

ΥΠΟΥΡΓΕΙΟ ΠΟΛΙΤΙΣΜΟΥ

ΑΡΧΑΙΟΛΟΓΙΚΟΝ  
ΔΕΛΤΙΟΝ

ΤΟΜΟΣ 47-48 (1992-1993)

*ΜΕΡΟΣ Α' - ΜΕΛΕΤΕΣ*

ΑΘΗΝΑ 1997







**ΑΡΧΑΙΟΛΟΓΙΚΟΝ  
ΔΕΛΤΙΟΝ**



ΥΠΟΥΡΓΕΙΟ ΠΟΛΙΤΙΣΜΟΥ

ΑΡΧΑΙΟΛΟΓΙΚΟΝ  
ΔΕΛΤΙΟΝ

ΤΟΜΟΣ 47-48 (1992-1993)

*ΜΕΡΟΣ Α' - ΜΕΛΕΤΕΣ*

ΑΘΗΝΑ 1997

**ΕΠΙΣΤΗΜΟΝΙΚΗ ΕΠΙΤΡΟΠΗ  
ΤΩΝ ΜΕΛΕΤΩΝ ΤΟΥ ΑΡΧΑΙΟΛΟΓΙΚΟΥ ΔΕΛΤΙΟΥ**

**ΓΙΑΝΝΗΣ ΤΖΕΔΑΚΙΣ, Προϊστάμενος Διεύθυνσης Προϊστορικών  
και Κλασικών Αρχαιοτήτων ΥΠΠΟ**

**ΝΙΚΟΣ ΖΙΑΣ, Προϊστάμενος Διεύθυνσης Βυζαντινών  
και Μεταβυζαντινών Μνημείων ΥΠΠΟ**

**ΗΩΣ ΖΕΡΒΟΥΔΑΚΗ, Έφορος Αρχαιοτήτων**

**ΑΓΓΕΛΙΚΗ ΔΕΜΠΕΣΗ, Έφορος Αρχαιοτήτων**

**ΓΕΝΙΚΗ ΕΠΙΜΕΛΕΙΑ: ΕΥΑΓΓΕΛΙΑ ΚΥΠΡΑΙΟΥ**

**ΥΠΕΥΘΥΝΗ ΕΚΔΟΣΗΣ: ΕΛΕΝΗ ΛΙΤΙΝΑ**

**ΚΑΛΛΙΤΕΧΝΙΚΗ ΕΠΙΜΕΛΕΙΑ: ΒΑΝΑ ΜΑΡΗ**

**ΣΤΟΙΧΕΙΟΘΕΣΙΑ-ΣΕΛΙΔΟΠΟΙΗΣΗ: ΚΑΤΕΡΙΝΑ ΗΛΙΟΠΟΥΛΟΥ**

**ΕΠΕΞΕΡΓΑΣΙΑ ΠΙΝΑΚΩΝ: COLOUR UNIT**

**ΕΚΤΥΠΩΣΗ: ΕΚΤΥΠΩΤΙΚΗ ΑΤΤΙΚΗΣ Α.Ε.**

**© ΤΑΜΕΙΟ ΑΡΧΑΙΟΛΟΓΙΚΩΝ ΠΟΡΩΝ ΚΑΙ ΑΠΑΛΛΟΤΡΙΩΣΕΩΝ**

**ΔΙΕΥΘΥΝΣΗ ΔΗΜΟΣΙΕΥΜΑΤΩΝ**

**Πανεπιστημίου 57, 105 64 Αθήνα**

**ISSN 0570-622-X**

## ΠΕΡΙΕΧΟΜΕΝΑ

	Σελ.
Ν. ΠΑΠΑΧΑΤΖΗΣ, Ἡ ἀθηναϊκὴ Πολιὰς Ἀθηνᾶ καὶ οἱ κοινὲς περιπέτειές της μὲ τὴν ἐπώνυμὴ τῆς πόλη (Σχ ἐ δ. 1· Πίν. 1-6)	1-28
Γ. ΡΕΘΕΜΙΩΤΑΚΗΣ, Το μινωικὸ «κεντρικὸ κτίριο» στο Καστέλλι Πεδιάδας (Σχ ἐ δ. 1-22· Πίν. 7-18)	29-64
ΕΦΗ ΚΑΡΑΝΤΖΑΛΗ, Στοιχεῖα πρωτομινωικῆς κατοίκησης στα Νοπήγεια Κισάμου (Σχ ἐ δ. 1-13· Πίν. 19-22)	65-82
ΡΟΖΑ ΠΡΟΣΚΥΝΗΤΟΠΟΥΛΟΥ, Σκύφοι με ἀνάγλυφη διακόσμηση ἀπὸ τὴν Ἡλιδα (Σχ ἐ δ. 1-52· Πίν. 23-38)	83-164
ΚΑΛΛΙΟΠΗ ΠΡΕΚΑ, Ο τύμβος τοῦ Παραπόταμου (Σχ ἐ δ. 1-3· Πίν. 39-42)	165-212
ΒΑΣΩ ΤΣΑΝΤΗΛΑ, Τα «οικεῖα» σημεῖα τῆς Ἀθηνᾶς στους παναθηναϊκοὺς ἀμφορεῖς	213-242
ΠΕΡΣΑ ΓΚΕΚΑ, Ἀττικὴ ἐρυθρόμορφη κάλπη τῆς συλλογῆς Α. Νομίδου στο Μουσεῖο τοῦ Πειραιᾶ (Πίν. 43-46)	243-250
ΕΥΓΕΝΙΑ ΓΕΡΟΥΣΗ, Κεραμικὰ παλαιοχριστιανικῶν χρόνων ἀπὸ τὴν περιοχὴ τοῦ «Ἐπισκοπεῖου» Σάμου (Σχ ἐ δ. 1-17· Πίν. 47-52)	251-268
Α. ΚΑΒΒΑΔΙΑ - Κ. ΤΣΟΥΡΗΣ, Δύο βυζαντινὲς ἐκκλησίες στὴ Μεσσηνία (Σχ ἐ δ. 1-13· Πίν. 53-60)	269-292
ΑΝΑΓΝΟΣΤΙΣ ΑΓΕΛΑΡΑΚΙΣ, Excavations at Polystylon (Abdera) Greece: Aspects of Mortuary Practices and Skeletal Biology (Fig. 1-7)	293-308
С. ΑSDRACHA, Inscriptions Byzantines de la Thrace orientale et de l'île d'Imbros (XIe-XVe siècles. Supplement). Presentation et commentaire historique (Pl. 61-63)	309-333
ΠΙΝΑΚΕΣ	1-63



# Η ΑΘΗΝΑΪΚΗ ΠΟΛΙΑΣ ΑΘΗΝΑ ΚΑΙ ΟΙ ΚΟΙΝΕΣ ΠΕΡΙΠΕΤΕΙΕΣ ΤΗΣ ΜΕ ΤΗΝ ΕΠΩΝΥΜΗ ΤΗΣ ΠΟΛΗ

## Η ΠΟΛΙΑΣ ΑΘΗΝΑ ΣΤΟ ΚΕΝΤΡΟ ΕΝΟΣ ΙΔΙΟΥΤΥΠΟΥ ΑΤΤΙΚΟΥ ΜΟΝΟΘΕΪΣΜΟΥ

**Ο** Πανσανίας παρουσιάζει στα Ἀττικά του τήν Πολιάδα Ἀθηνᾶ τῆς ἀθηναϊκῆς Ἀκρόπολης ὡς τήν πρώτη καί σημαντικότερη θεότητα ὀλόκληρης τῆς Ἀττικῆς. Αὐτό ἦταν τό προσωπικό του συμπέρασμα ἀπό μιά μελέτη τῶν λατρειῶν τοῦ τόπου πού τήν εἶχε συμπληρώσει στήν τριετία 145-148 μ.Χ. Σχεδόν τήν ἴδια ἐποχή (ἐπί Ἀντωνίνου τοῦ Εὐσεβοῦς, γύρω στά 150-155 μ.Χ.) ἄρχισε μέ τά Ἀττικά τήν τμηματική δημοσίευση τῆς Ἑλλάδος Περιηγήσεως.

Στό κεφ. 26, 6-7 τῶν Ἀττικῶν διέκοψε τήν περιγραφή τῶν μνημείων, μέ τό σκοπό νά σχολιάσει τό παραπάνω συμπέρασμα καί νά τό κάνει σαφέστερο. Ἀφορμή τοῦ ἔδωσε τό λατρευτικό ἄγαλμα τῆς θεᾶς, ἡ μικρή ξύλινη εἰκόνα της, ἡ ὁποία γιά τούς Ἀθηναίους ἦταν οὐρανοπετής καί ἀρχαιότερη ἀπό τήν ἐποχή πού ἐνώθηκαν οἱ δῆμοι γιά νά δημιουργήσουν τήν πόλη τῶν Ἀθηνῶν. Ἡ ἔνωση τῶν δήμων ἀποδιδόταν ἀπό πολλούς στό Θησέα, ὅποτε θά ἔπρεπε νά χρονολογηθεῖ στά προϊστορικά χρόνια καί πρὶν ἀπό τήν κάθοδο τῶν Δωριέων. Εἶναι ὅμως γνωστό πώς οἱ περισσότεροι δῆμοι ἐνώθηκαν στόν ἔνατο καί ὄγδοον αἰῶνα π.Χ. καί μερικοί καθυστέρησαν περισσότερο, ὅπως ἡ Ἐλευσίνα, πού καί στόν ἔβδομον αἰῶνα ἦταν ἀκόμη αὐτόνομη, μέ δικό της βασιλιά. Ἐπομένως ὁ ὄγδοος αἰῶνας μπορεῖ νά θεωρηθεῖ καί ὡς ἡ ἐποχή τοῦ στησίματος τοῦ ἀρχαίου ξοάνου τῆς Πολιάδας θεᾶς.

Ἀκόμη ὁ Πανσανίας, ἂν καί ἀποφεύγει νά ἐγγυηθεῖ τήν οὐράνια προέλευση τοῦ ξοάνου τῆς Ἀθηνᾶς, ἐκφράζει τή βεβαιότητα πώς ἀπό αὐθόρμητη πρωτοβουλία τῶν κατοίκων ἀφιερώθηκε στήν Ἀθηνᾶ ὄχι μόνον ἡ Ἀκρόπολη (ἡ ὁποία μέ τούς ἐκεῖ τρεῖς δικούς της ναούς, τόν Παρθενῶνα, τό Ἐρέχθειο καί τό ναό τῆς Νίκης) ἀποτελοῦσε ἀδιαφιλονίκητο προσωπικό τέμενός της, ἀλλά καί ἡ κάτω πόλη τῶν Ἀθηνῶν πού ἔφερε τό ὄνομα τῆς ἴδιας θεᾶς, καί ἀκόμη ὀλόκληρη ἡ Ἀττική, ἀφοῦ σ' ὅλους τούς δήμους ἡ Ἀθηνᾶ εἶχε τήν πιο περιβλεπτή θέση, ἔστω κι ἂν σέ μερικούς τιμῶνταν καί ἄλλοι θεοί (κεφ. 26, 6: *ὅσοις θεοὺς καθέστηκεν ἄλλους ἐν τοῖς δήμοις σέβειν, οὐδέν τι ἦσσαν τήν Ἀθηνᾶν ἔχουσιν ἐν τιμῇ*).

Μέ τίς σκέψεις αὐτές ὁ Πανσανίας εἶναι φανερό πώς προσπαθεῖ νά τοποθετήσει τήν Ἀθηνᾶ στό κέντρο ἑνός πρόωρου, ἀλλά καί ἰδιότυπου μονοθεϊσμοῦ. Ἀπό τήν ἱστορία τῆς λατρείας τῆς θεᾶς εἶναι φανερή ἡ σημαντικότερη θέση πού εἶχε ἡ θεότητα αὐτή στή θρησκευτική ζωή τοῦ τόπου.

## Η ΚΑΤΑΓΩΓΗ ΤΗΣ ΘΕΑΣ ΚΑΙ Η ΘΕΣΗ ΤΗΣ ΣΤΟ ΤΟΠΙΚΟ ΠΑΝΘΕΟ

Ἡ θεά Ἀθηνᾶ, πού ἐπί 15 αἰῶνες διατήρησε τήν πιο αὐθόρμητη λατρεία στή φερώνυμή της πόλη τῆς Ἀττικῆς, ἄφησε στήν τοπική θρησκευτική ζωή σαφῆ ἴχνη τῆς γένεσης καί τῆς ἱστορικῆς ἐξέλιξης τῆς λατρείας της.

Ἦταν ἡ θεά ἑνός μεγάλου μέρους τοῦ πληθυσμοῦ, τοῦ ἐγκαταστημένου κατά τούς λεγόμενους σκοτεινοὺς αἰῶνες (1150-900 π.Χ.) στή γύρω ἀπό τήν Ἀκρόπολη ὁμαλή περιοχή, τήν περικλειόμενη ἀπό τά βουνά τῆς Πάρνηθας, τῆς Πεντέλης καί τοῦ Ὑμηττοῦ. Ἦταν εἰρηνική

θεά χθόνια (ιδίως τῆς βλάστησης καί τῆς παντοειδοῦς γονιμότητος) καί ὄχι πολεμική, ὅπως ἡ ἐξελιγμένη ὑπόσταση τῆς ἴδιας θεᾶς, ἡ ὁποία εἰκαστικά στόν 5ο π.Χ. αἰ. εἶχε βρεῖ ἔκφραση στή μεγάλη χάλκινη Ἀθηνᾶ τῆς Ἀκρόπολης ἢ στή χρυσελεφάντινη φειδιακή τοῦ Παρθενώνα. Χθόνιες ἦταν καί οἱ ἄλλες θεότητες πού λατρεύονταν κατά τά γεωμετρικά καί ἀρχαῖα χρόνια στήν ἴδια περιοχή (εἰδικά γιά τίς συλλατρευόμενες μέ τήν Ἀθηνᾶ στήν Ἀκρόπολη, βλ. ΑΕ 1989, σ. 1-14).

Ἄλλο μέρος τοῦ προϊστορικοῦ ἐκείνου πληθυσμοῦ (ιδίως παλιοί Ἴωνες τῆς Ἀττικῆς καί ἄλλοι, ἐπίσης Ἴωνες, τῆς πελοποννησιακῆς Αἰγιάλειας, ἐκπατρισμένοι γύρω στά 1000 π.Χ. ἀπό τούς Ἀχαιοὺς τῆς ἀνατολικῆς καί νότιας Πελοποννήσου) εἶχαν ὡς κυριότερο θεό τόν χθόνιο (ἢ *γαῖοχο*) Ποσειδῶνα (ὄχι τό θεό τοῦ πελάγους): οἱ Ἴωνες αὐτοί ἀποτελοῦσαν τή σημαντικότερη ἀπό τίς ἀντίπαλες ὁμάδες πού διεκδικοῦσαν τήν κατοχή τοῦ τόπου. Στό μῦθο ὁ ἀνταγωνισμός τῶν ὁμάδων αὐτῶν παρουσιάστηκε ὡς διεκδίκηση τῆς Ἀκρόπολης ἀπό τίς ἐξέχουσες θεότητες τῶν δυό ὁμάδων, δηλ. ἀπό τήν Ἀθηνᾶ καί ἀπό τόν χθόνιο Ποσειδῶνα, ὁ ὁποῖος στήν Ἀττική εἶχε τό τοπικό ὄνομα *Ἐρεχθεύς ἢ Ποσειδῶν* - *Ἐρεχθεύς* (ΑΕ 1989, σ. 4). Ἀπό τούς μῦθους εἶναι γνωστό πῶς πῶ δημοφιλῆς καί πῶς θεάρεστη ἀποδείχτηκε ἡ Ἀθηνᾶ, ἡ ὁποία νίκησε στήν *ἔριν* πρὸς τόν Ποσειδῶνα καί ἡ θρυλική ἐλιά πού ἦταν τό ἔμβλημα τῆς ρίζωσε ἀπό τότε στήν Ἀκρόπολη.

Ἡ νίκη αὐτή ὑπῆρξε ὁ πρῶτος εὐτυχῆς σταθμός στήν ἱστορία τῆς θεᾶς. Ὁ δεύτερος ἦταν ἡ ἀπόδοση τοῦ ὀνόματός της στόν οἰκισμό τῆς Ἀκρόπολης καί ἔπειτα στοὺς ὑπόλοιπους τοῦ γύρω ἀπό τήν Ἀκρόπολη χώρου, πού ὅλοι μαζί, ὡς ἐνιαία οἰκιστική μονάδα, πῆραν ὀριστικά τό ὄνομα *Ἀθῆναι*. Ἔτσι, στό τέλος τῶν σκοτεινῶν αἰῶνων (γύρω στά 900 π.Χ.) ἡ Ἀθηνᾶ βρέθηκε στό κέντρο τοῦ μικροῦ τοπικοῦ πανθέου καί πολιοῦχος τῆς ἐπώνυμης τῆς πόλης<sup>1</sup>.

#### ΚΟΙΝΗ ΛΑΤΡΕΙΑ ΑΘΗΝΑΣ ΚΑΙ ΕΡΕΧΘΕΑ - ΠΟΣΕΙΔΩΝΑ

Ὁ ἡττημένος τῆς θεϊκῆς ἔριδας Ἐρεχθεύς - Ποσειδῶν, πού δέν ἦταν δυνατόν νά παραμεριστεῖ ἢ νά ἀγνοηθεῖ, γιατί ἦταν ὁ θεός μᾶς σημαντικῆς ὁμάδας συγκατοίκων (ἀργότερα θά γίνει πλατύτερα γνωστός ὡς ὁ σεβάσιμος θεός τοῦ *Πανωνίου* τῆς Μυκάλης, στή μικρασιατική Ἴωνία (Ἡροδ. 1, 148), λατρεύτηκε στήν Ἀκρόπολη ὡς σύνναος τῆς νικήτριας θεᾶς. Οἱ μυθολάστες ποιητές τοῦ τόπου δέν ἄργησαν νά ἐπινοήσουν κάποιο μῦθο γιά παλιό δεσμό τῶν δυό θεοτήτων, ὁ ὁποῖος συνδέθηκε μέ τήν κοινή λατρεία τους. Πρώτη ἡ Ἰλιάδα παρουσίασε μέ λίγα λόγια τόν τοπικό αὐτόν μῦθο: ἡ Ἀθηνᾶ εἶχε παραλάβει σέ νηπιακή ἡλικία τόν χθόνιο θεό Ἐρεχθέα (μόλις τόν εἶχε γεννήσει ἡ *Ζεῖδωρος Ἄρρουρα*) καί τόν ἔφερε στό ναό πού ἡ ἴδια κατεῖχε στήν Ἀκρόπολη. Ἐκεῖ τόν ἀνάθρεψε καί τελικά τόν ἔκανε σύνναό της<sup>2</sup>.

1. Ἀπό τή χρονολογία αὐτή (900 π.Χ.) ὡς τό τέλος ἢ τό θάνατο τῆς λατρείας πού συμβατικά συμπίπτει εἴτε μέ τήν καθάρωση τῆς χρυσελεφάντινης Ἀθηνᾶς τοῦ Φειδία ἀπό τόν Παρθενώνα καί τή μετατροπή τοῦ ναοῦ σέ ἐκκλησία (ὄχι πολύ μετά τά 450 μ.Χ.) εἴτε μέ τό θάνατο τοῦ Πρόκλου (485 μ.Χ.) εἶχαν περάσει περίπου 1400 χρόνια. Τά ὁποῖα ἦταν χρόνια σχετικῆς ἀκμῆς τῆς λατρείας (ἀφοῦ αὐτή ὑπῆρχε καί πρὸ τοῦ 900 π.Χ., ἀλλά καί 150 ἢ 200 χρόνια μετά τό θάνατο τοῦ Πρόκλου ἡ λατρεία ἐξακολουθοῦσε νά ἔχει μεμονωμένους, ἀλλά ἀφοσιωμένους ὁπαδοὺς). Ἀπό τήν ἐξαιρετικά μακρόχρονη αὐτή ἱστορία μεγαλύτερο ἐνδιαφέρον ἔχει τό ἀρχαιότερο μέρος της, ὡς τό τέλος τοῦ 5ου π.Χ. αἰῶνα καί συγκεκριμένα ὡς τή συμπλήρωση ἢ τό σταμάτημα τῶν ἐργασιῶν οἰκοδομῆς τοῦ Ἐρεχθείου, δηλαδή ὡς τά 406 π.Χ.). Στίς ἐπόμενες ἐποχές, ὡς τό τέλος τῆς ἀρχαιότητος, ἡ ἤδη διαμορφωμένη λατρεία ἐξελίχθηκε ἀπρόσοκπα σέ καθεμιά ἀπό τίς δυό μορφές πού εἶχε πάρει στήν Ἀκρόπολη ἡ θεά (δηλαδή τῆς εἰρηνικῆς πατροπαράδοτης Ἀθηνᾶς πού τήν ἐκπροσωποῦσε τό σεμνὸ διπτετές ξοάνο της, καί τῆς πολεμικῆς μέ κράνος, δόρυ καί ἀσπίδα πού τήν ἀπεικόνιζε ἡ χρυσελεφάντινη θεά τοῦ Παρθενώνα). Ἀμφότερων ἡ λατρεία βρισκόταν σταθερά ὑπὸ τήν ἐπίφρα τῆς πολιτικῆς καί κοινωνικῆς ζωῆς τῆς πόλης.

2. Β 546-549: (*Ἐρεχθήα*) ὄν ποτ' Ἀθήνη θρέψε, Διὸς θυγάτηρ, τέκε δὲ Ζεῖδωρος Ἄρρουρα· κἀδ' ὁ' ἐν Ἀθήνῃς

Ἡ ἀλήθεια εἶναι πὼς οἱ δύο θεότητες εἶχαν διαφορετικὴ προέλευση, ὡς χθόνιες ὁμως εἶχαν μιά συγγένεια καὶ μπορούσαν νὰ συλλατρεύονται. Οἱ στίχοι τῆς Ἰλιάδας πρέπει νὰ εἶχαν συντεθεῖ στὸν πρῶτο 7ον αἰῶνα π.Χ. (βλ. ΑΕ 1989, σ. 10 καὶ σημ. 11) ἢ τὸ πολὺ στὸ τέλος τοῦ 8ου. Αὐτὴ τὴν ἐποχὴ ὑπῆρχε στὴν Ἀκρόπολη ἕνας μόνος ναὸς γιὰ τὴν Πολιάδα θεά, καὶ σ' αὐτὸν λατρεύτηκε καὶ ὁ Ἐρεχθεύς. Ἀργότερα, ἀλλὰ ἐντὸς τῆς ἀρχαϊκῆς ἐποχῆς (ἴσως λίγο μετὰ τὰ μέσα τοῦ 7ου αἰῶνα), χτίστηκε στὴν Ἀκρόπολη καὶ ὁ πρῶτος ναὸς πού ἀνήκε ἀποκλειστικά στὴν Ἀθηνᾶ (χωρὶς τὸν Ἐρεχθέα). Βρισκόταν στὴν ἄμεση πρὸς νότον περιοχὴ καὶ ἦταν μεγαλύτερος ἀπὸ τὸν πρῶτο (τῆς κοινῆς λατρείας). Αὐτὸς ὁ μεγαλύτερος ναὸς ἦταν ὁ ἐπισημότερος τῆς θεᾶς στὸ τέλος τοῦ 7ου αἰῶνα καὶ στὸ μεγαλύτερο μέρος τοῦ 8ου, δηλαδή τὸν καιρὸ τοῦ Σόλωνα καὶ τοῦ Πεισιστράτου. Μετὰ τὸ θάνατο τοῦ Πεισιστράτου (μετὰ τὰ 527) τὸν ἀνακαίνισε ἢ τὸν ἀνοικοδόμησε ὁ Ἴπλιος, ὁ ὁποῖος πρόσθεσε περὶ 6x12 δωρικῶν κιόνων καὶ ἀντικατέστησε τὰ ἀετώματα καὶ τίς ἐναέτιες συνθέσεις (πρὸ τοῦ 514). Ὁ ἀνακαινισμένος αὐτὸς ναὸς εἶναι ὁ ἀποκαλούμενος στοὺς ἐπόμενους αἰῶνες «παλιὸς ναὸς τῆς Ἀθηνᾶς». Τότε ὁ χρησιμοποιούμενος ἀκόμη πρῶτος ναὸς (τῆς κοινῆς λατρείας) μπορούσε νὰ ἀποκαλεῖται ναὸς τοῦ Ἐρεχθέα, γιὰ νὰ ξεχωρίζει ἀπὸ τὸν περίπτερο ναὸ, ὅπου δὲν εἶχε θέση ὁ Ἐρεχθεύς. Πρῶτὴ ἡ Ὀδύσεια χρησιμοποίησε γιὰ τὸν παλιὸν ναὸ τῆς κοινῆς λατρείας τὴν ἔκφραση *Ἐρεχθῆος πυκινὸς δόμος*. Διηγεῖται πὼς ἡ Ἀθηνᾶ, ξεκινώντας ἀπὸ τὴ μακρινὴ Σχερία, στάθμισε πρῶτα στὸ Μαραθῶνα καὶ ἀπὸ ἐκεῖ προχώρησε στὴν Ἀθήνα (*ἔκετο ἐς Μαραθῶνα καὶ εὐρυνάγνιαν Ἀθήνην, δῦνε δὲ Ἐρεχθῆος πυκινὸν δόμον*, η 81· γιὰ τὸ πολὺ παλιὸ καὶ σεβασμὸ τέμενος πού εἶχε ἡ Ἀθηνᾶ στὸ Μαραθῶνα καὶ πού ἴσως ὡς παλαιότερο τὸ ἐπισκέφθηκε πρῶτο, βλ. παρακάτω). Ὁ Ἡρόδοτος, γύρω στὰ 450 π.Χ., εἶδε κι αὐτὸς στὴν Ἀκρόπολη τὸν πρῶτο ναὸ (τῆς κοινῆς λατρείας), καὶ ἀκολουθώντας τὴν Ὀδύσεια τὸν ὀνόμασε *νηὸν Ἐρεχθῆος τοῦ γηγενέος*<sup>3</sup>. Εἰκαστικά παροῦσα μέσα σ' αὐτὸ τὸ ναὸ ἦταν μόνον ἡ Ἀθηνᾶ, καθιστῆ σὲ θρόνο, ὅπως κάθε σεβασμὰ δέσποινα τοῦ κάτω κόσμου (Πί ν. 2α-β). Γιὰ τὸν σύνναο τῆς Ἐρεχθέα δὲν εἶχε καθιερωθεῖ ἀκόμη στὴν Ἀκρόπολη εἰκαστικὸς τύπος, ὅλοι ὁμως ἐνιωθὰν τὴν παρουσία του στὸ ναὸ βλέποντας τὴν ἐκεῖ φυλασσόμενη ἱερὴ *κίστη* (πλεχτὸ καλάθι), ὅπου ἡ ἴδια ἡ Ἀθηνᾶ εἶχε τοποθετήσει τὸ θεὸ ὡς βρέφος (Ἀπολλόδ. 3,14,6) καὶ, ἐκτὸς τῆς κίστης, τὰ ἀναφερόμενα ἀπὸ τὸν Ἡρόδοτο καὶ τὸν Ἀπολλόδωρο *μαρτύρια* τῆς ἔριδας, δηλαδή τὴν *ἐρεχθηίδα θάλασσα* (ἢ πηγάδι ἀλμιυροῦ νεροῦ) καὶ τὰ σημάδια τοῦ πλήγματος τῆς τριαίνας (Ἀπολλόδ. 3,14,1).

Ὡς πρὸς τὸ λαὸ, ὁ ὁποῖος ἀρχικὰ λάτρευε τὴ χθόνια Ἀθηνᾶ στὴν Ἀττικὴ, πρέπει νὰ ἀληθεύει ἢ ἄποψη πὼς ἦταν οἱ Πελασγοί: ὁ Ἡρόδοτος ἤξερε (1,57) πὼς ἡ Ἀττικὴ ἀρχικὰ ἀνήκε στοὺς Πελασγούς. Ὅταν περιῆλθε στοὺς Ἕλληνες, οἱ Πελασγοί (κατὰ τὸν Ἡρόδοτο) ἀπλῶς

*εἶσεν... ἐφ' ἐνὶ πίοι νηῶ*. Οἱ στίχοι αὐτοί, καθὼς καὶ οἱ ἐννία πού ἀκολουθοῦν, προέρχονται ἀπὸ τὸν κύκλο τῶν τοπικῶν μυθολογικῶν τῆς Ἀττικῆς πού ἤξεραν τὰς Ἀθήνας ὡς *ἐνκτίμενον πτολίεθρον ἢ δῆμον Ἐρεχθῆος μεγαλήτορος*, ἤξεραν τὸν Μενεσθέα *υἱὸν Πετewῶ*, ἤξεραν καὶ τὸν *πίονα νηὸν* τῆς Ἀθηνᾶς πού ἦταν ὁ πρῶτος πού χτίστηκε στὴν Ἀκρόπολη στὰ πρῶτα ἀρχαϊκὰ χρόνια (ἢ στὸ τέλος τῶν γεωμετρικῶν). Οἱ ἀγνωστοὶ αὐτοὶ τοπικοὶ ποιητὲς ἤξεραν καὶ τὸ λόγο γιὰ τὸν ὁποῖο ἡ Ἀθηνᾶ εἶχε δεῖξει τὸν γνωστὸ ζῆλο γιὰ τὴν ἀνατροφὴ τοῦ θεϊκοῦ βρέφους (τοῦ Ἐρεχθέα). Ὁ λόγος ἦταν πὼς θεωροῦσε τὸν ἑαυτὸ τῆς ὡς τὴν πραγματικὴ μητέρα τοῦ βρέφους: μὴ προσφερόμενη ἢ ἴδια γιὰ τὴν κυοφορία (ὡς παρθενικὴ θεά), ἄφησε τὴν *ζείδωρον Ἄρουραν* νὰ τὸ κυοφορήσει, παρέλαβε ὁμως τὸ βρέφος μόλις γεννήθηκε. Ὁ μῦθος ἐκτίθεται μὲ συντομία στὸν Ἀπολλόδωρο (3, 14, 6), ἦταν ὁμως στὸ κέντρο μυθικῆς διδασκαλίας τῶν Ἀρρηφοριῶν, σὲ συσχετισμὸ καὶ μὲ τὸν Ἡραίο, τὸν πατέρα τοῦ βρέφους.

3. Ἡροδ. 8.55: *ἔστι ἐν τῇ Ἀκροπόλει ταύτῃ Ἐρεχθέος τοῦ γηγενέος λεγομένου εἶναι νηὸς, ἐν τῷ ἐλαίῳ τε καὶ θάλασσα ἐνὶ*. Μαζὶ μὲ τὸν *νηὸν* μνημονεύει καὶ τὰ *μαρτύρια τῆς ἔριδος*, δηλαδή τὴν ἱερὴ ἐλιά καὶ τὸ ἀλμιυρὸ νερό. Τὸ Ἡροδότειο χωρίο φωτίζει καὶ τὰ δύο ὁμηρικὰ πού ἀναφέρονται στὸν ἀρχικὸ σηκὸ τῆς κοινῆς λατρείας Ἀθηνᾶς καὶ Ἐρεχθέως-Ποσειδῶνος. Τὸν σηκὸν αὐτὸν ἡ Ἰλιάδα (Β 549) τὸν ὀνομάζει *πίονα νηὸν* τῆς Ἀθηνᾶς, ἢ Ὀδύσεια (η 81) *Ἐρεχθῆος πυκινὸν δόμον* καὶ ὁ Ἡρόδοτος (8,55) *Ἐρεχθέος τοῦ γηγενέος νηὸν, ἐν τῷ ἐλαίῳ τε καὶ θάλασσα ἐνὶ*.

έμαθαν τά Έλληνικά και έξακολούθησαν νά κατοικοῦν στόν ἴδιο τόπο (*τὸ ἀττικὸν ἔθνος, ἐδὸν πελασγικόν, ἅμα τῇ μεταβολῇ τῇ ἐς Ἑλληνας, τὴν γλῶσσαν κατέμαθε*). Στὴν παλαιότερη ἐκείνη<sup>4</sup> ἐποχὴ οἱ Ἑλληνες τῆς Ἀττικῆς, συγκατοικώντας μέ τούς Πελασγούς, πρέπει νά δέχτηκαν τὴν ἰσχυρὴ ἐκείνη ἐπίδραση στὴ θρησκευτικὴ τους ζωὴ, μέ τὴν ὁποία διεξοδικὰ ἀσχολήθηκε ὁ Ἡρόδοτος, ρητὰ ἀποδίδοντας τὴν στοὺς Πελασγούς (2,51 κ.π.). Τότε πρέπει νά γνώρισαν καί τὴν Ἀθηνᾶ ὡς εἰρηνικὴ θεὰ τῆς βλάστησης ἢ γενικά τῆς γονιμότητος<sup>5</sup>. Τά γονιμὰ γνωρίσματα τῆς Ἀθηνᾶς ἄρχισαν νά μεταβιβάζονται στὴ Δήμητρα καί τὴν Κόρη μετά τά 630 π.Χ., ὅποτε ἡ Ἐλευσίνα προσαρθήθηκε στὴν Ἀθῆνα καί ἡ ὅλη ἐλευσινιακὴ λατρεία ἄρχισε νά θεωρεῖται ἀθηναϊκὴ. Παρὰ ταῦτα δέν ἦταν λίγες οἱ ἐνδείξεις πού μέ σαφήνεια διασώθηκαν γιὰ τὸν ἀρχικό δεσμό τῆς Ἀθηνᾶς μέ τὴ βλάστηση: ἐκτός ἀπὸ τίς παρακάτω ἀναφερόμενες, τίς σχετιζέμε μέ τὴν κοινὴ λατρεία της μέ τὴν Πάνδροσο (πού ἰσχύουν γιὰ τὴν Ἀκρόπολη), στά ἱστορικά χρόνια διατηρήθηκε στὴν κάτω πόλη τῆς Ἀθῆνας ἡ λεγόμενη *θυσία τῶν Προχαριστηρίων*, τὴν ὁποία ἔκαναν, κατὰ τὴ Σούδα, στό τέλος τοῦ χειμῶνα ὅλοι οἱ ἄρχοντες, γιὰ νά τιμῆσουν τὴν Ἀθηνᾶ (ὄχι τὴ Δήμητρα) γιὰ τὸ φύτρωμα τῶν σιτηρῶν καί νά ζητήσουν τὴν εὐλογία της καί γιὰ τὴν ἀναμενόμενη καρποφορία.

#### ΚΟΙΝΗ ΛΑΤΡΕΙΑ ΑΘΗΝΑΣ ΚΑΙ ΠΑΝΔΡΟΣΟΥ

Ὁ κατευνασμός τῶν ἀντιθέσεων τῶν περὶ τὴν Ἀκρόπολη ἐγκαταστημένων λαῶν συνεχίστηκε μέ τὴν καθιέρωση καί δευτέρης κοινῆς λατρείας. Αὐτὴ τὴ φορὰ ἡ Ἀθηνᾶ συλλατρεύτηκε μέ τὴν ἑλληνικῆς καταγωγῆς Πάνδροσο, πού ἦταν θεὰ συγγενοῦς περιεχομένου. Ἡ λατρεία ἀναπτύχθηκε στόν ἴδιο χῶρο τῶν βόρειων κρασπέδων τοῦ λόφου, μαζί μέ τὴν ὁμοία τῆς Ἀθηνᾶς καί τοῦ Ἐρεχθεᾶ. Ἡ θεὰ, πού «δροοῖζοντας τά πάντα», ἐξασφάλιζε τὴν ἀπαραίτητη ὑγρασία γιὰ τὴ βλάστηση, εἶχε δικό της τέμενος μέ δύο σεβάσματα: τὴν ἱερὴ ἑλιά (ἡ ὁποία μετὰ τὴν ἔριν τῶν δύο τοπικῶν θεοτήτων εἶχε βλαστήσει στὴν Ἀκρόπολη) καί τὸν τάφο τοῦ Κέ-

4. Ὁχι σέ μεταγενέστερη, γιατί τότε οἱ σχέσεις τῶν ἑλληνικῆς καταγωγῆς κατοίκων ἔγιναν ἐχθρικές ἀπέναντι τῶν Πελασγῶν, τοὺς ὁποίους ἀνάγκασαν νά περιοριστοῦν σέ πετρώδεις καί ἄγονες περιοχές. *Πολίσματα πελασγικά* ἔγιναν πρῶτα στίς πρὸς τὴν Ἀθῆνα ὑπώρειες τοῦ Ὑμηττοῦ, ἀλλὰ καί αὐτὰ οἱ Πελασγοὶ ὑποχρεώθηκαν σέ λίγο νά τὰ ἐγκαταλείψουν καί νά μετοικήσουν στὴ Λήμνο καί ἄλλοι (Ἡροδ. 6, 137).

5. Ὁχι μόνο τὴ λατρεία τῆς Ἀθηνᾶς, ἀλλὰ καί τίς φερώνυμες τῆς τοπωνυμίες *Ἀθήνη* καί *Ἀθηναί* φαίνεται πῶς εἶχε δεχθεῖ ὁ ἑλληνικὸς πληθυσμὸς ἀπὸ τούς προελληνικοὺς κατοίκους τῆς χώρας, ἰδίως τοὺς ἰνδοευρωπαϊκῆς καταγωγῆς Πελασγούς, ὄχι μόνο τῆς Ἀττικῆς, ἀλλὰ καί ἄλλων μερῶν τοῦ τόπου: ὑπῆρχε π.χ. παράδοση πῶς μιὰ βοιωτικὴ παραλίμνια πόλη εἶχε τὸ ὄνομα *Ἀθῆναι* καί πῶς ἡ πόλη αὐτὴ εἶχε ἐξαφανισθεῖ στά ἱστορικά χρόνια κατακλυσομένη ἀπὸ τὰ νερά τῆς Κωπαΐδας (Παυσ. 9,24,2, Στράβ. 9, 2, 18, σ. 407). Στὴ Θυρεάτιδα τῆς νότιας Ἀργολίδας ὑπῆρχε μιὰ κόμη *Ἀθήνη* ἢ *Ἀνθήνη* (Θουκ. 5, 41, Παυσ. 2,38,6). Στὴν Ἀρκαδία, μετὰ τῆς Μεγαλόπολης καί τῆς Ἀσέας, ὑπῆρχε ἀρκαδικὸ χωριὸ ὀνομαζόμενον *Ἀθήναιον* ἀπὸ γειτονικὸ ἱερὸ τῆς Ἀθηνᾶς πού ἀνῆκε στὴν πολίχνη Ἀσέα. Κοντὰ στὴν Κωπαΐδα καί μακριὰ ἀπὸ τίς μεγάλες πόλεις τῶν Θηβῶν καί τοῦ Ὀρχομενοῦ ὑπῆρχε ἓνα ἀπὸ τὰ σημαντικότερα ἱερά τῆς Ἀθηνᾶς, κοντὰ σέ μιὰ κόμη Ἀλαλκομεναί. Ἡ θεὰ τοῦ ἱεροῦ αὐτοῦ ἀναφέρεται στὴν Ἰλιάδα ὡς *Ἀλαλκομενῆς Ἀθήνη* (Δ 8, Ε 908) καί θυμίζει τὴ βοιωτικὴ παράδοση πῶς ἡ Ἀθηνᾶ εἶχε γεννηθεῖ στίς Ἀλαλκομενές. Ὁ Στράβων (9, 2, 36, σ. 413) λέει πῶς στὴν κόμη αὐτὴ ὑπῆρχε καί ἐπὶ τῶν ἡμερῶν τοῦ *ἀρχαῖον ἱερὸν Ἀθηνᾶς, σφόδρα τιμώμενον*. Ἡ παράδοση γιὰ τὴν ἐκεῖ γέννηση τῆς Ἀθηνᾶς ἐνισχυόταν ἀπὸ τὴν παρουσία ἐκεῖ μικροῦ ρέματος πού εἶχε τὸ ὄνομα *Τρίτων* καί χυνόταν στὴν Κωπαΐδα λίμνη (Παυσ. 9, 33,7). Καί ἡ γνωστότερη παράδοση γιὰ τὴ γέννηση τῆς Ἀθηνᾶς ἀπὸ τὸ κεφάλι τοῦ Δία συνδέεται μέ τὸν ποταμὸ Τρίτων, ὅπου *ἀνέθορε σὺν ὄπλοις* ἡ Ἀθηνᾶ, ὅταν ὁ Προμηθεὺς ἢ ὁ Ἡφαιστος *ἔπληξε πελέκει τὴν κεφαλὴν τοῦ Διός* (Ἀπολλόδ. 1, 3, 6). Ἡ λιβνικὴ ἐπίσης παράδοση πῶς ἡ Ἀθηνᾶ ἦταν κόρη τοῦ Ποσειδῶνα ἀναγνώριζε ὡς μητέρα της τὴν ἐκεῖ λίμνη Τριτανίδα (Ἡροδ. 4, 180). Γιὰ τὸ ἱερὸ τῶν βοιωτικῶν Ἀλαλκομενῶν ὁ Παυσανίας κακίζει τὸ Ρωμαῖο Σύλλα, γιατί ὅταν τὸ εἶχε ἐπισκεφθεῖ, ἀπήγαγε τὸ ἄγαλμα τῆς Ἀθηνᾶς, πράγμα πού συνετέλεσε στὴν παρακμὴ τοῦ ἱεροῦ (9, 33,6). Ὑπῆρχε καί στὴν ἀρκαδικὴ Ἀλίφειρα ἡ παράδοση πῶς ἡ Ἀθηνᾶ *ἀνέθορε* ἀπὸ τὸ κεφάλι τοῦ Δία κοντὰ στὴν πόλη τους καί πῶς ἡ ἐκεῖ πηγὴ *Τριτωνίς* συνδεόταν μέ τὴ γέννηση καί τὴν παιδικὴ ἡλικία τῆς Ἀθηνᾶς (Παυσ. 8,26,6).

κροπα, τοῦ πατέρα τῆς Πανδρόσου, ὁ ὁποῖος, κατά τοὺς τοπικούς ποιητές, ἦταν αὐτόχθων καὶ πρῶτος βασιλιάς τῶν Ἀθηνῶν. Ὁ Κέκροψ εἶχε ἐνταφιασθεῖ ἐκεῖ καὶ περὶ τὸν τάφο του εἶχε διαμορφωθεῖ στὰ ἱστορικά χρόνια μικρὸ δικό του τέμενος, τὸ Κεκρόπειον ἢ Κεκρόπιον, στὴ νοτιοανατολική γωνία τοῦ Πανδρουσείου (ἢ τῆ νοτιοδυτικῆ τοῦ κατόπιν Ἐρεχθείου, κοντὰ στὴν ἐκεῖ πρόσταση τῶν κορῶν).

Τὸ ἀθηναϊκὸ ζεῦγος τῆς Ἀθηνᾶς καὶ τῆς Πανδρόσου, ὡς θεοτήτων τῆς βλάστησης, εἶχε πρῶτα ἐνταχθεῖ στὴν κατηγορία γυναικείων ζευγῶν τῆς βλάστησης πού ἦταν συνηθισμένα αὐτὴ τὴν ἐποχὴ στὴν Ἀττικὴ καὶ στὴ βορειοανατολικὴ Πελοπόννησο: ἦταν τὸ ἀρχαιότερο τῶν ζευγῶν αὐτῶν καὶ ὑπῆρξε ἴσως τὸ πρότυπο τῶν ἄλλων. Συγκεκριμένα ἦταν παλαιότερο τοῦ ἔλευσινακοῦ τῆς Δήμητρας καὶ τῆς Κόρης, γιατί στὴν Ἐλευσίνα ἔπρεπε νὰ ταυτιστεῖ πρῶτα ἢ ἐκεῖ Φερσέφασσα ἢ Περσεφόνη (πού ἦταν θεότητα τοῦ κάτω κόσμου) μὲ τὴν Κόρη τῆς Δήμητρας. Ἦταν ἀρχαιότερο καὶ ἀπὸ τὸ ὅμοιο ζεῦγος τῆς Δαμίας καὶ Αὐξησίας, τὸ γνωστό ἀπὸ τὴν Ἐπίδαυρο, τὴν Τροιζήνα καὶ τὴν Αἴγινα (Παυσ. 2, 32, 2). Ἡ λατρεία τοῦ τελευταίου ζεύγους ἦταν ἐξαρτημένη ἀπὸ τὴν ἀθηναϊκὴ τῆς Ἀθηνᾶς καὶ τῆς Πανδρόσου καὶ ὄχι ἀπὸ τὴν ἔλευσινακὴ τῆς Δήμητρας καὶ τῆς Κόρης, γιὰ τὸ λόγο πού διεξοδικὰ ἀναφέρει ὁ Ἡρόδοτος (5, 82 κ.π.): οἱ Ἐπιδάυριοι, πού πρὶν ἀπὸ τοὺς ἄλλους τιμοῦσαν στὴν Πελοπόννησο τὴ Δαμίαν καὶ τὴν Αὐξησίαν, εἶχαν πάρει χρησμοὺς νὰ μὴν κάνουν γιὰ τίς θεές αὐτές λίθινα ἢ χάλκινα ἀγάλματα, ἀλλὰ μόνο ξύλινα καὶ νὰ χρησιμοποιήσουν ξύλο ἡμερῆς ἐλιάς. Οἱ Ἐπιδάυριοι κατέφυγαν τότε στοὺς Ἀθηναίους γιὰ ξύλο τοῦ εἴδους αὐτοῦ (ἡ ἡμερῆ ἐλιά ὑποτίθεται πὼς ἦταν ἀπὸ τὰ δέντρα πού μόλις τότε εἶχαν ἀρχίσει νὰ καλλιεργοῦνται). Οἱ Ἀθηναῖοι παραχώρησαν τὸ ξύλο ὑπὸ τὸν ὄρο νὰ προσφέρουν κάθε χρόνο οἱ Ἐπιδάυριοι θυσία στὴν ἀθηναϊκὴ Ἀκρόπολη γιὰ τὴν Ἀθηνᾶ Πολιάδα καὶ τὸν Ἐρεχθεά, πρᾶγμα πού ἔγινε δεκτὸ ἀπὸ τοὺς Ἐπιδάυριους καὶ τηρήθηκε μὲ εὐλάβεια ὡς τὴ χρονίαν πού οἱ Αἰγινῆτες ἀπήγαγαν ἀπὸ τὴν Ἐπίδαυρο τὰ ἀγάλματα καὶ τὰ ἐγκατέστησαν στὴν Αἴγινα. Ὁ Ἡρόδοτος προσθέτει πὼς οἱ Ἀθηναῖοι ἐπενέβησαν τότε καὶ ζήτησαν οἱ ἴδιοι ἀπὸ τοὺς Αἰγινῆτες τὰ ἀγάλματα πού εἶχαν γίνει μὲ ξύλο δικῆς τους ἐλιάς. Οἱ Αἰγινῆτες ἀρνήθηκαν νὰ τὰ παραδώσουν καὶ τότε ἄρχισε ὁ ἀπὸ πρὶν γιὰ ἄλλους λόγους ἀναμενόμενος πόλεμος Ἀθηναίων καὶ Αἰγινητῶν, πού χαρακτηρίστηκε ἱερός πόλεμος καὶ ὑπῆρξε μακροχρόνιος. Τελείωσε λίγο πρὶν ἀπὸ τοὺς Περσικούς πολέμους (5, 84 κ.π.)<sup>6</sup>.

Ὡς τὸν ἔβδομο π.Χ. αἰῶνα ἡ Πολιάς Ἀθηνᾶ εἶχε παραμείνει στὴν Ἀκρόπολη θεὰ τῆς βλάστησης καὶ τῆς γονιμότητας, συλλατρευόμενη μὲ τὴν Πάνδροσο. Κοινὴ τῶν δυῶν θεῶν ἦταν ἡ γιορτὴ τῶν Ἀρρηφορίων συνοδευόμενη μὲ μυστικὴ τελετὴ καὶ μὲ ἀπόρρητη διδασκαλία πού ἐξηγοῦσε, μετὰξὺ τῶν ἄλλων, τὸν συσχετισμὸ τῆς γιορτῆς μὲ τὴν Ἀφροδίτη (Παυσ. 1, 27, 2-3), καθὼς καὶ τὸ λόγο τῆς παρουσίας στοῦ ναοῦ τῆς Ἀθηνᾶς βωμῶν τοῦ Ἡφαίστου καὶ τοῦ Ἐριχθονίου - Ἐρεχθεά (Παυσ. 1, 26, 5).

Πρὶν ὅμως ἀπὸ τὸ τέλος τοῦ 7ου αἰῶνα ἔγινε ἡ παραπάνω ἀναφερόμενη προσάρτηση στὴν Ἀθηνᾶ (ἔπειτα ἀπὸ ἔνοπλο ἀγῶνα) τῆς Ἐλευσίνας. Οἱ Ἀθηναῖοι ἐπιδόθηκαν ἀμέσως μὲ ζῆλο στὴν ἀναδιοργάνωση τῆς ἔλευσινακῆς λατρείας καὶ τοῦ ἐκεῖ τελεστηρίου. Παράλληλα φρόντισαν καὶ γιὰ τὸν πλουτισμὸ τῆς μυστικῆς διδασκαλίας. Αὐτὸ ἦταν μοιραῖο νὰ παραμερίσει τὴν ἀντίστοιχη δικὴ τους τελετὴ τῶν Ἀρρηφορίων, τὴν ὁποία ἄφησαν νὰ ἐπιζήσει ὡς ἀπλὸ ἀγροτικὸ δρώμενο μὲ πλουτισμένη κάπως τὴ μυστικὴ διδασκαλία, ἡ ὁποία ὅμως, ὡς αὐστηρά τοπικὴ, σὲ ἐλάχιστους γινόταν γνωστὴ καὶ ἐλάχιστους ἐνδιέφερε. Γι' αὐτὸ ὁ Πausanias στοῦ

6. Στὰ ἀρχαῖα χρόνια ἦταν εὐκόλο ἕνας πόλεμος ἐπιρροῆς ἢ ἐπεκτατικὸς νὰ προβάλλεται ὡς ἱερός (νὰ ἀναγνωρίζεται δηλαδὴ σ' αὐτὸν θρησκευτικὴ αἰτία, ὅπως ἐδῶ ἡ ἀρπαγὴ τῶν ξοάνων), ὥστε ὁ πόλεμος νὰ διεξάγεται μὲ μεγαλύτερο πείσμα ἢ ἀποφασιστικότητα.

2ο μ.Χ. αιώνα, περιγράφει τὰ Ἄρρηφόρια ὡς ἐνδιαφέρουσα τελετή, ἀλλὰ ἄγνωστη σέ πολλούς, ἀκόμα καί σέ Ἀθηναίους, ἂν καί ποτέ ἢ τελετή δέν εἶχε ἐκλείψει<sup>7</sup>.

#### ΑΡΧΑΪΚΑ ΧΡΟΝΙΑ. Η ΠΟΛΕΜΙΚΗ ΑΘΗΝΑ ΣΤΗΝ ΑΚΡΟΠΟΛΗ

Ἡ κοινή λατρεία τῶν πῶ διακεκρωμένων θεοτήτων στήν Ἀκρόπολη ἀποδείχθηκε εὐτυχῆς λύση γιά κάποια ἐξισορρόπηση τῶν ποικίλων τάσεων τῆς θρησκευτικῆς ζωῆς τῶν περὶ τήν Ἀκρόπολη ἐτερόκλητων κοινωνικῶν ομάδων, οἱ ὁποῖες μπόρεσαν νά συμβιώσουν ἄρμονικά ὡς τό τέλος τοῦ 8ου π.Χ. αἰώνα.

Ἀκολούθησαν οἱ δύο αἰῶνες τῆς ἀρχαϊκῆς ἐποχῆς (7ος καί 6ος), πού βρῆκαν ἐξαιρετικά δημοφιλή τήν Ἀθηνᾶ. Ἡ Ἀκρόπολη ὀλόκληρη ἐξελισσόταν γοργά σέ τέμενος ἀποκλειστικά δικό της (Σχ ἐ δ. 1). Αὐτό ἄρχισε νά γίνεται μέ τό χτίσιμο στό κέντρο τοῦ λόφου τοῦ μεγαλύτερου ναοῦ πού ἦταν ἀποκλειστικά τῆς Ἀθηνᾶς (χωρίς νά καταργηθεῖ ὁ παλαιός τῆς κοινῆς λατρείας της μέ τόν Ἐρεχθέα). Ἐάν ὑποθεθεῖ πῶς ὁ μέγας ναός χτίστηκε στά 630, εἶναι λογικό τότε περίπου νά μεταφέρθηκε σ' αὐτόν καί τό σεβάσμιο ξόανο τῆς θεᾶς καί νά παρέμεινε ἐκεῖ καί μετά τήν ἀνοικοδόμηση τοῦ ναοῦ ἀπό τούς Πεισιστρατίδες, ὡς τά 480, ὅποτε ὁ Ξέρξης πυρπόλησε ὅλα τὰ οἰκοδομήματα τοῦ λόφου (τό ξόανο τῆς θεᾶς, κατά τήν παράδοση, διασώθηκε ἀπό τούς Ἀθηναίους πού εἶχαν καταφύγει στή Σαλαμίνα). Σημαντικό εἶναι πῶς ἡ Ἀκρόπολη τῶν Ἀθηνῶν δέν ἦταν ἡ μόνη θέση τῆς Ἀττικῆς μέ τόσο παλιό ἱερό τῆς Ἀθηνᾶς. Ἐξίσου παλιά καί σεβάσμια ἱερά τῆς θεᾶς ὑπῆρχαν καί στούς δήμους τῆς Ἀττικῆς, κατά τόν Πausania (1, 26, 6). Ἀρχαϊκό ἱερό τῆς Ἀθηνᾶς εἶναι γνωστό σήμερα στό Μαραθῶνα, στή θέση Βρανᾶ, ὅπου βρέθηκε ὁ ἀρχαϊκός ὄρος: *Ὁρος τεμένος Ἀθηνᾶς*. Τό μαραθῶνιο αὐτό ἱερό πρέπει νά ταυτισθεῖ μέ τό γνωστό στήν Ὀδύσεια ἡ 80 ὡς σύγχρονο μέ τό ἱερό τῆς Ἀκρόπολης (ἡ Ἀθηνᾶ, πού εἶχε ξεκινήσει ἀπό τή Σχερία, πέρασε πρῶτα ἀπό τό μαραθῶνιο ἱερό καί κατέληξε στό ἱερό τῆς Ἀκρόπολης). Τό μαραθῶνιο ἱερό, ὡς ἰδρυμένο παράμερα καί λίγο ψηλότερα ἀπό τό ἐκεῖ πεδίο τῆς μάχης τῶν Ἀθηναίων μέ τό στρατό τοῦ Δάτι καί Ἀρταφέρνη, ἴσως εἶχε διαφύγει τήν καταστροφή στά 490 π.Χ. Εἶναι ἄγνωστο ἂν λεηλατήθηκε κατά τήν εἰσβολή τοῦ Ξέρξη στά 480.

Στόν ἀνακαινισμένο ἀπό τούς Πεισιστρατίδες παλιό ναό τῆς Ἀθηνᾶς ἀνήκει ἡ ἐναέτια σύνθεση γιγαντομαχίας, ὅπου ἡ Ἀθηνᾶ παριστανόταν μαχόμενη στό κέντρο τῆς σύνθεσης. Ὁλόκληρη ἡ σύνθεση ἦταν μαρμάρινη, πρᾶγμα πού γιά τήν ἐποχή (τελευταῖο τέταρτο τοῦ 6ου π.Χ. αἰώνα) ἀποτελοῦσε καινοτομία, γιατί τὰ μαρμάρια ἀρχιτεκτονικά γλυπτά ἦταν ἐλάχιστα, ἐνῶ τὰ περισσότερα γίνονταν ἀκόμα μέ πωρόλιθο. Ἡ Ἀθηνᾶ ἀποδόθηκε σάν ὑπερφυσικοῦ μεγέθους ὑπαρξη, πάνοπλη, πού σκύβει γιά νά ἀποτελειώσει ἕναν ἠττημένον γίγαντα, πεσμένον στό ἔδαφος<sup>8</sup> (Πίν. 3, 4).

7. Τά ἀγροτικά μυστικά δρώμενα τόσο στήν παλιά Ἐλευσίνα, ὅσο καί στήν ἀθηναϊκή Ἀκρόπολη ἀρχικά ἦταν μαγικές ἱεραουργίες πού εἶχαν τή δύναμη μόνες τους, χωρίς νά συνδέονται μέ κανένα θεό ἢ θεά, νά ἐξασφαλίζουν τήν καινούργια καρποφορία. Ἀκόμα καί στόν ὁμηρικό ὕμνο γιά τή Δήμητρα ἐμφανίζεται ἡ ἴδια ἢ θεά (σάν νά ξεχνάει πῶς ἤδη ἔχει ἡ ἴδια τόν ἔλεγχο τῶν γονιμικῶν ἱεραουργιῶν) νά λείπει στόν Κελεό, στόν Τριπτόλεμο καί σ' ἄλλους Ἐλευσίνιους (στίχ. 474 κ.π.), πῶς ἐγγύηση τῆς ἐπιτυχίας ἦταν ἡ σωστή *δρημοσύνη τῶν ὀργίων*. Ἐάν τὰ ὄργια δέν διεκπεραιωνόνταν σωστά, ἀποτύγγαναν. Αὐτό πραγματικά συνέβαινε στήν «προθεϊστική» ἐποχή, ὅταν ἦταν σέ ἀκμή ἡ μαγεία. Τήν ἐποχή ἐκείνη οἱ ἄντρες κάθε κοινότητος εἶχαν κρατήσει γιά τόν ἑαυτό τους τό κινῆγι, πού ἀποτελοῦσε βασική ἀνάγκη τῆς ζωῆς καί εἶχαν ἀφήσει στίς γυναῖκες τίς περιορισμένες τότε φροντίδες γιά τήν καλλιέργεια τῶν καρπῶν. Κάτω ἀπό μιὰ τόσο παλιά παράδοση, οἱ μυστικές τελετές γιά τήν εὐδωξη τῆς καρποφορίας (διεκπεραιωνόμενες πάντα ἀπό γυναῖκες) συνδέθηκαν στά πρῶτα ἱστορικά χρόνια μέ γυναικεῖς θεότητες, τήν Ἀθηνᾶ καί τήν Πάνδροσο, τή Δήμητρα καί τήν Κόρη, τή Δαμία καί τήν Αὐξήσια.

8. Μετά ἕνα σχεδόν αἰῶνα ἢ τότε πάνοπλη Ἀθηνᾶ ξαναπῆρε μιὰ θέση στήν ἀνατολική ἐναέτια σύνθεση τοῦ περικλείου Παρθενῶνα, ὅπου υἱοθετήθηκε ἡ παράδοση πῶς ἡ θεά εἶχε γεννηθεῖ πάνοπλη ἀπό τό κεφάλι τοῦ Δία.

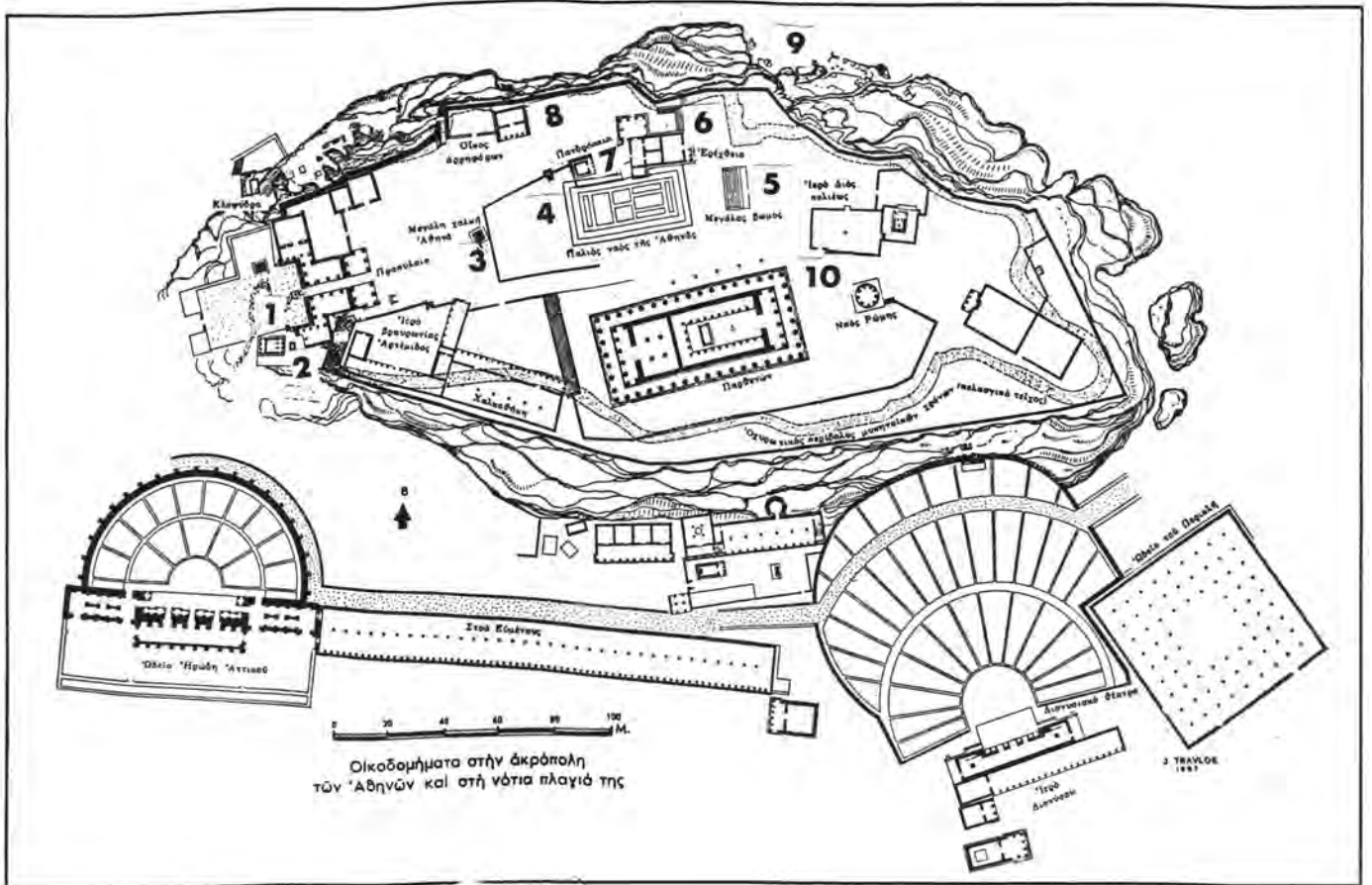

Σχέδ. 1. Ἡ ἀθηναϊκή Ἀκρόπολη ὡς τέμενος τῆς Ἀθηνᾶς Πολιάδας. Ἀντίθετα μέ τή γνωστή συνήθεια τῶν ἀρχαίων ἐλληνικῶν πόλεων νά δίνουν στίς ἀκροπόλεις τους τή μορφή ἀκαταμάχητων φρουρίων γιά ἐνδεχόμενη ἔσχατη ἄμυνα σέ πολεμική συμφορά, οἱ Ἀθηναῖοι ἄφησαν τή δική τους Ἀκρόπολη νά διαμορφωθεῖ σέ ἐπιβλητικό τέμενος τῆς πολιούχου θεᾶς τους. Μόνο δευτερεύουσες λατρεῖες ἄλλων θεῶν ὡς τό τέλος τῆς ἀρχαιότητος μπόρεσαν νά διεισδύσουν, ἐνῶ ὁ χώρος παρέμεινε προσωπικό τέμενος τῆς θεᾶς Ἀθηνᾶς. Μέ τούς ἀριθμούς 1-10 σημειώνονται τά κυριότερα ἱερά τῆς θεᾶς, οἱ ναοί, οἱ βωμοί καί ἡ ὑπερφυσικοῦ μεγέθους χάλκινη εἰκόνα της, πού δέσποζε στόν ὑπαιθρο χώρο τοῦ τεμένους: 1. Πύργος δεξιά τῆς ἀνόδου πρός τά Προπύλαια μέ ναό καί βωμό τῆς Ἀθηνᾶς Νίκης. 2. Σωζόμενο μέρος τοῦ προϊστορικοῦ τείχους, τό ὁποῖο χρησίμεψε ὡς περίβολος τοῦ τεμένους. 3. Ἡ θέση τῆς χαλκῆς Ἀθηνᾶς, πού μέ τό βάθος της ὑποτίθεται πῶς ἔφτανε σέ ὕψος 9 μέτρων πάνω ἀπό τό ἔδαφος. 4. Ὁ ἀνακαινισμένος ἀπό τούς Πεισιστρατίδες «παλιός ναός τῆς Ἀθηνᾶς». 5. Ὁ μέγας βωμός τῆς θεᾶς. 6. Ἡ θέση τοῦ πρώτου ναοῦ τῆς Ἀθηνᾶς, ὅπου εἶχε τιμηθεῖ μαζί μέ τή θεά καί ὁ Ποσειδῶν-Ἐρεχθεύς. Ἡ κοινή λατρεία συνεχίστηκε στό κατόπιν Ἐρεχθεῖο. 7. Ὁ ναῖσκος τῆς Πανδρόσου, θεᾶς συλλατρενόμενης μέ τήν Ἀθηνᾶ. 8. Ὁ λεγόμενος «οἶκος τῶν ἀρρηφόρων» (δνῶ μικρῶν κοριτσιῶν πού διεκπεραίωναν μυστική ἱεροπραξία στή λατρεία Ἀθηνᾶς καί Πανδρόσου). 9. Ἡ θέση τοῦ ἱεροῦ τῆς Ἀφροδίτης. 10. Ὁ Παρθενώνας.

Ἐπιπέδιον ὁμοῦ πολυγωνίου τύπου δὲν πρωτοεμφανίστηκε στὴν Ἀκρόπολη στὸ ἀέτωμα τοῦ ναοῦ τῆς τῶν Πεισιστρατιδῶν. Εἶχε κάνει τὴν ἐμφάνισή της πρὶν ἀπὸ 40 ἢ 45 χρόνια ὡς μιά θεὰ τοῦ ἀνταγωνισμοῦ ἢ τῆς νίκης μὲ τὸ ὄνομα Ἀθηνᾶ Νίκη: μὲ τὸ ὄνομα αὐτὸ εἶχε τιμηθεῖ μὲ μικρὸ τέμενος καὶ σηκὸ πάνω στὸν πύργο πού ὑψώνεται δεξιὰ τῆς ἀνάδοδος πρὸς τὰ Προπύλαια. Ἦταν θεὰ χθόνια, ὅπως ἔδειξε ἡ ἀνασκαφὴ τοῦ ἐσωτερικοῦ χώρου τοῦ πύργου, σὲ βάθος 1, 40 μ., ὅπου βρέθηκε καὶ μέρος πώρινου βωμοῦ μὲ τὴν ἐπιγραφή *τῆς Ἀθε[ναίας] τῆς Νίκης βωμός. Πατροκλῆς ἐποίησεν*. Ἀρχαιότερη ἦταν ἡ ἐσχάρα, μέσα στὸν ἐκεῖ πώρινο σηκὸ. Εἰδώλια πῆλινα ἀρχαῖα, μαυρισμένα ἀπὸ τὴ φωτιά, βρέθηκαν μέσα στὴν ἐσχάρα (ΑΕ 1939-1941, σ. 97 κ.π.). Ὁ βωμὸς εἶχε κατασκευαστεῖ κατὰ τὶς ἐργασίες ἀνακαίνισης τοῦ ἱεροῦ χάριν τῆς γιορτῆς τῶν Παναθηναίων τοῦ ἔτους 566 π.Χ. (ΑΕ 1989, σ. 8). Τὸ προσωνύμιο τῆς Νίκης ἀποδιδόταν στὴν Ἀθηνᾶ καὶ γιὰ τὴ συμπαράστασή της σ' ὁποιοδήποτε ἀγῶνα ἐπικράτησης. Ἐπομένως μποροῦσαν μ' αὐτὸ νὰ τὴν τιμοῦν καὶ οἱ ἀθλητὲς τῶν γυμνικῶν ἀγῶνων, οἱ ὁποῖοι ἀπὸ τὰ 566 καθιερώθηκαν καὶ γιὰ τὰ Παναθήναια. Τὸν ἐπόμενον αἰῶνα τὸ μικρὸ τέμενος τῆς Ἀθηνᾶς Νίκης ἐπιβλήθηκε περισσότερο: ἓνα ψήφισμα τοῦ 448 π.Χ., ὕστερα ἀπὸ ἐπιτυχίες πολεμικῆς, ὄρισε νὰ χτιστεῖ γιὰ τὴ θεὰ νέος ναός, μαρμάρινος, καὶ νέος βωμὸς, καὶ αὐτὸ πραγματοποιήθηκε μέσα στὴν εἰκοσαετία ὡς τὰ 427 π.Χ., ἐνῶ πέντε χρόνια νωρίτερα, στὰ 432, ὁ Μνησικλῆς εἶχε τελειώσει τὰ νέα Προπύλαια, ὥστε ὅλος ὁ χώρος τῆς εἰσόδου στὴν Ἀκρόπολη νὰ πάρει νέα ὄψη.

Ἡ γοητεία τῆς παλαιᾶς εἰρηνικῆς καὶ σεβάσμιης Πολιάδας θεᾶς φυσικὸ ἦταν προσωρινὰ νὰ παραμεριστεῖ ἀπὸ τὴν ἀνάδειξη τῆς πολεμικῆς ὑπόστασής της. Αὐτὸ δὲν ἔγινε ἀμέσως ἀπὸ τὰ 566 π.Χ., ἀλλὰ στίς πρῶτες δεκαετίες τοῦ ἐπόμενου αἰῶνα, ὅποτε ἡ περσικὴ πρόκληση ἔδωσε τὴν ἀφορμὴ: τὸ μικρὸ καὶ σεμνὸ ξόανο τῆς εἰρηνικῆς Πολιάδας δὲν ἦταν τότε κατάλληλο νὰ ἐμψυχώνει τοὺς θαρραλέους μαχητὲς τοῦ Μαραθῶνα καὶ τῆς Σαλαμίνας, οἱ ὁποῖοι προτιμοῦσαν νὰ τοὺς παραστέκει μιά πάνοπλη θεὰ, σὰν τὴ *χαλκῆ Πρόμαχον*, στὴν ὁποία οἱ Ἀθηναῖοι ἀπὸ τὰ 490 π.Χ. εἶχαν ἀποφασίσει νὰ ἀπονεύμουν τὸ *ἀριστεῖον* τῆς μαραθῶνιας νίκης<sup>9</sup>. Οἱ δυσχέρειες ὁμοῦ τῆς ἐποχῆς δὲν ἐπέτρεψαν τὴν ἄμεση ἐκπλήρωση τοῦ τάματος. Τὴ χάλκινη μορφὴ τῆς, ὕψους 9 περίπου μέτρων, τὴν ἔστησαν λίγο πρὸ τοῦ 450 π.Χ. μεταξύ τῶν Προπυλαίων καὶ τοῦ παλιοῦ ναοῦ τῆς (Πί ν. 1α-β).

Ἐπιστέγασμα τοῦ πολεμικοῦ εἰκαστικοῦ τύπου πού δημιουργήσαν οἱ Ἀθηναῖοι γιὰ τὴ θεὰ τοὺς ὑπῆρξε ἡ ἐπίσης πάνοπλη χρυσελεφάντινη θεὰ πού ὁ Φειδίας καὶ ὁ Περικλῆς τὴν ἔστησαν στὰ 438 π.Χ. μέσα στὸν Παρθενῶνα (Πί ν. 5). Ἐὰν καὶ στημένη μέσα στὸ ναὸ τῆς, ὁ Φειδίας τὴν ἔκανε ψηλότερη ἀπὸ τὴ χαλκῆ Ἀθηνᾶ, τὴ στημένη στὸ ὑπαιθρο: τὸ ὕψος τῆς *Παρθένου* ἔφτανε περίπου τὰ 10 μέτρα ἢ μὲ τὸ βᾶθος τὰ 12 (βλ. καὶ ΑΕ 1989, σ. 8).

Οἱ πλάστες, οἱ ζωγράφοι καὶ οἱ ἀγγειογράφοι εἶχαν ἀρχίσει ἀρκετὰ πρὶν ἀπὸ τὸ παράδειγμα τῆς Ἀκρόπολης νὰ παριστάνουν τὴν Ἀθηνᾶ μὲ δόρυ καὶ κράνος καὶ ἀσπίδα (Πί ν. 6α-β) καὶ νὰ ὑποβαθμίζουν τὸ γοργόνειο καὶ τὴν αἰγίδα πού ἦταν τὰ ἀρχικὰ σύμβολα τῆς ἀκαταμάχητης δυνάμεως τῆς θεᾶς (ἀφοῦ μὲ τὴν ἀπλὴ θεὰ τοῦ τὸ γοργόνειο ἀπολίθωνε τὸν ἀντίπαλο). Ἀμφότερα τὰ σύμβολα θὰ ἐξακολουθήσουν νὰ συνοδεύουν τὴν εἰκόνα τῆς Ἀθηνᾶς ὡς τὸ τέλος τῆς ἀρχαιότητος, ἀλλὰ θὰ καταστήσουν ἀπλᾶ κοσμήματα, χρήσιμα μόνο γιὰ νὰ ξεχωρίζουν τὴν Ἀθηνᾶ ἀπὸ ἄλλες θεότητες τοῦ πολέμου.

Εἶναι φανερό πὺς οἱ πρῶτες δεκαετίες τοῦ 5ου αἰῶνα περιέβαλαν τὴν Ἀθηνᾶ μὲ ἀσυνήθη αἰγλή καὶ θέρμαναν τὴν ἐθνικὴ ὑπερηφάνεια τῶν Ἀθηναίων. Ἡ λατρεία ὁμοῦ δὲν ἐπηρεάστηκε ἀπὸ αὐτὸ. Ἡ εἰρηνικὴ ἔνθρονη Πολιάδα Ἀθηνᾶ ἦταν ἡ μόνη πού λατρευόταν στὴν

9. Ἡ λέξη *ἀριστεῖον* πού μεταχειρίζεται ὁ Δημοσθένης (19, 272) προϋποθέτει τὴν πεποιθὴση τῶν Ἀθηναίων μαχητῶν πὺς στὸν ἀγῶνα κατὰ τῶν Περσῶν στὸ Μαραθῶνα εἶχε συμμετάσχει καὶ ἡ Ἀθηνᾶ καὶ εἶχε διακριθεῖ στὴ σύγκρουση ὡς ἡ *ἀρίστη*.

Ἀκρόπολη καί τό μόνο λατρευτικό ἄγαλμα ἔξακολουθοῦσε νά εἶναι τό μικρό ξόανό της, τό οὐρανοπετές καί θαυματουργό. Ἡ χρυσελεφάντινη θεά τοῦ Παρθενώνα καί ἡ μεγάλη χάλκινη, τήν ὅποια πρώτη ἀντίκριξε κάθε ἐπισκέπτης τῆς Ἀκρόπολης, δέν ἔγιναν γιά λατρευτικά ἀγάλματα καί δέν προβλέφθηκε γι' αὐτά κανένας βωμός καί ἐπομένως οὔτε λατρεία. Ἦταν καλλιτεχνικά δημιουργήματα καί δείγματα τῆς τεχνικῆς προόδου καί τῆς αἰσθητικῆς καλλιέργειας τῶν τεχνιτῶν, οἱ ὅποιοι εἶχαν τεθεῖ στήν ὑπηρεσία τῆς θεᾶς γιά νά στολίσουν τό τέμενός της. Αὐτό σημαίνει πῶς ἡ πολιοῦχος θεά δέν εἶχε τιμηθεῖ ποτέ μέ εἰκόνα προορισμένη νά διεκδικήσει τίτλους καλλιτεχνικοῦ δημιουργήματος. Εἶχε μόνο τό μικρό ἄγαλμά της ἀπό ξύλο ἐλιάς, πού μέ τήν εὐτέλεια τοῦ ὕλικοῦ του καί τήν ἔλλειψη καλαισθητικῆς πρόθεσης δέν ἀπευθυνόταν οὔτε στή συμβατική καλλιτεχνία οὔτε στήν ἐθνική ὑπερηφάνεια, ἀλλά μόνο στήν εὐλάβεια. Ἦταν ἀπό τά ἔργα ἐκεῖνα πού ὁ Πausanias (2, 4, 5) ἀποκαλεῖ *ἄτοπα ἐς τήν ὄψιν, ἀλλ' ἐνθεα* (βλ. ΑΕ 1989, σ. 9), δηλαδή ἐφοδιασμένα μέ θεϊκή δύναμη, εὐεργετική γιά κάθε ἄνθρωπο πού τά πλησιάζει μέ εὐλάβεια. Οἱ εὐλαβεῖς ἄνθρωποι ἤθελαν μιά δέσποινα τοῦ κόσμου χωρίς γνωρίσματα πού διεγείρουν διάθεση καλαισθητική. Καί ὁ Ὅμηρος (Ζ 303) ἤθελε τήν Ἀθηναῖα τῶν πρώιμων ἱστορικῶν χρόνων καθιστή σέ θρόνο καί ἡγεμῆ, ἄν καί στήν Ἰλιάδα τήν παρουσιάζει ἀεικίνητη στά πεδία τῶν μαχῶν (βλ. καί ΑΕ 1989, σ. 9).

Ὡς πρὸς τό διυπετές ξόανο, εἶναι βέβαιο πῶς σ' ὀλόκληρη τήν ἀρχαιότητα ἔξακολουθοῦσε νά ἀναγνωρίζεται ὡς ἡ πιό σεβάσμιμα εἰκόνα τῆς θεᾶς. Ἀρχικά ἦταν στεγασμένο στόν μικρό κοινό ναό Ἀθηνᾶς καί Ἐρεχθέα, τόν γνωστό στήν Ἰλιάδα (Β 549). Ἀργότερα μεταφέρθηκε στόν πρώτο μεγάλο ναό τῆς Ἀθηνᾶς, ὁ ὅποιος χτίστηκε περίπου τόν καιρό τῆς προσάρτησης τῆς Ἐλευσίνας (γύρω στά 630 π.Χ.), ἔπειτα στόν ἴδιο ναό, τόν ἀνακαινισμένο ἀπό τοὺς Πεισιστρατίδες μεταξύ τοῦ 525 καί τοῦ 515 (πρὸ τῆς δολοφονίας τοῦ Ἰππάρχου). Αὐτόν τόν ναό τόν ἔκαψε στά 480 ὁ Ξέρξης καί μαζί μ' αὐτόν θά καιγόταν τό παλιό ξόανο τῆς θεᾶς, ἄν βρισκόταν στή θέση του (κατά τή λαϊκή παράδοση τό εἶχαν σώσει οἱ Ἀθηναῖοι πού εἶχαν καταφύγει στή Σαλαμίνα)<sup>10</sup>. Μόλις οἱ Ἀθηναῖοι ἐπέστρεψαν στήν πόλη τους, στέγασαν τόν καμένο ναό καί ξανάστησαν τό ξόανο, χωρίς νά δώσουν στή δημοσιότητα πληροφορίες γιά τήν περιπέτεια τοῦ ἀγάλματος<sup>11</sup>.

## Η ΕΠΟΧΗ ΤΩΝ ΤΥΡΑΝΝΩΝ

Ἡ μεγάλη δημοτικότητα τῆς Ἀθηνᾶς στά ὕστερα ἀρχαϊκά χρόνια ἀποτελέσσε μιά πρόκληση γιά κακόβουλες ἢ ἀντιδημοκρατικές προσωπικότητες τῆς ἐποχῆς νά ἀρπάξουν τήν ἐξουσία καί νά ἀνακόψουν τήν πορεία πρὸς τή δημοκρατία. Αὐτό ἔγινε στήν Ἀθήνα ἀπό τόν Πεισί-

10. Ἡ παράδοση πῶς οἱ Ἀθηναῖοι, φεύγοντας βιαστικά πρὸς τά πλοῖα πού θά τοὺς ἔφερναν στή Σαλαμίνα, ἔχασαν τό γοργόνειο (πού ἦταν μεταλλικό πάνω στό ξύλινο ἄγαλμα τῆς θεᾶς) εὐνοεῖ τήν ἀποψη πῶς τό σεβάσιμο ξόανο τό εἶχαν πάρει μαζί τους στή Σαλαμίνα. Ὁ Πλούταρχος εἶχε διαβάσει γιά τήν παράδοση αὐτή στήν Ἀτθίδα τοῦ Κλείδημου, γραμμένη γύρω στά 350 π.Χ. Τήν ἀναφέρει στή βιογραφία τοῦ Θεμιστοκλή (κεφ. 10).

11. Ὁ Πλούταρχος, τριάντα ἢ σαράντα χρόνια πρὶν ἀπό τόν Πausanias, στήν πραγματεία του *Περὶ τῶν ἐν Πλαταιαῖς δαιδάλων* συμπεριέλαβε ἰδιαίτερη μελέτη γιά τά ξόανα γενικά τῶν θεῶν, ὅπου ἀναφέρει πῶς οἱ Ἀθηναῖοι διαφυλάττουσι μέχρι τῶν ἡμερῶν του τό ὑπό τῶν αὐτοχθόνων ἰδρυθέν ἄγαλμα τῆς Ἀθηνᾶς, τό ὅποιο ὁ Πλούταρχος κατατάσσει στά πανάρχαια ἀγάλματα πού γίνονταν ἀπό ξύλο ἱερῶν δένδρων. Εἰδικά γιά τό ἀθηναϊκό ξόανο λέει πῶς εἶχε γίνει ἀπό ξύλο ἀγριελιάς ἢ τῆς πρώτης ἡμερῆς ἐλιάς τῆς περιοχῆς Ἀθηνῶν καί γιά τό ἐπίσης θαυματουργό τῆς ἀργεΐτικης Ἡρας λέει πῶς εἶχε χρησιμοποιηθεῖ ξύλο ἀγριαχλαδιάς ἢ ἀπιδιάς τῆς περιοχῆς τῆς Τίρυνθας. Ὁ Πausanias στήν Ἀθήνα εἶχε βρεῖ ζωντανή τήν παράδοση πῶς τό παλιό ξόανο τῆς Ἀθηνᾶς ἦταν θαυματουργό ὡς οὐρανοπετές. Ἀποφεύγει νά σχολιάσει τήν παράδοση καί ἀποφεύγει νά κάνει λόγο καί γιά τήν ἡλικία τοῦ ξοάνου, πού τό εἶχε δεῖ ὁ ἴδιος στήν Ἀκρόπολη, ἐνῶ σπεύδει νά μνημονεύσει τό θαυμαστό λυχνάρι τοῦ Καλλίμαχου πού ἔκαιγε μέρα-νύχτα μπροστά στό ἄγαλμα, χωρίς νά χρειάζεται λάδι παρά μόνο μιά φορά τό χρόνο (1, 26, 6-7).

στρατο. Ήταν η πρώτη φορά που η πολιτική ζωή άπλωνε την κυριαρχία της και στήθη-σκευτική.

Το τυραννικό πολίτευμα είχε φτάσει με κάποια καθυστέρηση στην Αθήνα. Στο τέλος του 7ου και στην αρχή του 6ου π.Χ. αιώνα είχαν προηγηθεί οι τυραννίδες της βόρειας Πελοποννήσου και της Μεγαρίδας (του Περιάνδρου στην Κόρινθο, του Κλεισθένη στη Σικυώνα και του Θεαγένη στα Μέγαρα, όλες στην ακμή τους σύγχρονες του Αθηναίου Σόλωνα)<sup>12</sup>. Τά κινήματα αυτά συνέπαιρναν τά μυαλά μερικῶν φιλόδοξων νέων στην Αθήνα και φαλκίδευαν την εμπέδωση της δημοκρατίας, για την οποία αγωνιζόταν ο Σόλων. Η ιέρεια της Αθηνῶν ἦταν στο πλευρό του Σόλωνα, ὅπως φαίνεται ἀπό τό παρακάτω μνημονευόμενο περιστατικό μέ τόν Κλεομένη και τόν Ίσαγόρα, τό ὅποιο δέν ἀφήνει ἀμφιβολία πῶς στόν κύκλο τῆς ἱέρειας ἦταν μισητός ὄχι μόνο ὁ Κλεομένης, πού προσπαθοῦσε νά ρυθμίζει κατά τίς προσωπικές του προτιμήσεις τήν πολιτική ζωή τῆς Αθῆνας, ἀλλά και οἱ ὀλιγαρχικοί μέ τόν Ίσαγόρα και ἴσως ἀκόμα περισσότερο οἱ τύραννοι. Πῶς ἡ Αθήνα ἀπεχθανόταν τούς τυράννους εἶχε φανεῖ, ὅταν ὁ Κύλων, ὁ ὁποῖος εἶχε γίνει γνωστός ἀπό ὀλυμπιακή του νίκη στό ἀγώνισμα τοῦ δι-αύλου και εἶχε στήσει χάλκινο ἀνδριάντα του στήν Ἀκρόπολη (σωζόμενον ὡς τόν καιρό τοῦ Πausanias, 1, 28, 1), παρασυρμένος ἀπό τόν πεθερό του τύραννο τῶν Μεγάρων, κατέλαβε μέ ὀμάδα συνωμοτῶν τήν Ἀκρόπολη και προσπάθησε νά γίνει τύραννος. Κατάπληξη ἔκανε τότε ἡ ταχύτητα, μέ τήν ὁποία ὁ πληθυσμός τῆς πόλης, ἐνισχυμένος ἀπό ἐξ ἴσου μαχητικούς κατοίκους τῆς ὑπαίθρου, πολιορκῆσε στήν Ἀκρόπολη τούς πραξικοπηματίες. Ὁ Κύλων, βλέποντας τήν ἀστραπιαία ἐξέγερση, ἐγκατέλειψε τούς φίλους του και κατόρθωσε νά δραπετεύσει. Οἱ ἐγκαταλειμμένοι συνωμότες ἔσπευσαν νά ζητήσουν τήν προστασία τῆς Αθηνῶν και κατέφυγαν στό βωμό τῆς (Θουκ. 1, 126) ἢ στό λατρευτικό ἄγαλμά τῆς (Ἡροδ. 5, 71), ὅπου ὁ λαός, ἂν και πολύ ὀργισμένος, δέν τούς πείραξε<sup>13</sup>, τούς σκότωσε ὁμως ἀργότερα, ὅταν κατέβαιναν στήν πόλη για νά δικαστοῦν.

Ἀσεβέστερος ἀπέναντι τῆς θεᾶς ὑπῆρξε ὁ Πεισίστρατος, ὁ ὁποῖος ξευτέλισε τή δημοτικότητά τῆς, χρησιμοποιώντας τήν για νά ὑποκλέψει τή διακυβέρνηση μιᾶς πόλης πού μισοῦσε τούς τυράννους. Στά 560 π.Χ. εἶχε ὑπολα κατορθώσει νά κατακτήσει τήν ἐξουσία. Γρήγορα ὁμως τήν ἔχασε και βρέθηκε στήν ἀνάγκη νά ἐγκαταλείψει τήν Αθήνα. Ἐξόριστος λίγο μετά

12. Στήν Κόρινθο ὁ πατέρας τοῦ Περιάνδρου Κύψελος, πού ἀπομάκρυνε τούς Βακχιάδες ἀπό τήν ἐξουσία, και ὁ ἴδιος ὁ Περιάνδρος, κυβέρνησαν ὡς τύραννοι τήν πατρίδα τους ὡς τά 586 π.Χ., ὅποτε ὁ Σόλων εἶχε ἤδη διακριθεῖ στόν πόλεμο ἐναντίον τῶν Μεγαρέων για τήν κατοχή τῆς Σαλαμίνας (Πλουτ., Σόλ. 8). Τότε περίπου πρέπει νά εἶχε διαχειριστεῖ και στα Μέγαρα τήν τυραννική ἐξουσία ὁ Θεαγένης, ὁ ὁποῖος εἶχε κάνει γαμπρό στήν κόρη του τόν Αθηναῖο Κύλωνα, τοῦ ὁποῖου ἡ ὀλυμπιακή νίκη διαύλου ἐμφανίζεται στήν παράδοση προχρονολογημένη (στά 640 π.Χ.). Τήν ἴδια περίπου ἐποχή (στά 590 π.Χ.) ἦταν στήν ἀκμή του και ὁ Σικυώνιος τύραννος Κλεισθένης, ὁ ὁποῖος εἶχε παντρεύσει τήν κόρη του Ἀγαρίστη μέ τόν Αθηναῖο Μεγακλή, μέλος τῆς οἰκογένειας τῶν Ἀλκμαιωνιδῶν. Ὁ Μεγακλής, ἀντίθετα πρὸς τίς πιθανές προσδοκίες τοῦ πεθεροῦ του, διακρίθηκε στόν ἀγῶνα τῶν Αθηναίων δημοκρατικῶν κατά τῶν τυράννων, καθώς και ὁ γιός του Κλεισθένης, πού συστηματικότερα συνέβαλε στήν ὀργάνωση τῆς ἀθηναϊκῆς δημοκρατίας, μετά τήν ἀπομάκρυνση τῶν τυράννων.

13. Οἱ ἡγέτες τοῦ πλήθους, πού δέν ἤθελαν νά μείνουν και νά πεθάνουν οἱ συνωμότες μέσα στό τέμενος τῆς θεᾶς, τούς ἔπεισαν νά κατέβουν στήν πόλη για νά δικαστοῦν. Ἐκεῖνοι, μὴν ἔχοντας ἐμπιστοσύνη στα λόγια τους, ζήτησαν νά διατηρήσουν κατά τήν καθοδό τους τήν προστασία τῆς θεᾶς, και συμφωνήθηκε νά δέσουν ἕνα σκοινί μεγάλου μήκους στό βᾶθρο τοῦ ἀγάλματος και νά κατεβαίνουν πρὸς τήν πόλη ἔχοντας τό ἕνα χέρι σέ διαρκή ἐπαφή μέ τό σκοινί. Ἡ καθοδος πραγματοποιήθηκε ὁμαλά, ὥσπου ἔφτασαν στό ἱερό τῶν Σεμνῶν. Τότε τό πλήθος ἀντιλήφθηκε πῶς τό σκοινί εἶχε κοπεῖ και ἐπομένως οἱ συνωμότες ἔχασαν τήν προστασία τῆς θεᾶς (Πλουτ., Σόλ. 12). Οἱ ἱκέτες, βλέποντας πῶς ἔχασαν τήν ἀσυλία, ἔσπευσαν νά καταφύγουν στους βωμούς τῶν Σεμνῶν θεῶν ἢ Ἐρινύων (Θουκ. 1, 126). Ἐν και οἱ Ἐρινύες ἦταν θεές φοβερότερες ἀπό τήν Αθηνᾶ, οἱ ὀργισμένοι Αθηναῖοι δέν ἔδειξαν πρὸς τούς βωμούς τους τόν ἴδιο σεβασμό πού εἶχαν δείξει πρὸς τό βωμό τῆς πολιούχου θεᾶς και ἔσπευσαν νά τούς ἀποσπάσουν ἀπό τούς βωμούς και νά τούς σκοτώσουν.

τά 550 π.Χ., έθεσε σέ εφαρμογή νέο δικό του, έξ ίσου άσεβές σχέδιο, γιά νά μπει στήν Άκρόπολη καί νά άρπάξει πάλι τήν έξουσία<sup>14</sup>. Χρησιμοποίησε, κατά τόν Ήρόδοτο (1,60), μιά *εὐμεγέθη καί εὐειδῆ* νέα, όνομαζόμενη Φύη, τήν όποία έντυσε σάν Ἀθηνᾶ καί τῆς ζήτησε νά τόν συνοδεύσει, όρθια πάνω σέ άρμα, διά μέσου τῶν Μεσογείων τῆς Ἀττικῆς ὡς τήν Άκρόπολη, τήν όποία θά κατελάμβανε μέ τή βοήθεια μυημένων φίλων του. Ὁ Πεισίστρατος ἦταν βέβαιος, κατά τόν Ήρόδοτο, πώς οἱ άνόητοι κάτοικοι τῶν δήμων καί τοῦ άστεως ἦταν περισσότεροι άπό τούς λογικούς καί φρόνιμους καί πώς μπορούσε νά γίνει τύραννος βασιζόμενος σέ κείνους καί όχι στους συνेतούς πολίτες πού δέν τόν ἠθελαν. Ὁ Σόλων εἶχε πρόσφατα πεθάνει, άηδιασμένος άπό τήν κατάσταση, καί κανένας δέν μπορούσε νά συγκρατήσει τό πλήθος άπό τό νά συμπαρασταθεῖ σέ μιά παράφρονα έπιχείρηση<sup>15</sup>.

Οἱ μαχητικότεροι όμως δημοκρατικοί εἶχαν άρχίσει νά όργανώνουν έννοπλη άντίσταση μετά τό θάνατο τοῦ Πεισιστράτου (μετά τά 527 π.Χ.), ένῶ μετά τή δολοφονία τοῦ Ἰππάρχου (514 π.Χ.), προβλέποντας έξαρση τῶν μέτρων έναντίον τους άπό τόν τύραννο Ἰπλία, έσπυσαν νά ένισχύσουν τή δύναμη τῶν δημοκρατικῶν στό Λειψύδριον, ένα όχυρό πού οἱ δημοκρατικοί εἶχαν ίδρύσει στά ύψώματα τῆς Πάρνηθας, άπό όπου ἦταν προσιτός ό δρόμος διαφυγῆς πρὸς τή Βοιωτία. Ὁ Ἰππίας, μέ τούς εἰσπραττόμενους στήν Ἀθήνα φόρους καί μέ τούς οἰκογενειακούς του πόρους άπό τή Θράκη, συντηροῦσε δύναμη μισθοφόρων (πού τήν εἶχε ίδρύσει ό πατέρας του Πεισίστρατος). Μέ τούς μισθοφόρους αὐτούς χτύπησε τούς δημοκρατικούς στό Λειψύδριο καί κατόρθωσε νά τούς άπομακρύνει σκοτώνοντας πολλούς. Ἀπό τό περιστατικό τοῦ Λειψυδρίου ό Ἰππίας βεβαιώθηκε πώς δέν ἦταν άσφαλῆς στήν Ἀθήνα καί άρχισε άπό τά 512 νά όχυρώνει τή Μουνιχία στόν Πειραιᾶ, ὡστε νά μπορέσει νά διαφύγει μέ τήν οἰκογένειά του άπό τή θάλασσα. Τήν επόμενη όμως χρονιά (511 π.Χ.) ἡ πτώση τοῦ Ἰππία έπιταχύνθηκε άπό τήν επέμβαση τοῦ βασιλιᾶ τῆς Σπάρτης Κλεομένη, ό όποιος, μήν περιμένοντας τίποτε άπό τήν καταρρέουσα τυραννίδα τοῦ Ἰππία, εἶχε άποφασίσει νά έγκαταστήσει όλιγαρχικό πολίτευμα στήν Ἀθήνα βοηθώντας τόν άρχηγό τῶν όλιγαρχικῶν Ἰσαγόρα. Ὁ Ἰππίας έφυγε ύπόσπονδος, καί ό Κλεομένης μέ τόν Ἰσαγόρα άρχισαν όμαδικές εκτοπίσεις τῶν επικίνδυνων δη-

14. Ἔργο τοῦ Πεισίστρατου ἦταν ἡ όργάνωση φανταχτερῆς πομπῆς μέ επικεφαλῆς μιά νεαρή γυναίκα, ἡ όποία, ὡς σωματώδης καί ὡραία, μπορούσε νά προβληθεῖ, όρθια ἐπί άρματος, ὡς ἡ ἴδια ἡ θεά. Κήρυκες διέδωσαν στους δήμους καί στό άστυ πώς ἡ θεά επαναφέρει στήν Άκρόπολη τόν Πεισίστρατο, καί τό πλήθος έπεσε στήν παγίδα καί τόν δέχτηκε ὡς τόν εκλεκτό τῆς Ἀθηνᾶς. Τῆ νέα αὐτή, όνομαζόμενη Φύη, κατά τόν Ήρόδοτο, *σκενάσαντες πανοπλίη καί ἐς άρμα ἐσβιάσαντες... ἤλανον ἐς τό άστυ προδρομούς κήρυκας προπέμφαντες... λέγοντας τοιάδε: ὦ Ἀθηναῖοι, δέκεσθε αγαθῶ νόφ Πεισίστρατον, τόν αὐτῆ Ἀθηναίη, τιμήσασα άνθρώπων μάλιστα, κατάγει ἐς τήν ἐωυτῆς Άκρόπολιν... Αὐτίκα δέ ἐξ τε τούς δήμους φάτις απέκετο ὡς Ἀθηναίη Πεισίστρατον κατάγει, καί οἱ ἐν τῷ άστει, πειθόμενοι τήν γυναίκα εἶναι αὐτῆν τήν θεόν, προσήχοντό τε τήν άνθρωπον καί ἐδέκοντο Πεισίστρατον.* Ὁ Ήρόδοτος όνομάζει τή διαδικασία τῆς καθόδου *πρῆγμα εὐηθέστατον* καί τή θεωρεῖ προσβλητική τῆς νομιμοσύνης τῶν Ἀθηναίων, οἱ όποιοι, ὅπως καί οἱ άλλοι Ἕλληνες, πρὸ πολλοῦ εἶχαν ξεχωρίσει άπό τούς βαρβάρους ὡς *εὐηθείς ἠλιθίου ἀπηλλαγμένοι*. Ὁ Πεισίστρατος, άδιαφορώντας γιά τό διασυρμό τῆς θεᾶς καί τῶν συμπολιτῶν του, εὐχαριστήθηκε άπό τό άποτέλεσμα, πώς μπόρεσε νά εκμεταλλευθεῖ πρὸς ὄφελός του τήν εὐηθεια τῶν κατοίκων τῶν δήμων καί ενός μέρους τοῦ ὄχλου τοῦ άστεως. Ἡ Φύη, ὡς καταγόμενη άπό τό δήμο Παιανίων (άνατολικά τοῦ Ὑμηττοῦ), ἦταν γνωστή στά Μεσόγεια τῆς Ἀττικῆς καί στή Βραυρώνια, τήν ιδιαίτερη πατρίδα τοῦ Πεισίστρατου, αλλά καί στόν ἴδιο τόν Πεισίστρατο, ὅπως φαίνεται άπό τήν κατακλείδα τῆς ἱστορίας. Ἐκεῖ τήν ἤξεραν ὡς *στεφανόπολιν*, δηλαδή άνθοπώλιδα. Ὁ Πεισίστρατος τῆς εξέφρασε τήν εὐγνωμοσύνη του γιά τήν άποτελεσματική συνεργασία της καί τήν έκανε νύφη του παντρεύοντάς την μέ τό γιό του Ἰππαρχο, ὅπως έγραψε ό άτθιδιογράφος Κλειδίμμος (Ἀθίν. 13, 609). Ὁ Ἰππαρχος στήν προκείμενη περίπτωση συμπεριφέρθηκε σάν άμβλύνους νέος πιστεύοντας πώς θά εκδικούνταν άπλῶς τήν ἱερεία τῆς Ἀθηνᾶς πού εἶχε άγανακτήσει μέ τό ὅλο περιστατικό τῆς Φύης.

15. Ὁ Σόλων δέν εἶχε δώσει σημασία στό άποτυχημένο πραξικόπημα τοῦ Κύλωνα γιά τήν κατάλυση τῆς δημοκρατίας. Περισσότερο εἶχε φοβηθεῖ τήν ένδεχόμενη άρπαγή τῆς έξουσίας άπό τόν Πεισίστρατο, πού ἦταν καί δημιουργός. Ὅσοι θεωροῦν ὡς προχρονολογημένο τό πραξικόπημα τοῦ Κύλωνα στά 632 π.Χ., τό τοποθετοῦν κοντά στά 560 π.Χ., ὅποτε ό Πεισίστρατος εἶχε μιά προσωρινή έπιτυχία, ένῶ ό Κύλων απέτυχε παταγωδῶς.

μοκρατικῶν καί ἐπιδίωξαν καί τήν ἀντικατάσταση τῶν νόμιμων μελῶν τῆς ἀθηναϊκῆς βουλῆς μέ 300 φίλους τοῦ Ἰσαγόρα (πρὸ τοῦ 508 π.Χ.). Ὁ λαός δέν ἦταν διατεθειμένος νά ἀνεχθεῖ τήν κατάργηση τῆς δημοκρατικῆς βουλῆς, καί ὁ Κλεομένης μέ τή μικρή στρατιωτική δύναμη ἀπό τή Σπάρτη καί σέ συνεργασία μέ τόν Ἰσαγόρα καί τούς ὄπαδούς του κατέλαβαν τήν Ἀκρόπολη. Ὁ Κλεομένης σχεδίαζε νά τήν κρατήσει ὑπὸ τήν κατοχή του, ὥσπου νά γίνουν δεκτές ἀπό τό λαό οἱ προτάσεις του. Ὁ Ἡρόδοτος προσθέτει πῶς, ὅταν ὁ Κλεομένης ἄρχισε τήν κατοχή τοῦ λόφου, ἐπισκέφθηκε τό ἄδυτο τῆς Ἀθηναῖς (ἴσως στόν ἀνακαινισμένο ἀπό τούς Πεισιστρατίδες ναό της καί ὄχι στόν παλιό σηκό τῆς κοινῆς λατρείας της μέ τόν Ἐρεχθέα) καί προσπάθησε μέ εὐλαβή «πρόσρησή» του πρὸς τή θεά νά προδιαθέσει τήν ἴδια καί τήν ἱερεία της εὐμενῶς ἀπέναντί του. Στούς Ἀθηναίους ὁμως οἱ ἀπόψεις τῆς ἱερείας ἦταν γνωστές: συμπαιθοῦσε τούς δημοκρατικούς πού διώκονταν καί ἐπιπλέον ἀπεχθανόταν τό βασιλιά Κλεομένη, ὁ ὁποῖος, παραμένοντας στήν Ἀθήνα, διεκπεραιώνει τά σχέδια τοῦ Ἰσαγόρα. Ὅταν ὁ Κλεομένης ἐτομαζόταν νά μπῆ στό ναό, ἡ ἱερεία ἔσπευσε νά πάρει τήν ἐπίσημη θέση της στό θρόνο καί πρόλαβε νά τόν σταματήσει, πρὶν πατήσει τό κατώφλι τοῦ σηκοῦ. Μόλις ἐκεῖνος ἐμφανίστηκε στήν εἴσοδο, ἡ ἱερεία τόν ἀπέπεμψε μέ τά λόγια: *ὦ ξεῖνε Λακεδαιμόνιε, πάλιν χώρει (γύρνα πίσω) μηδ' εἶσιθι ἐς τό ἱερόν. Οὐ γάρ θεμιτόν Δωριεῦσι παρῖεναι ἐνθαῦτα.* Ὁ Κλεομένης προσπάθησε νά δικαιολογηθεῖ βεβαιώνοντας πῶς ἐκ καταγωγῆς δέν ἦταν Δωριεὺς. Ἡ ἱερεία ὁμως πού ἔβλεπε μόνον ἓνα ἠγέτη τῶν Δωριέων, δέν ἤθελε ἐξηγήσεις καί ἐπέμενε νά συμμορφωθεῖ ὁ βασιλιάς μέ τήν ἀπαίτησή της. Ὁ Κλεομένης, βλέποντας τήν ἱερεία ὀργισμένη καί ἀμίλητη, ἀναγκάστηκε νά ἐγκαταλείψει τήν Ἀκρόπολη συνοδευόμενος ἀπό τούς ἄνδρες τῆς φρουρᾶς του καί ἀπό τόν Ἰσαγόρα (5, 72). Στό μεταξύ ὁ λαός κινητοποιήθηκε καί ἄρχισε τήν πολιορκία τῆς Ἀκρόπολης. Ὑπόσπονδοι ἔφυγαν οἱ Λακεδαιμόνιοι, οἱ ὁποῖοι πῆραν μαζί τους τόν Ἰσαγόρα. Οἱ ὄπαδοί ὁμως τοῦ Ἰσαγόρα συνελήφθησαν. Ἀργότερα ὑποβλήθηκαν σέ δίκη καί μερικοὶ ἔμειναν στή φυλακή ὡς τό θάνατό τους (5, 73).

## Η ΠΕΡΙΟΔΟΣ ΤΗΣ ΜΕΤΑΠΕΙΣΙΣΤΡΑΤΕΙΑΣ ΔΗΜΟΚΡΑΤΙΑΣ ΚΑΙ ΤΩΝ ΜΗΔΙΚΩΝ

Μετά τήν ἀπομάκρυνση τοῦ Ἰπλία ἄρχισε ἡ ἀναγέννηση τῆς ἀθηναϊκῆς δημοκρατίας καί ταυτόχρονα ἡ ἀποκατάσταση τοῦ γοήτρου τῆς Πολιάδας θεᾶς, τό ὁποῖο εἶχε κλονιστεῖ ἐπὶ Πεισιστράτου. Ἡ μετάβαση στόν 5ον αἰῶνα συνοδεύτηκε μέ μιὰ ἀφύπνιση τῆς αὐτοπεποίθησης τῶν Ἀθηναίων, οἱ ὁποῖοι στά 36 χρόνια τῆς πεισιστρατείας τυραννίας δέν εἶχαν πολεμήσει, γιατί δέν ἤθελαν νά διακινδυνεύσουν χάριν τῶν τυράννων. Γι' αὐτό οἱ πρῶτες πολεμικές ἐπιτυχίες τοῦ 506 π.Χ. ἐξέπληξαν ὅλους τούς Ἕλληνες, ἀλλά καί τούς ἴδιους τούς Ἀθηναίους, καθώς καί τόν Ἡρόδοτο, πού τίς ἀφηγεῖται καί διεξοδικά τίς σχολιάζει (5, 77-78). Ὁ βασιλιάς τῆς Σπάρτης Κλεομένης (ἑτεροθαλής ἀδελφός τοῦ Λεωνίδα τῶν Θερμοπυλῶν), φοβούμενος πῶς ἡ δημοκρατική ἀναγέννηση τῆς Ἀθήνας μπορεῖ νά ἀποβεῖ ὀλέθρια γιά τή Σπάρτη, ἄρχισε νά προωθεῖ τήν ἐγκατάσταση ὀλιγαρχικοῦ πολιτεύματος στήν Ἀθήνα ὑπὸ τόν Ἰσαγόρα, ἀρχηγό τῶν εὐκατάστατων Ἀθηναίων πού δέν ἤθελαν τή δημοκρατία. Ὁ Κλεομένης, μέ προσωπική του πρωτοβουλία, εἶχε ὀργανώσει μιὰ μικρή συμμαχία πελοποννησιακῶν πόλεων καί ταυτόχρονα ἔπεισε τούς Βοιωτούς (ἴσως μόνο τούς Θηβαίους), ἀλλά καί τούς Χαλκιδεῖς, νά συνεργαστοῦν μέ τή δική του μικρή πελοποννησιακή συμμαχία κατά τῆς ἀναγεννώμενης ἀθηναϊκῆς δημοκρατίας. Οἱ δυνάμεις τῶν πελοποννησιακῶν πόλεων ὁμως, ὅταν κατάλαβαν πῶς θά πολεμοῦσαν γιά προσωπικές φιλοδοξίες τοῦ Κλεομένη, διαλύθηκαν, προτοῦ φτάσουν στήν περιοχὴ τῶν Ἀθηνῶν. Αὐτό ἔδωσε τήν εὐκαιρία στούς Ἀθηναίους νά προσβάλουν χωριστά τό στρατό τῶν Βοιωτῶν, τόν ὁποῖο νίκησαν ἀποφασιστικά, καί ἀμέσως ἔπειτα, ἐπίσης χωριστά, τούς Χαλκιδεῖς τῆς Εὐβοίας, τούς ὁποῖους κατέβαλαν καί τούς ὑποχρέωσαν νά παραδώσουν χωράφια γιά ἐγκατάσταση Ἀθηναίων κληρῶν στό Ληλάντιον πεδῖον. Οἱ Ἀθηναῖοι ἀπέδωσαν τίς δύο νίκες στή συμπαράσταση τῆς Ἀθηναῖς καί διέθεσαν τή δεκάτη τῶν λύτρων, τά ὁποῖα εἰσέπραξαν ἀπό τήν ἀπόδοση τῶν πολλῶν αἰχμαλώτων, γιά

νά τιμήσουν τήν Ἀθηνᾶ: ἔστησαν γι' αὐτήν χάλκινο τέθριππο ἀμέσως ἀριστερά τῆς εἰσόδου στήν Ἀκρόπολη καί χάραξαν τετράστιχο ἐπίγραμμα στό βάθρο καυχώμενοι γιά τή νίκη καί εὐγνωμονώντας τήν Ἀθηνᾶ. Ὁ Ἡρόδοτος, πού διάβασε τό ἐπίγραμμα μετά πενήντα χρόνια, διέκρινε σ' αὐτό τή σταθερή χαρά τῶν Ἀθηναίων γιά τήν πτώση τῶν τυράννων, ἡ ὁποία ἀνοιξε τό δρόμο γιά μεγαλουργία στό ἄμεσο μέλλον. Οἱ Ἀθηναῖοι, λέει, προηγουμένως ὑστεροῦσαν στά πολεμικά, ἀκόμη καί ἀπέναντι τῶν περιοίκων τους, μόλις ὁμως ἀπαλλάχτηκαν ἀπό τούς τυράννους, ξεπέρασαν τόν ἑαυτό τους καί ἄρχισαν νά ὑπερτεροῦν καί τῶν ἄλλων (τῶν ἔξω τῆς Ἀττικῆς) ἀντιπάλων τους<sup>16</sup>.

Ἡ συμπαράσταση τῆς Πολιάδας θεᾶς, πού ἀναγνωρίστηκε στίς ἐπιτυχίες τοῦ 506 π.Χ., ὄλοι παραδέχτηκαν πώς ἔγινε πιό ἐνεργός κατά τούς Περσικούς πολέμους: ὅ,τι εἶχε χαθῆ ἀπό τή δημοτικότητα τῆς θεᾶς τόν καιρό τῶν τυράννων κερδήθηκε στή δεύτερη καί τήν τρίτη δεκαετία τοῦ 5ου αἰώνα μέ τίς συγκρούσεις τοῦ Μαραθῶνα καί τῆς Σαλαμίνας, ὅπου οἱ Ἀθηναῖοι συνέβαλαν περισσότερο ἀπό κάθε ἄλλη ἑλληνική πόλη στήν ἦττα τῶν Περσῶν. Ἀπό τόν καιρό τῶν ναυτικῶν συγκρούσεων τοῦ Ἀρτεμισίου ὄλοι ἤξεραν πώς οἱ διακόσιες τριήρεις, μέ τίς ὁποῖες θά ναυμαχοῦσαν οἱ Ἀθηναῖοι, ἦταν περισσότερες ἀπό ἐκεῖνες πού διέθεταν ὅλες μαζί οἱ ἄλλες ἑλληνικές πόλεις: οἱ Ἀθηναῖοι ὁμως ὑπερεῖχαν ὄλων καί σέ ναυτική πείρα (Πλουτ. Θεμιστ., κεφ. 7 καί 11). Τή συμπαράσταση τῆς Ἀθηνᾶς στίς πιό καίριες συγκρούσεις κατά τῶν Περσῶν τή δεχόταν ἀδίσταχτα ὁ λαός: στή Σαλαμίνα, κατά τή νύχτα πού προηγήθηκε τῆς ναυμαχίας καί ἐνῶ οἱ ἀντιπρόσωποι τῶν πελοποννησιακῶν πόλεων ἦταν ἔτοιμοι νά ἀποσύρουν τά πλοῖα τους στόν Ἴσθμό, ὅπου ἦταν συγκεντρωμένες οἱ χερσαῖες δυνάμεις τους, ἡ Ἀθηνᾶ ἔστειλε τό ἱερό πουλί της, τή γλαύκα, νά πετάει ἀπό τά δεξιά τοῦ ἑλληνικοῦ στόλου καί νά κάθεται στά κατάρτια τῶν πλοίων τους. Οἱ κυβερνήτες ἀρκετῶν πλοίων, οἱ ὁποῖοι εἶχαν δεῖ τό θεϊκό αὐτό σημάδι, ἀποφάσισαν ὀριστικά νά παραμείνουν στή Σαλαμίνα καί νά ἀγωνιστοῦν ἐκεῖ γιά τή νίκη (Πλουτ., Θεμ. 12).

Ὁ Θεμιστοκλῆς, πού μέ τήν πολιτική του εἶχε ἀναδείξει τήν Ἀθήνα σέ πρώτη ναυτική δύναμη, μόνο φαινομενικά εἶχε ἔρθει σέ ἀντίθεση μέ τήν παράδοση πώς ἡ Πολιάς Ἀθηνᾶ εἶχε κερδίσει τήν *θεϊκὴν ἔριν* παρακινώντας τούς Ἀθηναίους νά βασίσουν τή ζωή τους στήν καλλιέργεια τῆς ἐλιάς καί τῶν καρπῶν τῆς γῆς καί ὄχι στή θάλασσα, τήν ὁποία προτιμοῦσε ὁ ἀντίπαλός της Ποσειδῶν-Ἐρεχθεύς. Μόνο φαινομενικά, γιατί στήν πραγματικότητα ἡ ἀντίθεση ἔπαψε νά ὑπάρχει λίγο πρὶν ἀπό τή ναυμαχία τῆς Σαλαμίνας, ὅταν ἡ ἱέρεια τῆς Ἀθηνᾶς εἶχε ἀνακοινώσει πώς ἡ *μελιτόεσσα*, πού ἡ ἴδια παρέθετε γιά τόν *φύλακα τῆς Ἀκροπόλεως ὄφιν*, εἶχε μείνει ἄψαυστη (Ἡροδ. 8, 41). Ἡ ἐξήγηση πού ἔδινε ἡ ἱέρεια καί ὁ Θεμιστοκλῆς ἦταν πώς ἡ Ἀθηνᾶ εἶχε καί ἡ ἴδια ἀποχωρήσει προσωρινά, μαζί μέ τούς Ἀθηναίους, στή Σαλαμίνα. Τότε ὁ Θεμιστοκλῆς εἰσήγαγε τό ψήφισμα νά ἐπιβιβαστοῦν οἱ ἄνδρες στά πλοῖα καί νά ἐμπιστευθοῦν χωρίς ἐνδοιασμούς τήν πόλη στήν Ἀθηνᾶ (Πλουτ., Θεμιστ. 10)<sup>17</sup>.

16. *Οἱ Ἀθηναῖοι, τυραννεύμενοι, σὺδαιμῶν τῶν σφέας περιοικεόντων ἦσαν ἀμείνους τὰ πολέμια, ἀπαλλαγθέντες δὲ τυράννων μακρῶ πρώτοι ἐγένοντο* (5, 78).

17. Ἡ μεταφορά γυναικῶν καί παιδιῶν θά εἶχε ἔγκαιρα ἐξασφαλισθεῖ, ἂν οἱ ἄνδρες εἶχαν κληθεῖ ἀπό τίς ἀρχές γιά ὑπηρεσία στήν πόλη. Ἀμάχους Ἀθηναίους εἶχαν δεχθεῖ σχεδόν ὅλα τά νησιά τοῦ Σαρωνικοῦ, ἀλλά καί ἡ Τροιζήνα. Τήν ἔσχατη ὥρα τῆς φυγῆς ὅσοι εἶχαν καθυστερήσει, ἔσπευδαν στόν Πειραιᾶ καί τό Φάληρο καί ζητοῦσαν χῶρο σ' ὅποιοδήποτε πλεούμενο. Ὁ Πλούταρχος ἀναφέρει (Θεμιστ. 10) πώς μέσα στή σύγχυση τῆς γενικῆς φυγῆς προσπάθισαν νά ἀκολουθήσει τήν οἰκογένεια τοῦ Ξανθίππου, τοῦ πατέρα τοῦ Περικλῆ, καί ὁ ἀφοσιωμένος σκύλος τῆς οἰκογένειας. Τίς κρίσιμες ὁμως ἐκεῖνες στιγμές στά πλωτά μέσα δέν ὑπῆρχε χῶρος γιά κατοικίδια ζῶα, καί ὁ σκύλος ὄρμησε στή θάλασσα καί κολυμπώντας παρακολούθησε τό πλοιάριο μέ τά πρόσωπα τῆς οἰκογένειας τοῦ Ξανθίππου ὡς τή Σαλαμίνα. Ξεψύχησε μόλις πάτησε ἐλεύθερο ἔδαφος στό νησί. Ὁ Κίμων, πού ἦταν τότε λίγο μεγαλύτερος τῶν 30 ἐτῶν, εἶχε ἐμπυνώσει μέ τό φέροσό του (πρὶν ἀρχίσει ἡ γενικὴ φυγή) τούς ἐνήλικες Ἀθηναίους πού ἦταν μαχητές τῆς Ξηραῆς καί τούς ἔκανε νά σπεύσουν κι αὐτοὶ στά πολεμικά πλοῖα, γιά νά μετάσχουν στή μεγάλη σύγκρουση: κρατώντας στά χέρια του τό χαλινάρι τοῦ ἀλόγου του, διέσχισε τήν ἀγορά καί ἀνέβηκε στήν Ἀκρόπολη, γιά νά τό ἀφιερῶσει στή θεά,

## Η ΑΚΡΟΠΟΛΗ ΤΟΝ ΚΑΙΡΟ ΤΟΥ ΠΕΡΙΚΛΗ

ἽΟ Περικλῆς, γιός τοῦ στρατηγοῦ Ξανθίππου, ἦταν δεκαπέντε χρονῶν, ὅταν οἱ Πέρσες μέ τόν Ξέρξη μπῆκαν στήν ἐγκαταλειμμένη ἀπό τούς κατοίκους τῆς Ἀθήνα. ἽΟ πατέρας τοῦ Περικλῆ, πού ἦταν ἐξόριστος ἀπό τά 484 π.Χ., ἀνακλήθηκε μαζί μέ ἄλλους ἐξόριστους στά 480, λίγο πρῖν μποῦν στήν Ἀθήνα οἱ Πέρσες, καί ἐπανῆλθε στό στόλο. Τήν ἐπόμενη χρονιά (479) οἱ Ἀθηναῖοι τόν ἐξέλεξαν πάλι στρατηγό, καί ὁ Ξάνθιππος, ἐπικεφαλῆς μοίρας τοῦ στόλου, νίκησε τούς Πέρσες στή Μυκάλη τῆς Μικρᾶς Ἀσίας. Χρειάστηκε μιᾶ ἀκόμη, πιό ἀποφασιστική νίκη, τήν ὁποία πέτυχε μετά 12 χρόνια ὁ Κίμων στίς ἐκβολές τοῦ Εὐρυμέδοντα ποταμοῦ (στήν Παμφυλία τῆς νότιας Μικρᾶς Ἀσίας (Θουκ. 1, 100), γιά νά καταστραφεῖ τελείως ὁ περσοφονικὸς στόλος (467 π.Χ.).

ἽΟταν στά 479 π.Χ. οἱ Ἀθηναῖοι ἐπανῆλθαν στήν πατρίδα, βρῆκαν ἐρειπωμένη τήν πόλη καί πυρπολημένη τήν Ἀκρόπολη: στόν «παλιό ναό τῆς Ἀθηνᾶς» ὑψώνονταν οἱ μαυρισμένοι ἀπό τή φωτιά τοῖχοι τοῦ σηκοῦ, πού ἔκλειναν μέσα τους τή στάχτη τῆς καμένης στέγης του. Οἱ πώρινοι κίονες τοῦ περοῦ εἶχαν τήν ἐπιφάνειά τους ἀσβεστοποιημένη καί ἦταν ἐτοιμόρροποι καί ἀκατάλληλοι γιά δεύτερη χρήση. Γι' αὐτό οἱ Ἀθηναῖοι τούς διέλυσαν καί ἔρριξαν τούς σπονδύλους τους στό σωρό τῶν λίθων πού προορίζονταν γιά τό χτίσιμο τοῦ βόρειου τείχους τῆς Ἀκρόπολης, τό ὁποῖο ὁ Θεμιστοκλῆς ἤθελε νά χτιστεῖ πρῶτο, γιατί ἀπό τή βόρεια πλευρά τοῦ λόφου εἶχαν εἰσβάσει οἱ Πέρσες στήν Ἀκρόπολη. Πραγματικά τό σκέλος αὐτό τοῦ τείχους ἔγινε πρῶτο στά 479-478 π.Χ.<sup>18</sup>.

Γιά τους Ἀθηναίους που φιλοδοξοῦσαν νά συμβάλουν στήν ἀναγέννηση τῆς πόλης, τό ἐλκυστικότερο ἔργο, γιά νά ἀρχίσουν μ' αὐτό, ἦταν ἡ ἀποκατάσταση τῆς ρημαγμένης Ἀκρόπολης, ὅπου ὅλα ἔπρεπε νά ἀρχίσουν ἀπό τό μηδέν. ἽΗ στιγμή ὁμως τῆς ἐπιστροφῆς τῶν κατοίκων δέν ἦταν κατάλληλη γιά τήν κατάρτιση ὀριστικῶν σχεδίων γιά τήν ἐπιθυμητή μορφή τῆς Ἀκρόπολης τοῦ μέλλοντος. Γιά τήν ὥρα ἔπρεπε νά γίνει μιᾶ προσωρινή ἀποκατάσταση τοῦ ναοῦ τῆς Ἀθηνᾶς, γιά νά συνεχιστεῖ ἡ λατρεία: ἀπομακρύνθηκαν ἀπό τό σηκό οἱ στάχτες καί τά χῶματα καί ἀντικαταστάθηκε ἡ καμένη στέγη. Στενά δεμένα μέ τό ναό καί ἐξ ἴσου ἱερά μ' αὐτόν ἦταν τά ἀναθήματα, προπάντων οἱ μαρμάρινες κόρες πού εἶχαν στηθεῖ κατά τόν ἔβδομο καί ἔκτο π.Χ. αἰῶνα γύρω στό ναό: ὄρθιες καί σέ φυσικό μέγεθος οἱ περισσότερες (μερικῆς σέ ὑπερφυσικό), ἦταν ντυμένες μέ χιτῶνες καί πέπλους μέ χρωματιστά κοσμήματα. Οἱ Πέρσες εἶχαν θρυμματίσει τά δείγματα αὐτά τῆς εὐλάβειας καί τῆς καλαισθησίας τῶν Ἀθηναίων στή θέση, ὅπου τό καθένα ἦταν στημένο. Οἱ Ἀθηναῖοι συνέλεξαν τά συντρίμματα καί τά ἐνταφίασαν στό χῶρο μεταξύ τοῦ παλιοῦ ναοῦ καί τῶν Προπυλαίων. ἽΕνταφίασαν καί τά θρυμματισμένα μαρμάρινα γλυπτά τῶν ἀετωμάτων τοῦ ναοῦ<sup>19</sup>.

ἀφοῦ ἡ πόλη εἶχε ἀνάγκη τότε ἀπό ναυμάχους καί ὄχι ἀπό ἱππεῖς ἡ πολεμιστές τῆς ξηρᾶς. Αὐτή τήν ἀνάγκη ἀνέφερε καί στήν προσευχή πού ἔκανε μαζί μέ τήν ἀφιέρωση τοῦ χαλιναριοῦ. ἽΑμέσως μετά τήν προσευχή ἔσπευσε νά πάρεῖ θέση στό πλοῖο (Πλουτ., Κίμ. 5).

18. Μιά καί πλέον δεκαετία χρειάστηκε γιά νά συμπληρωθεῖ στό σύνολό του ὁ ὄχρωματικός περίβολος, μαζί μέ τό νότιο σκέλος πού χτίστηκε μετά τήν ἐκποίηση τῶν περσικῶν λαφύρων, τά ὁποῖα ἔφερε ὁ Κίμων ἀπό τή νίκη στίς ἐκβολές τοῦ Εὐρυμέδοντα (467-466 π.Χ.).

19. Μόνο γιά τήν ἱερή ἐλιά τῆς Ἀθηνᾶς, τή φυτρωμένη στό Πανδρόσειο (κοντά στή βόρεια πλευρά τοῦ «παλιοῦ ναοῦ» τῆς), δέν ἀναφέρεται καμιᾶ φροντίδα ἀπό τῆς πλευρᾶς τῶν Ἀθηναίων. ἽΟ ἽΗρόδοτος σημειώνει (8,55) πῶς, μαζί μέ τό ἄλλο ἱερό τῆς Ἀθηνᾶς καί τοῦ γιγνενοῦς Ἐρεχθεᾶ, ἐνεπρήσθη καί ἡ ἐλιά. Τή δεύτερη μέρα μετά τόν ἐμπρησμό ὁ Ξέρξης, γιά νά ἐξευμενίσῃ τή θεά, ἔστειλε μερικούς Ἀθηναίους γιά θυσία. Μόλις ἐκεῖνοι ἔφθασαν στό τέμενος τῆς Πανδρόσου, εἶδαν πῶς ἀπό τόν κορμό τῆς ἐλιάς εἶχε ξεπεταχτεῖ καινούργιος βλαστός ὕψους ἐνός πήχου (46 ἑκατοστῶν). Γιά τό θαῦμα αὐτό ὁ ἽΗρόδοτος εἶχε μάθει περίπου 30 χρόνια μετά τήν ἡμέρα πού ἔγινε. ἽΟ Πανσανίας, πού βρέθηκε στήν Ἀκρόπολη ἐξακόσια καί πλέον χρόνια ἀργότερα, ἀκουσε ἀπό τούς Ἀθηναίους τῆς ἐποχῆς του πῶς ὁ καινούργιος βλαστός εἶχε ὕψος δύο πήχεων (92 ἑκατοστῶν) καί μάλιστα πῶς εἶχε πάρεῖ αὐτό τό ὕψος τήν ἴδια μέρα, κατά τήν ὁποία ἡ ἐλιά εἶχε καεῖ (αὐθμερόν, ὅσον ἐπὶ δύο βλαστήσαι πήχεις: 1, 27, 2).

Στόν ἔφηβο Περικλῆ τοῦ 479 π.Χ. τό συγκλονιστικό θέαμα τῆς στάχτης τοῦ ναοῦ τῆς Ἀθηνᾶς καί τῶν συντριμμάτων τῶν κορῶν, τίς ὁποῖες πρῖν ἀπό λίγους μῆνες ἔβλεπε νά περιτριγυρίζουν μέ τό ἐράσμιο χαμόγελό τους τή Μεγάλῃ Κόρῃ, τήν Ἀθηνῶν μεδέουσαν (Πλουτ. Θεμιστ. 10), κυριαρχοῦσε στή σκέψη του, ὅταν ἔγραφε τό ψήφισμα, μέ τό ὁποῖο ζητοῦσε νά στείλουν οἱ ἄπανταχοῦ Ἕλληνες ἀντιπροσώπους στήν Ἀθήνα *βουλευσομένους περὶ τῶν ἑλληνικῶν ἱερῶν, ἃ κατέπερσαν οἱ βάρβαροι*. Εἴκοσι Ἀθηναῖοι ἀπεσταλμένοι εἶχαν μεταφέρει τό αἶτημα ἐκεῖνο σέ μεγάλες καί μικρές πόλεις, ἀλλά οἱ Σπαρτιάτες καί οἱ ἄλλοι Πελοποννήσιοι πού δέν εἶχαν δοκιμάσει στίς πόλεις τους τήν ἀγριότητα τῶν βαρβάρων φρόντισαν νά μὴ δοθεῖ ἀπάντηση στό ἀθηναϊκό αἶτημα (Πλουτ., Περικλ. 17).

Πρῖν ἀπασχοληθεῖ μέ τήν Ἀκρόπολη, ὁ Περικλῆς, ἀπό τό ἀξίωμα τοῦ στρατηγοῦ, στό ὁποῖο τόν ἐξέλεξαν οἱ Ἀθηναῖοι, εἶχε κατορθώσει νά ἀνακουφίσει τοὺς χωρῆς μόνιμη ἀπασχόληση συμπολίτες του ὀργανώνοντας τοὺς ἐποικισμούς τοῦ Τάραντα καί τῆς Ἀμφίπολης, καί ἰδίως ἓνα πλῆθος κληρουχιῶν, στίς ὁποῖες μποροῦσαν νά μετάσχουν ὅσοι Ἀθηναῖοι ἦταν διατεθεμένοι νά ἀναζητήσουν τήν εὐημερία τους μακριά ἀπό τήν Ἀθήνα. Χιλιάδες Ἀθηναῖοι ἐγκαταστάθηκαν τότε ὡς κληροῦχοι στή Θρακική Χερσόνησο, στή Θράκη, στήν Κάτω Ἰταλία (στοὺς Θουρίους) καί σε κυκλαδικά νησιά, ὅπως στή Νάξο καί τήν Ἄνδρο (Πλουτ., Περικλ. 11). Τοὺς οἰκονομικά ἀδύνατους πού εἶχαν προτιμήσει νά μείνουν στήν Ἀθήνα προσπάθησε νά τοὺς ἀνακουφίσει εἰσάγοντας νόμους πού προέβλεπαν μιά ἀποζημίωση γιά ὅσους ἀπασχολοῦνταν ἀπό τήν πόλη ὡς δικαστές σέ πολυμελῆ δικαστήρια (ὅπως ἡ Ἡλιαία), καθὼς καί γιά ὅσους διέθεταν τόν ἀπαιτούμενο χρόνο γιά νά παρακολουθήσουν παραστάσεις τοῦ θεάτρου (γιά τόν Περικλῆ τό θέατρο ἦταν εἶδος σχολείου γιά ἐνήλικες). Γιά τήν ἀσφάλεια τῆς πόλης, ἡ ὁποία εἶχε ἤδη ἀποχτήσει τόν δικό της ὀχυρωτικό περίβολο, ὁ Περικλῆς συμπλήρωσε τό τεῖχος τοῦ Πειραιᾶ, καθὼς καί τό λεγόμενο Φαληρικό καί τόν βόρειο βραχίονα τῶν μακρῶν τειχῶν. Παρέδωσε ἐπίσης ἔτοιμον στά 456-455 ἓνα τρίτο βραχίονα τῶν μακρῶν τειχῶν, μεταξύ τοῦ Φαληρικοῦ καί τοῦ βορείου βραχίονα πρὸς τόν Πειραιᾶ (Θουκ. 2,13).

Ἀπό τήν καλλιτεχνική ζωὴ τῆς προπερσικῆς Ἀθήνας εἶχε μιά πείρα ὁ ἴδιος ὁ Περικλῆς: ἤξερε ὡς μεγάλο πλάστη τόν Ἀντήνορα, δημιουργό τοῦ συντάγματος τῶν τυραννοκτόνων, τοῦ στημένου στήν ἀγορά τῶν Ἀθηνῶν. Ὁ Περικλῆς ἔβλεπε τό ἔργο ὡς τά 480, τό εἶδε ὁμως σέ λίγο καί ὁ Ξέρξης, ὁ ὁποῖος τό πῆρε μαζί του φεύγοντας γιά τήν Περσία<sup>20</sup>. Καλύτερα πρέπει νά εἶχε γνωρίσει ὁ Περικλῆς τοὺς πλάστες Κριτίο καί Νησιώτη, πού εἶχαν ἐτοιμάσει τοὺς νέους τυραννοκτόνους, οἱ ὁποῖοι ἀντικατέστησαν τό ἀπαχθέν σύνταγμα. Μερικὲς ἀπό τίς μαρμαρίνες κόρες πού εἶχαν θρυμματίσει οἱ Πέρσες ἦταν ἔργα τῶν τριῶν αὐτῶν πλαστῶν (βάθρα μέ τά ὀνόματά τους, δυὸ τουλάχιστο μέ τό ὄνομα τοῦ Ἀντήνορα, περισσότερα τοῦ Κριτίου καί Νησιώτη, βρέθηκαν ἀνάμεσα στά συντρίμματα τῶν κορῶν). Ὁ Περικλῆς ὁμως δέν μποροῦσε νά ὑπολογίζει σέ συνεργασία μ' αὐτούς τοὺς πλάστες, γιατί ἡ τέχνη καί τῶν τριῶν εἶχε γνωρίσματα ξεπερασμένα στά μεταπερσικά χρόνια.

Τῆς δικῆς του ἐποχῆς πλάστες καί ἄλλους δημιουργούς (ἰδίως ἀρχιτέκτονες), μέ τοὺς ὁποῖους ἐπιθυμοῦσε νά συνεργαστεῖ γιά τήν ἀναγέννηση τῆς Ἀκρόπολης, ὁ Περικλῆς ἀρχισε νά γνωρίζει ἀπό τά μέσα τοῦ 5ου αἰῶνα. Ὡς τότε τίποτε ἀξιόλογο δέν εἶχε γίνει πού θά μποροῦσε νά θεωρηθεῖ ὡς ἡ ἀρχή. Λίγο ὁμως πρῖν πεθάνει ὁ Κίμων (449 π.Χ.) οἱ Ἀθηναῖοι κατόρθωσαν νά ἐκπληρώσουν ἓνα παλιό τάμα πρὸς τήν Ἀθηνᾶ, νά στήσουν πελώρια χάλκινη εἰκόνα τῆς σέ ἐμφανές μέρος, κοντά στήν εἴσοδο τοῦ τεμένους τῆς: ἦταν τό συναρπαστικότερο ὡς τότε ἔργο τοῦ πλάστη Φειδία, ὁ ὁποῖος μέ αὐτό ξεχώρισε ὡς ὁ πιό προικισμένος πλάστης

20. Οἱ Μακεδόνες διοικητές τῆς ἠττημένης ἀπὸ τὸν Ἀλέξανδρο Περσίας βρέθηκαν ἐκεῖ μετὰ 160 χρόνια τό ἔργο τοῦ Ἀντήνορα καί φρόντισαν νά τό ἐπαναπατρίσουν. Οἱ Ἀθηναῖοι τό ἔστησαν πάλι στό νεότερο σύνταγμα τῶν Κριτίου καί Νησιώτη.

της εποχής (Πίν. 1α). Ὁ Φειδίας ἦταν τότε 40 χρονῶν. Ὁ Περικλῆς, πού ἦταν 45, εἶχε ἤδη ἀρχίσει νά ἐκλέγεται στρατηγός. Ἡ μεγάλη χάλκινη Ἀθηνᾶ τόν ἐπεισε νά θεωρεῖ τόν Φειδία ὡς τόν κυριότερο συνεργάτη του γιά τή σχεδιαζόμενη ἀναγέννηση τῆς Ἀκρόπολης<sup>21</sup>.

### ΟΙ ΠΡΩΤΕΡΓΑΤΕΣ ΤΗΣ ΜΕΓΑΛΗΣ ΑΚΜΗΣ

Ἀπό τότε ἄρχισε ἡ εὐεργετική γιά τήν πόλη δραστηριότητα ἑνός ἀνεπίσημου συμβουλίου ἀνοικοδόμησης τῆς Ἀκρόπολης, πού ὁ Περικλῆς ποτέ δέν ἔπαψε νά τό συμβουλευέται ὡς τά 432 π.Χ., ὅποτε συμπληρώθηκε τό χτίσιμο τοῦ Παρθενώνα. Τό συμβούλιο δέν εἶχε διοριστεῖ ἀπό κανένα ἄρχοντα οὔτε ὀρισμένα μέλη εἶχε οὔτε ἀποφάσεις ἔπαιρνε ὑποχρεωτικές γιά πρόσωπα διαχειριζόμενα πολιτική ἢ οἰκονομική ἐξουσία: ἦταν μικρή ὁμάδα διακεκριμένων πολιτῶν τῆς Ἀθήνας (ψυχή τῆς ὁποίας ἦταν ὁ Περικλῆς), οἱ ὁποῖοι, συνδεόμενοι μεταξύ τους μέ φιλία, αὐθόρμητα ἀντάλασσαν σκέψεις γιά τήν καλαισθητική ἀνάπτυξη τῆς Ἀκρόπολης. Στίς ἐπιτυχεστέρες ἀπό τίς σκέψεις στηρίζονταν ψηφίσματα πού εἰσήγε στήν ἐκκλησία τοῦ δήμου ὁ Περικλῆς, ὁ ὁποῖος ἐπωμιζόταν καί τή φροντίδα ἐξασφάλισης πόρων. Ἐπειδή ἔθελοντικά στήν ὁμάδα τῶν συμβούλων ἀνήκαν ὄχι μόνο πλάστες καί ἀρχιτέκτονες, ἀλλά καί οἱ ἱκανότεροι πνευματικοί πολῖτες τῆς Ἀθήνας, ἀκόμα καί δραματουργοί, ὅπως ὁ συνομήλικος καί φίλος τοῦ Περικλῆ Σοφοκλῆς<sup>22</sup>, μπόρεσαν, μέ τήν ἁρμονική συνεργασία τους κατά τήν εἰκοσαετία πού προηγήθηκε τοῦ Πελοποννησιακοῦ πολέμου, νά δημιουργήσουν μιά Ἀκρόπολη θαυμαστή ὄχι μόνο στήν ἐποχή τους, ἀλλά καί στούς αἰῶνες πού ἀκολούθησαν.

Ἡ μεταφορά τοῦ συμμαχικοῦ ταμείου ἀπό τή Δῆλο στήν Ἀθήνα, πού ἔγινε στά 454 π.Χ., δηλαδή ἑφτά μόνο χρόνια πρὶν ἀπό τήν ἔναρξη τῶν ἐργασιῶν στόν Παρθενώνα, ὑπῆρξε εὐτυχές γεγονός γιά τή δραστηριότητα τοῦ συμβουλίου. Κατά τόν Περικλῆ, ἦταν νόμιμο ἕνα μέρος τῶν δαπανῶν πού γίνονταν γιά τήν Ἀκρόπολη νά καλυφθεῖ ἀπό τό συμμαχικό ταμεῖο, ἀφοῦ οἱ Ἀθηναῖοι μέ τό στόλο τους καί τά ἀθηναϊκά πληρώματα ἔσπευδαν πρὸς βοήθειαν καί τῶν πόλεων καί τῶν νησιῶν ἐκείνων πού προτιμοῦσαν νά πληρώνουν χρήματα γιά τή συμμαχία καί νά μὴ στέλνουν οὔτε μιά τριήρη οὔτε ἕνα ἄνδρα γιά τήν πολεμική τῆς δύναμη. Τήν ἐποχή τῆς μεταφορᾶς του ταμείου οἱ περισσότεροι πίστευαν ἀπλῶς πῶς τά χρήματα πού ὡς τά 454 π.Χ. ἦταν ἐμπιστευμένα στόν Ἀπόλλωνα καί τήν Ἄρτεμη τῆς Δήλου, ἀπό τή χρονολογία αὐτή περιέρχονταν στήν προστασία τῆς Πολιάδας Ἀθηνᾶς τῶν Ἀθηνῶν. Διαθέσεις μετατροπῆς τῆς συμμαχίας σέ ἀθηναϊκή ἡγεμονία δέν εἶχαν ἐμφανισθεῖ ἀκόμη.

Ὁ μικρός ὄμιλος τῶν Ἀθηναίων πού φρόντιζε γιά τήν ἀνοικοδόμηση τῆς Ἀκρόπολης εἶχε στόν πυρήνα του δύο συνομήλικους Ἀθηναίους, τό στρατηγό Περικλῆ καί τόν πλάστη Φειδία. Σ' αὐτούς εἶχε προστεθεῖ ἀμέσως μετά τά Μηδικά ὁ Ἴωνας φιλόσοφος Ἀναξαγόρας, μεγαλύτερος κατά πέντε χρόνια ἀπό τόν Περικλῆ (περισσότερα ἀπό τούς ἄλλους). Ὁ Ἀναξαγόρας εἶχε ἀποφασίσει νά ἐγκατασταθεῖ μόνιμα στήν Ἀθήνα καί πρόθυμα βοηθοῦσε τούς διακεκριμένους Ἀθηναίους πού συναντοῦσε στό σπίτι τοῦ Περικλῆ ἀνταλλάσσοντας ἰδέες γιά τήν ἀναμόρφωση τῆς πνευματικῆς ζωῆς τῆς πόλης. Λίγο μετά τά μέσα τοῦ 5ου αἰώνα ἡ

21. Σ' ἀνάμνηση τῆς νίκης τοῦ Μαραθῶνα εἶχε σχεδιαστεῖ ἕνας ἐπιβλητικός ναός γιά τήν Ἀθηνᾶ, ὁ ὁποῖος εἶχε ἀρχίσει ἀμέσως νά χτίζεται στή θέση τοῦ κατόπιν Παρθενώνα καί εἶναι γνωστό πῶς χτιζόταν στά 488 π.Χ. Ὁ Ξέρξης στά 480 τόν βρῆκε ἡμιτελῆ καί τόν πυρπόλησε μαζί μέ ἄλλα χτίσματα τῆς Ἀκρόπολης. Ἐκτός ἀπό αὐτόν τό ναό φαίνεται πῶς εἶχε σχεδιαστεῖ καί μιά μνημειακὴ εἰκόνα τῆς Ἀθηνᾶς (ἴσως χάλκινη), γιά νά δεσπόζει στή μέση τοῦ τεμένους τῆς, πού ἦταν ἡ Ἀκρόπολη. Ἡ χάλκινη αὐτὴ εἰκόνα στήθηκε, ἀλλά μέ καθυστέρηση 40 ἐτῶν. Στό στήσιμο τοῦ ἔργου αὐτοῦ πρέπει νά εἶχε συμβάλει ὁ Κίμων, τοῦ ὁποῖου ὁ πατέρας Μιλτιάδης, στρατηγός τῶν Ἀθηναίων στό Μαραθῶνα, συγκαταριθμοῦνταν στούς πρωταγωνιστές τῆς νίκης.

22. Ὁ Περικλῆς εἶχε ἀπεριόριστη ὑπόληψη καί πρὸς τόν τραγωδοποιό καί μαραθωνομάχο Αἰσχύλο καί εἶχε ἐκφράσει τήν ὑπόληψή του στά 472 π.Χ., ἐπωμιζόμενος τίς δαπάνες τῆς χορηγίας στοὺς Πέρσας του. Ὁ Αἰσχύλος ὁμως, πού ἦταν κατά 30 χρόνια μεγαλύτερος τοῦ ἰδίου καί τοῦ Σοφοκλῆ, ἀνῆκε στήν προηγούμενη γενιά.

ἀνοικοδόμηση τῆς Ἀκρόπολης εἶχε γίνει τό πρῶτο μέλημα τοῦ Περικλῆ. Στό Φειδία ὁ Περικλῆς εἶχε ἐπισημάνει πολλά καλλιτεχνικά χαρίσματα, πλάι στίς ἱκανότητες τοῦ πλάστη καί τοῦ ἀρχιτέκτονα, καί γι' αὐτό εἶχε ἀποφασίσει νά τόν κάνει γενικό ἐπόπτη τοῦ ὅλου προγράμματος. Οἱ φίλοι τοῦ Φειδία, ἀρχιτέκτονες Καλλικράτης καί Ἴκτινος, θά συνεργάζονταν μέ τόν ἴδιο στό χτίσιμο τοῦ Παρθενώνα, ὥστε τό ἔργο νά εἶναι κοινό ὅλων, καθῶς καί τοῦ Περικλῆ, τοῦ ὁποίου ἔπρεπε νά ἔχουν τή συγκατάθεση ἐπί βασικῶν προβλημάτων ἐμφάνισης τοῦ οἰκοδομήματος. Στό φίλο τους ἀρχιτέκτονα Μνησικλῆ (πού εἶχε ζωηρό ἐνδιαφέρον γιά τήν ἀνάπλαση τῆς Ἀκρόπολης) ἀνέθεσαν λίγο πρὶν ἀπό τά 437 π.Χ. τή σχεδίαση καί τό χτίσιμο τῶν νέων Προπύλαιων. Στίς λεπτομέρειες τοῦ σχεδίου φυσικό εἶναι νά συνεργάστηκε ὁ Καλλικράτης, στόν ὁποῖο εἶχε ἀνατεθεῖ τό χτίσιμο τοῦ συμπλεκόμενου μέ τά Προπύλαια τελευταίου μαρμάρινου ναοῦ τῆς Ἀθηνᾶς Νίκης καί τοῦ ἐκεῖ, ἐπίσης μαρμάρινου, νεότερου βωμοῦ. Ὁ Μνησικλῆς ἀργότερα (μετά τό θάνατο τοῦ Περικλῆ) συνεργάστηκε μέ νεότερους ἀρχιτέκτονες καί ἐργολάβους στό χτίσιμο τοῦ Ἐρεχθείου, γιά τό ὁποῖο ὁ γλύπτης Ἀλκαμένης καί τό ἐργαστήριό του εἶχαν ἀναλάβει μερικές ἤ καί τίς ἕξι κόρες τῆς νότιας πρόστασης, ἐνῶ ὁ *κατατηξίτεχνος* Καλλιμαχος ἔκανε τό παραπάνω μνημονεμένο λυχνάρι πού ἔκαιγε συνεχῶς, μέρα καί νύχτα, μπροστά στό διπτερές ξόανο τῆς Ἀθηνᾶς<sup>23</sup>.

Σέ ἡλικία 48 ἐτῶν ὁ Περικλῆς ἄρχισε μέ τούς συνεργάτες του ἀρχιτέκτονες καί πλάστες τό χτίσιμο τοῦ μεγαλύτερου ναοῦ τῆς Ἀκρόπολης, τοῦ ἀργότερα γνωστοῦ ὡς Παρθενώνα (447 π.Χ.). Ὁ ναός ἦταν προορισμένος νά στεγάσει τό μεγαλύτερο καί δαπανηρότερο ἄγαλμα τῆς Ἀθηνᾶς, πού τήν παρίστανε ὡς ὑπερφυσικοῦ μεγέθους ὑπαρξη, ὄρθια, μέ κράνος καί στρογγυλή ἀσπίδα, ἡ ὁποία στηριζόταν στό βάθρο καί συγκρατοῦνταν ἀπό τήν θεά μέ τό ἀριστερό χέρι (Πίν. 5). Στήν παλάμη τοῦ δεξιοῦ χεριοῦ τῆς θεᾶς πατοῦσε φερωτή Νίκη. Ἡ αἰγίδα μέ τό γοργόνειο στή μέση κάλυπτε τό στήθος τῆς θεᾶς. Τό ἄγαλμα στήθηκε ἐννιά χρόνια μετά τήν ἔναρξη τῶν οἰκοδομικῶν ἐργασιῶν (κατά τή γιορτή τῶν μεγάλων Παναθηναίων τοῦ ἔτους 438 π.Χ.), πολύ πρὶν τελειώσουν τα γλυπτά τῶν ἀετωμάτων καί τῆς ζωοφόρου, ἡ ὁποία περιέβαλλε τό πάνω μέρος τῶν τοίχων τοῦ σηκοῦ, μέσα ἀπό τούς κίονες τοῦ περοῦ. Γιά τίς ἐργασίες αὐτές χρειάστηκαν ἕξι ἀκόμα χρόνια, ὥστε μόνο στά 432 π.Χ. (μαζί μέ τά Προπύλαια καί τό ναῖσκο τῆς Ἀθηνᾶς Νίκης) νά μπορέσει ἡ περίκλεια ὁμάδα τῶν φιλότεχνων νά δεῖ τελειωμένα τά δαπανηρότερα ἀπό τά μεγάλα ἔργα τῆς Ἀκρόπολης, ἐκτός ἀπό ἕνα (τό Ἐρέχθειο), πού ἦταν τό κυριότερο γιά τούς παλιούς Ἀθηναίους καί τό μοναδικό γιά ὅλους τούς εὐλαβεῖς κατοίκους τῆς πόλης, πού ἐξακολουθοῦσαν νά βλέπουν τήν Ἀκρόπολη ἀπλῶς ὡς σεβασμιο τέμενος τῆς πολιούχου θεᾶς.

## ΤΟ ΕΡΕΧΘΕΙΟ ΚΑΙ Η ΠΟΛΙΣ ΑΘΗΝΑ

Τό Ἐρέχθειο ἦταν τό μόνο ἀπό τά μεγάλα ἔργα πού στάθηκε ἀδύνατο νά τελειώσει πρὶν ἀπό τήν ἔναρξη τοῦ Πελοποννησιακοῦ πολέμου. Οἱ ἐργασίες σ' αὐτό θεωρήθηκαν συμπληρωμένες μόνο 23 χρόνια μετά τό θάνατο τοῦ Περικλῆ. Ὅσο ὁ Περικλῆς ζοῦσε, ἦταν σύμφω-

23. Πολύ ἀργότερα ἀπό τό φιλόσοφο Ἀναξαγόρα εἶχε ἔρθει στήν Ἀθήνα ἀπό τή Μίλητο τῆς Μικρᾶς Ἀσίας ἡ ἐταῖρα Ἀσπασία, φημισμένη ἐκεῖ γιά τήν ὁμορφιά της καί τή μόρφωση, ἀλλά καί γιά τό συναρπαστικό τρόπο μέ τόν ὁποῖο μιλοῦσε στίς συναστροφές της μέ λόγιους καί καλλιτέχνες. Ὁ Περικλῆς γοητεύθηκε ἀπό τή σκέψη καί τήν ὀρθοκροσία της καί δέν ντράπηκε νά τήν κάνει στενή συμπαροσάτιδά του καί σύμβουλο. Τά ἐλευθέρια ἦθη της ὅμως εἶχαν προκαλέσει τήν ψήφιση νόμου πού προέβλεπε αὐστηρές ποινές γιά ἀπιστία, ἀνευλάβεια, ἀσέβεια καί, πιά ἀόριστα, γιά «ἀθεΐα», τιμωρώντας, μεταξύ τῶν ἄλλων, καί ὄσους ἔξηγοῦσαν μέ τόν ὀρθό λόγο τά οὐράνια σώματα (ὅπως ὁ Ἀναξαγόρας, πού ὑποστήριξε πῶς ὁ ἥλιος ἦταν πελώριος βράχος διάπυρος), καθῶς καί ὄσους προσπαθοῦσαν νά εἰσαγάγουν δικούς τους θεούς, διαφορετικούς ἀπό ἐκείνους πού τιμοῦσε ἡ πόλη. Ὁ Περικλῆς βρέθηκε στήν ἀνάγκη νά παρουσιαστεῖ στό δικαστήριο καί κατόρθωσε νά ἀπαλλάξει τήν Ἀσπασία ἀπό τήν κατηγορία τῆς «ἀσεβείας». Τόν Ἀναξαγόρα ὅμως, ὁ ὁποῖος θά καταδικαζόταν σέ θάνατο, τόν βοήθησε νά ἐξαφανιστεῖ ἀπό τήν Ἀθήνα πρὶν ἀπό τή δίκη.

νος νά παραχωρηθεί στη γνήσια λατρεία μιά λωρίδα της επιφάνειας της Ἀκρόπολης, κατά μήκος τῶν βόρειων κρασπέδων της, ὅπου θά χτιζόταν ἰδιότυπος ναός, ἀφιερωμένος στήν Πολιάδα θεά, πού θά συστέγαζε τίς πιό ἀρχαῖες καί πιό σεβάσιμες λατρείες τῆς πόλης (ἀφοῦ μέ τόν Παρθενώνα θά ὑλοποιούνταν ἀπλῶς τό μεγαλεῖο τῆς Ἀθήνας τοῦ πέμπτου αἰώνα καί ἡ καλαισθητική ἀνάπτυξή της). Συγκεκριμένα τό Ἐρέχθειο μέ τήν ἄμεση περιοχὴ του εἶχε πολλαπλό προορισμό:

1) Νά ἀντικαταστήσει τόν πρῶτο ναό πού εἶχε χτιστεῖ στήν περιοχὴ τοῦ Ἐρεχθείου (στήν ἀρχὴ τοῦ 7ου π.Χ. αἰώνα ἢ στό τέλος τοῦ 8ου) γιά τήν κοινὴ λατρεία Ἀθηνᾶς καί Ἐρεχθέα-Ποσειδῶνα. Ὁ ναός ἐκεῖνος (ὁ γνωστός στήν Ἰλιάδα Β 546-549) εἶχε καί ἀπό τούς Πέρσες στά 480 π.Χ. καί εἶχε ἐπισκευαστεῖ, γιατί ἦταν προγονικό σέβασμα.

2) Νά ἀντικαταστήσει τόν «παλιό ναό τῆς Ἀθηνᾶς» πού εἶχε ἰδρυθεῖ μόνο γιά τήν Ἀθηνᾶ (χωρίς τόν Ἐρεχθέα) μετά τά μέσα τοῦ 7ου π.Χ. αἰώνα, ἴσως περί τά 630 π.Χ., μετά τήν προσάρτηση τῆς Ἐλευσίνας. Ὁ ναός αὐτός εἶχε ἀνακαινιστεῖ ἀπό τούς Πεισιστρατίδες, μέ πτερό 6×12 δωρικῶν κίονων, μεταξύ τῶν ἐτῶν 525-515, καί εἶχε καί ἀπό τούς Πέρσες στά 480 π.Χ. Τόν καιρό τοῦ Περικλῆ χρησιμοποιούνταν καί αὐτοῦ τοῦ ναοῦ ἓνα μέρος ἐπισκευασμένο.

3) Νά στεγάσει μιά σειρά προγονικῶν σεβασμάτων πού προϋπήρχαν στό χώρο του (βωμούς θνηχόου καί Ὑπάτου Διός, ἐσχάρες ἢ βόθρους Ἡφαίστου, Ἐρεχθέα, Βούτη, τάφους Ἐρεχθέα καί Κέκροπα, μαρτύρια θεϊκῆς ἔριδας).

4) Νά συντηρεῖ προγονικά τεμένη, ὅπως τό Πανδρόσειο (μέ τό ναό τῆς Πανδρόσου) καί τό Κεκρόπιον (μέ τόν τάφο τοῦ Κέκροπα, τοῦ πατέρα τῆς Πανδρόσου).

5) Ὡς ἰδιότυπος ναός (ἀντίθετα μέ τούς συνήθεις τῶν ἑλληνικῶν πόλεων, ὅπου ἡ λατρεία περιοριζόταν στό βωμό ἔξω ἀπό τήν ἀνατολική πλευρά τους) πρέπει νά εἶναι προσαρμοσμένος στίς ἀνάγκες τῆς μυστικῆς τελετῆς τῶν Ἀρρηφορίων καί στό ἐσωτερικό του νά διαθέτει χώρους μέ ἐδῶλια (ὅπως στό ἐσωτερικό τῶν *τελεστηρίων*) γιά τούς ὀπαδούς τῆς λατρείας, χάριν τῶν ὁποίων προβλεπόταν καί μυστικὴ διδασκαλία, ἀπαραίτητη γιά τήν κατανόηση τῶν μυστικῶν ἱερουργιῶν.

Τό χτίσιμο τοῦ Ἐρεχθείου γιά τόν Περικλῆ καί τήν ὁμάδα τῶν φιλοτέχνων ἦταν χρέος πρὸς τούς προγόνους: ἡ εἰρηνικὴ θεά τῆς προγονικῆς Ἀθήνας ἔπρεπε νά εἶναι παρούσα στό τέμενός της, πλάι στήν πολεμικὴ θεά τῶν κατά βαρβάρων τροπαίων, καθὼς καί τῶν πολιτικῶν ἐπιτευγμάτων τῶν Ἀθηναίων τοῦ 5ου αἰώνα. Ἡ περίκλεια ὁμάδα, ἂν καί τά μέλη της δέν εἶχαν ἰδιαίτερη κλίση στή θρησκεία, εἶχαν ὄνειρευτεῖ τό ναό τῆς Πολιάδας θεᾶς ὡς ἐφάμιλλον τοῦ Παρθενῶνα, ὁ θάνατος ὅμως τοῦ Περικλῆ στά 429 ἦταν ἓνας ἀπό τούς λόγους τῆς μεγάλης βραδυπορίας τῶν ἐργασιῶν οἰκοδομῆς<sup>24</sup>. Ὁ ἄλλος ἦταν ἡ ἔναρξη τοῦ Πελοποννησιακοῦ πολέμου δύο μόνο χρόνια πρὶν ἀπό τό θάνατο τοῦ Περικλῆ. Τά ἐπιζῶντα ὅμως μέλη τῆς περίκλειας ὁμάδας καί ὅλοι οἱ φιλότεχνοι καί στοχαστικοὶ Ἀθηναῖοι ἦταν ἀποφασισμένοι,

24. Οἱ πολιτικοὶ ἀντίπαλοι τοῦ Περικλῆ, πού μετά τό θάνατο τοῦ Κίμωνος εἶχαν ἀρχηγό τόν Θουκυδίδη τοῦ Μελησίου (ὁμώνυμο καί σύγχρονο τοῦ ἱστορικοῦ Θουκυδίδη τοῦ Ὀλόρου), μόλις ἄρχισε νά χτιζεται ὁ Παρθενῶν, ἐντείναν τόν ἀγῶνα ἐναντίον του, προπάντων μέ τήν κατηγορία πὼς σπαταλοῦσε τό χρῆμα τῆς πόλης καί τῆς συμμαχίας σέ πολυδάπανες οἰκοδομῆς καί σέ ἀκριβὰ ἀγάλματα. Ὁ Περικλῆς ὅμως δέν εἶχε χάσει τὴ δημοτικότητά του, ἕστερα ἀπὸ τὸν περιορισμὸ τῆς φτώχειας τῶν λαϊκῶν στρωμάτων, πού τὸν εἶχε πετύχει μέ τίς κληρουχίες καί μέ τὴν ἀποζημίωση τῶν ἀπασχολούμενων σέ δίκες, καθὼς καί μέ τὰ *θεωρικά*: ἦταν μέτρα πού εἶχαν ἀνακουφίσει τούς ἀπορους ἐλεύθερους πολίτες. Μέ τὰ ἔργα ὅμως τῆς Ἀκρόπολης ἡ ἀπασχόληση τῶν πολιτῶν αὐξήθηκε πολὺ περισσότερο: δέν ὑπῆρχαν στήν Ἀθήνα τεχνίτες χωρὶς δουλειά, ὅπως λιθοξοοί, χαλκουργοί, ξυλουργοί, χρυσοχόοι ἀλλὰ καί ἰδιοκτῆτες μεταφορικῶν μέσων ἢ κάτοχοι ἡμιόνων γιά τὴ μεταφορὰ τῶν ἐξορυσσόμενων στήν Πεντέλη μαρμάρων. Μέ τὰ δημόσια ἔργα ἡ Ἀθήνα ἐμοιαζε μέ ἐστία παντοειδῶς δραστηριότητος, καί ἔτσι οἱ κατηγορίες τοῦ Θουκυδίδη γιά σπατάλη τοῦ δημόσιου χρήματος καί γιά ἀνάγκη οἰκονομῶν ἔπεσε στό κενό. Ἡ πλειονότητα τῶν πολιτῶν ἦταν εὐχαριστιμένοι ἀπὸ τὴν πολιτικὴν τοῦ Περικλῆ, καί ὅταν κλήθηκε (τέσσερα χρόνια μετά τὴν ἔναρξη τῶν ἐργασιῶν οἰκοδομῆς τοῦ Παρθενῶνα) νά ἀποφασίσει γιά τὴν τύχη τοῦ Θουκυδίδη, πρόθυμα ψήφισε στά 443 π.Χ. τὸν ὀστρακισμὸ του. Ἀπὸ τότε τό πρόγραμμα ἀνοικοδόμησής τῆς Ἀκρόπολης προχώρησε χωρὶς προσκόμματα.

παρά τόν συνεχιζόμενο πόλεμο και τις οικονομικές δυσκολίες, να παραδώσουν τό ταχύτερο τό ναό της Πολιάδας. Ἡ ἀποφασιστικότητά τους φάνηκε μετά τή Νικίειο εἰρήνη τοῦ 421 π.Χ., ὁπότε κατόρθωσαν νά ἐπιτύχουν τήν ἄμεση ἔναρξη τῶν οἰκοδομικῶν ἐργασιῶν, οἱ ὅποιες δέν σταμάτησαν οὔτε στήν περίοδο τῆς σικελικῆς ἐκστρατείας καί καταστροφῆς. Ἀπό τίς οἰκοδομικές ἐπιγραφές τοῦ Ἐρεχθείου εἶναι φανερό πώς στά ἕξι χρόνια πού μεσολάβησαν ἀπό τή Νικίειο εἰρήνη ὡς τήν ἔναρξη τῆς τυχοδιωκτικῆς ἐκείνης ἐπιχείρησης (ἀπό τά 421 ὡς τά 415 π.Χ.) εἶχε τελειώσει ὁ νότιος τοῖχος τοῦ Ἐρεχθείου, ἴσως χωρίς τή λείανση τῶν μαρμάρινων πλίνθων πού χρησιμοποιοῦντο στό χτίσιμο (ἡ λείανση τῆς ἐπιφάνειας τῶν μαρμάρινων τοίχων γινόταν μετά τό χτίσιμό τους), εἶχαν στηθεῖ οἱ κίονες τῆς βόρειας καί τῆς ἀνατολικῆς πρόστασης (χωρίς νά προχωρήσει ἡ ράβδωσή τους, ἡ ὁποία γινόταν μετά τό στήσιμο τῶν κίωνων) καί προχωροῦσε μέ ἐξαιρετική ἐπιμέλεια ἡ νότια πρόσταση (τῶν κορῶν)<sup>25</sup>. Πολύ βοήθησε στήν πρόοδο τῶν ἐργασιῶν ἡ συστηματική ἐκμετάλλευση τῶν ὀρυχείων μαρμάρου τῆς Πεντέλης, πού εἶχε ὀργανωθεῖ τόν καιρό πού χιζόταν ὁ Παρθενών. Τό Ἐρέχθειο ἐγινε ὁλόκληρο μαρμάρινο, χωρίς νά χρησιμοποιηθεῖ οὔτε γιά τούς τοίχους πωρόλιθος ἢ ἀσβεστόλιθος<sup>26</sup>. Στά 406 π.Χ., ὁπότε οἱ ἐργασίες θεωρήθηκαν τελειωμένες, ὥστε νά εἶναι δυνατή ἡ μεταφορά τοῦ οὐρανοπετοῦς ξοάνου τῆς Ἀθηνᾶς ἀπό τόν παλιό ναό της, τό Ἐρέχθειο ἦταν ὁ μόνος ναός στήν Ἀκρόπολη πού στέγαζε ἕνα ἀληθινά λατρευτικό ἄγαλμα, ἄξιο νά συνοδεύεται μέ τό διαρκῶς ἄσβεστο λυχνάρι τοῦ Καλλιμάχου. Τά περισσότερα ἀπό τά σεβάσματα τοῦ Ἐρεχθείου ἔχουν τίς ρίζες τους στά ἀρχαῖα χρόνια, καθώς καί ἡ τελετή τῶν Ἀρρηφορίων, πού ἀποτελοῦσε τόν πυρήνα τῆς κοινῆς λατρείας Ἀθηνᾶς καί Πανδρόσου. Ἀρρηφόροι παρθένοι ἀποκαλοῦνται ἀπό τόν Πανσανία δύο κορίτσια γνωστῶν ἀθηναϊκῶν οἰκογενειῶν τά ὁποῖα δέν εἶχαν περάσει τή λεγόμενη «ἡλικία τῆς ἀθωότητος» (7-11 ἐτῶν). Αὐτά ξεκινούσαν μιά καλοκαιρινή νύχτα ἀπό τό τέμενος τῆς Πανδρόσου καί μετέφεραν ἀπό κρυφή δίοδο τοῦ βορείου τείχους (Σχ ἐδ. 1), μέσα σέ δύο πλεχτά καλάθια τά ἄρρητα ἱερά, χωρίς νά τά δοῦν ἀνθρώπινα μάτια (οὔτε τῶν ἴδιων τῶν κοριτσιῶν· σύμφωνα μέ ἀρχαία μαρτυρία τά μυστικά αὐτά ἀντικείμενα ἦταν γονιμικά σύμβολα, δηλαδή ζυμωτά ὁμοιώματα φαλλῶν καί φιδιῶν καί κλαδιά μέ καρπούς τῆς γνωστῆς ὡς πολύγονης κουκουναριᾶς). Οἱ ἀρρηφόρες παρέδιδαν τά ἱερά αὐτά σέ ἱερό τῆς Ἀφρο-

25. Στά 410 ἢ 409 π.Χ., ὁπότε θά ἀρχίζε ἡ τελευταία περίοδος τῶν οἰκοδομικῶν ἐργασιῶν, οἱ ἐπιστάτες καί οἱ ἐργολάβοι τῶν ἐργασιῶν αὐτῶν, ἀνταποκρινόμενοι σέ ψήφισμα τῆς ἐκκλησίας τοῦ δήμου, κατέγραψαν τά ἔτοια ὡς τότε γλυπτικά ἔργα πού ἐπρόκειτο νά χρησιμοποιηθοῦν στό ναό ἢ πού ἦταν ὡς τήν ὥρα ἐκείνη ἡμιτελῆ καί ἔπρεπε νά ὑποστοῦν τήν τελική ἐπεξεργασία, ὥστε ὁ ναός νά παραδοθεῖ ἔτοιμος, ὅσο τό δυνατόν γρηγορότερα (ὅλα τά ἔργα αὐτά εἶχαν γίνει ἀπό μεμονωμένους τεχνίτες κατά τό χρονικό διάστημα ἀπό τή μεγάλη συμφορά τῶν Ἀθηναίων στό λυχνάρι τῶν Συρακουσῶν (413 π.Χ.) ὡς τά 410 ἢ 409 π.Χ., ὁπότε θά ἀρχίζαν οἱ τελευταῖες ἐργασίες τοῦ Ἐρεχθείου). Σέ μιά ἀπό τίς ἐπιγραφές ὁ κατάλογος τῶν παραληφθέντων ἐργῶν ἀρχίζει μέ τίς λέξεις (σέ μεταγραφή ἀπό τό προεγκλειδίο ἀλφάβητο): *τάδε ἀνέγραψαν ἔργα τοῦ ναοῦ ὡς κατέλαβον ἔχοντα, κατά τὸ ψήφισμα τοῦ δήμου, ἐξεργασμένα καί ἡμίεργα*. Σ' ἄλλη σημειώνεται: *λίθινα παντελῶς ἐξεργασμένα, ἅ χαμαί*. Παρατίθεται κατάλογος τῶν σχετικῶν κομματιῶν καί ἀκολουθεῖ: *ἡμίεργα ἅ χαμαί: πλίνθοι ἐπικραντίδες* (ἀκολουθοῦν διαστάσεις μήκους, πλάτους καί πάχους). Σ' ἄλλη ἐπιγραφή: *τάδε κατελάβομεν ἡμίεργα ἐπὶ τῇ γωνίᾳ, τῇ πρὸς τῷ Κεκροπίῳ* (στά δυτικά τῆς πρόστασης τῶν κορῶν). Παρέλαβαν καί τό βωμό τοῦ θνηχοῦ, πού ἦταν μονολιθικός στή βόρεια πρόσταση, ἀλλά μὴ στερεωμένος στήν ὀριστική του θέση: *ἐπὶ τῇ προστάσει τῇ πρὸς τοῦ θνηχάτος (κατελάβομεν) τὸν βωμὸν τοῦ θνηχοῦ, ἄθετον*. Ἡ πρόσταση τῶν κορῶν ἀποκαλεῖται *ἡ πρὸς τῷ Κεκροπίῳ πρόστασις*. Ὁ ἀνατολικὸς τοῖχος τοῦ ναοῦ: *ὁ πρὸς ἔω τοῖχος, ὁ πρὸς τῷ βωμῷ* (βωμός ἐδῶ ὁ μέγας, στά ἀνατολικά τοῦ παλιοῦ ναοῦ τῆς Ἀθηνᾶς καί τοῦ Ἐρεχθείου) καί ὁ δυτικὸς τοῖχος ἀποκαλεῖται *ὁ πρὸς τῷ Πανδρῶσει*. Ἡ ἀνατολικὴ κιονοστοιχία: *κίονες, οἱ πρὸς ἔω, οἱ κατὰ τὸν βωμὸν*. Μνημονεύεται καί κυμάτιο ἀδούλευτο, μέ τὸν ἀστράγαλό του: *τούτων τοῦ ἑτέρου ἢ λεία ἐργασία ἐξείργαστο, τὸ δὲ κυμάτιον ἀργὸν ὄλον καὶ ὁ ἀστράγαλος*.

26. Μόνο στή θεμελίωση τῶν τοίχων (κάτω ἀπό τήν ἐπιφάνεια τοῦ ἐδάφους) χρησιμοποιήθηκε ἀσβεστόλιθος. Ἡ Πεντέλη ἦταν τὸ μόνο βουνό ὅπου εἶχε στηθεῖ ἄγαλμα Ἀθηνᾶς (Πανσ. 1, 32, 2), ἴσως ἀπό ἐργολάβους πού εἶχαν ριθωμένα τά ὀρυχεία καί γιά λογαριασμό καί τῶν ἐργατῶν, οἱ ὅποιοι κέρδιζαν τή ζωή τους ἀπό τήν ἐξόρυξη τοῦ μαρμάρου. Ἀντίθετα, στήν κορυφή τῆς Πάρνηθας ὑπῆρχε χάλκινο ἄγαλμα καί βωμός τοῦ Διὸς Παρνησίου. Στὸν Ὑμητό εἶχε στηθεῖ ἄγαλμα τοῦ Διὸς Ὑμητίου καί βωμός Διὸς καί Ἀπόλλωνος.

δίτης (ύπαιθριο, στή βραχώδη βόρεια πλαγιά της Ἀκρόπολης, κάτω από τήν ἀνατολική εἴσοδο τοῦ Ἐρεχθείου) καί ἔπαιρναν ἀπό ἐκεῖ ἄλλα ἱερά, κατά παρόμοιο τρόπο συσκευασμένα. Ἐπέστρεφαν ἔπειτα στό Πανδρόσειο, ὅπου περίμενε ἡ ἱέρεια τῆς Ἀθηνᾶς γιά νά παραλάβει τά τελευταῖα ἱερά (Παυσ. 1,27,2-3).

Ἐπειδή ἡ περί τό Ἐρέχθειο περιοχή ἦταν ἡ ἱερότερη τῆς Ἀκρόπολης, ὑπῆρχαν ἐκεῖ συγκεντρωμένοι καί οἱ περισσότεροι βωμοί, στούς ὁποίους ὁ Πausanias συγκαταριθμεῖ καί τόν μεγάλο στά ἀνατολικά τοῦ Ἐρεχθείου, ὅπου γίνονταν οἱ θυσίες τῶν μεγάλων Παναθηναίων (Σχέδ. 1), συγκαταριθμεῖ (ὡς βωμούς) καί τίς παραπάνω μνημονευόμενες ἐσχάρες καί τούς βόθρους τοῦ Ἡφαίστου, τοῦ Ἐρεχθέα καί τοῦ γενάρχη τοῦ ἱερατικοῦ γένους τῶν Ἐτεοβουταδῶν Βούτη, ὁ ὁποῖος ἦταν ἀδελφός τοῦ μυθικοῦ βασιλιά Ἐρεχθέα. Συγκαταριθμεῖ καί τό βωμό τοῦ Ἐρκείου Διός, μέσα στό Πανδρόσειο, καί ἀκόμα τό βωμό τοῦ Ὑπάτου Διός πού ἦταν στημένος *πρὸ τῆς εἰσόδου* στό Ἐρέχθειο (1, 26, 5): ὁ τελευταῖος ἀνήκε στούς βωμούς, ὅπου δέν ἐπιτρέπονταν αἱματηρές προσφορές, ἀλλά μόνο ζυμωτῶν γλυκισμάτων (*πεμμάτων ἢ πελάνων*), ὅπως ἦταν ὁ κανόνας γιά προσφορές πρὸς χθόνιες ὑπάρξεις. Αὐτός εἶναι ὁ λόγος, γιά τόν ὁποῖο συχνά ὁ βωμός τοῦ Ὑπάτου Διός ταυτίζεται πρὸς τό βωμό τοῦ *θυγγόου*, ὅπου ἐπίσης δέν γίνονταν αἱματηρές θυσίες, ἀλλά προσφερόταν τό *θύος* ἢ τά *θύα*, ὅπως ἀποκαλοῦνταν, δηλαδή θυμιάματα, ἐπιτρεπόταν ὅμως καί κάθε ἀναίμακτη προσφορά καί ἀπαγορεύονταν θυσίες ζώων.

Στά «παλιά σεβάσματα» τοῦ Ἐρεχθείου ἀνήκουν ἐπίσης τά «μαρτύρια τῆς θεϊκῆς ἔριδος», δηλαδή ἡ *κεκυφνία* ἢ *πάγκυφος* ἐλαία τῆς Ἀθηνᾶς καί ἡ *ἐρεχθίς θάλασσα*, δηλαδή τό ἀλμυρό νερό τοῦ Ἐρεχθέα-Ποσειδῶνα. Σέβασμα ἀποτελοῦσαν καί τά ἴχνη τοῦ κεραυνοῦ, ὁ ὁποῖος σκότωσε τόν μυθικό βασιλιά Ἐρεχθέα, τά ἀναγνωριζόμενα στή βόρεια πρόσταση τοῦ Ἐρεχθείου, ἀριστερά τοῦ *θυρώματος*, δηλαδή τῆς ἐκεῖ ἐπιβλητικῆς θύρας εἰσόδου (ἄλλοι ἀπέδιδαν τά ἴχνη αὐτά στό ἐπί τοῦ βράχου χτύπημα τῆς τριαινας τοῦ Ποσειδῶνα κατά τήν *ἔριν*). Ὅσοι ἀναγνώριζαν στή θέση ἴχνη κεραυνοῦ τά ἀπέδιδαν στόν κεραυνό μέ τόν ὁποῖο ὁ Ζεὺς, ὕστερα ἀπό παράκληση τοῦ Ποσειδῶνα, σκότωσε τόν μυθικό βασιλιά Ἐρεχθέα, τόν φονέα τοῦ Εὐμόλπου στήν Ἐλευσίνα. Ὁ Εὐμόλπος ἦταν γιός τοῦ Ποσειδῶνα (Ἀπολλοδ. 3, 15, 5). Μετά τό φόνο τοῦ Εὐμόλπου ἡ σύγκρουση Ἀθηναίων-Ἐλευσινίων τελείωσε καί ἡ Ἐλευσίνα προσαρτήθηκε στήν Ἀθήνα.

Σέβασμα ἦταν τέλος καί τό ἐνδιαίτημα, δηλαδή ἡ φωλιά τοῦ φιδιοῦ (ἢ *οἰκουροῦ ὄφραως*) τῆς Ἀκρόπολης. Ἡ φωλιά ἦταν κάτω ἀπό τή βόρεια πρόσταση καί κοντά στόν τάφο τοῦ Ἐρεχθέα, τόν ὁποῖο στήν ἴδια θέση εἶχε σκοτώσει ὁ παραπάνω ἀναφερόμενος κεραυνός τοῦ Δία. Κοντά στή φωλιά τοῦ φιδιοῦ, πού ἦταν προσιτή ἀπό κρύπη τοῦ ἰσογείου τοῦ Ἐρεχθείου, ἄφηναν τή *μελιτόεσσα* (γλύκισμα ζυμωμένο μέ μέλι) γιά τόν *οἰκουρόν ὄφιν*.

Κοινή ὄνομασία γιά τό ὅλο συγκρότημα τῶν χθόνιων αὐτῶν ὑπάρξεων ἢ λατρεῶν οἱ Ἀθηναῖοι ἦταν δύσκολο νά βροῦν. Ἐπίσημα φαίνεται πῶς προτιμοῦσαν τήν ὄνομασία *ναὸς Πολιάδος Ἀθηνᾶς*. Στήν καθημερινή ὅμως ζωὴ φαίνεται πῶς ἀπό τόν καιρό τοῦ Ἡροδότου ἢ ἀκόμα καί τῆς Ὀδύσσειας χρησιμοποιοῦσαν καί τήν ὄνομασία *ναὸς Ἐρεχθέως ἢ Ἐρέχθειον*<sup>27</sup>.

27. Στά χρόνια 409-406 π.Χ., ὅποτε συμπληρωνόταν τό χτίσιμο τοῦ Ἐρεχθείου, οἱ Ἀθηναῖοι εἶχαν κάνει μιά προσπάθεια νά ἐμποδίσουν νά ὀνομαστεῖ ὀριστικά τό οἰκοδόμημα *ναὸς Ἐρεχθέως ἢ Ἐρέχθειον*. Προτιμοῦσαν νά κρατήσῃ τό κατά τήν παράδοση ἀρχικό ὄνομα πού ἦταν *ναὸς τῆς Ἀθηνᾶς*, ὅπως ἀναφέρεται στήν Ἰλιάδα (Β 549), δηλαδή ναὸς τῆς πολιούχου θεᾶς, ἡ ὁποία τούς εἶχε παρασταθεῖ στό παρελθόν καί προέβλεπαν πῶς ἐπρόκειτο νά τούς χρειαστεῖ καί στό μέλλον, κατά τίς μελαγχολικές μέρες πού θά ἀκολουθοῦσαν τήν ἐπικείμενη κατάλυση τοῦ κράτους τους ἀπό τούς Σπαρτιάτες (βλ. καί ΑΕ 1989, σ. 10 καί σημ. 11). Ἔτσι, ἀπό τόν 4ον αἰῶνα π.Χ. τό Ἐρέχθειο στίς φιλολογικές πηγές ἐπικράτησε νά ἀποκαλεῖται *ναὸς τῆς Πολιάδος Ἀθηνᾶς* (σέ ἐπιγραφές κάποτε προσδιορίζεται ἀπό τό ἀρχαῖο ἄγαλμα πού εἶχε μεταφερθεῖ ἐκεῖ: *ναὸς ὁ ἐν πόλει* (=ἐν Ἀκροπόλει), *ἐν ᾧ τὸ ἀρχαῖον ἄγαλμα*). Μερικοὶ ἐνσυνείδητα προοπαθοῦσαν νά ἀποφεύγουν τήν ὄνομασία *ναὸς Ἐρεχθέως ἢ Ἐρέχθειον*. Αὐτό κάνει στόν 2ον αἰῶνα μ.Χ., ὁ Λουκιανός, ὁ ὁποῖος στό εὐθυμογράφημά του Ἀλιεύς (21 σ. 591), ὀνομάζει τό Ἐρέχθειο *ναὸν τῆς Πολιάδος*, ἐνῶ ο

## ΤΑ ΠΕΡΙΚΛΕΙΑ ΕΡΓΑ ΣΤΗΝ ΑΚΡΟΠΟΛΗ ΠΡΟΩΘΗΣΑΝ ΤΗΝ ΤΕΧΝΗ, ΟΧΙ ΟΜΩΣ ΚΑΙ ΤΗΝ ΕΥΛΑΒΕΙΑ

Μέ τή συμπλήρωση τῶν οἰκοδομικῶν ἐργασιῶν στό Ἐρέχθειο ἔκλεισε ὁ κύκλος τῶν σχεδιασμένων ἔργων γιά τήν ἀνάπλαση τοῦ ἀγιότερου τεμένους τῆς Ἀθήνας.

Τήν ἴδια ὁμως ἐποχή (τήν τελευταία δεκαετία τοῦ 5ου αἰώνα) ἐγκαινιάστηκε μιά νέα περίοδος στήν ἱστορία τῆς τοπικῆς θρησκευτικῆς ζωῆς. Προβλεπόταν νά γίνει μιά προσπάθεια νά περιοριστεῖ ἡ πατροπαράδοτη εὐλάβεια (μέ τίς χθόνιες λατρεῖες) στό Ἐρέχθειο, πού θά ἐξελισσόταν σέ θεματοφύλακα τῆς πατροπαράδοτης πίστης, ἐνῶ ἡ ὑπόλοιπη Ἀκρόπολη, μέ πυρήνα τόν Παρθενῶνα, θά ἐκπροσωποῦσε μιά νέα θρησκευτική ζωή, τῶν προοδευτικῶν Ἀθηναίων, πού θά ἦταν συνυφασμένη μέ τήν καλαισθησία. Ἡ λατρεία αὐτή, γιά νά προσελκύει περισσότερους, θά μποροῦσε νά ἔχει κάπως ἐπιδειχτικό χαρακτήρα, μέ ἐπιβλητικές πομπές καί δημοτελεῖς θυσίες. Οἱ γιγάντιες εἰκόνες τῆς θεᾶς, μιά χάλκινη καί μιά χρυσελεφάντινη, εὐκόλα μποροῦσαν νά παραμερίσουν τή μικρή καί φτωγή ξύλινη εἰκόνα τῆς ἴδιας θεᾶς πού οἱ Ἀθηναῖοι εἶχαν κληρονομήσει ἀπό τοὺς προγόνους.

Ἀπό τήν ἀρχή ἦταν φανερό πῶς οἱ εὐλαβέστεροι Ἀθηναῖοι δέν θά εὕρισκαν γνήσια θρησκευτική συγκίνηση στό νέο περιβάλλον τῆς Ἀκρόπολης. Αὐτό τό εἶχε διαισθανθεῖ ὁ Περικλῆς ἀπό τά 438 π.Χ., ὅταν εἶχε στηθεῖ ἡ χρυσελεφάντινη Ἀθηνᾶ. Τότε ἄρχισε τό χτίσιμο τῶν μνησικλειῶν Προπυλαίων, ἑνός πολυδάπανου οἰκοδομήματος πού δέν ἦταν θρησκευτικό. Ὁ Περικλῆς καί οἱ φιλότεχνοι Ἀθηναῖοι ἔπρεπε νά πείσουν τοὺς συμπολίτες τους πῶς ἡ ἐξωράιση τῆς Ἀκρόπολης ἦταν σύμφωνη μέ τήν ἐπιθυμία τῆς θεᾶς, ἡ ὁποία ἤθελε ὠραιότερο καί ἐλκυστικότερο τό τέμενός της. Ἐπομένως ἡ θεά *συνεπιτελοῦσε* (ὅπως ἔλεγαν) μέ τοὺς ἄρχοντες καί τοὺς καλλιτέχνες καί μὴ θρησκευτικά οἰκοδομήματα, ὅπως τά Προπύλαια, τά ὁποία βοηθοῦσαν νά ἀναδειχθοῦν οἱ ναοί: ἕνα σοβαρό ἀτύχημα στό χῶρο τῶν Προπυλαίων νόμισαν πῶς ἐπιβεβαίωνε τόν ἰσχυρισμό τους: ἦταν ὁ βαρὺς τραυματισμός ἑνός δραστήριου τεχνίτη, ὁ ὁποῖος εἶχε πέσει ἀπό τό ὕψος τῶν Προπυλαίων στό ἐκεῖ πετρῶδες ἔδαφος, καί οἱ γιατροί εἶχαν θεωρήσει ἀναπόφευκτο τό θάνατό του. Ἡ Ἀθηνᾶ ὁμως δέν ἄργησε νά ὑποδείξει μέ ὄνειρο στόν Περικλῆ μιά θεραπευτική ἀγωγή, μέ τήν ὁποία ὁ τεχνίτης βρῆκε τήν ὑγεία του. Ὁ Περικλῆς, πού πίστευε πῶς ἡ Ἀθηνᾶ βοηθαίει τά σχέδιά του, εὐγνωμονώντας γιά τή σωτηρία τοῦ τεχνίτη, ἔστησε ἄγαλμα τῆς Ἀθηνᾶς *Υγιείας* κοντά στή νοτιοανατολική γωνία τῶν Προπυλαίων, σέ θέση ὅπου προὔπηρχε βωμός (Πλουτ., Περικλ. 13).

Οἱ Ἀθηναῖοι ἀρχιτέκτονες καί πλάστες εἶχαν δείξει ἀπό τά ἀρχαῖα χρόνια μιά συγκινητική προθυμία νά θέσουν τή δραστηριότητά τους στήν ὑπηρεσία τῆς πολιούχου θεᾶς. Τό ἐξοχότερο δημιούργημα τῶν ἀρχιτεκτόνων στά ἀρχαῖα χρόνια ἦταν ὁ παλιός ναός τῆς Ἀθηνᾶς καί τό ἀκόμα ἐξοχότερο ἔργο τῶν πλαστῶν ἦταν ἡ σειρά τῶν *κορῶν*, τῶν στημένων γύρω στό ναό ὡς τήν καταστροφή τῆς Ἀκρόπολης στά 480 π.Χ.

Τά ἀρχαῖα χρόνια ἦταν μιά ἐποχή δύσκολη, προπάντων γιά τοὺς πλάστες, γιατί τό ἐξαιρετικά λεπτόκοκκο λευκό μάρμαρο (ἀπαραίτητο γιά τήν ἀπόδοση λεπτομερειῶν ἢ ἔκφρασης) οἱ Ἀθηναῖοι τό προμηθεύονταν ἀπό τά κυκλαδίτικα νησιά καί περιορίζονταν νά τό χρησιμοποιοῦν γιά δαπανηρά ἀναθήματα. Μετά τά μηδικά ὁμως ἄρχισε νά ἐξορῶσεται ἀπό τήν Πεντέλη ἐφάμιλλης ποιότητας λευκό μάρμαρο, καί ἡ τοπική μαρμαρογλυφία μπῆκε σέ περίοδο γοργῆς προόδου. Οἱ πιό δραστήριοι πλάστες στό δεύτερο μισό τοῦ 5ου αἰώνα (ὁπότε χτίστηκε ὁ Παρθενῶν καί τά Προπύλαια) εἶχαν μεταφέρει τά ἐργαστήριά τους στήν Ἀκρόπολη καί

σύγχρονός του Πανουσανίας προτιμᾶει τό ὄνομα Ἐρέχθειον (1, 26, 5), εὐθυγραμμίζόμενος μέ τόν Ἡρόδοτο, ὁ ὁποῖος μεταχειρίζεται τήν ἔκφραση *ναός Ἐρεχθέος τοῦ γηγενέος* (8,55). Γιά ὄσους ἔβλεπαν τό Ἐρέχθειο ὡς οἰκοδόμημα στό ὁποῖο συνεχιζόταν ἡ ἀρχαία κοινὴ λατρεία Ἀθηνᾶς καί Ἐρεχθέα, θά ἦταν ὀρθή ἡ χρῆση τοῦ ὀνόματος τοῦ Ἐρεχθέα, γιά ὄσους ὁμως τό Ἐρέχθειο εἶχε ἀντικαταστήσει ἀπλῶς τόν παλιό ναό τῆς Ἀθηνᾶς (ὅπου δέν εἶχε θέση ὁ Ἐρεχθεύς) τό οἰκοδόμημα ἦταν μόνο *ναός τῆς Πολιάδος Ἀθηνᾶς*.

τούς ἀκολούθησαν ἐκεῖ οἱ συνεργαζόμενοι μ' αὐτούς τεχνίτες πού ἔκοβαν μέ πριόνι τὰ μάρμαρα (οἱ λεγόμενοι *πριῖσται*, δηλαδή χρήστες τοῦ πριονιοῦ) καί οἱ χαλκούργοι μέ τούς βοηθοὺς τους κηροπλάστες (πού ἐτοίμαζαν σέ κερὶ τὰ προπλάσματα τῶν μορφῶν, οἱ ὁποῖες ἐπρόκειτο νά γίνουν χάλκινες). Ἡ Ἀκρόπολη στή δεκαπενταετία κατά τήν ὁποία ἦταν σέ ἐξέλιξη οἱ ἐργασίες οἰκοδομῆς τοῦ Παρθενῶνα (447-432 π.Χ.) ἔσφυζε ἀπό πρωτοφανή δραστηριότητα. Ὅλα αὐτά τὰ χρόνια οἱ τεχνίτες περιέμεναν κάθε ἀπόγευμα νά ἐπιστρέψουν ἀπό τὰ λατομεῖα τῆς Πεντέλης τὰ ἀχθοφορικά ζῶα (*αἱ ταλαεργοὶ ἡμίονοι*, ὅπως ὀνομάζει τὰ μουλάρια ὁ Ὅμηρος) πού κουβαλοῦσαν στή ράχη τους τὰ διαλεγμένα κομμάτια μαρμάρου, ὥστε κάθε μαρμαρογλύφος νά βρεῖ, νωρίς ἀπό τό προηγούμενο ἀπόγευμα, τὰ καταλληλότερα κομμάτια γιά τό εἶδος τῆς δουλειᾶς πού εἶχε ἀναλάβει. Στά ὄρυχέα τῆς Πεντέλης ὑπῆρχε ἡ συνήθεια νά ξεχωρίζουν τὰ εὐπαθέστερα κομμάτια, τὰ ὁποῖα φόρτωναν στά μουλάρια, γιά νά φτάνουν ἀπευθείας στά μαρμαρογλυφικά ἐργαστήρια πάνω στήν Ἀκρόπολη, ἀποφεύγοντας τὰ φορτώματα καί ξεφορτώματα, πού προκαλοῦσαν ζημιές στά μάρμαρα<sup>28</sup>. Τά μεγάλα καί βαριά κομμάτια τὰ συγκέντρωναν χαμηλά, στίς ἀφετηρίες τῶν δρόμων τῆς νότιας ἢ δυτικῆς πλαγιάς τῆς Πεντέλης, ὅπου τὰ φόρτωναν σέ τροχοφόρα ὄχηματα.

Ὁ Πλούταρχος (Περικλ. 13), σημειώνει πῶς ὁ πρωτόγνωρος ζῆλος τῶν τεχνιτῶν γιά τή δουλειά τους γρήγορα προῆγε τήν προσωπική τους δεξιοτεχνία. Τελειώνοντας καθένας τό ἔργο πού τοῦ ἀνέθεταν, ἔνωθε πῶς εἶχε ξεπεράσει τόν ἑαυτό του καί ἐτομαζόταν γιά νέα ἐξόρμηση. Ἡ ἐντύπωση πῶς μέ τήν καλλιτεχνική δημιουργία ὑπηρετοῦσε τήν Πολιάδα Ἀθηναῖα ἢ τή θρησκεία ἦταν ἀπατηλή: ὑπηρετοῦσε τήν τέχνη, ἡ ὁποία προσφέρει συγκίνηση καλαισθητική, ὄχι θρησκευτική. Δέν προάγει τή λατρεία οὔτε κάνει εὐλαβέστερους τούς ἀνθρώπους. Ἀντίθετα, ἡ ὑπερτροφική ἀναπτύξη της γίνεται εἰς βάρος τῆς θρησκείας, ἡ ὁποία συρρικνώνεται, ὅσο ἡ τέχνη ἀναπτύσσεται. Γι' αὐτό ὅσοι εἶχαν πρωτοστατήσει στήν καλαισθητική ἀναμόρφωση τῆς Ἀκρόπολης θά μπορούσαν νά κατηγορηθοῦν πῶς μέ τήν ἀφθονή τέχνη πού εἰσήγαγαν ἐκεῖ, σκότωσαν τή θρησκεία. Αὐτό ἰσχύει γιά ὅσους στούς ναούς καί τὰ ἀγάλματα ἔβλεπαν ἔργα τέχνης. Ἡ μόνη δικαιολογία πού ὑπάρχει γι' αὐτούς εἶναι πῶς ζοῦσαν στόν 5ον αἰῶνα καί πῶς δέν μπορούσαν νά ἀφήσουν τή θρησκευτική ζωή νά ἐξελιχθεῖ σέ θρησκοληψία, ἡ ὁποία ἦταν ξένη ἀπό μιᾶ ἐποχῆ ἔντονης διαφώτισης, ὅπως ἦταν ἡ ἀθηναϊκή τῶν σοφιστῶν. Ὅσοι τό καταλάβαιναν αὐτό δέν παραπονοῦνταν, ἀλλά μοιραῖα περιέμεναν τήν ἀναπόφευκτη παρακμή τῆς θρησκείας. Ἡ παρακμή ἦταν βέβαιη, ὅταν ἀκουγαν τόν ἴδιο τόν Περικλῆ νά χαρακτηρίζει τίς θρησκευτικές γιορτές ὡς ἀπλές εὐκαιρίες ἀναψυχῆς (Θουκ. 2,38) ἢ νά ὑπολογίζει σέ χρῆμα (ἀπαραίτητο στήν πόλη τότε γιά τίς ἀνάγκες τοῦ πολέμου) τήν ἀξία τῶν ἀναθημάτων καί τῶν ἱερῶν σκευῶν (Θουκ. 2, 13). Ὁ λοιμός ἐξ ἄλλου, πού εἶχε ἐπιπέσει καί το θάνατο τοῦ Περικλῆ, εἶχε ἐκτρέψει πολλούς, κατά τό Θουκ. (2,52), ἐξ ὀλιγορίας ἱερῶν καί δόσιων. Στόν 5ον αἰῶνα καμιά προσπάθεια ἐπιστροφῆς στήν παλιά θρησκευτικότητα δέν ἦταν δυνατόν νά τελεσφορήσει. Ἡ θρησκεία ἔπρεπε νά ἀπαλλαγεῖ ἀπό τήν ἀρχαῖ-

28. Μεγάλος ἀριθμός ἡμίονων συγκεντρωνόταν ἐπί χρόνια κάθε πρωί στόν Κεραμεικό τῆς Ἀθήνας καί ξεκινούσαν, οἱ περισσότεροι ζεμένοι σέ τροχοφόρα ὄχηματα καί λιγότεροι ἐλεύθεροι (πού θά δέχονταν κατά τήν ἐπιστροφή φορτίο στή ράχη τους). Πολλά ἀπό τὰ δημόσια ζῶα εἶχαν γεράσει μεταφέροντας κάθε μέρα μάρμαρα ἀπό τήν Πεντέλη. Ὁ Πλούταρχος σημειώνει (Κάτων 5) πῶς ὅσα δέν μπορούσαν πιά νά μεταφέρουν τό κανονικό φορτίο ἢ νά σύρουν τὰ φορτωμένα ἀμάξια ἡ πόλη τὰ ἀφηνε ἐλεύθερα νά βόσκουν στίς ὑπώρειες τοῦ Ὑμηττοῦ, τῆς Πεντέλης καί τῆς Πάρνηθας, χωρίς νά ἐπιτρέπεται στούς κατοίκους τῆς ὑπαίθρου νά τὰ χρησιμοποιοῦν γιά ἀγροτικές ἐργασίες. Ὁ Ἀριστοτέλης ἀναφέρει (*Τῶν περὶ τὰ ζῶα ἱστοριῶν* 6,24,3 κ.π.) πῶς ἕνα ἀπό τὰ ὑπέργηρα αὐτά μουλάρια, ἀν καί ἀπαλλαγμένο ὑπηρεσιῶν, ἐξακολουθοῦσε κάθε πρωί νά συναντᾷ στόν Κεραμεικό τὰ ἄλλα μουλάρια καί νά μετέχει τῆς πομπῆς ὡς τὰ λατομεῖα καί ἀπό ἐκεῖ νά ἐπιστρέφει μέ τὰ ἄλλα ζῶα στήν Ἀθήνα. Ἄν τό ζῶο αὐτό τύχαινε νά φτάσει στήν ἀγορά, ἐκεῖ ὅπου οἱ ἀλφιτοπῶλαι (πού πουλοῦσαν κριθάλευρο) εἶχαν ἀπλωμένο καί κριθάρι γιά πούλημα, οἱ ἔμποροι ἦταν ὑποχρεωμένοι μὴ ἀπελαύνειν τὴν ἡμίονον ἀπὸ τῶν τηλιῶν, νά μὴ διώχνουν τό ζῶο ἀπό τίς τάβλες τους, ἀλλά νά τό ἀφήνουν νά τρώει καί νά χρεώνουν τήν πόλη μέ τήν ἀξία τοῦ κριθαριοῦ.

κή αὐστηρότητα καὶ νὰ ἐξευγενισθεῖ, γιὰ νὰ μὴν ὑστερεῖ ἀπὸ τὶς ἄλλες πνευματικὲς ἐπιδόσεις τῶν κλασικῶν χρόνων, ὅπως τὴν ποίηση καὶ τὴ φιλοσοφικὴ σκέψη. Γιὰ τὸν ἐξευγενισμό τῆς θρησκείας οἱ φωτισμένοι Ἀθηναῖοι δὲν εἶχαν καλύτερο μέσο ἀπὸ τὸ συγκερασμὸ τῆς μέ τὴν τέχνη, ὁ ὁποῖος μοιραῖα νόθεψε τὴ θρησκεία. Ἦταν φανερό πὼς στὴν καινούργια ἐποχὴ ἡ θρησκεία θὰ ἔμπαινε σὲ περίοδο παρακμῆς καὶ ἡ παρακμὴ θὰ ἦταν τόσο μεγαλύτερη, ὅσο θερμότερος θὰ ἦταν ὁ ἐναγκαλισμὸς τῆς θρησκείας μὲ τὴν τέχνη. Στὴ νέα ἐποχὴ οἱ ἄνθρωποι τῆς θρησκείας δὲν περιμέναν τίποτε ἀπὸ τὶς εἰκαστικὲς τέχνες, ἀλλὰ καὶ στὸ μέλλον δὲν περιμέναν τίποτε, ἀφοῦ οἱ πῶ σεβάσιμες εἰκόνες τῶν θεῶν εἶχαν γίνει στὰ γεωμετρικὰ καὶ στὰ ἀρχαῖα χρόνια καὶ ἦταν δημιουργημένες ὅλες *οὐδὲ σὺν τέχνῃ*, κατὰ τὴν ἔκφραση τοῦ Πανσανία<sup>29</sup>. Στὰ ὑστερα χρόνια τῆς ἀρχαιότητος σώζονταν πολλὰ ξόανα χαρακτηριζόμενα ὡς *παλαιά*. Ἦταν τὰ μόνια σεβάσιμα ἔργα, γιὰτὶ εἶχαν γίνει χωρὶς καλλιτεχνικὲς φιλοδοξίες. Τὰ περισσότερα ἦταν πολὺ ἀπλᾶ, γιὰ νὰ μὴν προκαλοῦν καλαισθητικὴ συγκίνηση ἢ, ἂν προκαλοῦσαν, νὰ εἶναι μηδαμινή, ὥστε νὰ ἀφήνει τὴν εὐλάβεια ἀνεπηρέαστη.

### ΜΕΤΑΚΛΑΣΙΚΑ ΧΡΟΝΙΑ

Ἡ παλιὰ θεά, πού πρὶν ἀπὸ τὸ τέλος τῶν «σκοτεινῶν αἰώνων» (ὄχι πολὺ πρὶν ἀπὸ τὰ 900 π.Χ.) εἶχε ἀναγνωρισθεῖ ὡς ἡ μεγαλύτερη τοῦ τοπικοῦ πανθέου καὶ εἶχε δώσει τὸ ὄνομά της στὸν οἰκισμό τῆς Ἀκρόπολης καὶ σὲ μερικοὺς τῆς ἄμεσης περιοχῆς, εἶχε ξεκινήσει ὡς εἰρηνικὴ χθόνια θεά τῆς βλάστησης καὶ τῆς παντοειδοῦς τεχνουργίας, ὥστε νὰ ὑμνηθεῖ γύρω στὰ 600 π.Χ. στίς ἐλεγείες τοῦ Σόλωνα ὡς παραστεκόμενη μαζί μὲ τὸν *πολυτέχνην* Ἡφαιστο στοὺς Ἀθηναίους, τοὺς *χειροῖν ξυλλεγομένους βίοντων*. Ἡ ἴδια θεά δὲν ἄργησε νὰ ἀναγνωριστεῖ προστάτρια τῶν Ἀθηναίων ἀπὸ ἐξωτερικοὺς κινδύνους καὶ νὰ ὑμνηθεῖ, πάλι στίς ἐλεγείες τοῦ Σόλωνα, ὡς *μεγάθυμος ἐπίσκοπος ὀβροπάτρη, χεῖρας ὑπερθεν πόλιος ἔχουσα*.

Ἀλλαγές δὲν σημειώθηκαν στὸν 4ον π.Χ. αἰώνα, μὲ ἐξαιρέση ἓνα μὴ Ὀλυμπιακὸ θεό, τὸν Ἀσκληπιό, ὁ ὁποῖος εἶχε εἰσαχθεῖ στὴν Ἀθήνα μετὰ τὸ μεγάλο λοιμὸ καὶ ἀπέκτησε δικό του ἱερό στὰ νότια τῆς Ἀκρόπολης στὸν πρῶμο 4ον αἰώνα καὶ σχεδὸν τὸν ἴδιο καιρὸ στὸν Πειραιᾶ.

Στὸν 4ον αἰώνα ὁ Πλάτων παρουσίασε τὸν ἑαυτὸ του στοὺς Νόμους (7, 796) νὰ μιλάει γιὰ τὴν Ἀθηναῖα σὲ ξένους πού δὲν ἤξεραν τὴ θρησκευτικὴ ζωὴ τῆς Ἀθήνας: τὴν παρουσίασε στὴν εἰρηνικὴ μορφή της σὰ μιὰ θεά ἀφοσιωμένη στίς χαρές τῆς ζωῆς, καὶ στὴν πολεμικὴ μορφή της ὡς ἀφοσιωμένη στὸν πόλεμο μὲ τὸ ἴδιο πάθος γιὰ τὴν ἐξασφάλιση τῆς λευτεριᾶς. Ὁ φιλόσοφος ἀποκαλεῖ τὸν ἑαυτὸ του *Ἀθηναῖον ξένον*, ὁ ὁποῖος κατευθύνει μιὰ φιλοσοφικὴ συζήτηση μὲ ἓνα Κρήτα Κλεινία καὶ ἓνα Λακεδαιμόνιο Μέγιλλο. Ἡ συζήτηση γίνεται ἐπὶ κρητικοῦ ἐδάφους, κοντὰ στὴν Κνωσό καὶ δίνει στὸν Πλάτωνα τὴν εὐκαιρία νὰ ἐξάρει τὸ μεγαλεῖο τῆς πολιούχου θεᾶς τῆς πατρίδας του, τὴν ὁποία ἀποκαλεῖ *ἡ παρ' ἡμῶν Κόρη καὶ Δέσποινα*. Τὴν παρουσιάζει μὲ καμάρι ὡς πάντοτε νέα καὶ πρόθυμη νὰ πρωτοστατεῖ στὴ ζωὴ τῶν Ἀθηναίων,

29. Στὸ ἀρχαιότερο ἱερό τῶν Χαρίτων εἶχαν στηθεῖ ἀργοὶ λίθοι πού παρίσταναν τὶς Χάριτες, εἶχαν ὁμοῦς στηθεῖ καὶ ἀγάλματα τὸν καιρὸ τοῦ Πανσανία, λίθινα καὶ αὐτὰ, ἀλλὰ *σὺν τέχνῃ ἢ σὺν κόσμῳ πεποιημένα* (δηλαδὴ ἀγάλματα, ὅπως τὰ ἦθελαν οἱ σύγχρονοι τοῦ Πανσανία πλάστες). Οἱ Ὀρχομένιοι τῆς ἐποχῆς τοῦ Πανσανία σέβονταν περισσότερο τὶς ἄμορφες πέτρες καὶ ἔλεγαν πὼς εἶχαν πέσει ἀπὸ τὸν οὐρανὸ γιὰ τὸν βασιλιὰ τοῦ Ὀρχομενοῦ Ἐτεοκλῆ, ὁ ὁποῖος εἶχε ἰδρῦσει καὶ τὸ πρῶτο ἱερό τους (9, 38, 1). Ὅμοιο ὑπαίθριο ἱερό εἶχαν καὶ οἱ Φαρεῖς τῆς Ἀχαιᾶς γιὰ τοὺς *τετραγώνους λίθους*, τοὺς ὁποῖους τιμοῦσαν ὡς εἰκόνες θεῶν, δίνοντας σὲ κάθε λίθον τὸ ὄνομα κάποιου θεοῦ. Ὁ Πανσανίας ἐξ ἀφορμῆς τῶν ἄμορφων λίθων τῶν Φαρῶν σημειώνει πὼς στὰ παλαιότερα χρόνια *τοῖς πᾶσιν Ἑλλήσι τιμὰς θεῶν ἀντὶ ἀγαλμάτων εἶχον ἀργοὶ λίθοι* (7, 22, 4). Λίθοι μὲ ὑποτυπώδη ἐπεξεργασία εἶναι γνωστοὶ ἀπὸ τὴν Ἀρκαδία, μὲ σκαλισμένα πάνω τους ὄνόματα θεῶν (ΑΕ 1911, σ. 149 κ.π.). Στὸ σπαρτιατικὸ ἱερό τῶν Λευκιπλίδων Ἰλαίρας καὶ Φοίβης ὑπῆρχαν ἄτεχνες εἰκόνες τους, στὴ μιὰ ἀπὸ τὶς ὁποῖες ἡ ἱερεία τους ἀντικατέστησε τὸ ἄμορφο κεφάλι της μὲ ὠραῖο κεφάλι, ὅπως συνήθιζε νὰ τὸ κάνει ἡ σύγχρονη τέχνη. Ἡ ἱερεία εἶχε ἀνησυχήσει γιὰ τὴν πράξη της καὶ παρέμεινε φοβισμένη, μέχρις ὅτου ἓνα ὄνειρο, χωρὶς νὰ ὑποδηλώσει ἐπιχείμενη θεϊκὴ τιμωρία, τῆς ἀπαγόρευσε νὰ ἐξωραΐσει καὶ τὴν ἄλλη ἡρώδινα (Πανσο. 3,16,1).

είτε στίς χαρούμενες στιγμές με χορούς και τραγούδια είτε πάνοπλη στο πλευρό των Ἀθηναίων ως υπερασπιστῶν τῆς ἐλευθερίας<sup>30</sup>. Στο ἴδιο μεγαλεῖο τῆς θεᾶς θά ἀναφερθεῖ μετά 800 χρόνια ἕνας ἀπό τούς εὐλαβέστερους νεοπλατωνικούς φιλοσόφους, ὁ Πρόκλος, πού πέθανε στο τέλος τοῦ 5ου μ.Χ. αἰώνα καί εἶχε παραμείνει πιστός στήν παλιά θρησκεία (ὅπως οἱ περισσότεροι νεοπλατωνικοί), τιμώντας ἀπό τούς ὀλύμπιους θεούς σχεδόν μόνο τήν Ἀθηνᾶ.

Στά πρώιμα μακεδονικά χρόνια (295 π.Χ.) ἕνας τύραννος τῆς Ἀθήνας, μέ πράξη ἀσέβειας πρὸς τήν πολιοῦχο θεά, ἔδωσε τό σύνθημα τῆς γοργῆς παρακμῆς τοῦ ὀλυμπιακοῦ πανθέου, πού ἦταν μοιραῖο νά συμπαρασύρει καί τήν πλατωνική *Κόρη καὶ Δέσποινα* τῶν Ἀθηναίων: ἦταν ὁ στρατηγός Λαχάρης, πού ἄσκησε τήν τυραννική ἐξουσία ἐπὶ τρία μόνο χρόνια (ἀπό τὰ 297 ὡς τὰ 294 π.Χ.) ὑπὸ τὸν ἀπατηλό τίτλο τοῦ *Ἐπιμελητοῦ τῶν Ἀθηναίων*. Τὰ τρία αὐτά χρόνια ἦταν ἀρκετά γιὰ νά σφετεριστεῖ τὰ πολυτιμότερα ἀναθήματα τῆς Πολιάδας καί νά ἀποσπάσει ἕνα μέρος ἢ ὀλόκληρο τὸν *περιαίρετον χρυσόν* τοῦ φειδιακοῦ ἀγάλματος τοῦ Παρθενῶνα. Ὁ Λαχάρης ξεπερνοῦσε τὸν Πεισίστρατο σέ σκληρότητα κατὰ τῶν ἀντιπάλων του καί σέ περιφρόνηση τῆς θεᾶς. Τελικά ὁ ἱερόσυλος μπόρεσε νά διαφύγει στή Βοιωτία, ἢ φήμη ὅμως πὼς μέ τίς ἀρπαγές εἶχε γίνει πλούσιος ὑποκίνησε ἐναντίον του τούς Κορωνεῖς, στούς ὁποίους εἶχε καταφύγει, καί οἱ Κορωνεῖς, ἀντὶ νά τὸν σώσουν ἀπὸ τούς διώκτες του, τὸν σκότωσαν γιὰ νά σφετεριστοῦν τὰ πλούτη του (Παυσ. 1, 25,7-8).

Στούς τελευταίους αἰῶνες τῆς ἀρχαιότητος ὅλες οἱ πόλεις ἐξακολουθοῦσαν νά ἔχουν στο κέντρο τῆς ἐπίσημης θρησκείας τους τό ὀλυμπιακὸ πάνθεο, ἂν καί εἶχε χάσει τὴ λατρευτικὴ του ἀξία. Τρεῖς ἢ τέσσερις ἀπὸ τούς παλιούς ὀλυμπιακοὺς θεοὺς ἐξακολουθοῦσαν νά ἔχουν φανταχτεροὺς ναοὺς, οἱ ὁποῖοι ὅμως δέν ἦταν τόποι λατρείας, ἀλλὰ ἀρχιτεκτονικά στολίδια τῶν πόλεων. Οἱ περισσότεροι κάτοικοι, συσπειρωμένοι συνήθως σέ θρησκευτικὸς θιάσους, εἶχαν ἀρχίσει νά στρέφονται πρὸς τίς μυστικὲς λατρεῖες, ἰδίως ὀρφικὲς καί διονυσιακὲς, κάποτε σέ παλιὲς τοπικὲς λατρεῖες πού πλουτίστηκαν μέ μυστικὲς διδασκαλίες γιὰ τὴ μετὰ θάνατον τύχη τῆς ψυχῆς ἢ συνηθέστερα σέ λατρεῖες τῆς Ἀνατολῆς, ὅπως τῆς φρυγικῆς Μεγάλης Μητέρας ἢ τῆς αἰγυπτιακῆς Ἴσιδας ἢ τῆς Συρίας θεοῦ, ὅλες συνοδευόμενες μέ παρήγορες ἐσχολογικὲς ἐπαγγελίες, ἄγνωστες στή θρησκεία τῶν ὀλύμπιων θεῶν. Μερικὲς πόλεις, διατηρώντας τὴν ἀνάμνηση τῆς μεγάλης ἀκμῆς πού εἶχαν στὰ ἀρχαῖα χρόνια τὰ ἱερά τοῦ τόπου, ἰδίως μαντεῖα, προσπάθησαν μάταια νά τὰ ἀνακαινίσουν ἢ νά τὰ πλουτίσουν (συνήθως μέ θέατρα ἢ γυμνάσια πού προσεῖλκυαν πανηγυριστές)<sup>31</sup>. Ὁ Πλούταρχος στο τέλος τοῦ 1ου μ.Χ. αἰώνα μέ ἀπογοήτευση θυμᾶται στήν πραγματεία του *Περὶ τῶν ἐκλελοιπῶτων χρηστηρίων* πὼς ἡ Βοιωτία ἦταν παλαιότερα γεμάτη ἀπὸ ὀνομαστά μαντεῖα, ὅπως τό *περὶ τὰς Τεγύρας* ἢ τό χρηστήριον τοῦ Τειρεσία στὸν Ὀρχομενὸ ἢ τοῦ Πτόου Ἀπόλλωνα, ἱερό καί ἀλάθητο μαντεῖο, κατὰ τὸν Παυσανία (9, 23, 6) ἢ τό Ἀμφιαράειο πού ὑπῆρχε παλαιότερα στή Θήβα, τό ὁποῖο ἦταν ἀκμαῖο ὡς τὸν καιρὸ πού ἰδρύθηκε τό νεότερο ἱερό τοῦ Ἀμφιαράου στὸν Ὠρωπὸ (Παυσ. 9,8,3). Ὁ Πλούταρχος μέ λύπη του διαπιστώνει πὼς ἐπὶ τῶν ἡμερῶν του *ἐπέσχηκε μαντικός*

30. Ὁ Πλάτων προσθέτει πὼς ἡ σεβάσιμα θεῖκή Κόρη τῆς Ἀθήνας μέ τὴ διττὴ τῆς ὑπόσταση προβάλλεται γιὰ μίμηση στοὺς νέους καί στίς νέες τῆς πατρίδας του γιὰ τό ἦθος καί τὴν εὐγένειά της: *ἃ δὴ πάντως μιμεῖσθαι πρέπειον ἂν εἴη κόρονος τε ἅμα καὶ κόρας, τὴν τῆς θεοῦ χάριν τιμώντας, πολέμου τε ἐν χρεῖα καὶ ἐορτῶν ἕνεκα*. Ἡ ἱερεία τῆς Πολιάδας ξεχώριζε γιὰ τὴν ἀρχαιότητα τοῦ τίτλου ὡς ἡ πιὸ σεβάσιμα ἀνάμεσα στὰ μέλη τοῦ ἀθηναϊκοῦ ἱερατείου. Στὴν ἐποχὴ τοῦ Πλάτωνα ζοῦσε καί ὁ ἀνδριαντοποιὸς Δημήτριος, πού εἶχε κάνει χάλκινη εἰκόνα τῆς Λυσιμάχης, μιᾶς Ἀθηναίας πού εἶχε ὑπηρετήσει τὴν Πολιάδα ὡς ἱερεῖά της ἐπὶ 64 χρόνια (Πλίν. 34,76).

31. Ἀπὸ σωζόμενῃ μακρᾷ ἐπιγραφῇ (IG, IX 2,1109), πού χρονολογικὰ ἀνήκει στὰ ἀμέσως μετὰ τὰ 120 π.Χ. χρόνια, εἶναι γνωστὴ μέ λεπτομέρειες ἡ ἀνακαίνιση ἑνὸς ἀρχαῖου μαντείου τοῦ Ἀπόλλωνα πού ἐπιχειρήθηκε ἀπὸ τὴν πλούσια θεσσαλικὴ Δημητριάδα στήν Κορόπη τῆς θεσσαλικῆς Μαγνησίας. Εἶχε τό σκοπὸ νά ξανακάνει τό μαντεῖο αὐτὸ θρησκευτικὸ κέντρο τῆς ἐλληνιστικῆς Μαγνησίας. Ἡ ἀνακαίνιση βασίστηκε σέ σύστημα χρησιμοδοσίας πού ἦταν πρακτικὸ καί ἀδιάβλητο, ἀλλὰ ὄχι θεόπνευστο, ὅπως στὰ ἀρχαῖα χρόνια. Ἡ ἀνακαίνιση τοῦ μαντείου πραγματοποιήθηκε, ἀλλὰ ἡ ἀποτυχία του ἦταν μεγαλύτερη ἀπὸ τὴν ἀναμενόμενη.

αὐχμός στή Βοιωτία καί μόνο στή Λεβαδεία μπορούσε κανείς νά συναντήσῃ μαντεῖο, ἐνῶ τὰ ἄλλα εἰσέγησαν ἢ ἐρημώθηκαν (κεφ. 5).

## ΟΙ ΟΛΥΜΠΙΟΙ ΘΕΟΙ ΤΟΝ ΚΑΙΡΟ ΤΟΥ ΠΑΥΣΑΝΙΑ

Πόσο παραμελημένη ἦταν ἡ θρησκεία τῶν ὀλύμπιων θεῶν στόν 2ο μ.Χ. αἰώνα φαίνεται ἀπό τήν Ἑλλάδος Περιήγησιν, ὅπου σημαντική θέση ἔχει ἡ περιγραφή ἐρειπωμένων ναῶν. Ἄκόμα καί στίς πόλεις ὑπῆρχαν μεγάλοι ναοί πού ἐπιζοῦσαν ὡς μισογκρεμισμένοι τοῖχοι, χωρίς τή στέγη καί χωρίς λατρευτικό ἄγαλμα. Ἐγκαταλειμμένα ἦταν καί πολλά ἀπό τά φτωχά ὑπαίθρια ἱερά, γιατί καί οἱ ἄνθρωποι τοῦ λαοῦ εἶχαν στραφεῖ στίς μυστικές λατρεῖες καί εἶχαν παύσει νά φροντίζουν τόσο γιά τήν ἐπισκευή ἢ τήν ἀνακαίνιση τῶν ναῶν, ὅσο καί γιά τήν ἀποκατάσταση ἢ τόν εὐτρεπισμό τῶν ὑπαίθριων ἱερῶν.

Ἡ Ἀκρόπολη τῆς Ἀθήνας περιγράφεται ἀπό τόν Πausανία (1, 22, 4 κ.π.), ὅπως τή βρῆκε ὁ ἴδιος γύρω στά 140 μ.Χ. Ἀναγνωρίζοταν ὀλόκληρη ὡς τέμενος τῆς Ἀθηνᾶς (Σχέδ. 1), στό ὁποῖο φιλοξενοῦνταν μερικά ἄλλα μικρά ἱερά. Ἀπό αὐτά ἓνα ἦταν τοῦ Δία Πολιέα (1, 24, 4), ὄχι γιατί ἡ λατρεία τοῦ Δία ἦταν σημαντική στήν Ἀκρόπολη, ἀλλά γιατί τό μικρό αὐτό ἱερό εἶχε ἐπιλεγῆ ὡς χρήσιμο γιά τήν ἀγροτική γιορτή Διπολία ἢ Βουφόνια, κατά τήν ὁποία ἓνα ἀπό τά ἀροτριῶντα βόδια θυσιαζόταν ὄχι γιά τό Δία, ἀλλά γιά τήν εὐημερία τῆς πόλης. Ὅλοι οἱ Ἀθηναῖοι ἔπρεπε νά δοκιμάσουν γιά τήν «καλοχρονιά» τό μέρος ἀπό τό θυσιαζόμενο ζῶο πού τούς ἀναλογοῦσε. Φιλοξενοῦνταν ἐπίσης στήν Ἀκρόπολη καί ἡ Βραυρωνία Ἄρτεμις, τήν ὁποία εἶχε φέρεῖ στήν Ἀθήνα ὁ Πεισίστρατος ἀπό τήν ἰδιαίτερη πατρίδα του Βραυρώννα, γιά νά μπορούν οἱ γυναῖκες τῆς Ἀθήνας πού θά πήγαιναν ἐκεῖ νά τελοῦν στήν Ἀκρόπολη τίς προκαταρκτικές ἱεροπραξίες. Φτάνοντας στόν Παρθενῶνα ὁ Πausανίας περιγράφει ὄχι τό ναό, ἀλλά τό φειδιακό χρυσελεφάντινο ἄγαλμα, ἐπιφυλασσόμενος νά ἀναφέρει στό ἐπόμενο κεφάλαιο (25,7 κ.π.) τή λεηλασία του ἀπό τό Λαχάρη (εἶχαν ληφθεῖ μέτρα νά μήν εἶναι ἐμφανής ἡ ἀπουσία πλακῶν χρυσοῦ ἀπό τό ἄγαλμα).

Τελευταῖα ὁ Πausανίας συγκεντρώνει τήν προσοχή του στό Ἐρέχθειο, πού ἦταν ὁ ἐπίσημος ναός τῆς Πολιάδας θεᾶς. Τό περιγράφει σύντομα ἐξαίροντας ἰδιαίτερα τή γιορτή τῶν Ἀρρηφορίων, τή συνδεόμενη μέ το δυτικό μέρος του. Ἀπό αὐτό οἱ δύο μικρές ἀρρηφόρες κατέβαιναν σέ ὑπαίθριο ἱερό τῆς Ἀφροδίτης, ἀντάλασσαν τά ἄρρητα ἱερά μέ ἄλλα πού ἐπαιρναν ἀπό τό ἱερό αὐτό καί ἐπανέρχονταν στό Ἐρέχθειο, πάντοτε ὑπό τό ἀγρυπνο βλέμμα τῆς ἱερείας τῆς Ἀθηνᾶς. Ὑπῆρχε μυστική διδασκαλία στό Ἐρέχθειο (μέσα στά πλαίσια τῆς γιορτῆς τῶν Ἀρρηφορίων) πού ἐξηγοῦσε τό ρόλο τῆς Ἀθηνᾶς καί τῆς Ἀφροδίτης, σέ σχέση μέ τά ἱερά. Τό κύριο ἱερό τῆς Ἀφροδίτης αὐτῆς βρισκόταν στήν περιοχή τοῦ Ὀλυμπείου, κοντά στόν Ἴλιό, ὅπου ἦταν καί οἱ *Κῆποι* (Πaus. 1,19,2-3).

Εἴκοσι ἢ τριάντα χρόνια μετά τόν Πausανία ἓνας Ἀθηναῖος λόγιος εἶχε συντάξει μεγάλο ποίημα σχετικό μέ τήν ὑποδοχή πού εἶχαν ἐπιφυλάξει οἱ Ἀθηναῖοι στόν ἐπιφανῆ συμπολίτη τους Ἡρώδη, ὁ ὁποῖος εἶχε φύγει ἀπό τήν Ἀθήνα μετά τό θάνατο τῆς συζύγου του Ρῆγίλας καί μετά τήν ἴδρυση τοῦ πολυτελοῦς «στεγασμένου» ὠδείου πού τό εἶχε ἀφιερῶσει στή μνήμη της (161 μ.Χ.) καί τό εἶχε χαρίσει στήν πόλη<sup>32</sup>. Τό ποίημα (πού εἶναι κι αὐτό δείγμα τῆς πα-

32. Ὁ Ἡρώδης μετά τήν ἴδρυση τοῦ ὠδείου εἶχε ἀπουσιάσει ἀπό τήν Ἀθήνα ἐπί 13 ἢ 14 συνεχῆ χρόνια. Εἶχε δεῖ στήν Ρώμη τούς συγγενεῖς τῆς γυναίκας του (ἡ ὁποία ἦταν ἀδελφή τοῦ βαθυπλουτοῦ Ἀππιλίου Ρηγοῦλου Βραδοῦα καί συγγενής τοῦ αὐτοκράτορα Μάρκου Αὐρηλίου). Ὁ αὐτοκράτορας αὐτή τήν ἐποχή ἦταν μέ στρατό στά βόρεια σύνορα τοῦ κράτους καί προσπαθοῦσε νά καταβάλει βαρβαρικές γερμανικές καί σκυθικές φυλές πού παραβίαζαν τά σύνορα ἐπιθυμώντας νά ἐγκατασταθοῦν στίς βόρειες ἐπαρχίες, μεταξύ τῶν ὁποίων τῆς Παννονίας (Βιέννης). Στό ποίημα ἀναφέρεται πῶς ὁ Ἡρώδης συναντήθηκε μέ τό Μάρκο Αὐρηλίου στό παραδουνάβιο στρατόπεδό του στά 174 μ.Χ., ἐνῶ ἐξακολουθοῦσε ὁ πόλεμος κατά τῶν σκυθικῆς καταγωγῆς Σαυροματῶν. Ὁ Ἡρώδης ἄφησε ἐκεῖ τόν αὐτοκράτο-

ρακμής του Ὀλυμπιακοῦ πανθέου στό 2ο μ.Χ. αἰώνα) βρέθηκε στό Μαραθώνα, χαραγμένο μέ μεγάλη ἐπιμέλεια σέ λίθινη στήλη καί φυλάσσεται στό ἐκεῖ μουσεῖο. Εἶναι γραμμένο σέ πομπώδη ἀρχαιοπρεπή γλώσσα καί παρουσιάζει ὄλους τούς Ἀθηναίους νά ἀφήνουν τά σπίτια τους καί νά βαδίζουν διά τῆς Ἱερᾶς ὁδοῦ πρός τήν Ἐλευσίνα, ἀπό τήν ὁποία ἔχει ἤδη ξεκινήσει ἄλλη πομπή μέ τόν Ἡρώδη καί ἄλλους Ἀθηναίους, πού εἶχαν σπεύσει νά ὑποδεθοῦν ἐκεῖ τόν ἐπιφανῆ συμπολίτη τους. Τόπος συνάντησης τῶν δύο πομπῶν θά ἦταν ἡ θέση ὅπου ἐκβάλλουν στή θάλασσα οἱ Ρειτοί (τά δύο μικρά ρέματα τῆς ἀρχῆς τοῦ Θριασίου πεδίου). Ὁ ποιητής θέλησε νά βάλει ἐπικεφαλῆς κάθε πομπῆς τρεῖς Ὀλυμπιακές θεότητες τοῦ τόπου καί δυσκολεύτηκε νά τίς βρεῖ: γιά τήν πομπή πού ξεκίνησε ἀπό τήν Ἀθήνα βρῆκε μόνο τήν Πολιάδα Ἀθηνά καί τήν Ἀφροδίτη, δηλαδή τίς δύο θεές πού τίς ἀναφέρει ὁ Πανσανίας τήν ἴδια ἐποχή ὡς συνδεόμενες μέ τά Ἀρρηφόρια. Ὡς τρίτον ἀναγκάστηκε νά ἀναφέρει τόν Ὀλύμπιο Δία, πού δέν ἦταν τοπικός θεός, ἀλλά τῆς ἡλειακῆς Ἀλτῆς, στόν ὁποῖο ἀνῆκε ὁ μέγας ναός πού εἶχε τελειώσει πρόσφατα στήν Ἀθήνα, μέ χρηματοδότη τόν αὐτοκράτορα Ἀδριανό (ὁ Ἡρώδης δέν θά ἤθελε νά τόν ὑποδέχεται θεός ξένου τόπου). Γιά τήν πομπή πού ξεκίνησε ἀπό τήν Ἐλευσίνα βρῆκε τό θεό Διόνυσο (τοῦ ὁποῖου ἐρασιτέχνης ἱερέας εἶχε ὑπάρξει στό παρελθόν ὁ Ἡρώδης) καί τίς θεές Δήμητρα καί Κόρη, πού ὁμως δέν ἦταν Ὀλυμπιακές, ἀλλά χθόνιες θεές. Τίς δυσκολίες μέ τούς Ὀλύμπιους θεούς προσπάθησε νά τίς κρύψει κάτω ἀπό τίς ἡχηρές ὀνομασίες πού μεταχειρίστηκε γιά τούς ἕξι αὐτούς (μόνο γιά τήν Ἀθηνᾶ καί τό Δία μεταχειρίστηκε τά πραγματικά τους ὀνόματα: Ἀθηναίη Πολιύχοχος καί Ζήν Ὀλύμπιος. Ὁ Διόνυσος εἶναι κρυμμένος κάτω ἀπό τήν ἔκφραση: *κισσοφόρος παῖς Διός*, ἡ Δήμητρα καί ἡ Κόρη κάτω ἀπό τίς λέξεις: *τῶ δωσιβίω θεῶ* (το ζευγος τῶν θεῶν πού δίνει ζωή) καί ἡ Ἀφροδίτη ὑπό τήν ἔκφραση: *σαύφρων Κύπρις*. Τό κείμενο τοῦ ποιήματος, συνοδευόμενο μέ μετάφραση, τό συμπεριέλαβε ὁ Ἔφορος Ἀρχαιοτήτων Ἀττικῆς Βασ. Πετράκος στόν πρόσφατα δημοσιευμένον δικόν του Ὀδηγό τοῦ Μαραθώνα καί τοῦ τοπικοῦ μουσεῖου, 1995, σ. 170-171.

## ΤΟ ΤΕΛΟΣ ΤΗΣ ΛΑΤΡΕΙΑΣ ΤΗΣ ΑΘΗΝΑΣ ΣΤΗΝ ΑΚΡΟΠΟΛΗ

Στούς τελευταίους αἰῶνες τῆς ἀρχαιότητος, νεοπυθαγόρειοι καί νεοπλατωνικοί φιλόσοφοι, οἱ περισσότεροι πολέμοι τῆς χριστιανικῆς θρησκείας, συνέβαλαν στήν ὑποτυπώδη ἐπιβίωση τῆς παλιάς θρησκείας τουλάχιστον ὡς τόν 6ο μ.Χ. αἰώνα. Οἱ φιλόσοφοι αὐτοί δέν ἦταν ἀπό τούς ἐρευνητές ἐκείνους πού ἀνοίγουν καινούργιους δρόμους στή φιλοσοφική σκέψη, ὑπομνημάτισαν ὁμως μέ ζήλο, ἐκτός ἀπό μιᾶ ἐπιλογή πλατωνικῶν διαλόγων καί ἀπό πυθαγόρεια δόγματα, καί μιᾶ ἀντίληψη πυθαγόρεια καί πλατωνική, πού ἔχει ἰδιαίτερη σημασία γιά τή θρησκεία τῆ σχετικῆ μέ τή «σύζευξη» τῆς ἀθάνατης ψυχῆς μέ τό θνητό καί ἀκάθαρο σῶμα. Ἡ ψυχή, κατά τήν ἄποψη αὐτή, εἶναι ὑπαρξη συγγενῆς μέ τό θεό, βρίσκεται ὁμως φυλακισμένη στό ὕλικό σῶμα γιά νά τιμωρηθεῖ γιά κάποιο παράπτωμά της. Τό σῶμα γίνεται δεσποτήριο ἢ τάφος τῆς ψυχῆς γιά ὅσο χρονικό διάστημα ἀπαιτεῖται γιά τήν ἔξαγορά τοῦ παραπτώματος. Μετά τό θάνατο τοῦ σώματος ἡ ψυχή ἐλευθερώνεται καί συνεχίζει τή ζωή ὡς ἀθάνατο πνευματικό ὄν. Στόν Κρατύλο τοῦ Πλάτωνα (400), ὁ Σωκράτης μέ σαφήνεια ἀποκαλεῖ τό σῶμα τάφο τῆς ψυχῆς: *καί γάρ τινες σῆμά φασιν τὸ σῶμα εἶναι τῆς ψυχῆς, ὡς τεθαμμένης ἐν τῷ νῦν παρόντι... δοκοῦσι μέντοι μοι μάλιστα θέσθαι οἱ ἀμφὶ Ὀρφέα τοῦτο τὸ ὄνομα (τοῦ δεσποτηρίου ἢ τάφου) ὡς δίκην διδούσης τῆς ψυχῆς*. Ἐβδομήντα ἢ ὀγδόντα χρόνια πρὶν ἀπό τόν Πλάτωνα οἱ παλιοὶ πυθαγόρειοι ἔλεγαν τά ἴδια γιά τήν ψυχή καί ἕνας ἀπό ἐκείνους, ὁ Φιλόλαος, πού εἶχε

ρα καί ἐπέστρεψε στήν Ἀθήνα, ὅπου του ἔγινε θερμὴ ὑποδοχή. Ὁ ποιητής δέν φαίνεται νά ξερεῖ πὼς στά 175 μ. Χ. ὁ Μάρκος Αὐρηλῖος νίκησε καί τούς Σαυρομάτες ἢ Σαρμάτες καί τιμήθηκε ἀπὸ τὴ σύγκλητο ὡς «σαρματικός». Μετά τὴ νίκη ὁ αὐτοκράτορας χρειάστηκε νά πάει βιαστικά στήν Αἴγυπτο. Ἀπὸ ἐκεῖ (ἴσως στά 176), ἐπιστρέφοντας στήν Ἱταλία, πέρασε ἀπὸ τήν Ἀθήνα, ὅπου πρέπει νά συναντήθηκε πάλι μέ τόν Ἡρώδη.

ἐπιζήσει μετά τήν πυρπόληση τοῦ τελευταίου ἐρείσματος τους στόν Κρότωνα τῆς Κάτω Ἰταλίας (λίγο μετά τά μέσα τοῦ 5ου π.Χ. αἰώνα) καί εἶχε καταφύγει στήν Ἑλλάδα, ἐπανελάμβανε τή θεωρία ἃ ψυχά τῷ σώματι συνέζευκται καί καθάπερ ἐν σώματι τούτῳ τέθαιπαι. Αὐτό ἔκανε πολλούς νά πιστεύουν πώς ἡ ἀληθινή ζωή γιά τούς ἀνθρώπους ἀρχίζει μετά τό θάνατο τοῦ σώματος. Τό θρησκευτικό δόγμα γιά τή ζωή στό ὑπερέραν καί γιά τή μεταθανάτια ἀμοιβή ἢ τιμωρία τῶν ἀνθρώπων βασίζεται σ' αὐτή τήν ἀρχή.

Οἱ νεοπλατωνικοί, μέ δεδομένη τήν ὑπεροχή τῆς ψυχῆς ἔναντι τοῦ σώματος εἶχαν τήν ἀρχή νά καταπολεμοῦν τίς ἐπιθυμίες τοῦ σώματος, γιά νά τό ἐξασθανήσουν, ὥστε νά εἶναι εὐάλωτο ἀπό τήν ψυχή καί νά μπορεῖ νά κυβερνιέται ἀπό αὐτή. Ἡ τελευταία ὁμάδα τῶν νεοπλατωνικῶν, ἀπό τόν Πλωτῖνο τοῦ 3ου μ.Χ. αἰώνα ὡς τόν Πρόκλο τοῦ 5ου αἰώνα εἶχαν κατορθώσει νά ὑψώσουν τό πνεῦμα σέ κυρίαρχη δύναμη τῆς ζωῆς τους: ἔμειναν ἄγαμοι (γιά νά μή διασκορπίζουν τό ἐνδιαφέρον τους σέ πεζές ἀσχολίες τῆς καθημερινῆς ζωῆς), ἀπέκλεισαν ἀπό τή διατροφή τους τό κρέας (ὁ διάδοχος τοῦ Πλωτίνου Πορφύριος ἐπηρέασε πολλούς μέ τό βιβλίον του Περί ἀποχῆς ἐμψύχων), εἰσήγαγαν αὐστηρή πειθαρχία στή ζωή τους, ἀπαρνήθηκαν κάθε εἶδους ἀπόλαυση, ἀκόμα καί τό θέατρο (ὄσοι τό ἔβλεπαν ὡς εἶδος διασκέδασης), ἐλάττωσαν τόν ὕπνο τους καί ἐφάρμοσαν ὄχι μόνο τήν ὀλιγάρκεια στή δίαιτά τους, ἀλλά καί τήν περιοδική παντελή νηστεία. Ἡ τελευταία αὐτή ὁμάδα τῶν νεοπλατωνικῶν, ἡ γνωστή ὡς ὁμάδα τῆς Ἀθήνας (ἄν καί ἡ καταγωγή τους ἦταν ἀπό τή Συρία, τή Λυκία καί τή Φοινίκη, δίδαξαν ὁμως στήν ἀθηναϊκή Ἀκαδημία), ἔζησαν ὡς ἀσκητές, μέ σπάνια ἀγνότητα ἠθῶν. Θεωροῦνταν ὀπαδοί τῆς παλαιᾶς θρησκείας, ἄν καί οἱ γνήσιοι ὀλυμπιακοί θεοί σχεδόν λείπουν ἀπό τή λατρεία τους: ὁ Πρόκλος πού διηύθυνε τήν Ἀκαδημία ἐπί 45 χρόνια ἀρχίζει τήν ἡμέρα του μέ προσευχή στόν Ἥλιο καί τήν τελειώνει μέ προσευχή στόν ἴδιο θεό. Ἀπό τούς παλιούς ὀλυμπίους θεούς ξεχώριζε τήν Ἀθηνᾶ, ἡ ὁποία φαίνεται πώς ἦταν ἡ μόνη τοῦ ὀλυμπιακοῦ πανθέου, γιά τήν ὁποία ἔγραψε ὕμνο ὁ Πρόκλος (ὁ ὕμνος αὐτός συμπεριλαμβάνεται στούς ἑπτά σωζόμενους τοῦ Πρόκλου). Ὁ κυριότερος θεός τοῦ Πρόκλου πού ἔχει ὕμνο εἶναι ὁ Ἥλιος, ἔχει καί ἡ Ἐκάτη καί μερικές μὴ ἑλληνικές θεότητες. Ὑπάρχουν καί δύο ὕμνοι γιά τήν Ἀφροδίτη. Ἄν μιά ἀπό αὐτές εἶναι ἡ ὀλυμπιακή, λογική εἶναι ἡ ὑπόθεση πώς θά πρόκειται γιά τήν ἀθηναϊκή τῶν Κήπων, τή συλλατρευόμενη μέ τήν Ἀθηνᾶ στή Ἀρρηφόρεια, τήν ἴδια πού ἀναφέρει μαζί μέ τήν Ἀθηνᾶ, ὁ παραπάνω μνημονευόμενος Ἀθηναῖος ποιητής τοῦ 2ου μ.Χ. αἰώνα, πού οἱ στίχοι του βρέθηκαν σέ λίθινη στήλη τοῦ Μαραθῶνα.

Ὁ μαθητής καί διάδοχος τοῦ Πρόκλου στήν Ἀκαδημία Μαρίνος, στή βιογραφία τοῦ Πρόκλου (κεφ. 30), λέει πώς ὁ Πρόκλος ἦταν ὁ πιό ἀγαπητός στή θεά φιλόσοφος: στή τελευταία χρόνια τῆς ζωῆς του (440-485 μ.Χ.) ἔβλεπε συχνά τήν Ἀθηνᾶ στή ὄνειρά του σά μιά εὐπαρουσίαστη εὐγενῆ δέσποινα. Ὅταν εἶχε ἀποφασισθεῖ ἡ ἀπομάκρυνση ἀπό τόν Παρθενῶνα τοῦ ἀγάλματος τῆς καί ἡ μετατροπή τοῦ ναοῦ σέ χριστιανική βασιλική, ἡ εὐσχήμεων γυνή τῶν ὄνειρων τοῦ Πρόκλου ἔσπευσε νά τόν πληροφορήσει πώς εἶχε ἔρθει ἡ ὥρα νά μεταφερθεῖ τό ἀγαλμα ὑπὸ τῶν καί τὰ ἀκίνητα κινούντων καί παρακάλεσε τό φιλόσοφο νά ἐτοιμάσει τό σπιτι του, πού βρισκόταν πολύ κοντά στή νότια πλαγιά τῆς Ἀκρόπολης, γιά νά φιλοξενήσει σ' αὐτό τήν ἄστεγη πλέον θεά. Αὐτό πρέπει νά σημαίνει πώς στίς δύο τελευταῖες δεκαετίες τοῦ 5ου αἰώνα οἱ χριστιανοί εἶχαν ξεπεράσει στήν Ἀθηνᾶ σέ ἀριθμό τούς ὀπαδούς τῆς παλαιᾶς θρησκείας. Ἡ ἀπόφαση ὁμως γιά τή μετατροπή τοῦ Παρθενῶνα καί – λίγο ἀργότερα – τοῦ Ἐρεχθίου σέ ἐκκλησίες εἶχε παρθεῖ ἀπό τήν κεντρική διοίκηση τῆς Κωνσταντινούπολης. Ἡ ἀπόφαση αὐτή ἔθεσε ἕνα τέλος στή μακρά ἱστορία μιᾶς αὐθόρμητης ἀρχαίας λατρείας καί κάλεσε τήν πόλη τῆς Ἀθήνας νά παύσει νά συμπορεύεται μέ τήν ἐπώνυμη τῆς θεά καί νά πάρει νέα θέση ὡς σεμνή χριστιανική ἐπαρχία τοῦ μεγάλου χριστιανικοῦ κράτους τῆς Ἀνατολῆς. Τό τέλος ὁμως τῆς λατρείας δέν ἦταν τόσο αὐθόρμητο, ὅσο ἡ ἀρχή τῆς. Θά χρειαστεῖ νά τό ξαναθέσει μετά μισόν αἰῶνα (στά 530 περίπου μ.Χ.) ὁ Ἰουστινιανός κλείνοντας καί τίς φιλοσοφικές σχολές πού εἶχαν μείνει τά τελευταία ἐρείσματα τῆς παλαιᾶς πίστεως.

## Summary

### THE ATHENIAN GODDESS ATHENA POLIAS AND THE ADVENTURES SHE SHARED WITH THE CITY, NAMED AFTER HER

**T**here are clear traces of the evolution of the cult of Athena 'Polias' from the middle of the 12th c. BC until the abolition of the cult by the Christian state of Byzantium just before the death of the Neo-Platonist philosopher Proklos (in AD 485). The goddess had sanctuaries not only on the Acropolis and in the city of Athens, but throughout the whole of Attica, which were just as old as the sanctuary on the Acropolis.

During the so-called Dark Ages (1150-900 BC), part of the population of Attica (presumably the Pelasgians, who were the majority in the plain surrounded by the mountains of Parnes, Pendele and Hymettos) worshipped only Athena, who at that time was a goddess of peace, vegetation and all forms of fertility, and not of war, like the same goddess in later times.

Another part of the population, the Ionians, who formed a majority after 1000 BC (when the Ionians, displaced from Aigialeia in the Peloponnese, came to Attica), worshipped mainly Poseidon 'Gaieochos', a chthonic deity who was called Erechtheus in Attica. The Ionians and Pelasgians of Attica were continually at odds, and frequently they came to blows, over the question of domination of the area around the Acropolis. Their opposition and conflict was frequently presented by local poets, as the opposition and conflict of their gods, Athena and Erechtheus-Poseidon, who competed for possession of the Acropolis. Athena proved to be the more popular of the two. Her emblem (as goddess of vegetation) was the olive-tree and from this time on an olive-tree became predominant in the countryside to the west of the Erechtheion, and at the same time the goddess gave her name not only to the settlement on the Acropolis, but also to the houses around it, which were known collectively, as a single settlement, as 'Athenai'. To the victrix in the conflict between the gods, was erected (between 710 and 680 BC) the first temple on the Acropolis, on the site of the later Erechtheion. The goddess accepted Erechtheus as the co-occupant of her temple, and the joint cult was preserved for more than a century. Meanwhile the Athenians built a new temple exclusively devoted to Athena, in the centre of the hill, between 650 and 630 BC. The Peisistratid Hippias renewed and extended this temple about 525 BC. The renewed (peripteral Doric) temple continued to exist after the erection of the Parthenon, when it was known as the 'old temple of Athena'. A short distance to the east of it was built the altar of the goddess which was used throughout antiquity for sacrifices during the Great Panathenaia. This was the only altar of the goddess on the Acropolis. The only cult statue of the goddess was the small wooden statue kept in the 'old temple' and ultimately in the Erechtheion. Neither the chryselephantine Athena by Pheidias, nor the large bronze statue made by the same sculptor and erected in the open-air in the middle of the hill, were cult statues. Like the Parthenon itself, these sculptures were made to serve not piety but art, which indeed they did much to promote during the period of Pericles. Outside the Acropolis, a genuine cult was practised in the small temple of Athena built on the tower erected to the right as one approached the Propylaia. In the earth deposits of the tower was found a 'grill' of Archaic date, which was later replaced by an altar. The grill and altar served the cult of Athena Nike.

## ΤΟ ΜΙΝΩΙΚΟ «ΚΕΝΤΡΙΚΟ ΚΤΙΡΙΟ» ΣΤΟ ΚΑΣΤΕΛΛΙ ΠΕΔΙΑΔΑΣ\*

Στο Καστέλλι, διοικητικό κέντρο της επαρχίας Πεδιάδας, εντοπίστηκε ένας από τους πιο εκτεταμένους μινωικούς οικισμούς της κεντρικής Κρήτης (Σχέδ. 1). Σωστικές ανασκαφές της ΚΓ' Εφορείας Προϊστορικών και Κλασικών Αρχαιοτήτων των τελευταίων χρόνων, παλαιότερες περισυλλογές και επιφανειακές ενδείξεις, μαρτυρούν ότι ο μινωικός αυτός οικισμός καλύπτει έκταση που υπερβαίνει τα 100 στρέμματα ανάμεσα στην είσοδο του χωριού, στην κεντρική πλατεία, το δρόμο προς τη Βιάννο, το κτίριο του Γυμνασίου, το Κέντρο Υγείας και τον επαρχιακό δρόμο προς τον Ξειδά<sup>1</sup>.

Ο χαμηλός λόφος πάνω στον οποίο βρίσκεται το σημερινό χωριό, πρωτοκατοικήθηκε στα νεολιθικά χρόνια. Στα βαθύτερα στρώματα ανασκαφής οικοπέδου στην πλατεία «Μεϊντάνι» (3) βρέθηκε χειροποίητη μελανή στυλβωτή κεραμική, κυρίως θραύσματα από ανοιχτά αγγεία, καθώς και δύο λίθινοι πελέκει<sup>2</sup>. Στο ίδιο οικόπεδο βρέθηκαν όστρακα αγγείων με αραιή μελανή στυλβωση, με κοκκινόμαυρη στυλβωτή επιφάνεια και ένα πόδι φρουτοδόχης, που ανήκουν σε ΠΜ I-II τύπους, καθώς και ένα όστρακο ΠΜ III κυπέλλου «λευκού ρυθμού».

Πολύ περισσότερα είναι τα τεκμήρια της ανθρώπινης δραστηριότητας στην MM IA-MM II φάση. Η ανασκαφή σε τέσσερα οικόπεδα έδωσε κεραμική και αποκάλυψε οικοδομικές φάσεις αυτής της περιόδου (3, 4, 5, 7), ενώ μια πολύ ενδιαφέρουσα ομάδα MM IB-IIA αγγείων προέρχεται από αποθήκη που βρέθηκε κατά τις εκσκαφές θεμελίωσης του Γυμνασίου (1)<sup>3</sup>.

Μια, πιθανόν, μερική καταστροφή του οικισμού από σεισμό στη διάρκεια αυτής της περιόδου, που εντοπίστηκε στο οικόπεδο της πλατείας «Μεϊντάνι» και στο γειτονικό του οικόπεδο Σταυρουλάκη, προκάλεσε την ισοπέδωση των παλαιών κτιρίων και την ανέγερση νέων. Στο πρώτο οικόπεδο ήλθε στο φως μικρό τμήμα ενός μεγάλου, όπως φαίνεται, κτιρίου καλής κατασκευής με στενόμακρη αποθήκη, που περιείχε δύο μικρά πιθάρια και μια ευρύχωρη αίθουσα με τους τοίχους και το δάπεδο καλυμμένους από παχύ ρόδινο κονίαμα. Το δάπεδο, που ήταν βαμι-

\* Βλ. τοπογρ. χάρτη (Σχέδ. 1): 1. Οικόπεδο Γυμνασίου. 2. Οικόπεδο Ε. Σακκά. 3. Κοινοτικό οικόπεδο (πλατεία Μεϊντάνι). 4. Οικόπεδο Ε. Σταυρουλάκη. 5. Κοινοτικό οικόπεδο (πλατεία Αγ. Γεωργίου). 6. Οικόπεδο Ζ. Πετράκη. 7. Οικόπεδο Ε. Καμπιτάκη. 8. Οικόπεδο Ενορίας Καστελλίου.

Από τα οικόπεδα αυτά μόνο το υπ' αριθ. 1, από το οποίο προέρχεται η MM IB-II ομάδα κεραμικής (βλ. παρακάτω), δεν ανασκάφηκε. Στα υπόλοιπα πραγματοποιήθηκε μερική ή πλήρης ανασκαφική έρευνα από τον υπογράφο και στο υπ' αριθ. 8 σε συνεργασία με τη συνάδελφο Π. Γκαλανάκη, την οποία ευχαριστώ για την άδεια ένταξης της συγκεκριμένης ανασκαφής στον τοπογραφικό χάρτη. Για λόγους ευκρινείας του σχεδίου δεν σημειώνονται μερικοί ΥΜ III τοίχοι, οι οποίοι κάλυπταν εν μέρει τον πομπικό δρόμο.

1. Οι ανασκαφές άρχισαν το 1987 και συνεχίζονται σύμφωνα με το ανασκαφικό πρόγραμμα της Εφορείας. Γενικά, βλ. ΑΔ 42 (1987) - 47 (1992), Χρονικά.

2. ΑΔ 46 (1991), Χρονικά, σ. 394. Κρητ. Εστία 4 (1991/3), σ. 287-8.

3. Ν. Δημοπούλου, Αρχαιολογικές ειδήσεις από την Πεδιάδα, Λύκτος 2 (1986-7), σ. 31-3, Γ. Ρεθεμιωτάκης, Μάλια-Λύκτος. Προβλήματα αρχαιολογικής τοπογραφίας της επαρχίας Πεδιάδας, Πεπερ. ΣΤ' Κρητολ. Συν., Χανιά 1990, Α2, σ. 243-4, πίν. 40 α-γ.



Σχολείο Παλιό Πηλιό. Τοπογραφικό σχέδιο της περιοχής.

Σχ.δ. 1.1. Κοσοπέλιου Πηλιό

μένο βαθύ κόκκινο (“minoan red”), είχε διαμορφωμένη κεντρική κυκλική εστία με κοιλότητα στο κέντρο. Η καταστροφή του κτιρίου αυτού από φωτιά στο τέλος της παλαιοανακτορικής περιόδου φαίνεται να συμπίπτει χρονικά με τις καταστροφές που σημειώθηκαν σχεδόν σε όλη την κεντρική Κρήτη.

Το τμήμα του οικισμού γύρω από την πλατεία «Μεϊντάνι» εγκαταλείφθηκε τότε, ενώ στο οικόπεδο Ε. Καμπιτάκη (7), στην ανατολική άκρη του οικισμού, ανεγέρθηκε κτίσμα με ένα, τουλάχιστον, καμπύλο τοίχο και ένα ευθύγραμμο. Η κεραμική που βρέθηκε σε αυτό δεν παρουσιάζει ουσιαστικές διαφορές από την αντίστοιχη του οικόπεδου «Μεϊντάνι», αλλά ένα κομμάτι λίθινου κανθάρου με πτυχωτό χείλος μέσα στη λιθοδομή του τεκμηριώνει χρονολόγηση στη μετάβαση από την παλαιοανακτορική στη νεοανακτορική περίοδο<sup>4</sup>.

Η μετάβαση στη νέα εποχή γίνεται αντιληπτή από την υιοθέτηση σχημάτων αγγείων του συρμού, που δεν έχουν όμως γραπτές διακοσμήσεις, όπως και στα παλαιοανακτορικά χρόνια. Διαπιστώνεται επομένως μια αξιοσημείωτη συνέχεια στην παραγωγή των ίδιων κεραμικών εργατηρίων, η οποία δεν επηρεάζεται από όσα συμβαίνουν στη διάρκεια και των δύο ανακτορικών περιόδων.

Η νεοανακτορική κεραμική δεν παρουσιάζει επίσης καμιά τυπολογική εξέλιξη σε όλη τη διάρκεια της περιόδου μένοντας προσηλωμένη στα παραδοσιακά τοπικά πρότυπα. Για τους λόγους αυτούς δεν είναι σαφές αν το μεγάλο κεντρικό κτίριο του οικισμού (5), με το οποίο θα ασχοληθούμε στη συνέχεια, κτίσθηκε στην αρχή ή στη διάρκεια της νεοανακτορικής περιόδου. Βέβαιο είναι ότι η κορυφή του λόφου ισοπεδώθηκε, αφού κάτω από τα δάπεδα έμεναν ελάχιστα μόνον όστρακα (Σχ έ δ. 8 α) και μόνο στη βορειοδυτική γωνία της ανασκαφής εντοπίστηκε λεπτό στρώμα με τμήμα παλαιοανακτορικού τοίχου και λίγο ανατολικότερα ένας αποθέτης MM IB-IIA χρόνων.

Ένας ευρύς δρόμος συνέδεε το ανατολικό τμήμα του οικισμού με το κεντρικό κτίριο. Τμήμα του από δύο επάλληλες φάσεις σε μήκος 15 μ. βαίνει σε επαφή με το νότιο εξωτερικό τοίχο του κτιρίου. Ένας αναλημματικός τοίχος με τον ίδιο προσανατολισμό αποκαλύφθηκε σε μήκος 25 μ. στο οικόπεδο Πετράκη (6)<sup>5</sup> 70 μ. προς Α. Ο τοίχος αυτός, που αποτελείται από λαξευτούς κυβόλιθους πάνω σε τοιχοβάτη, ίσως είτε εντάσσεται σε κάποια διαμόρφωση του εδάφους για την κατασκευή του δρόμου είτε, το πιθανότερο, αποτελούσε τοίχο αντιστήριξης ενός μεγάλου υπαίθριου χώρου, που σχεδιάστηκε και κατασκευάστηκε μαζί με το δρόμο, για να εξυπηρετηθούν συγκεκριμένες ανάγκες.

Οικοδομικές φάσεις του νεοανακτορικού οικισμού αποκαλύφθηκαν στο οικόπεδο Ε. Σακκά (1)<sup>6</sup>, πολύ κοντά στο κεντρικό κτίριο, αλλά και στο οικόπεδο Ε. Καμπιτάκη κοντά στο Κέντρο Υγείας (7)<sup>7</sup>. Στο πρώτο οικόπεδο τα κτίρια είναι καλής κατασκευής με δάπεδα από κονιάματα, ενώ στο δεύτερο η κατασκευή είναι πτωχότερη, με θεμέλια από μικρές πέτρες και με δάπεδα από πατημένο χώμα χωρίς κονίαμα.

Αντίθετα από τα σπίτια στην περιφέρεια του οικισμού, που είναι μικρά και ισόγεια, όπως δείχνουν οι λεπτοί προχειροφτιαγμένοι τοίχοι, το κεντρικό κτίριο είναι ιδιαίτερα επιμελημένης κατασκευής με ισχυρούς τοίχους, ασφαλώς για τη στήριξη του ορόφου<sup>8</sup>. Το ανασκαμμένο τμήμα

4. ΑΔ 47(1992), Χρονικά, σ. 558-560. Κρητ. Εστία 5 (1994) σ. 322-324.

5. Κρητ. Εστία 4 (1991/3), σ. 288. ΑΔ 46 (1991), Χρονικά, σ. 395.

6. Σύντομη ανασκαφή 1987. Το οικόπεδο έχει προταθεί για απαλλοτρίωση με προοπτική τη διενέργεια συστηματικής ανασκαφής.

7. Κρητ. Εστία 4 (1991/3), σ. 288 και 5, ό.π. ΑΔ 47 (1992), Χρονικά, σ. 558-560.

8. Κρητ. Εστία 2 (1988), σ. 327-328· 3 (1989/90), σ. 282-283· 4 (1991/3), σ. 286-287 και ΑΔ 42 (1987), Χρονικά, σ. 531-532· 44(1989), Χρονικά, σ. 428.

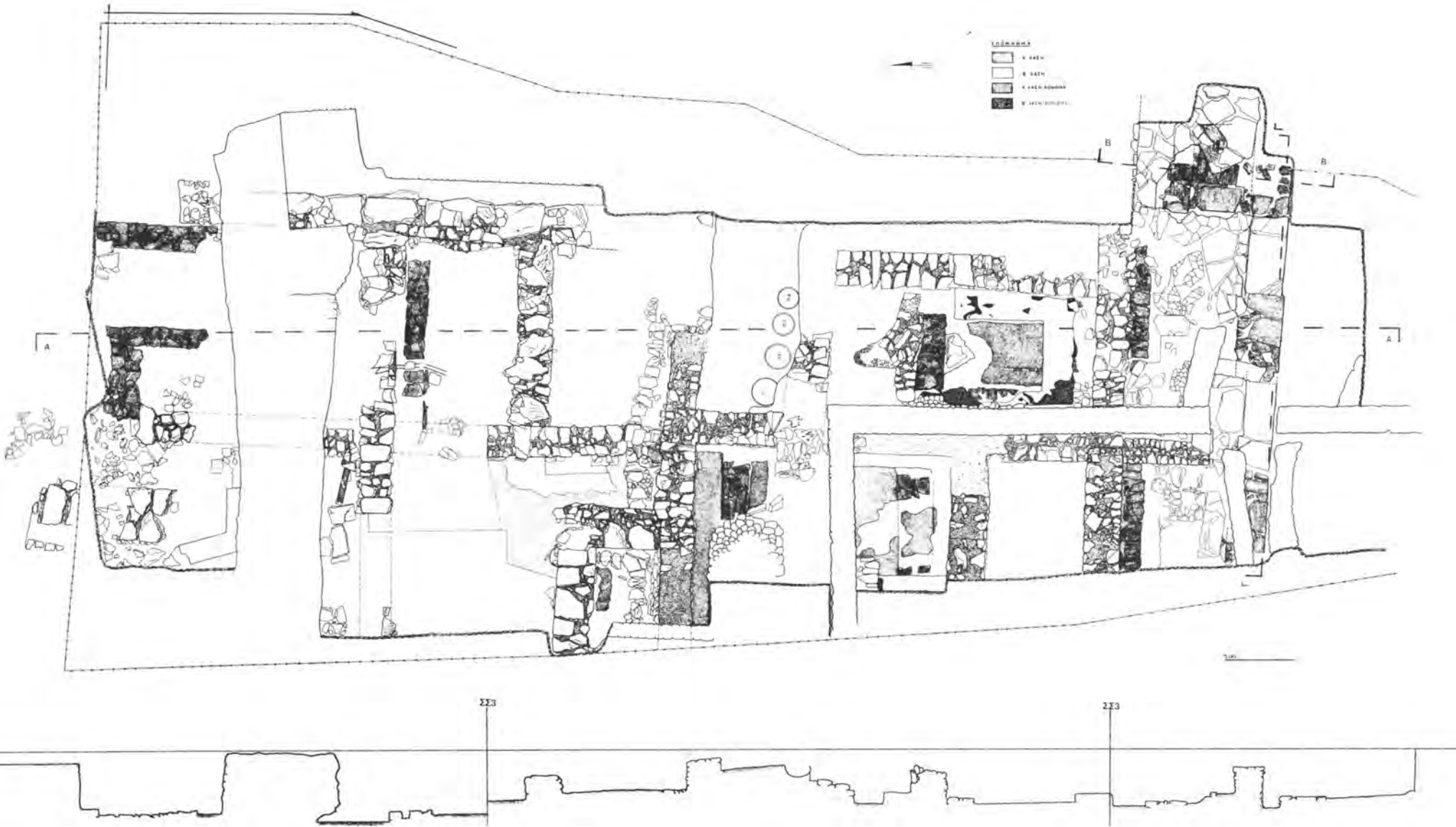

Σχέδ. 2. Καστέλλι Πεδιάδας. Το μινωικό «κεντρικό κτίριο». Κάτοψη της ανασκαφής και η τομή Α-Α.

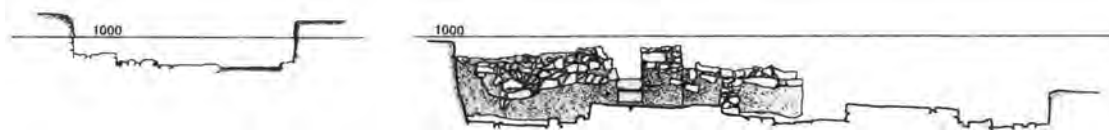

Σχέδ. 3. Καστέλλι Πεδιάδας. Το μινωικό «κεντρικό κτίριο». Η τομή Β-Β και η τομή-όψη Γ-Γ.

του, που είναι βέβαιο ότι αποτελεί τμήμα μόνο της ανατολικής πλευράς του, καλύπτει έκταση 350 τ.μ. (Σχέδ. 2, 3, 4· Πίν. 7 α (σημερινή κατάσταση). Ασφαλώς όμως ήταν πολύ μεγαλύτερο, τουλάχιστον διπλάσιο, και εκτεινόταν προς Δ., προς την πλατεία «Μεϊντάκι», όπως έδειξε ο επιφανειακός καθαρισμός σε ακάλυπτο χώρο δυτικά από τον κοινοτικό δρόμο. Έτσι, θα δέσποζε στην κορυφή του υψώματος με τον όγκο και το ύψος του, πάνω από τα σπίτια στα χαμηλότερα άνθηρα του λόφου.

Το κτίριο καταστράφηκε στη διάρκεια της νεοανακτορικής περιόδου και ξανακτίστηκε με τον ίδιο προσανατολισμό και μικρές μετατοπίσεις των τοίχων (Σχέδ. 2: με μελανό δηλώνεται η α' φάση, Σχέδ. 4: η β' φάση). Τα ελάχιστα όστρακα κάτω από το δάπεδο της δεύτερης νεοανακτορικής φάσης δεν είναι χαρακτηριστικά και έτσι δεν είναι δυνατός ο καθορισμός της σχετικής χρονολόγησης αλλά ούτε και η αιτία της καταστροφής, καθώς απομακρύνθηκε όλη η επίχωση του παλαιότερου κτιρίου και έμειναν μόνο θεμέλια τοίχων και τμήματα δαπέδων.

Ενδιαφέρον παρουσιάζει η τοιχοδομία των εξωτερικών τοίχων. Ο νότιος, που εφάπτεται με το δρόμο (Πίν. 7 β, με τόξο), έχει κατασκευασθεί από λιθόπλινθους, ενώ ο ανατολικός, τμήμα του οποίου διατηρείται στην περιοχή των δωματίων 6 και 7, είναι ισχυρότατος με πλάτος στη βάση του 1,20 μ., με τοιχοβάτη (Πίν. 8 α) και λαξευτούς δόμους από μαύρη βουνίσια πέτρα, από τους οποίους σώθηκε ένας στη θέση του με διαστάσεις 1,20×0,60×0,60 μ. (Πίν. 8 β).

Είναι σαφές επομένως ότι έγινε οικονομία υλικού, δεδομένου ότι το Καστέλλι βρίσκεται μέσα σε πεδιάδα σε απόσταση μερικών χιλιομέτρων από τα πλησιέστερα λατομεία λίθου. Η κοπή και μεταφορά λαξευτών κυβόλιθων με τις διαστάσεις που προαναφέρθηκαν θα απαιτούσε πολύ μόχθο. Γι' αυτό επενδύθηκε με ξεστή τοιχοδομία μόνο η ορατή από τον οικισμό ανατολική πλευρά, για να τονισθεί το μνημειακό μέγεθος του κτιρίου<sup>9</sup>. Αντίθετα, ο νότιος εξωτερικός τοίχος δεν ήταν ορατός από τον οικισμό, δεδομένου ότι στη νότια πλευρά του ισοπέδου στο οποίο ανεγέρθηκε το κτίριο υπήρχαν ακάλυπτοι χώροι, κήποι ή άλση, και όχι σπίτια, όπως βεβαιώθηκε ανασκαφικά. Έτσι, χρησιμοποιήθηκαν μικρές, κοινές πέτρες, ίσως από τα παλαιότερα κατεδαφισθέντα κτίσματα.

Οι εσωτερικοί τοίχοι του ήταν κατασκευασμένοι, όπως ο νότιος εξωτερικός, δηλαδή από πλακοειδείς λιθόπλινθους με πηλό ως συνδετικό υλικό. Το ανώτερο τμήμα τους, πάνω από 1,60 μ., που είναι το μεγαλύτερο σωζόμενο ύψος τους, ήταν από ωμές πλίνθους, που κατέπεσαν στο εσωτερικό των δωματίων, όταν το κτίριο καταστράφηκε από φωτιά, ψήθηκαν και σχημάτισαν ένα σκληρό στρώμα. Μόνο ο διαχωριστικός τοίχος των δωματίων 3 και 3α ήταν κτισμένος από πλίνθους από το ύψος της λίθινης κρηπίδας του, προφανώς επειδή δεν στήριζε ανωδομή ορόφου. Οι πλίνθοι είχαν διαστάσεις 0,40×0,30×0,08 μ. και ήταν φτιαγμένες από ακάθαρτο κόκκι-

9. H. van Effenterre, *The Function of Monumentality in the Minoan Palaces, The Function of the Minoan Palaces (FMP)*, Stockholm 1987, σ. 85-7.

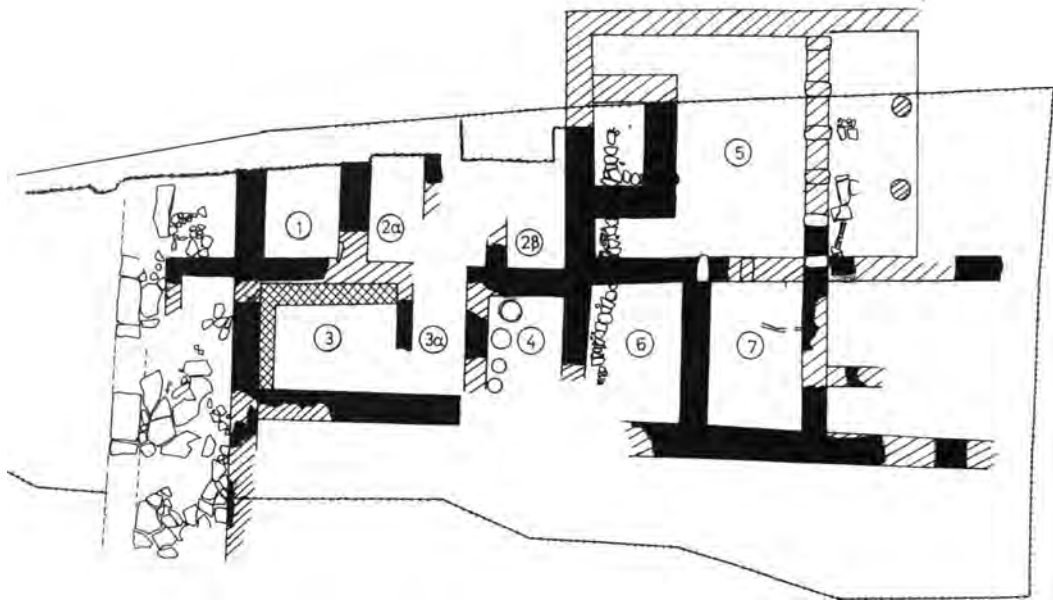

Σχέδ. 4. Καστέλλι Πεδιάδας. Το μινωικό «κεντρικό κτίριο». Κάτοψη της β' φάσης της ανασκαφής.

νο πηλό, όπως τα οικιακά αγγεία, με ενίσχυση από άχυρα. Στο εσωτερικό τους βρέθηκαν πολλά κομμάτια από άψητα οικιακά αγγεία, κυρίως χύτρες, γεγονός που μαρτυρεί ότι τα αγγεία αυτού του είδους και οι πλίνθοι κατασκευάζονταν στα ίδια εργαστήρια και έτσι, κομμάτια από αποτυχημένα στην κατασκευή τους αγγεία ξαναχρησιμοποιούνταν ως πρώτη ύλη των πλίνθων.

Το στρώμα καταστροφής (Σχ έ δ. 5· Π ί ν. 9 α), που κάλυπτε ολόκληρο το κτίριο, παρουσιάζει ιδιαίτερο ενδιαφέρον, γιατί περιγράφει τον τρόπο κατάρρευσης. Πάνω στα δάπεδα έπεσαν καιόμενα τα πατώματα του ορόφου και η στέγη και σχημάτισαν ένα στρώμα που περιείχε πολλά κάρβουνα, κυρίως κομμάτια από δοκάρια και στρώσεις κίτρινου πηλοχώματος που κάλυπτε τα δάπεδα και τη στέγη. Στη συνέχεια, κατέρρευσαν τα πλίνθινα τμήματα των τοίχων του ορόφου και μέρος των λιθοκτιστων του ισόγειου. Η ταυτόχρονη σχεδόν κατάρρευση της ανωδομής προκάλεσε την έλλειψη οξυγόνου και είχε ως αποτέλεσμα την απανθράκωση των ξύλων και το ψήσιμο των πλίνθων<sup>10</sup>.

Ο χρονικός ορίζοντας αυτής της καταστροφής προσδιορίζεται από τα ελάχιστα γραπτά όστρακα εισηγμένων αγγείων, αφού, όπως είπαμε, η ντόπια κεραμική δεν φέρει γραπτές διακοσμήσεις. Από το σχήμα και τη διακόσμηση τα περισσότερα από αυτά χρονολογούνται στην πρώιμη νεοανακτορική περίοδο. Οι στολιδώσεις (ripple band) (Σχ έ δ. 8 β-9 δ), οι κυματοειδείς ταινίες (wavy lines) (Σχ έ δ. 9 γ-ε) και οι συμπαγείς σπείρες (solid spirals) (Σχ έ δ. 10 α-β) είναι τα τυπικότερα μοτίβα της MM ΙΙΒ/ΥΜ ΙΑ<sup>11</sup>, σε κύπελλα ημισφαιρικά, κωνικά ή τύπου Βαφει-

10. Είναι χαρακτηριστικό και ενδιαφέρον για την αιτία που προκάλεσε την καταστροφή ότι το στρώμα καταστροφής της ελληγιστικής Λύττου, που πυρπολήθηκε το 221 π.Χ. από τους Κνωσίους, παρουσιάζει την ίδια στρωματογραφική ακολουθία. Βλ. σχετ. Γ. Ρεθεμιωτάκης, Ανασκαφική έρευνα στη Λύττο, Λύκτος 1 (1984), σ. 53.

11. P. Warren - V. Hankey, *Aegean Bronze Age Chronology*, Bristol, σ. 61-65. Με επίθετο κόκκινο χρώμα: M. Popham, *Late Minoan Pottery, A Summary*, BSA 62 (1967), σ. 339.

ΣΤΡΩΜΑΤΟΓΡΑΦΙΚΕΣ ΤΟΜΕΣ

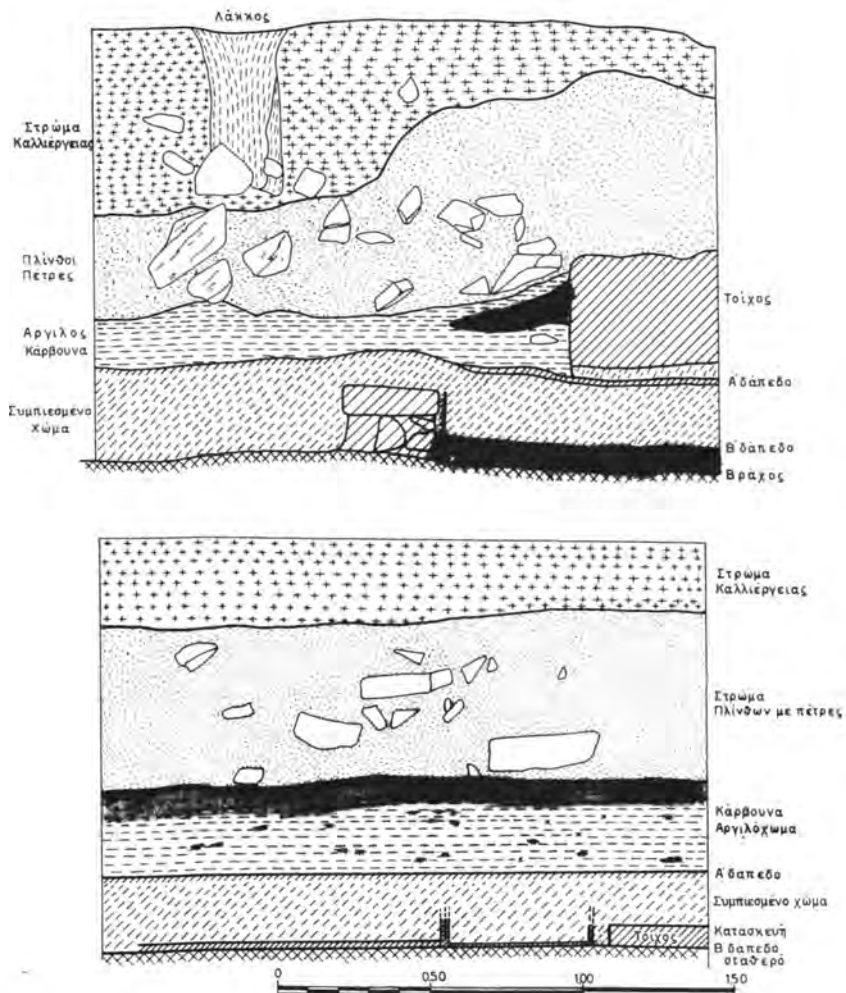

Σχέδ. 5. Στρωματογραφικές τομές στα Δωμ. 2 και 3.

ού, όπως το εικονιζόμενο με την ανάγλυφη ταινία (Σχέδ. 8 ε)<sup>12</sup>. Το ίδιο και οι διακοσμήσεις στην τεχνική light on dark (Σχέδ. 10 γ-ε), ιδιαίτερα αυτή που θυμίζει φλεβώσεις πέτρας (Σχέδ. 10 ε)<sup>13</sup>. Η απουσία του χαρακτηριστικότερου μοτίβου της ΥΜ ΙΑ του καλαμοειδούς (reed motif) δεν ξενίζει, αφού παρατηρείται και αλλού<sup>14</sup>.

12. P. Warren, ό.π., σ. 60.

13. M. Popham, The Minoan Unexplored Mansion at Knossos (MUMK) BSA, Suppl. 17 (1984).

14. P. Warren, ό.π., σ. 75-76.

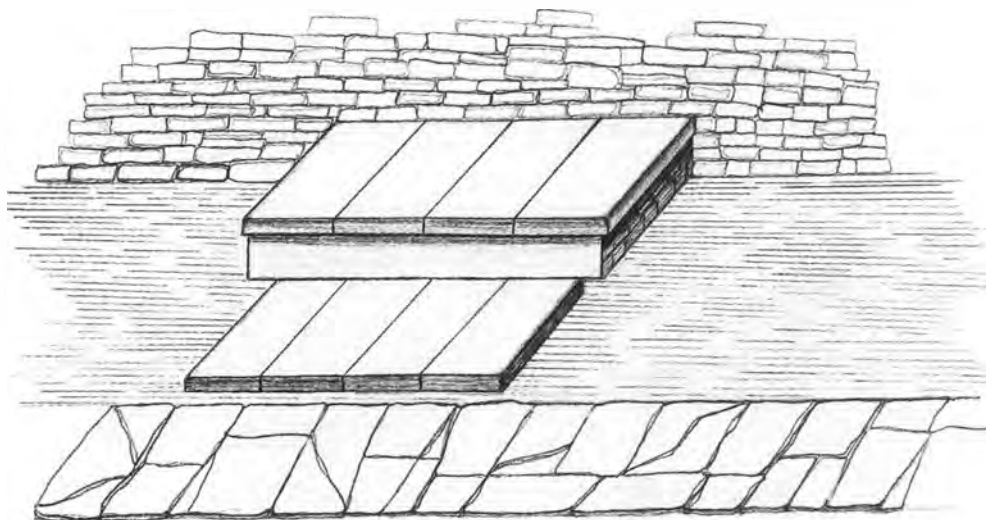

Σχέδ. 6. Προοπτικό σκαρίφημα της εξέδρας και του πεζοδρομίου (α' φάση).

Όμως τα όστρακα τριών αγγείων που χρονολογούνται στην ΥΜ ΙΒ τεκμηριώνουν την καταστροφή του κτιρίου στη φάση αυτή. Τα όστρακα, πρόχου μάλλον, με φολιδωτό (scale pattern) με ολόβαφους παπυρίσκους στις εσωτερικές γωνίες (Σχ έ δ. 11 α-β)<sup>15</sup> βρέθηκαν στο δωμάτιο 3. Η πρόχους με καλαμοειδή (Σχ έ δ. 11 γ) που βρέθηκε στο δωμάτιο 1 διαθέτει ένα καλό παράλληλο στην «Ανεξερεύννη Οικία» της Κνωσού<sup>16</sup>. Τέλος το κύπελλο με το φυτικό θέμα, που βρέθηκε έξω από το κτίριο πάνω στον πλακόστρωτο δρόμο, ανήκει στον κύκλο του «ζωγράφου των κλαδιών ελιάς» (“olive-sprag group”) (Σχ έ δ. 11 δ). Από την Κνωσό προέρχεται ένα όμοιο κύπελλο, τόσο στο σχήμα, όσο και στη διάταξη της διακόσμησης, ανάμεσα στο χείλος και τις πυκνές παράλληλες ταινίες γύρω από τη βάση<sup>17</sup>.

Το τμήμα του κτιρίου που ανασκάφηκε περιλαμβάνει οκτώ δωμάτια και μια αίθουσα με πολύθυρο στο εσωτερικό του, καθώς και τμήμα πλακόστρωτου δρόμου εξωτερικά. Τα δωμάτια στην ανατολική πλευρά του οικοπέδου έχουν ανασκαφεί πλήρως, ενώ στη δυτική μόνο μερικώς, αφού η συνέχειά τους βρίσκεται κάτω από τον κοινοτικό δρόμο και τα γειτονικά κτίρια. Η κατάσταση της διατήρησής τους είναι μέτρια έως κακή, εκτός από τους τοίχους του δωματίου 1, που φθάνουν σε ύψος το 1,60 μ. (Πίν. 7 β). Καταστροφή προκλήθηκε κυρίως στα ελληνικά χρόνια, όταν ο χώρος κατοικήθηκε πυκνά, αλλά και στην υστεροβυζαντινή περίοδο και την Ενετοκρατία από τις βαθιές θεμελιώσεις μιας μεγάλης αποθήκης και της βυζαντινής-ενετικής οχύρωσης (Πίν. 7 α-β, 13 β). Παρά τη ριζική σε ορισμένες περιπτώσεις καταστροφή, που φθάνει έως το βράχο, είναι δυνατή η αποκατάσταση της κάτοψης του μινωικού κτιρίου στο τμήμα που ανασκάφηκε και η περιγραφή των βασικών του χρήσεων με κριτήριο τη διάταξη και την εσωτερική διαρρύθμιση των χώρων, την άφθονη κεραμική και τα λιγοστά ευρήματα από άλλες ύλες.

15. M. Popham, BSA 62 (1967), ό.π., εικ. 2: 12.

16. M. Popham, MUMK, ό.π., πίν. 51c.

17. M. Popham, BSA 62 (1967), ό.π., σ. 341, πίν. 79d.

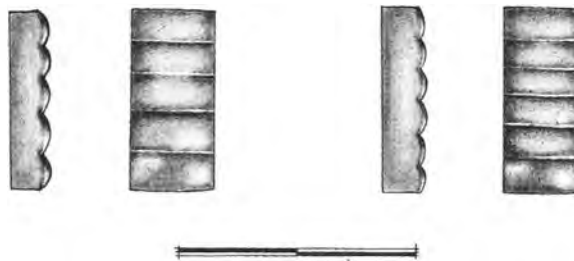

Σχέδ. 7. Ενθέματα από ορεία κρύσταλλο.

### Εξωτερικοί χώροι

Στις εξωτερικές κατασκευές ανήκει τμήμα λιθόστρωτου δρόμου, πλ. 3,50 μ., σε επαφή με το νότιο εξωτερικό τοίχο και ευρύς, απροσδιόριστος έκτασης ακάλυπτος χώρος στην προέκτασή του, στη θέση της σημερινής πλατείας Αγίου Γεωργίου και νοτιότερα (Σχ έ δ. 1-4· Πίν. 7 β, 9 β). Ο δρόμος επιστρώθηκε με ακανόνιστες σχιστολιθικές πλάκες, εκτός από το ελαφρά υπερυψωμένο πεζοδρόμιο κατά μήκος της νότιας πλευράς του, για το στρώσιμο του οποίου χρησιμοποιήθηκαν ορθογώνιες σχιστόπλακες πιθανότατα από λατομείο στην περιοχή Μαθιάς, που βρίσκεται σε απόσταση 10 χλμ. νοτιοανατολικά από το Καστέλλι<sup>18</sup>.

Κάτω από το λιθόστρωτο εντοπίστηκε παλαιότερος δρόμος που αντιστοιχεί στην πρώτη νεοανακτορική φάση του κτιρίου με το ίδιο ακριβώς πλάτος και προσανατολισμό. Όπως ο νεότερος δρόμος, έτσι και αυτός ακουμπά στο νότιο εξωτερικό τοίχο της πρώτης φάσης, ο οποίος βαίνει εν μέρει κάτω από τη θεμελίωση του τοίχου της δεύτερης. Ανάμεσα στους δύο δρόμους μεσολαβούσε στρώση συμπιεσμένου χώματος με λίγα όστρακα και πολλές πλακοειδείς πέτρες, που είχαν χρησιμοποιηθεί ως υποθεμελίωση των πλακών του νεότερου δρόμου (Πίν. 9 γ).

Ο στενός διαθέσιμος χώρος έρευνας δεν επέτρεψε να εξακριβωθεί αν και ο παλαιότερος δρόμος ήταν λιθόστρωτος. Διέθετε και αυτός πεζοδρόμιο κάτω από το αντίστοιχο του νεότερου, άλλης όμως κατασκευής, από τριγωνικού σχήματος αδρές πλάκες τοποθετημένες με όψη και προς τις δύο πλευρές (Σχ έ δ. 2: με μελανό, Σχ έ δ. 6: προοπτικό σκαρίφημα).

Κτιστή βαθμιδατή εξέδρα είχε κατασκευασθεί στο υπόλοιπο πλάτος του δρόμου ανάμεσα στο πεζοδρόμιο και τον τοίχο του κτιρίου. Σώθηκε κατά το μεγαλύτερο τμήμα η κατώτερη πλακοστρωμένη βαθμίδα και η υποθεμελίωση της ανώτερης από πυκνά κτισμένες αδρές πέτρες (Σχ έ δ. 2, 6· Πίν. 9 γ, 10 α). Η ανώτερη βαθμίδα καταστράφηκε, όταν στρώθηκε το λιθόστρωτο της νεότερης φάσης, ασφαλώς επειδή προεξείχε και δεν ήταν δυνατόν να καλυφθεί. Είναι πάντως βέβαιο ότι ήταν καλυμμένη από όμοιες με την κατώτερη πλάκες, κομμάτια από τις οποίες χρησιμοποιήθηκαν στην υποθεμελίωση του νεότερου δρόμου και βρέθηκαν κατά χώραν στην ανασκαφή του ενδιάμεσου στρώματος. Η χαμηλότερη βαθμίδα, της οποίας εντοπίστηκαν και τα δύο πλευρικά άκρα, έχει πλάτος 2,15 μ. Η ψηλότερη είναι ευρύτερη κατά 0,12 μ. στο δυτικό άκρο. Εάν, όπως είναι λογικό, και η ανατολική πλευρά, που βρίσκεται κάτω από το νεότερο πλακόστρωτο και δεν εντοπίστηκε, προεξέχει κατά τα ίδια εκατοστά, τότε το συνολικό πλάτος της είναι 2,40 μ. Το συνολικό μήκος και των δύο βαθμίδων είναι 1,90 μ.

18. Συγκεντρωμένη βιβλιογραφία για δρόμους με πεζοδρόμια: E. Davies, *The Knossos Miniature Frescoes and the Function of the Central Courts*, FMP, Stockholm 1987, σ. 157.

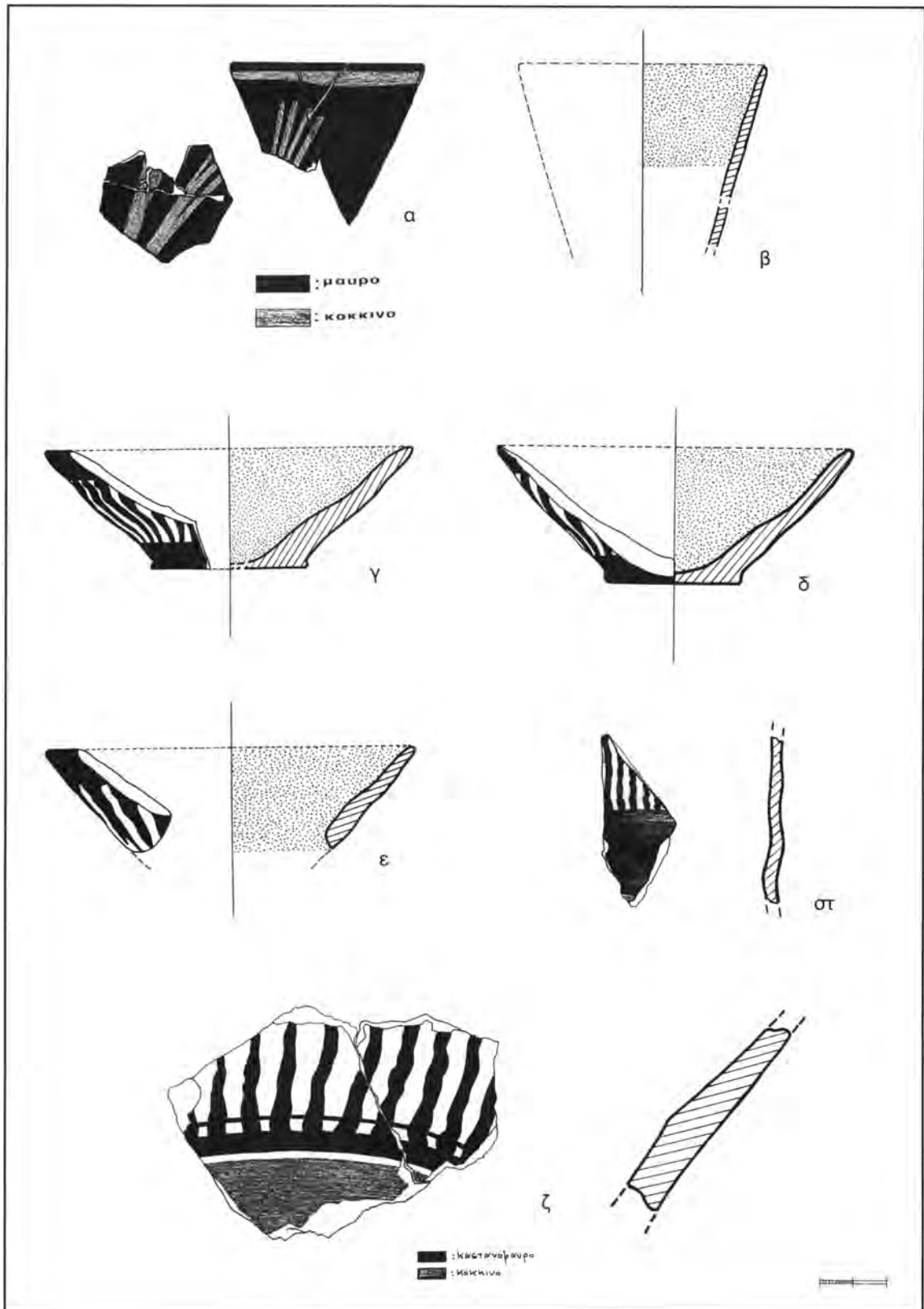

Σχέδ. 8. Γραπτή κεραμική: α) από το παλαιοανακτορικό στρώμα, β-ζ) από το στρώμα καταστροφής (β' φάση).

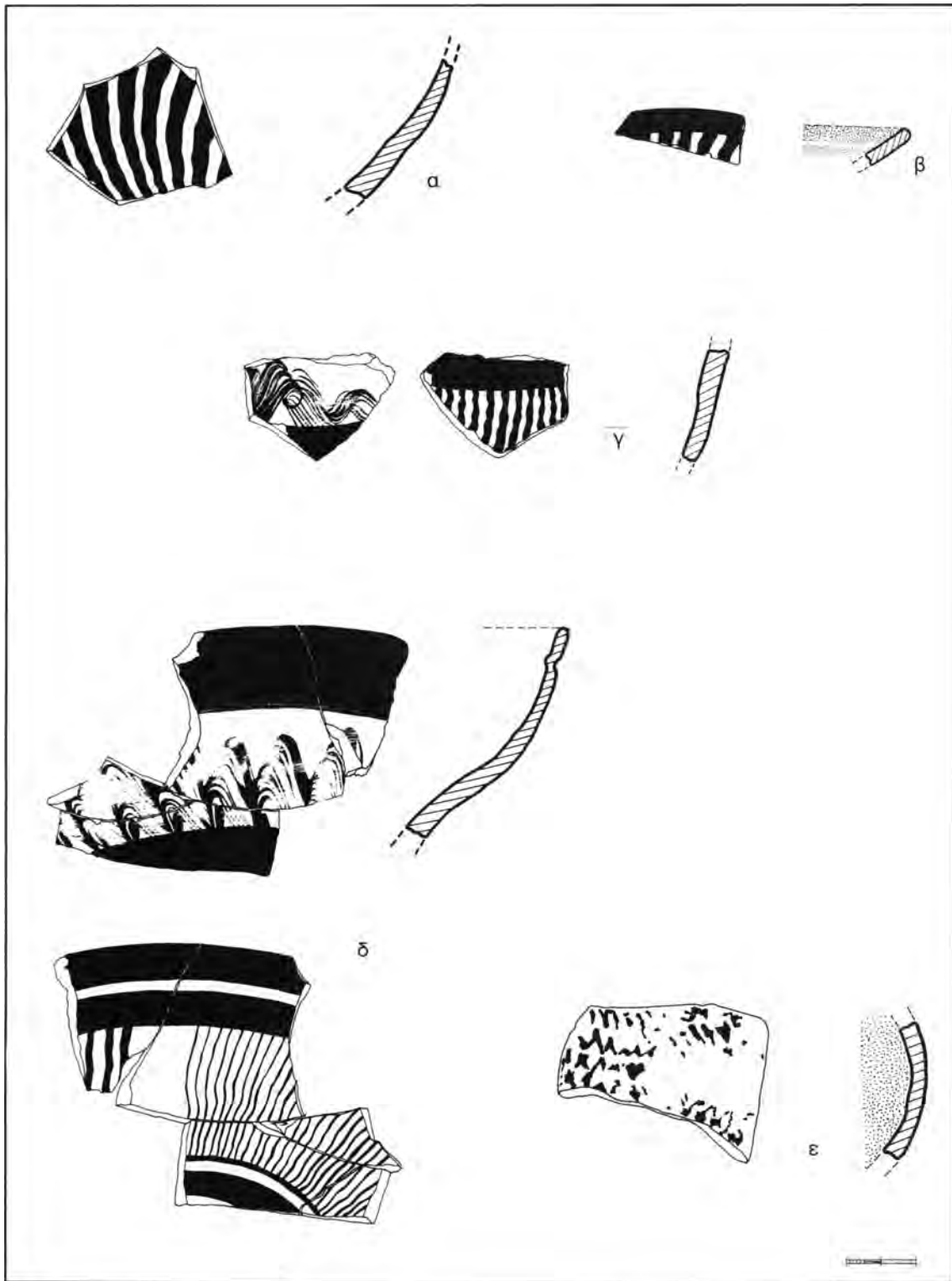

Σχέδ. 9. α-ε) Γραπτή κεραμική από το στρώμα καταστροφής (β' φάση).

Η κατασκευή είναι ιδιαίτερα επιμελημένη, όπως δείχνουν τα τμήματα όπου σώζεται η αρχική λεία επιφάνεια των πλακών. Καλύτερα διατηρείται η δυτική πλάκα, που έχει κυρτή λειασμένη παρυφή στην ελεύθερη μακρά πλευρά της και ορθογώνιας τομής αύλακα κατά μήκος της ένωσης με τη διπλανή πλάκα, καλυμμένη από λευκό κονίαμα. Κονίαμα επίσης έχει χρησιμοποιηθεί στους αρμούς και των άλλων πλακών αλλά και στο μέτωπο της ανώτερης βαθμίδας μέχρι το ύψος που σώζεται. Η πολυτέλεια της κατασκευής και η άμεση συνάφεια με το λιθόστρωτο διάδρομο μαρτυρούν τη χρήση της εξέδρας ως μέσου ανάδειξης σημαντικών προσώπων που επέπτευν την τελετουργία της πομπής, η οποία εκτυλισσόταν κατά μήκος του πομπικού δρόμου, σύμφωνα με τα ανακτορικά πρότυπα. Το πλησιέστερο αρχιτεκτονικό παράλληλο είναι η εξέδρα και οι πομπικοί διάδρομοι στην περιοχή του θεατρικού χώρου της Κνωσού και η ανάλογη διάταξη δρόμων-εξέδρας σε αυλή του ανακτορικού συγκροτήματος των Αρχαίων<sup>19</sup>.

Η συνέχιση της έρευνας προς Ν. κάτω από τους τοίχους και τα πατώματα ΥΜ ΙΙΙ κτιρίων αλλά και σε γειτονικά προς Ν. οικόπεδα, σε απόσταση 20-30 μ., δεν έφερε στο φως άλλα κτίρια ή επιχώσεις της νεοανακτορικής περιόδου. Διαπιστώθηκε η ύπαρξη λεπτού στρώματος με αραιή μεσομινωική κεραμική πάνω από αδρανή επίχωση που κάλυπτε τις κοιλάδες των βράχων. Δεδομένου ότι η ανεμπόδιστη θέα προς Ν. είχε ιδιαίτερη σημασία γι' αυτούς που συμμετείχαν στις ποικίλες δραστηριότητες μέσα και έξω από το κτίριο, όπως θα δούμε στη συνέχεια, είναι πολύ πιθανό ότι όλο το ισόπεδο μέχρι την άκρη του λόφου είχε αφεθεί ακάλυπτο από οικοδομήματα με μορφή άλσους, κήπου ή πλατείας.

### Εσωτερικοί χώροι

Το Δωμάτιο 1 περιείχε μεγάλη ποσότητα οικιακής κεραμικής, κυρίως από καδοειδή (basins), μεγάλα σκυφοειδή, αμφορείς, λεκάνες, χύτρες και εκατοντάδες κύπελλα, στην πλειονότητά τους άωπα αλλά και μόνωτα κυλινδρικά ή ημισφαιρικά. Είναι φανερό ότι πρόκειται για τη σκευή μαγειρείου, το οποίο πάντως δεν εντοπίστηκε στον ανασκαμμένο χώρο.

Τα δωμάτια βόρεια του Δωμ. 1 έως την Αίθουσα 5 έχουν υποστεί τη μεγαλύτερη καταστροφή από τη θεμελίωση της ενετικής αποθήκης και ένα πηγάδι της ίδιας εποχής. Στην πρώτη νεοανακτορική φάση ανήκουν δάπεδα από κονίαμα βαμμένα με κόκκινο χρώμα ("minoan red") και τμήματα τοίχων (Σχ έ δ. 5· Πί ν. 10 β: η κηλίδα πάνω στο δάπεδο είναι κόκκινου χρώματος). Στη δεύτερη φάση υπήρχαν αρχικά δύο δωμάτια (Δωμ. 2α και 2β) αλλά στη διάρκεια της περιόδου χρήσεως κατασκευάστηκε διαχωριστικός τοίχος στο Δωμ. 2α. Ο στενός χώρος ανάμεσα στον τοίχο αυτό και το νότιο του 2β μάλλον χρησιμοποιήθηκε ως διάδρομος πρόσβασης στο Δωμ. 3α. Εδώ βρέθηκε ένα σπασμένο χάλκινο εγχειρίδιο, μήκ. 0,23 μ. (Πί ν. 11 α).

Ασφαλώς πολύ μεγαλύτερο ενδιαφέρον παρουσιάζει το μικρό Δωμάτιο 3, η ανασκαφή του οποίου έδωσε σαφέστερες πληροφορίες για τις χρήσεις του και στις δύο αρχιτεκτονικές φάσεις (Σχ έ δ. 5· Πί ν. 7 β: στο κέντρο). Πάνω στο δάπεδο της πρώτης φάσης, που ήταν στρωμένο με λευκό κονίαμα, βρέθηκαν έγχρωμα κονιάματα τοίχων με ταινίες από μπλε και κόκκινο. Κατά μήκος της δυτικής πλευράς του δωματίου σε απόσταση 0,50 μ. από το δυτικό τοίχο του διαπιστώθηκε η ύπαρξη δύο λεπτών κατακόρυφων στρώσεων κονιάματος, σωζ. ύψ. μέχρι 0,10 μ. (Σχ έ δ. 5· Πί ν. 11 γ). Μια παρόμοια καθ' ύψος στρώση διαπιστώθηκε σε απόσταση 0,05 μ. από την όψη του δυτικού τοίχου. Το πλάτος του τελευταίου διαστήματος είναι ασφαλώς το πάχος του ξύλινου τοιχώματος της κατασκευής που ακουμπούσε στον τοίχο. Η άλλη μακρά πλευρά βρίσκεται 0,45 μ. προς το εσωτερικό του δωματίου και είναι αυτή που επενδύθηκε με τη διπλή στρώ-

19. N. Marinatos, *Public Festivals, FMP*, σ. 135-143. ΑΔ 31 (1976), *Χρονικά*, σ. 350. Γ.-Ε. Σακελλαράκη, *Αρχάνες*, Αθήνα 1994, σ. 48-49 εικ. 26.

ση. Φυσικά το ξύλο διαλύθηκε και έτσι έμειναν μόνο τα κατώτερα τμήματα των επενδύσεων από λεπτό κονίαμα. Πρόκειται επομένως για ένα στενό, επίμηκες κιβώτιο που κάλυπτε όλο το μήκος του δυτικού τοίχου του δωματίου. Η εξωτερική του παρυφή προς το δωμάτιο είχε τονισθεί με ταινία κόκκινου χρώματος πάνω στο δάπεδο, ενώ ο πυθμένας του, όπου σώθηκε, είχε καλυφθεί από λεπτότατο κονίαμα βαμμένο σε στίλβον βυσινί χρώμα.

Η εύθραυστη αυτή κατασκευή, που ασφαλώς δεν ήταν προορισμένη για καθημερινές χρήσεις, δεν έχει, από όσο γνωρίζω, ακριβές παράλληλο. Η ιδέα πάντως της κατασκευής κιβωτίων στο δάπεδο οδηγεί στις πλινθοκτιστες κατασκευές δαπέδου για την αποθήκευση σημαντικών αντικειμένων ή αρχαίων<sup>20</sup>. Ανάλογη χρήση είναι πιθανή και για την κατασκευή του Δωμ. 3, αν και δεν βρέθηκε τίποτα σχετικό. Κάποια ευρήματα από την επίχωση της δεύτερης φάσης σε συνδυασμό με ορισμένες αρχιτεκτονικές διαμορφώσεις του δωματίου στη φάση αυτή ενισχύουν περισσότερο αυτή την πιθανότητα.

Το δωμάτιο διατήρησε περίπου την ίδια μορφή και διαστάσεις, αφού οι τοίχοι του κτίστηκαν εν μέρει πάνω στους παλαιότερους, όχι όμως και την εσωτερική διαρρύθμιση. Το δάπεδο υψώθηκε κατά μερικά εκατοστά και επιστρώθηκε πάλι με κονίαμα. Κατά μήκος του δυτικού και νότιου τοίχου του κατασκευάστηκαν λιθόκτιστα «θρανία» επενδυμένα επίσης με κονίαμα (Σχ έ δ. 2,4: με δικτυωτό). Στην επίχωση του δωματίου, ανάμεσα στα καμένα ξύλα και τις πλίνθους, βρέθηκαν δύο θραύσματα πλακιδίων από ελεφαντόδοντο, το ένα με εγχαράξεις και ένα άλλο με κυμάτια και γλωσσοειδείς γλυφές και δύο μικρά ορθογώνια ενθέματα με ραβδώσεις από ορεία κρύσταλλο (Σχ έ δ. 7· Πί ν. 11 β).

Είναι τα μόνα πενιχρά υπολείμματα από τα πολύτιμα σκεύη που φυλάσσονταν εδώ και ταυτόχρονα μια εύγλωττη απόδειξη του βαθμού σύλησης του κτιρίου πριν από την καταστροφή. Φαίνεται λοιπόν ότι τα «θρανία» που προαναφέραμε δεν ήταν καθίσματα – άλλωστε είναι πολύ στενά – αλλά βάσεις για ερμάρια, που αντικατέστησαν την κασέλα της πρώτης φάσης. Το δωμάτιο επομένως και στις δύο αρχιτεκτονικές φάσεις, δηλαδή σε όλη τη διάρκεια ζωής του κτιρίου, διατήρησε την ίδια χρήση, ως σκευοφυλάκιο για τη φύλαξη πολύτιμων αντικειμένων και σκευών.

Το μικρό Δωμ. 3α είναι ο προθάλαμος του Δωμ. 3 και διαθέτει πρόσβαση από το Δωμ. 2. Σε αυτό βρέθηκαν μεγάλα γεφυρόστομα πεσμένα σε επάλληλες σειρές, προφανώς από ράφια του ανατολικού τοίχου, όπως δείχνει η φορά της πτώσης (Πί ν. 12 α). Ένας διάδρομος προς Α. των Δωματίων 3 και 3α επικοινωνούσε προφανώς με δωμάτια στη νοτιοανατολική γωνιά του κτιρίου κάτω από την εκκλησία του Αγίου Γεωργίου.

Η εν μέρει ανασκαφείσα Αίθουσα 5, ασφαλώς ένα από τα σημαντικότερα διαμερίσματα του κτιρίου, ήταν χώρος άσκησης θρησκευτικών δραστηριοτήτων, όπως προκύπτει από τα στοιχεία που θα εξετάσουμε στη συνέχεια. Ανήκει στον αρχιτεκτονικό τύπο της αίθουσας με πολύθυρο («Minoan Hall») από το οποίο σώθηκαν μόνο οι δύο ανατολικότερες σχιστολιθικές βάσεις των ξύλινων παραστάδων των θυρών (Σχ έ δ. 2-4· Πί ν. 12 β, 13 α-β)<sup>21</sup>. Το μήκος της είναι 6,50 μ. και το πλάτος στο ανασκαφέν τμήμα του οικοπέδου 5 μ. Ο δυτικός τοίχος και όλη η δυτική πλευρά της βρίσκεται κάτω από το οδόστρωμα του κοινοτικού δρόμου. Το σωζόμενο στην ανατολική κυρίως πλευρά δάπεδο από παχύ λευκό κονίαμα ανήκει στην πρώτη φάση (Πί ν. 12 β, 13 α-β) και συνεχίζεται και στο τμήμα του Δωμ. 2α, που αντιστοιχεί στην πρώτη φάση, μέχρι τον τοίχο (Σχ έ δ. 2). Μάλλον υπήρχε μια όμοια αίθουσα και στην πρώτη φάση, που μετατοπίστηκε λίγο βορειότερα στη δεύτερη. Επειδή, αντίθετα από τα άλλα δωμάτια που διέθεταν δάπεδο από κονίαμα (2α,3), δεν διαπιστώθηκε η ύπαρξη αντίστοιχου δαπέδου στη δεύτερη φάση, συμπεραί-

20. J. Shaw, *Minoan Architecture. Materials and Techniques*, Annuario XLIX (N. S. XXXIII) 1971, σ. 193-194.

21. J. Driessen, *The Minoan-Hall in Domestic Architecture on Crete*, Acta Arch. Lovaniensia 21 (1982), σ. 27-29. J.W. Graham, *The Palaces of Crete*, Princeton, New Jersey 1962, σ. 94-99.

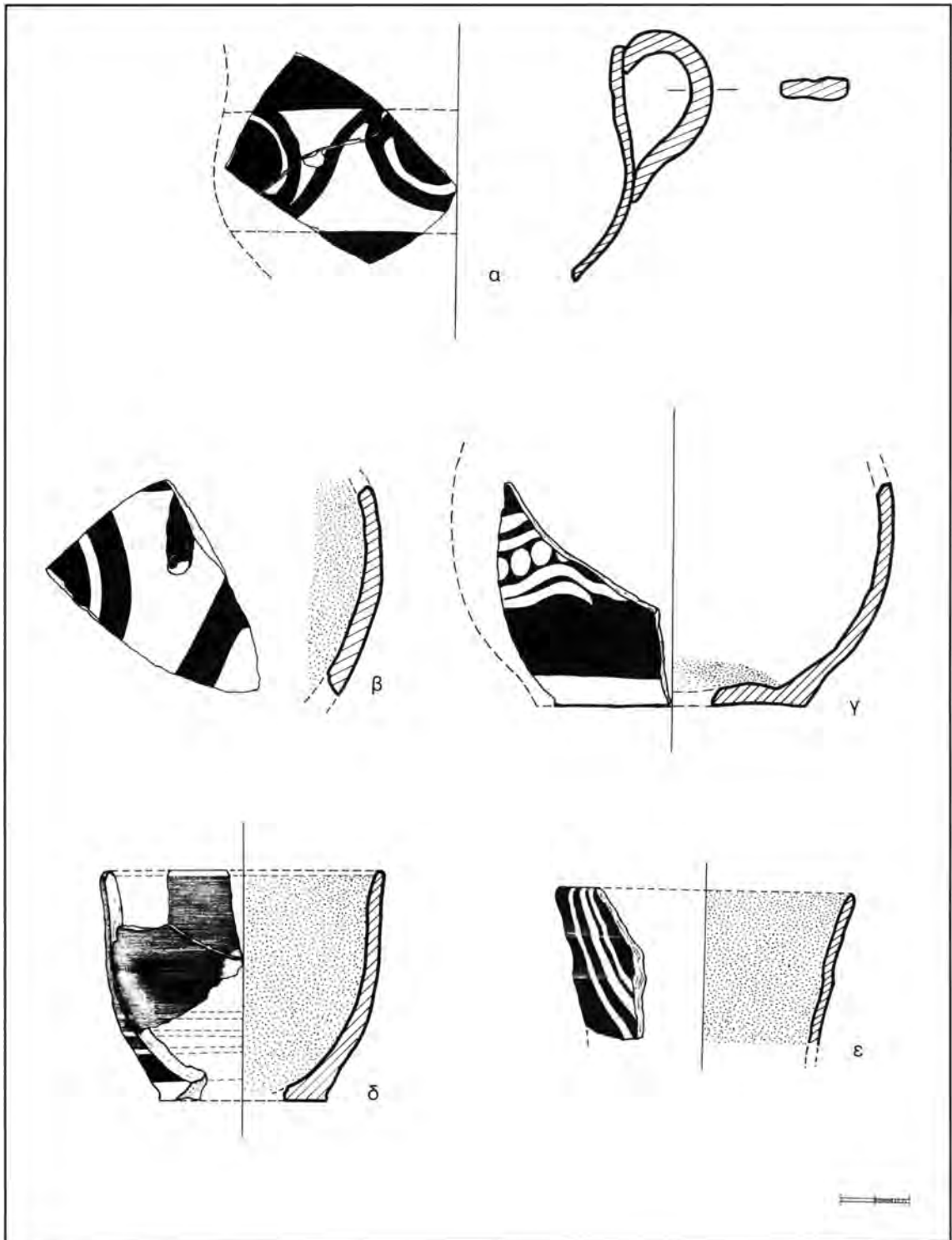

Σχέδ. 10. α-ε) Γραπτή κεραμική από το στρώμα καταστροφής (β' φάση).

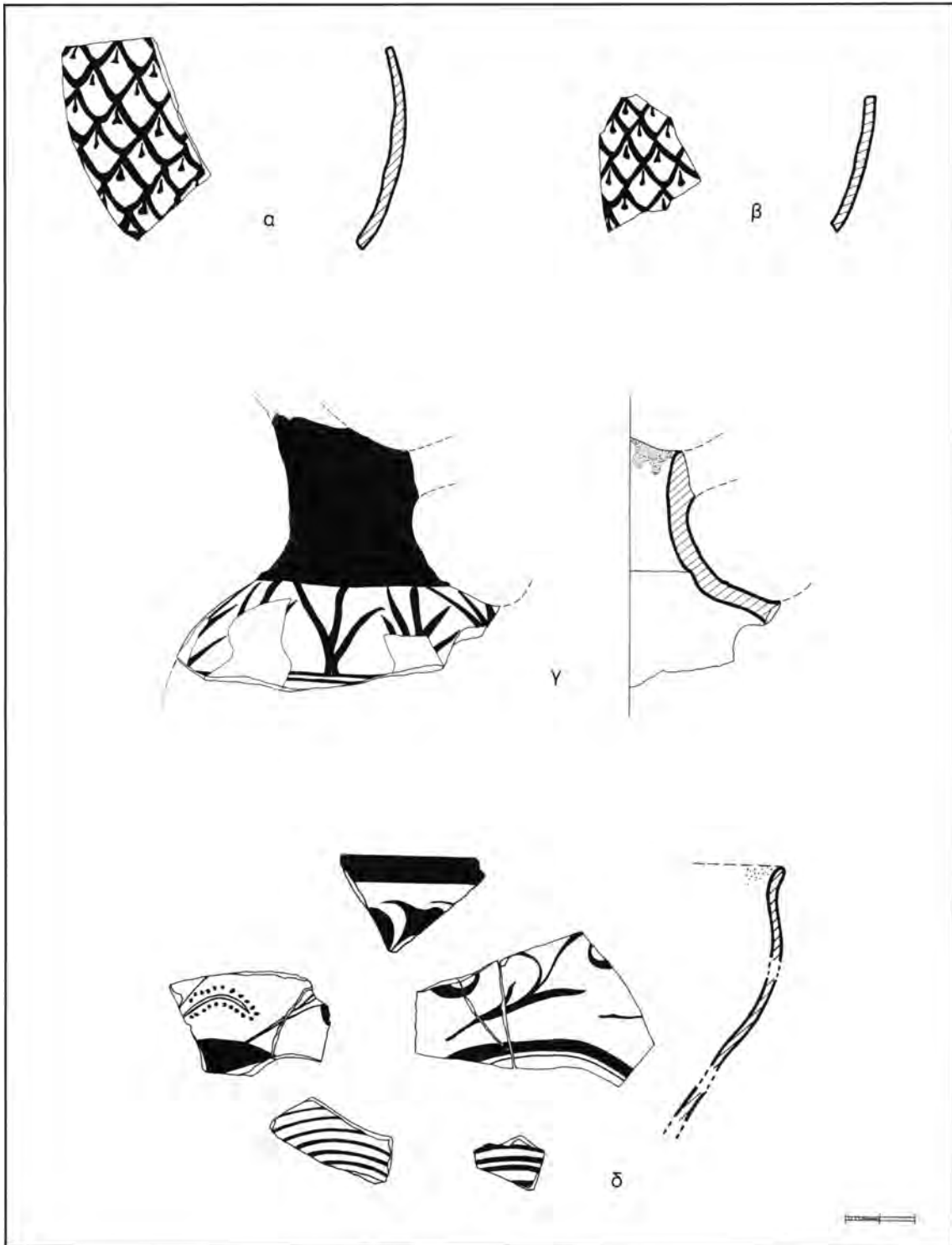

Σχέδ. 11. α-δ) Γραπτή κεραμική από το στρώμα καταστροφής (β' φάση).

νεται ότι το δεύτερο δάπεδο ήταν ξύλινο, ασφαλώς για να αντέχει περισσότερο στη σκληρή χρήση. Ότι το δάπεδο ήταν από φθαρτή ύλη αποδεικνύεται από το γεγονός ότι το στρώμα της τελικής καταστροφής έφθασε μέχρι το δάπεδο της πρώτης φάσης και το βράχο, όπου αυτό είχε ήδη καταστραφεί (στην πρώτη καταστροφή του κτιρίου). Οι τοίχοι ήταν και εδώ καλυμμένοι με κονιάματα, όπως στο Δωμ. 3, με κόκκινες και μπλε ταινίες, καθώς και μπλε κυματοειδείς.

Μια κτιστή ορθογώνια κατασκευή, που εδράζεται πάνω στο δάπεδο από κονίαμα της πρώτης φάσης, ακουμπά στο νότιο τοίχο της αίθουσας. Η δυτική πλευρά της βρίσκεται κάτω από τον κοινοτικό δρόμο στο μη ανασκαμμένο τμήμα (Σχ έ δ. 2,4· Πί ν. 12 β, 13 β, 14 α). Η πρόσθια μακρά πλευρά της, προς το εσωτερικό της αίθουσας, που έχει επένδυση εξωτερικά από ορθογώνιους λαξευτούς κυβόλιθους, δεν είχε ασφαλώς καλυφθεί από κονίαμα. Στη σημειολογία των μινωικών κτιρίων ο συγκεκριμένος τρόπος κατασκευής σημαίνει ιδιαιτερότητα, έξαρση της σημασίας, συγκέντρωση ενδιαφέροντος<sup>22</sup>.

Τη σπουδαιότητα και τη χρήση αυτής της κατασκευής τονίζει και προσδιορίζει κτιστός αγωγός καλυμμένος με σχιστολιθικές πλάκες. Το σημείο εκκίνησης του αγωγού βρίσκεται στην εξωτερική παρυφή της, κοντά στη βορειοανατολική γωνία, όπως φαίνεται από την κοιλότητα που διαπερνά το κονίαμα του παλαιότερου δαπέδου (Πί ν. 14 α: με τόξο), διέρχεται κάτω από τον πρόσθιο τοίχο της και συναντά άλλο όμοιας κατασκευής αγωγό, ο οποίος ακολουθεί τη φυσική κλίση του εδάφους προς Α. μέχρι το Δωμ. 6. Η συνέχειά του δεν σώζεται αλλά είναι βέβαιο ότι κατέληγε έξω από το κτίριο προς Α. Οι αγωγοί αυτοί κατασκευάστηκαν ταυτόχρονα με την «ορθογώνια κατασκευή» στη δεύτερη αρχιτεκτονική φάση και απέκοψαν το κονίαμα του παλαιότερου δαπέδου (Πί ν. 14 α). Οι πλάκες καλύψεως βρίσκονται τώρα πάνω από το επίπεδο του δαπέδου αυτού αλλά προφανώς καλύπτονταν από το ξύλινο πάτωμα της δεύτερης φάσης, όπως πιθανότατα και ένας τρίτος πήλινος αγωγός τομής Π<sup>23</sup>, μικρής χωρητικότητας, που διασχίζει λοξά το Δωμ. 7, περνά κάτω από το βόρειο τοίχο του (Σχ έ δ. 2,4· Πί ν. 8 α, 14 β με τόξο) και προφανώς συναντούσε άλλο, τέταρτο, όμοιο αγωγό με πορεία παράλληλη και αποκλίνουσα από το πολύθυρο εξωτερικά (Πί ν. 12 β, κάτω δεξιά, 13 α, 14 β). Είναι βέβαιο ότι και ο τελευταίος αυτός αγωγός ακολουθούσε τη φυσική κλίση του εδάφους προς Α., αλλά η συνέχειά του έχει επίσης καταστραφεί από τις νεότερες επεμβάσεις.

Οι αγωγοί αυτοί μάλλον δεν είχαν σχέση με την απομάκρυνση των όμβριων υδάτων. Άλλωστε, όπως είδαμε, ένας τουλάχιστον ξεκινά από το εσωτερικό της αίθουσας, ενώ οι πήλινοι είναι μικρής χωρητικότητας και μάλλον ακατάλληλοι για την αποχέτευση μεγάλου όγκου νερού. Επίσης, ο τρίτος αγωγός ξεκινούσε από το εσωτερικό του Δωμ. 7 και ο τέταρτος ίσως από το χώρο μπροστά από την αίθουσα, όπου θα υπήρχε στοά, όπως σε όλες τις ανάλογες αίθουσες αυτού του τύπου. Οι βάσεις των κίωνων της στοάς δεν σώθηκαν, αφού στο χώρο τους θεμελιώθηκε το ενετικό τείχος. Όμως μια ελλειπής βάση κίονα από οφείτη, προφανώς από την πρώτη φάση, που έχει χρησιμοποιηθεί ως οικοδομικό υλικό στο βόρειο τοίχο του Δωμ. 7, ίσως προέρχεται από την αντίστοιχη στοά της αίθουσας της φάσης αυτής. Ένα αραιό ακανόνιστο «λιθόστρωτο» στην περιοχή βόρεια από τη βάση του τείχους είναι μάλλον η υποθεμελίωση του λιθόστρωτου της στοάς και ίσως και ενός φωταγωγού βορειότερα, σύμφωνα με τον κανονικό αρχιτεκτονικό τύπο του «Minoan Hall» (Σχ έ δ. 4). Οι τοίχοι ανατολικά ανήκουν σε δωμάτια της πρώτης φάσης.

Σύμφωνα με όσα αναφέρθηκαν και σε αντιστοιχία με τις αίθουσες ανάλογης αρχιτεκτονικής μορφής προτείνουμε την αποκατάσταση της Αίθουσας 5, ως ακολούθως:

Η «ορθογώνια κατασκευή» στο βάθος της αίθουσας είναι μάλλον η λιθόκτιστη βάση ξύλι-

22. J. Shaw, ό.π., σ. 103-104.

23. J. Shaw, ό.π., σ. 201-204.

νου βάθρου<sup>24</sup>, γύρω από το οποίο συγκεντρώνονται δραστηριότητες με έμφαση στις σπονδικές τελετουργίες, όπως δείχνουν οι αγωγοί κάτω από αυτήν, μέσα από τους οποίους διοχετεύονταν τα υγρά των σπονδών έξω από το κτίριο. Αίθουσες με υπερυψωμένα κτιστά βάθρα και στηθαίο υπάρχουν στην Κνωσό, στην «Βασιλική Έπαυλη», στην «Οικία του Αρχιερέως» και στην «Οικία του Ιερού Βήματος», όλες με σύστημα πολυθύρου μπροστά ή στα πλάγια, όπως η αίθουσα του Καστελλίου<sup>25</sup>. Στην περίπτωση του Καστελλίου το λίθινο κρηπίδωμα της εξέδρας προεξέχει περισσότερο και δεν φθάνει μέχρι τους πλάγιους τοίχους, ίσως λόγω του μεγάλου πλάτους της αίθουσας. Πιθανότερο φαίνεται να είχε ξύλινο στηθαίο, εφ' όσον η εξέδρα ήταν ξύλινη.

Και οι τρεις αίθουσες παρουσιάζουν αυστηρά συμμετρική διάταξη ως προς τον κεντρικό μακρό άξονα, στην κορυφή του οποίου πάνω στο βάθρο ίσως υπήρχε ένα κάθισμα ή ένα προβαλλόμενο αντικείμενο. Αν η Αίθουσα 5 του Καστελλίου, όπως όλα δείχνουν, ανήκει σε αυτόν τον τύπο και με βάση την αξονική συμμετρία αυτών των αιθουσών, ο δυτικός της τοίχος πρέπει να τοποθετηθεί σε απόσταση τουλάχιστον 6,50-7 μ. από τον ανατολικό, έτσι, ώστε ο άξονας συμμετρίας να συμπίπτει με αυτόν της αίθουσας. Τότε το κατεστραμμένο τμήμα του πολυθύρου θα πρέπει να συμπληρωθεί με άλλα τέσσερα, συνολικά δηλαδή έξι, διαχωριστικά στηρίγματα, σύμφωνα με το μέτρο που παρέχει το ανατολικότερο σωζόμενο άνοιγμα (Σχ έ δ. 4).

Σύμφωνα με τους υπολογισμούς αυτούς το συγκρότημα της Αίθουσας 5 με τον προθάλαμο και τον φωταγωγό είναι το μεγαλύτερο γνωστό «Minoan Hall» της οικιακής αρχιτεκτονικής<sup>26</sup>. Η κεντρική αίθουσα, εκτάσεως 45 τ.μ. περίπου, υπολείπεται μόνο της κύριας αίθουσας του ανακτορικού τύπου Hall της επαύλεως της Αγίας Τριάδας, ενώ είναι αρκετά μεγαλύτερη από άλλες διάσημες, όπως η αντίστοιχη αίθουσα του «Μεγάλου των Διπλών Πελέκεων» της Κνωσού και το «Μέγαρο του Βασιλέως» της Φαιστού<sup>27</sup>. Η ασυνήθιστη ευρυχωρία της αίθουσας δεν είναι βέβαια μόνο συγκρίσιμο προσδιοριστικό στοιχείο σημασίας, αλλά και του μεγέθους της χρήσεώς της ως χώρου άσκησης δημόσιας λατρείας και γενικά κοινωνικών εκδηλώσεων σε μεγάλη κλίμακα.

Το μέγεθος, τον χαρακτήρα αλλά και τη διάρκεια της χρήσεως στην Αίθουσα 5 και στα γειτονικά προς Α. δωμάτια προσδιορίζει ο μεγάλος αριθμός σκευών και αγγείων που βρέθηκαν σε όλα τα στρώματα κάτω από την ελληνιστική επίχωση (Πίν. 15 α-β, 16 α-β). Όπως συμβαίνει συνήθως, στα σύνολα αγγείων της νεοανακτορικής περιόδου, ο αριθμός των άωτων κυπέλλων είναι πολλαπλάσιος του αριθμού των άλλων αγγείων. Με βάση συγκριτικές παρατηρήσεις αναφορικά με το ποσοστό των κυπέλλων μέσα στις ομάδες κεραμικής, είναι βέβαιο ότι τα κύπελλα ήταν πολύ περισσότερα από 1000. Μετρήθηκαν μόνο όσα είχαν ανασκαφικό αριθμό ή συγκροτήθηκαν στο εργαστήριο. Από αυτά 310 είναι απλά κωνικά με δηλωμένο ή όχι χείλος (Σχ έ δ. 12 α-ζ), 17 κωνικά-ημισφαιρικά (Σχ έ δ. 13 α-ε), 10 κωδωνόσχημα (Σχ έ δ. 14 β-γ), 2 καρινωτά (Σχ έ δ. 15 γ-δ), 4 «πιατάκια», 5 ημισφαιρικά (Σχ έ δ. 14 δ-στ, 15 α), 20 ψηλά κωνικά (Σχ έ δ. 13 στ, ζ - 14 α), μια μινιατούρα και 7 κύπελλα με πόδι. Τα μόνωτα είναι πολύ λιγότερα, μόλις 5 ημισφαιρικά (Σχ έ δ. 15 ε, στ 16 α) και 3 κωνικά. Από τις άλλες κατηγορίες αναφέρονται 12 χύτρες (Σχ έ δ. 17 ε), 2 γε-

24. Είναι χαρακτηριστικό ότι οι πλάγιες πλευρές της, αντίθετα από την πρόσθια, έχουν τους λιθόπλινθους τοποθετημένους προς τα μέσα (Σχ έ δ. 2 Πίν. 18 α), προφανώς για να διαμορφωθεί η απαραίτητη για τη σταθερότητα της κατασκευής επίπεδη βάση έδρασης των πλάγιων δοκών της ξύλινης υπερκατασκευής. Ο συγκεκριμένος τρόπος κατασκευής είναι συγκρίσιμος με αντίστοιχο της βάσης του θρόνου του παλαιότερου μεγάρου της Τίρυνθας: βάθρο από στενόμακρες λιθόπλινθους με ανάγλυφη διακόσμηση στήριζαν προφανώς εξέδρα πάνω στην οποία είχε τοποθετηθεί ο θρόνος. T. Schultz, Die Reconstruction des Thronpodestes von Tiryns, AM 103 (1988), σ. 11-23.

25. N. Marinatos, Minoan Religion, Univ. of S. Carolina, 1993, σ. 104-106.

26. J. Driessen, ό.π., σ. 61.

27. J. W. Graham, ό.π., σ. 95-96.

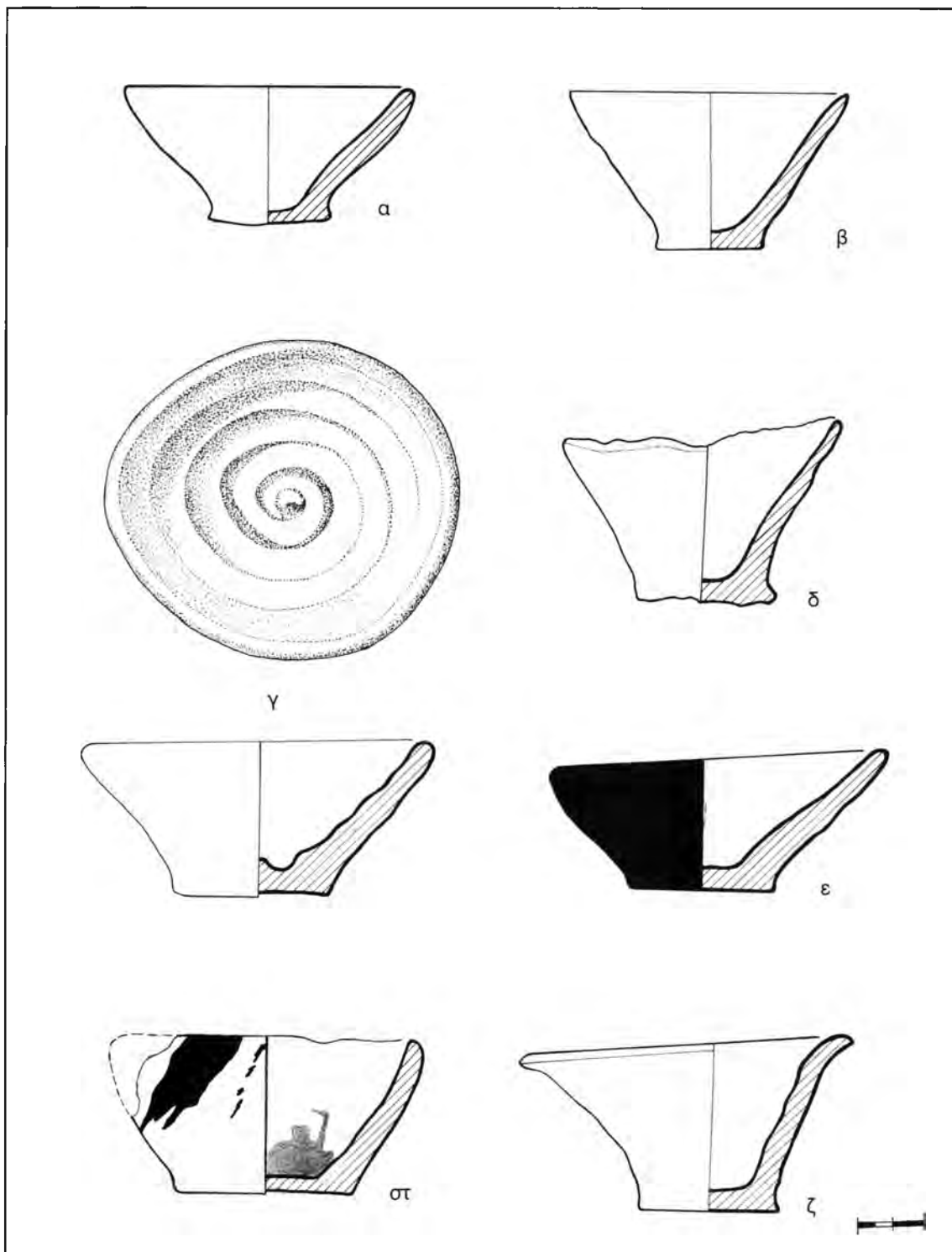

Σχέδ. 12. α-ζ) Λωτα κωνικά κύπελλα.

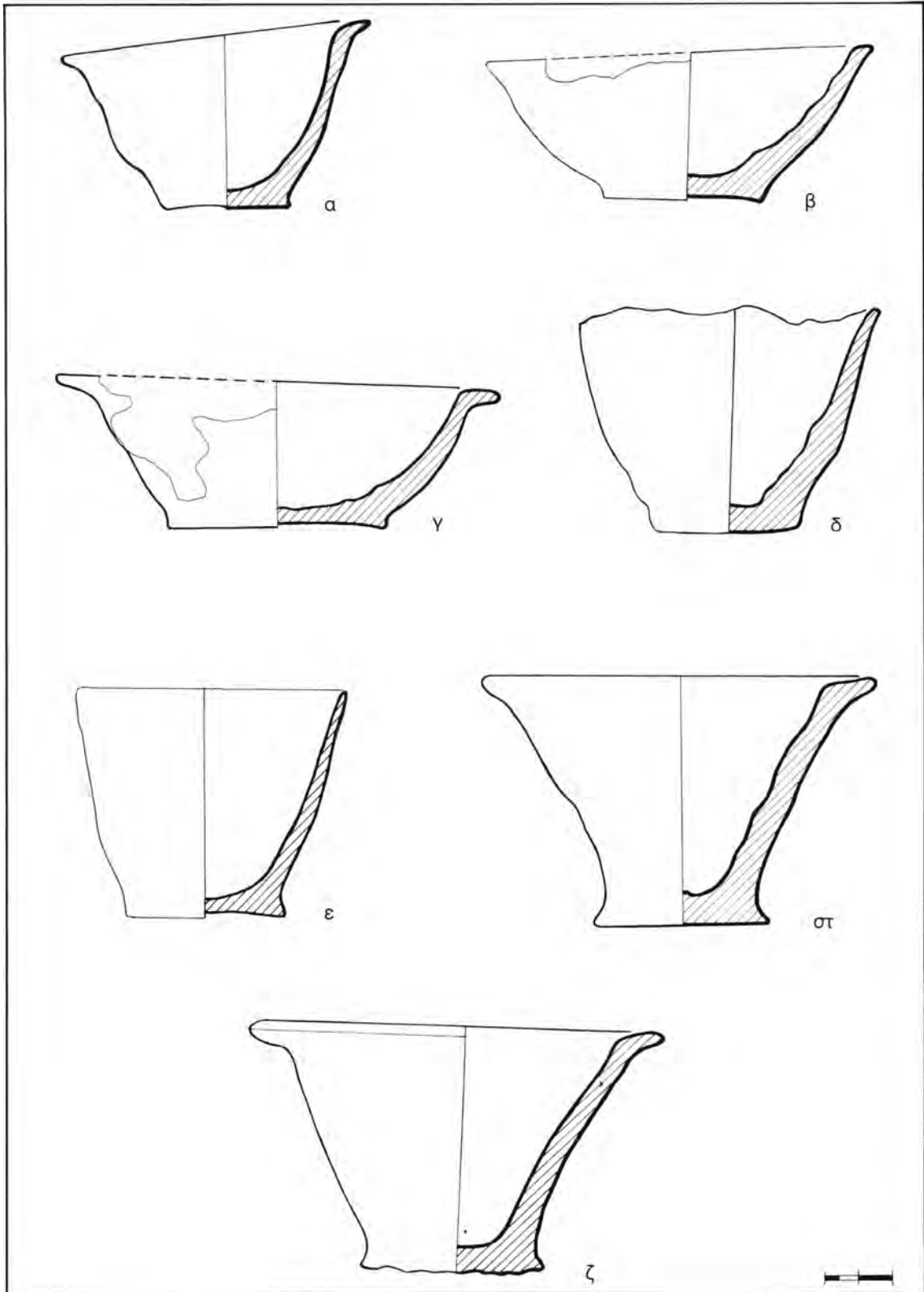

Σχέδ. 13. α-ζ) Αωτα κύπελλα διαφόρων τύπων.

φυρόστομα, 3 αμφορείς με λαβές στο χεῖλος (Πίν. 17 α), 2 με λαβές στο σώμα, 2 δισκοειδή πώματα, 2 δίσκοι με λεπτά τοιχώματα<sup>28</sup>, 3 μεγάλοι δίσκοι με παχιά τοιχώματα (Πίν. 17 β) και ένας δίσκος διάτρητος χωρίς χεῖλος, ίσως βάση για τοποθέτηση άωτων κυπέλλων (Σχέδ. 22)<sup>29</sup>, 3 κοδοειδή (Πίν. 17 γ-δ) και 19 όστρακα κοδοειδών ή αμφορέων, 25 λεκάνες (Σχέδ. 16 β-ζ), 15 κομμάτια λαιμών και προχοών και 9 από το σώμα πρόχων (Σχέδ. 17 α-δ), 2 προχοΐδια, 65 κύπελλα κοινωνίας (Σχέδ. 18 θ-ιγ, 19 α-θ· Πίν. 17 ε, στ), 16 μινιατούρες κυπέλλων κοινωνίας (Σχέδ. 18 α-η· Πίν. 17 ζ), 3 κύπελλα με τροχόσχημη βάση (Σχέδ. 17 στ), 7 κυλινδρικές διάτρητες βάσεις με πόδια λύχνων (Σχέδ. 20 α, β· Πίν. 17 η), 25 τεμάχια όμοιων βάσεων, 19 λύχνοι με σπασμένα πόδια (Πίν. 17 θ, 18 α), 3 κύλινδροι με συμπαγή βάση (Σχέδ. 20 γ-δ· Πίν. 18 β) και 7 τεμάχια όμοιων κυλίνδρων, 7 τεμάχια βάσεων κυλίνδρων ή λύχνων (οι βάσεις των λύχνων είναι διάτρητες, των κυλίνδρων όχι. Εδώ δεν είναι σαφές, επειδή τα κομμάτια είναι μικρά), 31 τεμάχια κυλίνδρων ή ποδιών λύχνων, 2 πύραυλα με πτυχωτό χεῖλος (Σχέδ. 21 α), 3 τύπου «Fire-box» (Σχέδ. 21 β) και 6 «θυμιατά» (ορισμένα με ίχνη αιθάλης εσωτερικά - Σχέδ. 21 γ-ε). Ακόμα πόδι και σώμα 2 λύχνων από οφείτη (Πίν. 18 γ). Επισημαίνουμε ότι οι αριθμοί αγγείων κατ' είδος είναι αντιπροσωπευτικοί του αρχικού συνόλου, αφού ένα μεγάλο μέρος του στρώματος της καταστροφής, που βρίσκεται κάτω από το δρόμο, δεν ήταν δυνατόν να ανασκαφεί.

Η κατάσταση διατήρησης των περισσότερων αγγείων, εκτός από τα κύπελλα, δεν είναι ικανοποιητική. Είναι χαρακτηριστικό ότι δεν συγκροτήθηκε κανένα ολόκληρο αγγείο, εκτός από τις μινιατούρες, παρά τους μεγάλους αριθμούς. Εντύπωση επίσης προκαλεί το γεγονός ότι, ενώ υπήρχαν τόσο πολλές βάσεις και τεμάχια βάσεων κυλίνδρων, δεν ταυτίστηκε κανένα κομμάτι από το χεῖλος τους ούτε έγινε δυνατό να συγκολληθεί, έστω, και ένας λύχνος με τα πολλά πόδια και τις βάσεις ή ένας λαιμός με το σώμα πρόχου παρά την προσεκτική εργαστηριακή επεξεργασία του υλικού.

Οι περισσότεροι τύποι αγγείων, δηλαδή κύπελλα κοινωνίας (μεταξύ αυτών και ένας τύπος μεγάλου κυπέλλου που λείπει από το Καστέλλι), κύλινδροι, λύχνοι, χύτρες και πρόχοι<sup>30</sup> απαντούν σε χρηστική συνάφεια κατά τη νεοανακτορική περίοδο της λειτουργίας του ιερού της Σύμης Βιάννου. Τα περισσότερα βρέθηκαν μέσα στον περίβολο γύρω από το μεγάλο κρηπίδωμα. Αν και στη Σύμη η λατρεία τελείται στο ύπαιθρο, μέσα στον περίβολο, ενώ στο Καστέλλι σε στεγασμένο χώρο, κοινό στοιχείο και στις δύο περιπτώσεις είναι το κρηπίδωμα-βάθρο, το οποίο αποτελεί την εστία των δρωμένων. Σημειώνουμε πάντως την απουσία τραπεζών προσφορών στο Καστέλλι, που είναι συνηθέστερες στη Σύμη.

Ένα μικρότερο αριθμητικά σύνολο παρόμοιων τελετουργικών αγγείων βρέθηκε στο οικόπεδο Καμπιτάκη(7)<sup>31</sup>, σε απόσταση 200 μ. ανατολικά από το κεντρικό κτίριο. Υπερτερούν πάλι τα κοινά κύπελλα, ενώ εκπροσωπούνται επίσης τα κύπελλα κοινωνίας (Πίν. 18 δ) και κύλινδροι, διαφορετικού όμως τύπου, ευρύτεροι, κοντοί και με ανάγλυφη ή έντυπη διακόσμηση (Πίν. 18 στ). Βρέθηκαν ακόμη τεμάχια κοίλων ειδωλίων ζώων, που δεν υπάρχουν στο σύνολο του κε-

28. ΠΑΕ 1979, σ. 354 (ΜΜ ΙΙΑ). Όμοιος ΜΜ ΙΙΒ-ΙΑ δίσκος βρέθηκε στον Πόρο (οικόπεδο Ψυχογιουδάκη-αδημ. ανασκαφή από την Ν. Δημοπούλου). Στον Γαλατά απαντούν από τη ΜΜ ΙΒ-ΙΙ μέχρι και την ΥΜ ΙΑ περίοδο (αδημ. υλικό).

29. ΡΜ ΙΙ, σ. 305 από την Κνωσό. A.di Vita, Scavi e ricerche in Grecia 1977-1987, Roma 1994, σ. 346 εικ. 15-16 από την Αγία Τριάδα.

30. Κύπελλα κοινωνίας: ΠΑΕ 1976Β, πίν. 224α· 1973, πίν. 197γ,δ, 198 γ, 199 α,β· 1988, πίν. 173 γ,ζ, 1985, πίν. 134β, 127α. Λύχνοι: ΠΑΕ 1985, πίν. 127α· 1973, σ. 194. Κύλινδρος: ΠΑΕ 1973, πίν. 198α. Λεκάνη: ΠΑΕ 1985, πίν. 127ε (και πύραυλο). A. Lebessi - P. Muhly, Aspects of Minoan Sacred Enclosures. The Evidence from the Syme Sanctuary, ΑΑ 1980, σ. 323-5 (με περισσότερες απεικονίσεις σκευών).

31. Βλ. υποσημ. 7. Δυστυχώς το ενδιαφέρον αυτό σύνολο δεν έχει συντηρηθεί.

ντρικού κτιρίου και μια ενδιαφέρουσα πήλινη μήτρα με παράσταση αιγάγρου σε βραχώδες τοπίο (Πίν. 18 ε), γεγονός που μαρτυρεί μια διαφοροποίηση του περιεχομένου της λατρείας με στροφή σε μορφές που είναι οικείες στο θρησκευτικό περιβάλλον των ιερών κορυφής. Αρκεί εδώ να θυμηθούμε τα ειδώλια ζώων ως το συνηθέστερο ανάθημα στα ιερά κορυφής, αλλά και την παράσταση του ιερού κορυφής στο λίθινο ρυτό της Ζάκρου με αίγαγρους στο γείσωμα του κτιρίου ή στα βράχια που το πλαισιώνουν.

Τεμάχιο κυλίνδρου με ανάγλυφο οφιοειδές, κύπελλα κοινωνίας, πήλινος κάρθαρος και τεμάχια ειδωλίων ζώων βρέθηκαν σε ΜΜ ΙΙΙ στρώμα ενός κτιρίου στο μινωικό οικισμό του Γαλατά<sup>32</sup>. Κύλινδροι, χωρίς όμως άλλα συναφή ευρήματα, προέρχονται από ένα πιθανό ιερό μέσα στο νεοανακτορικό κεντρικό κτίριο του Πύργου Μύρτου<sup>33</sup>. Κύλινδροι, τέλος, ευρύτεροι και με πλαστική κόσμηση έχουν βρεθεί σε συνάφεια προς τα πήλινα είδωλα της θεάς με τα υψωμένα χέρια στα μεταανακτορικά ιερά<sup>34</sup>. Όμως το περιβάλλον της λατρείας είναι διαφορετικό και έτσι απουσιάζουν τα λοιπά συνευρήματα των νεοανακτορικών ιερών.

Τα αγγεία που συγκροτούν το σύνολο της Αίθουσας και των βοηθητικών χώρων στο Καστέλλι, όπως και τα αντίστοιχά τους στη Σύμη, κατατάσσονται σε δύο κατηγορίες με βάση τη δυναμότητα χρήσης. Στα αγγεία πολλαπλής χρήσης ανήκουν τα κύπελλα, οι αμφορείς, τα καθοειδή, οι χύτρες και οι λεκάνες, και στα εξειδικευμένες, τα κύπελλα κοινωνίας, οι κύλινδροι και τα πύραυρα<sup>35</sup>.

Στο Καστέλλι έχουμε ακόμα δύο σαφώς διαχωρισμένες ομάδες αγγείων με κοινούς τύπους σε δύο διαφορετικούς χώρους του κτιρίου. Στο Δωμ. 1 το μεγάλο σύνολο μαγειρικών αγγείων, που περιλαμβάνει κύπελλα, χύτρες, λεκάνες και καθοειδή, και το αντίστοιχο σύνολο της Αίθουσας 5 και των γειτονικών δωματίων, το οποίο συγκροτείται από όμοια αγγεία και επιπλέον κύπελλα κοινωνίας, σπονδικές πρόχους, κυλίνδρους από πύραυρα, σκεύη δηλαδή ειδικής χρήσης που απουσιάζουν από τα σύνολα της οικιακής κεραμικής. Τα σκεύη αυτά προσγράφουν την ιδιότητα του ιερού χώρου στην Αίθουσα 5, ενώ το πρώτο είναι καθαρά οικιακό σύνολο, αφού δεν περιλαμβάνει τέτοια αγγεία.

Η κοινή παρουσία στο ίδιο ανασκαφικό περιβάλλον αγγείων πολλαπλής και εξειδικευμένης χρήσης μαρτυρεί ότι δεν υπάρχει αυστηρή διάκριση· οι ίδιοι τύποι μπορεί να έχουν ταυτόχρονα κοινή και θρησκευτική χρήση. Αυτό που προσδιορίζει το χαρακτήρα τους σε κάθε περίπτωση είναι η μεταξύ τους συνάφεια και ο χώρος εύρεσης. Έτσι, στα ιερά κορυφής, όπου το περιβάλλον είναι αναμφισβήτητα ιερό, τα οικιακά αγγεία συνυπάρχουν με τα ιερά σκεύη και τα λοιπά αφιερώματα τεκμηριώνοντας την ανάπτυξη ποικίλων δραστηριοτήτων οι οποίες εντάσσονται στον κύκλο της λατρείας<sup>36</sup>.

Ειδικά για το Καστέλλι, έχουμε ένα επιπλέον επιχείρημα στο χαρακτηρισμό του συνόλου της Αίθουσας 5 ως ιερού: τη μεταχείριση των αγγείων μετά τη χρήση.

Οι συνθήκες εύρεσης και η διασπορά των οστράκων δείχνουν ότι τα αγγεία βρισκόνταν στον όροφο, όταν έγινε η καταστροφή, από όπου κατέπεσαν στο ισόγειο. Για το λόγο αυτό εξάλλου βρέθηκαν σε όλα τα στρώματα μέχρι το βράχο χωρίς καμιά τάξη.

32. Κρητ. Εστία 5 (1994/6), σ. 317-322. ΑΔ 49 (1994), Χρονικά (υπό έκδοση).

33. G. Gadogan, Clay Tubes in Minoan Religion. Πετρ. Γ' Κρητολ. Συν., Αθήνα 1973, σ. 34-38. Πρόσφατα και από τον Μόγλο: J. Soles - C. Davaras, Hesperia 63 (1994), σ. 423-425, εικ. 18, 19 πίν. 104α.

34. G. Gesell, The Minoan Snake-tube. A Survey and Catalogue, AJA 80 (1976), σ. 247-259. Βλ. και J. Shaw, Hesperia 46 (1977), σ. 277-279 πίν. 54 c-e.

35. A. Lebessi - P. Muhly, ό.π., σ. 327.

36. Για τη Σύμη βλ. παραπάνω, υποσημ. 30. Για τον Γιούχτα ΠΑΕ 1974, σ. 238, πίν. 176β· 1978, σ. 252-255, εικ. 4, 13, πίν. 167. Για τον Κόφινα, Κρητ. Εστία 4 (1991-1993), σ. 289-292, ΑΔ 45 (1990), Χρονικά, σ. 429.

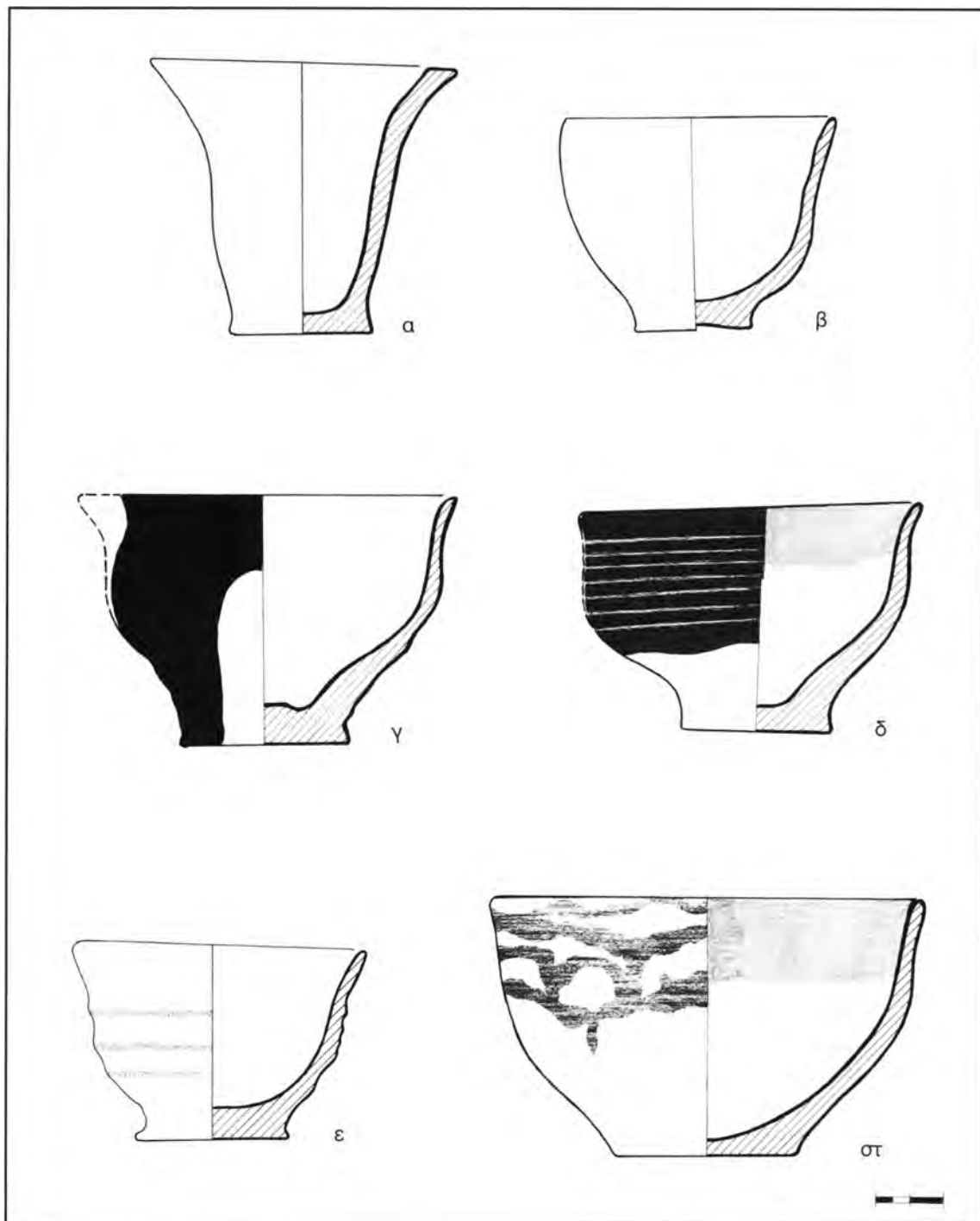

Σχέδ. 14. α-στ) Άωτα κύπελλα διαφόρων τύπων.

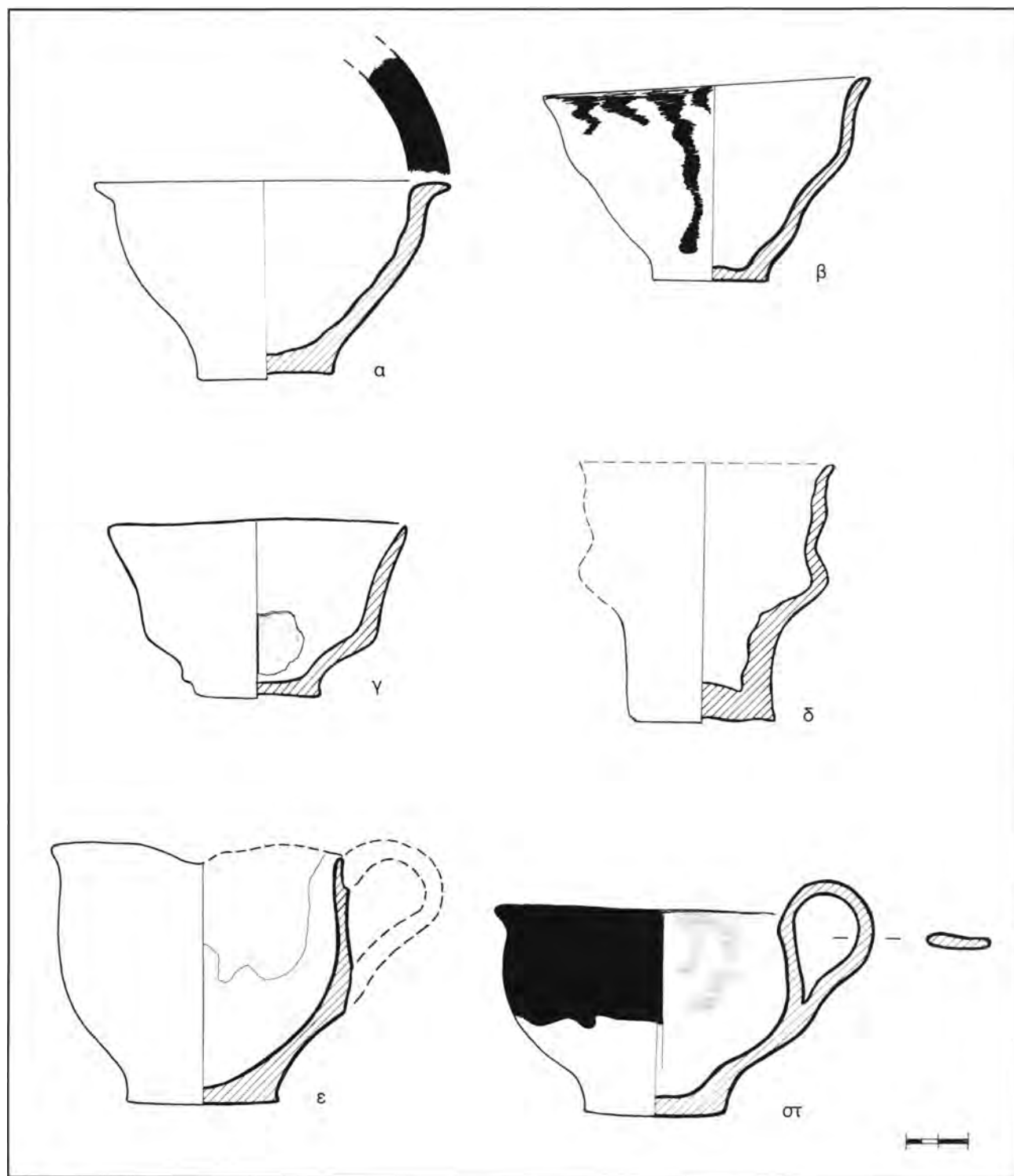

Σχέδ. 15. α-στ) Άωτα και μόνωτα κύπελλα.

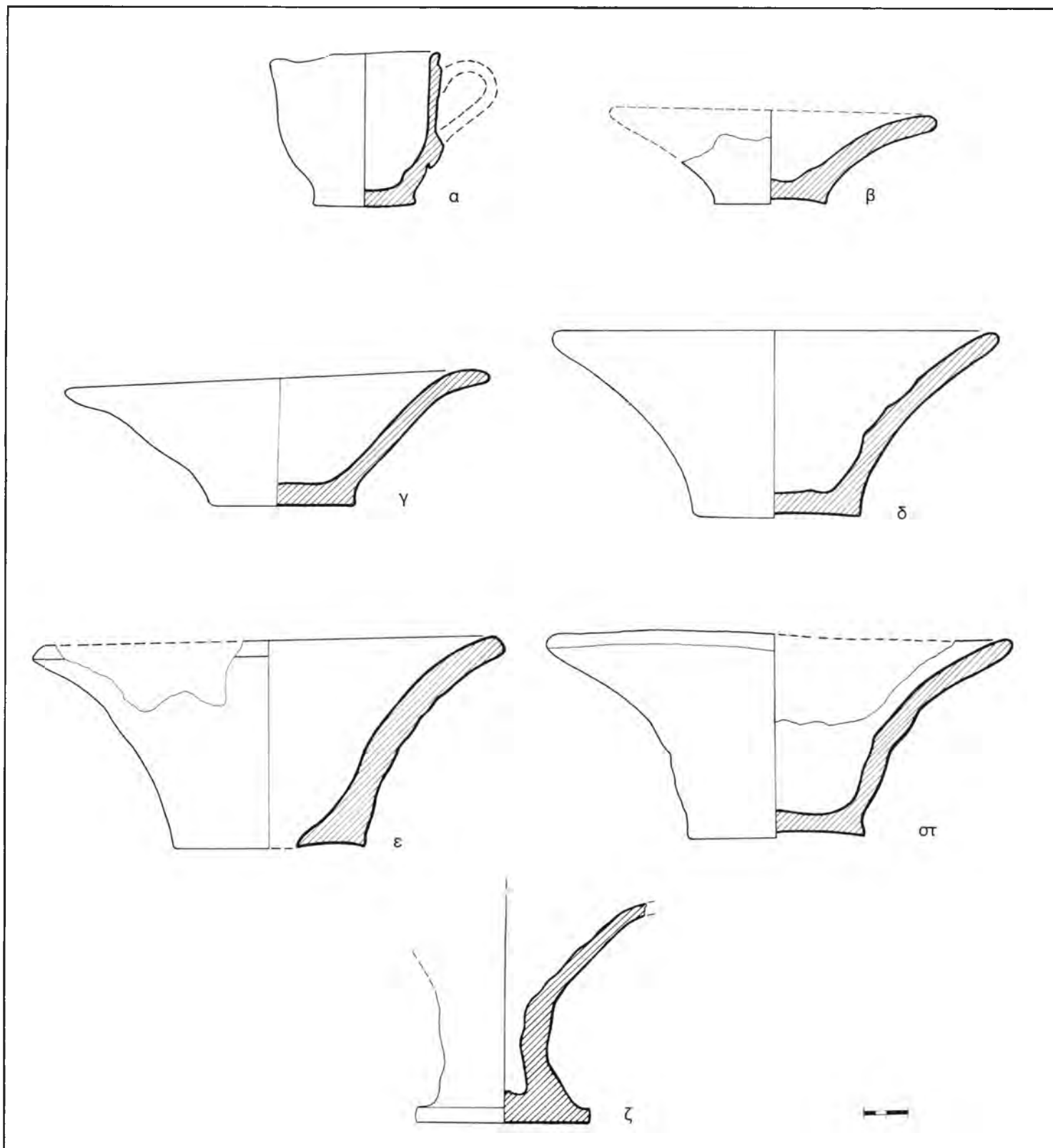

Σχέδ. 16. α) Μόνωτο κύπελλο, β-ζ) Λεκανίδες.

Παράλληλα, οι μεγάλοι αριθμοί όμοιων αγγείων κατά κατηγορία, καθώς και το γεγονός ότι τα γραπτά όστρακα που βρέθηκαν μαζί διακοσμούνται με το γνωστό στολιδωτό (“ripple band”), τρέχουσα σπειρά καθώς και ταινίες ή καμπύλες σε τεχνική light on dark (Σχ ε δ. 8 β, δ, ζ - 9 α-ε, 10 β, δ, ε), θέματα δηλαδή συνηθισμένα στη MM IIIB - YM IA αλλά όχι στην YM IB, δείχνουν ότι μεγάλο μέρος από το σύνολο αυτό ήταν ήδη παλαιό, όταν έγινε η καταστροφή και μάλλον συγκροτήθηκε από συνεχείς αποσύρσεις αγγείων και σκευών μετά την κύρια χρήση τους.

Το σύνολο επομένως παρέχει την εικόνα του σωρευτικού αποτελέσματος μακροχρόνιας χρήσης ενός χώρου λατρείας και όχι μιας συγκεκριμένης σε χώρο και χρόνο τελετουργίας. Η αρχιτεκτονική διαμόρφωση του χώρου και το είδος των αγγείων και σκευών που συνάπτονται με το συγκεκριμένο αρχιτεκτονικό πλαίσιο δίνουν τη δυνατότητα περιγραφής τύπων και περιεχομένου της τελετουργίας.

Όπως σημειώθηκε, η Αίθουσα 5 μπορεί να ενταχθεί, έστω, ως παραλλαγή, σε ένα τύπο ενσωματωμένου σε κτίριο «παρεκκλησίου» με κύριο χαρακτηριστικό το υπερυψωμένο «βήμα» ή εξέδρα απέναντι από πολύθυρο. Στα τρία κνωσιακά παραδείγματα που αναφέρθηκαν, η εξέδρα προοριζόταν για μια θέση τιμής ενός σημαντικού προσώπου, ίσως μιας αντιπροσώπου της θεάς. Το πολύθυρο στην περίπτωση αυτή ίσως λειτουργούσε ως μηχανισμός αποκάλυψης του προσώπου πάνω στο βάθρο σε μια τελετή δραματοποιημένης θεοφάνειας<sup>37</sup>.

Δεν υπάρχει αμφιβολία ότι και εδώ το βάθρο υπογραμμίζει τη σημασία του προβαλλόμενου, έμπυχου ή άπυχου, ενώ ο αγωγός που ξεκινά από τη βάση του περιγράφει την ιερότητα και το περιεχόμενο των δρωμένων. Σχετικά με το θέμα ο Evans είχε υποθέσει, χωρίς στοιχεία, ότι ο ανάλογος αγωγός πάνω στο βάθρο, στην «Οικία του Αρχιερέως», απομάκρυνε το αίμα από τα θυσιαζόμενα ζώα<sup>38</sup>. Είναι βέβαιο πάντως ότι ο αγωγός του βάθρου της Αίθουσας 5 αλλά και του Δωμ. 7 απομάκρυναν υγρά σπονδών, όπως πιθανότατα και ο αγωγός της στοάς της Αίθουσας που ανακαλεί ως προς τη θέση του το συλλεκτήρα και αγωγό στο φωταγωγό των Μεγάλων Προπυλαίων της Φαιστού και το βοθρίσκο στο πρόπυλο της ανατολικής πτέρυγας του ανακτόρου του Γαλατά<sup>39</sup>.

Την έμφαση στις σπονδές μαρτυρεί εκ παραλλήλου ο εξειδικευμένος χαρακτήρας ορισμένων κατηγοριών αγγείων που είναι κατάλληλα για μετάγγιση-μετάδοση υγρών. Στην κατηγορία αυτή ανήκουν τα σπονδικά αγγεία, πρόχοι, κύπελλα κοινωνίας, ίσως και τα απλά κύπελλα. Η υπερυψωμένη, στενούμενη προς το άκρο, προχολή των πρόχων έχει την κατάλληλη διαμόρφωση για την μετάγγιση υγρών σε μικρά αγγεία, όπως είναι τα κύπελλα. Ο τονισμένος πλαστικά δακτύλιος στη βάση του λαμού σε όλες τις πρόχους του συνόλου αποτελεί χαρακτηριστικό της λεγόμενης σπονδικής πρόχου, που κρατούν συνήθως οι «κρητικοί δαίμονες» σε φυτικό περιβάλλον, όπως μαρτυρεί η συναφής με το θέμα εικονογραφία<sup>40</sup>. Αλλά και τα κοινά κύπελλα μπορεί

37. Βλ. και υποσημ. 25.

38. PM IV, 1, σ. 211.

39. I. Beyer, *Der Palastempel von Phaistos*, FMP, σ. 214-7. Αντίθετα ο J. Shaw πιστεύει ότι ήταν μόνο αποχετευτικός (J. Shaw, ό.π., υποσημ. 20, σ. 204). Όμως στο Γαλατά ο βοθρίσκος-συλλεκτήρας των σπονδών ήταν κάτω από τη στέγη του προπύλου (Για τον Γαλατά βλ. υποσημ. 32). Πιθανότερο είναι ο συλλεκτήρας της Φαιστού να είχε διπλή χρήση. Να σημειωθεί ότι το επιβλητικό πρόπυλο της Φαιστού λειτουργούσε μάλλον ως μια γιγάντια εξέδρα-σκηνικό για την τελετουργική έξοδο και επίδειξη σημαντικών προσώπων παρά ως είσοδος του ανακτόρου (N. Marinatos, υποσημ. 19, σ. 140). Ανάλογης χρήσεως συλλεκτήρες (αγγεία ή απλές κοιλότητες) σε συνδυασμό με αγωγούς υπάρχουν και σε μυκηναϊκά ιερά: R. Hägg, *The Role of Libations in Mycenaean Ceremony and Cult. Celebrations of Death and Divinity in the Bronze Age Argolid* (R. Hägg - G. Nordquist), Stockholm 1990, σ. 177-184.

40. M. Gill, *The Minoan Genius*, AM 79 (1964), σ. 1-21 και 'A propos the Minoan Genius, AJA 74 (1970), σ. 404-406. C. Baurain - P. Darque, *Un triton en pierres à Malia*, BCH 107 (1983), σ. 3-73, V. Stürmer, *Schnabelkannen, L' iconographie minoenne*, BCH, Suppl. XI, 1985, σ. 119-134. Για την πιθανή σημασία του δακτυλίου στο λαμό αγγείων: H. Tzavela-Evjen, *The Ring of the Queen*, στο *Celebrations* (υποσημ. 39), σ. 171-175.

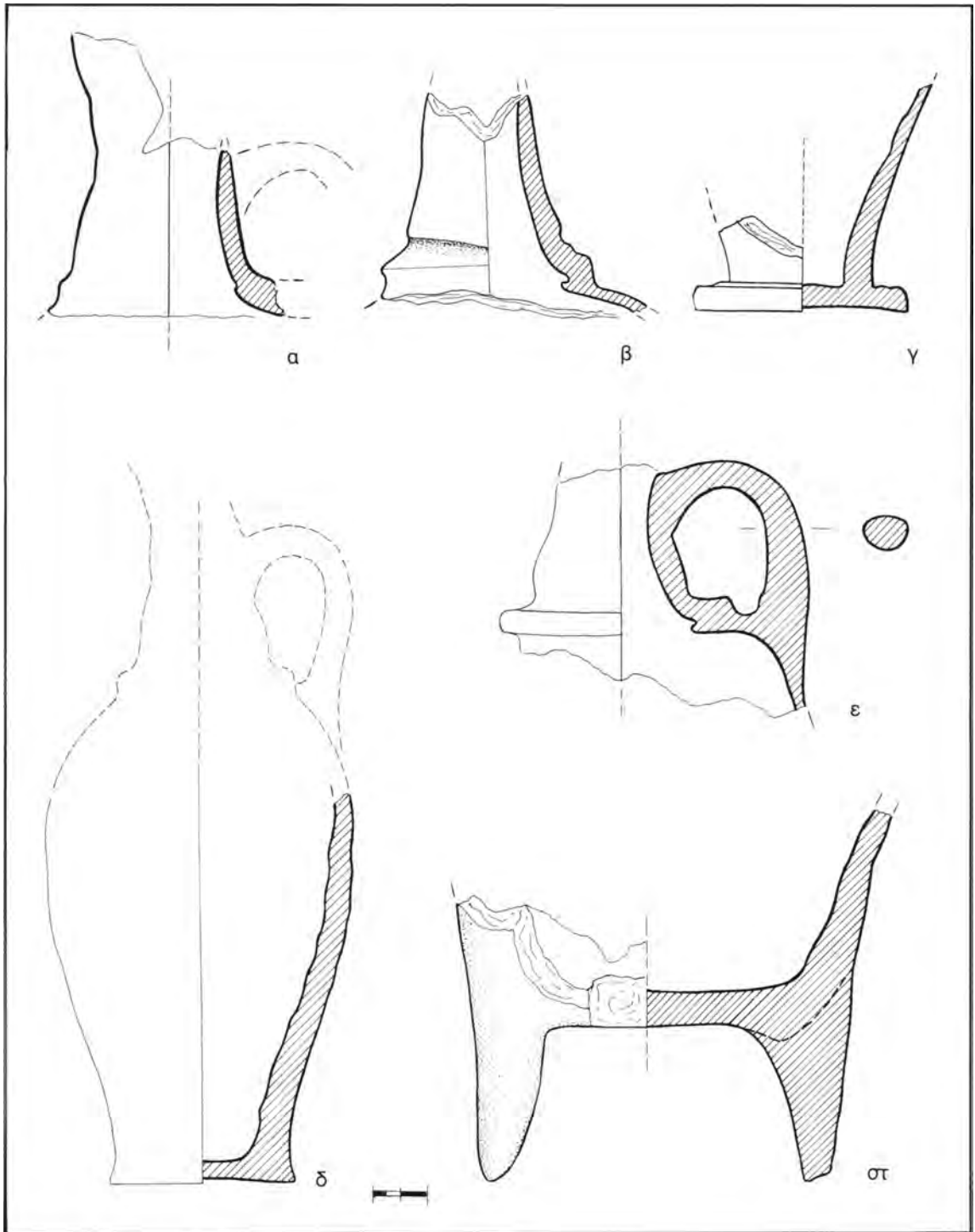

Σχέδ. 17. α-δ) Πρόχοι, ε) Χύτρα, στ) Κύπελλο με δισκοειδή βάση.

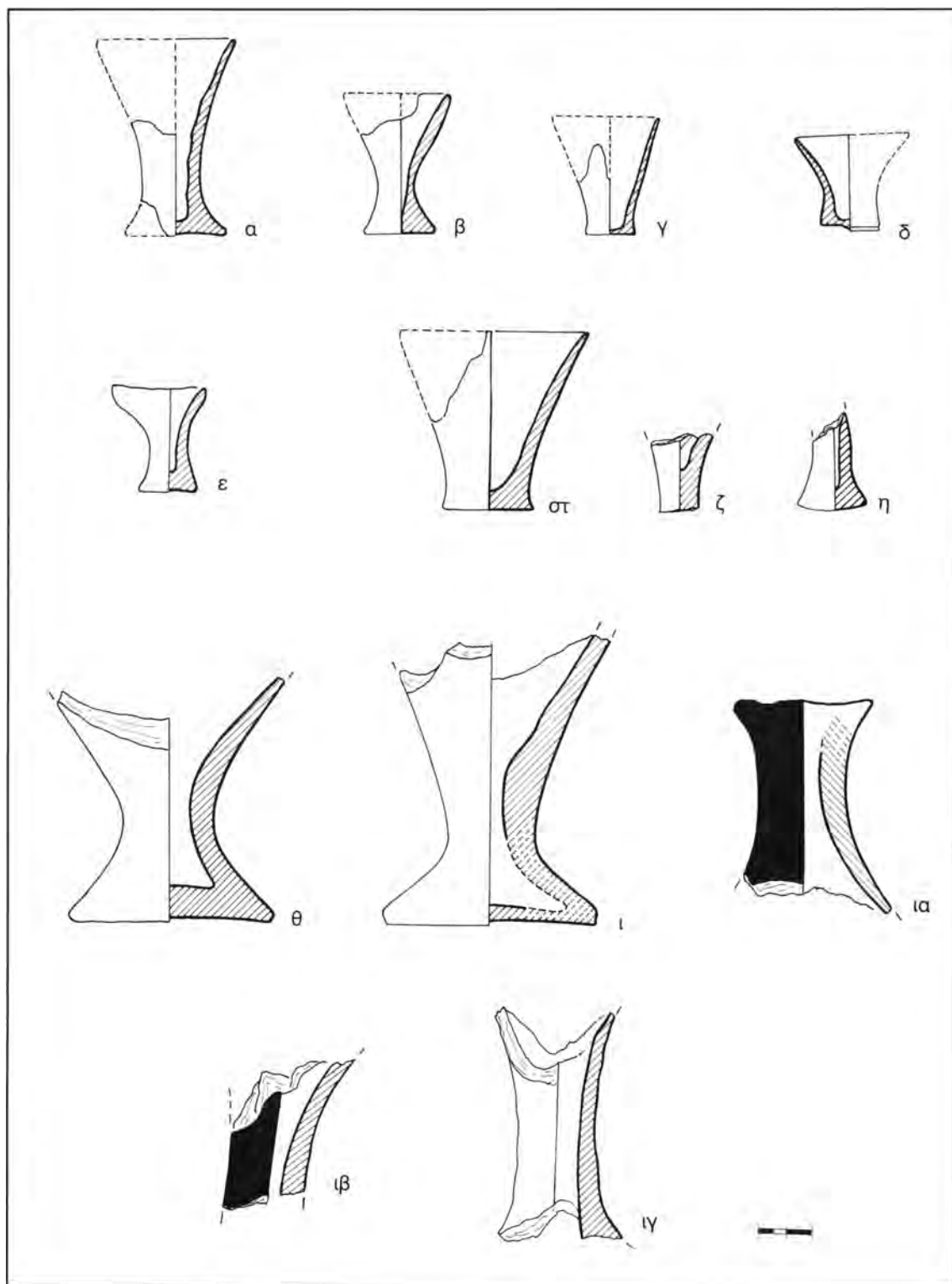

Σχέδ. 18. α-ιγ) Κύπελλα κοινωνίας.

να είναι σπονδικά, αφού μερικά έχουν διαμορφωμένη προχοή, ώστε να είναι δυνατή η μετάδοση του περιεχομένου τους σε συγκεκριμένο σημείο.

Άλλα αγγεία προορίζονται για τη μεταφορά μεγάλων ποσοτήτων υγρών, όπως οι αμφορείς και τα καδοειδή, ίσως από τα πιθάρια της αποθήκης 4. Τα μικρά αυτά πιθάρια δεν θα μπορούσαν βέβαια να εξυπηρετούν τις μείζονες αποθηκευτικές ανάγκες ενός τόσο μεγάλου κτιρίου. Το περιεχόμενό τους κατά πάσαν πιθανότητα κάλυπτε τις ανάγκες των χρηστών της αίθουσας, όπως άλλωστε δείχνει και η τοποθέτησή τους κατά μήκος του νοτίου τοίχου του Δωμ. 4, η οποία προϋποθέτει προσπέλαση από την αντίθετη κατεύθυνση, δηλαδή από το Δωμ. 6 και εν συνεχεία την Αίθουσα 5.

Οι κύλινδροι, επίσης, χρησιμοποιούνταν ως βάσεις για την τοποθέτηση κυπέλλων ή λίγο μεγαλύτερων αγγείων, όπως έχει αποδείξει ένα παράδειγμα κυλίνδρου *in situ* στον Κομμό<sup>41</sup>. Πιθανότατα τοποθετούνταν μπροστά ή γύρω από το βάθρο, για να δεχθούν τις προσφορές μέσα στα κύπελλα. Διαθέτομε ένα άμεσο εικονογραφικό παράλληλο, την παράσταση στο περίφημο χρυσό δακτυλίδι της Τίρυνθας. Οι «κρητικοί δαίμονες» υψώνουν εδώ σπονδικές πρόχους μπροστά από καθιστή ιέρεια-θεότητα που υψώνει, επίσης, κύπελλο κοινωνίας. Μπροστά σε αυτήν ψηλό κιονοειδές αντικείμενο, ανάλογο προφανώς με τους λεπτούς και ψηλούς κυλίνδρους της νεοανακτορικής περιόδου, φέρει σκυφοειδές αγγείο, πιθανόν δοχείο μετάδοσης των σπονδών. Η ανάπτυξη της παράστασης πάνω σε μια ζώνη από ημιρόδακες μάλλον αποτελεί εικονογραφική σύμβαση για τη δήλωση του χώρου, ένα βάθρο δηλαδή, όπως αυτό δηλώνεται ρεαλιστικά σε μια συναφή σκηνή στο λίθινο τρίγωνο των Μαλίων<sup>42</sup>. Η φυτική πλαισίωση και τα κοσμικά σύμβολα στο δακτυλίδι της Τίρυνθας παραπέμπουν σε τελετουργικό συνδεδεμένο με τον ετήσιο κύκλο της βλάστησης και της γονιμότητας. Το ίδιο μαρτυρεί και η φυτική πλαισίωση των σπονδικών πρόχων σε σφραγιστικές απεικονίσεις, αλλά και οι σκηνές με δαίμονες που σπένδουν.

Το μήνυμα που δίνεται υπαινικτικά, με κωδικοποιημένο τρόπο μέσα από την συναφή εικονογραφία γίνεται σαφέστερο, όταν εκφράζεται με τη γλώσσα της αρχιτεκτονικής: η τελετουργία ολοκληρώνεται με τη μεταφορά των υγρών στο έδαφος μέσω ειδικού μηχανισμού μετά από μια πολύπλοκη ασφαλώς διαδικασία, που κορυφώνεται μέσα στην κεντρική αίθουσα. Εμφατικά δηλώνεται εδώ το περιεχόμενο της τελετουργίας. Η γη, ο τελικός δηλαδή αποδέκτης των σπονδών, είναι ο φορέας των δυνάμεων της γονιμότητας που καθορίζουν τον ετήσιο κύκλο της βλαστήσεως. Είναι προφανής η ιδιαίτερη σημασία αυτού του θρησκευτικού κύκλου για ένα περιφερειακό μινωικό κέντρο μέσα σε γεωργική περιοχή, όπως το Καστέλλι. Η συνδρομή των δυνάμεων της Φύσης ήταν απαραίτητη για την εξασφάλιση ενός ικανοποιητικού επιπέδου διαβίωσης αλλά και της κοινωνικής συνοχής και ιεραρχίας<sup>43</sup>.

Οι τελετές ολοκληρώνονταν με την παράθεση δειπνών<sup>44</sup>, όπως αφήνει να εννοηθεί η υπόλοιπη σκευή. Οι λεκανίδες και οι δίσκοι είναι σκευή κατάλληλα για τη μεταφορά εδεσμάτων. Το ίδιο και οι χύτρες, οι οποίες είναι μικρές και δεν φέρουν, εκτός από μία, ίχνη καύσης εξωτερικά, επομένως δεν είχαν χρησιμοποιηθεί στο ψήσιμο φαγητού. Φαίνεται ότι η παράθεση γευμάτων αποτελούσε μέρος των δραστηριοτήτων και στα υπαίθρια ιερά, αφού και σε αυτά, όπως εί-

41. J. Shaw (υποσημ. 34).

42. C. Baurain - P. Darque, *ό.π.*, σ. 29-32. Περαιτέρω για τη χρήση του σκεύους, σ. 52-58.

43. A. Peatfield, *Purification in Minoan Religion*, Klados. Essays in Honour of J. N. Coldstream, London 1995, σ. 217-227. N. Marinatos, *Minoan Religion*, σ. 29-37.

44. Από τη σχετική πλούσια βιβλιογραφία: B. Bergquist, *The Archaeology of Sacrifice, Minoan-Mycenaean versus Greek, Early Greek Cult Practice* (R. Hägg - N. Marinatos - G. Nordquist), Stockholm 1988, σ. 30 κ. ε. (κυρίως για τη θρησκευτική σημασία σε ελληνικά και ανατολικά θρησκευτικά κέντρα). P. Schmitt-Pantel, *Sacrificial Meal and Symposium, Symptotica, A Symposium on the Symposium* (O. Murray), Oxford 1990, σ. 14-33 (το *συμπόσιον* ως πολιτικός θεσμός στην πρώιμη ελληνική Πόλη).

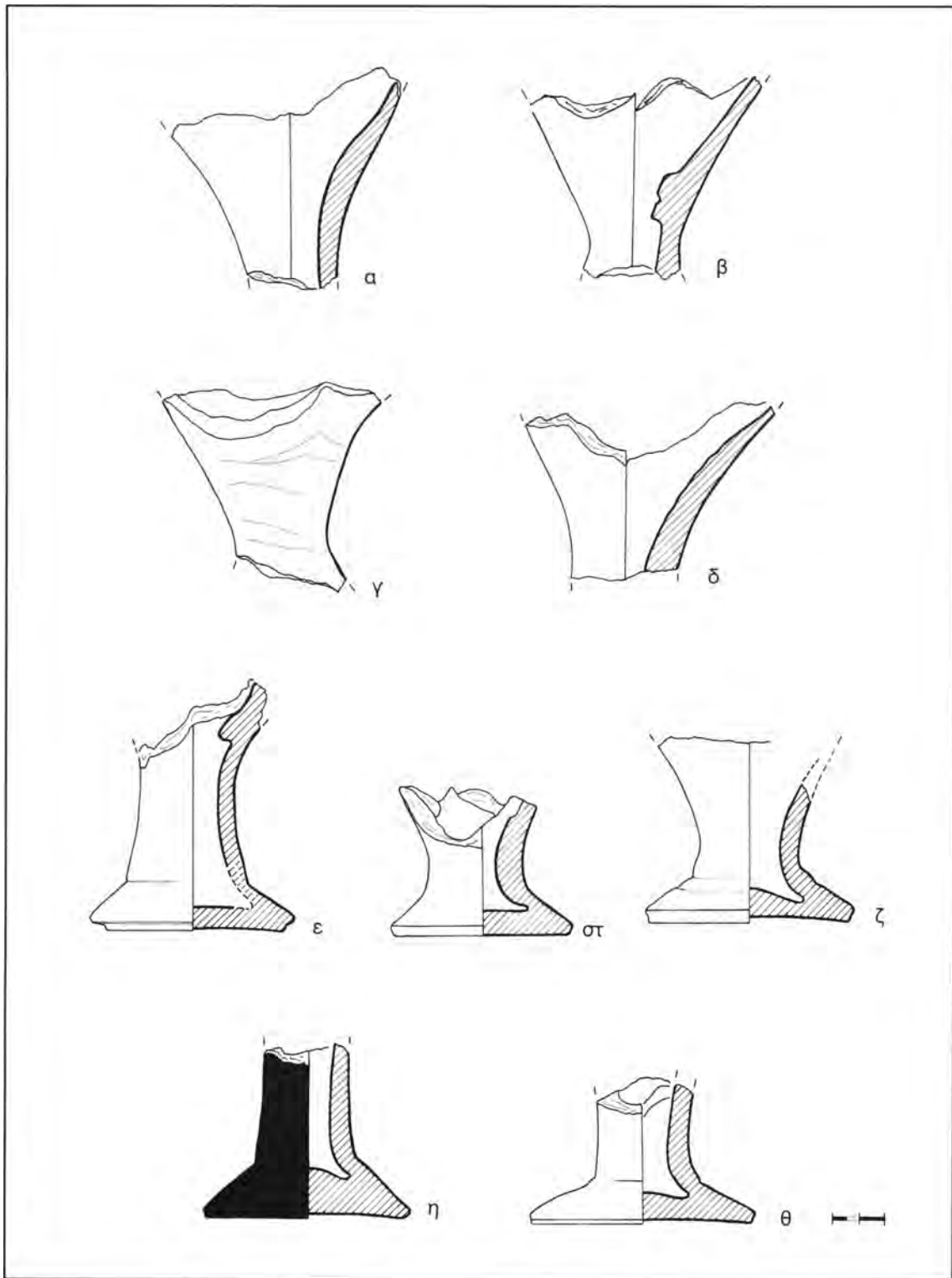

Σχέδ. 19. α-θ) Κύπελλα κοινωνίας.

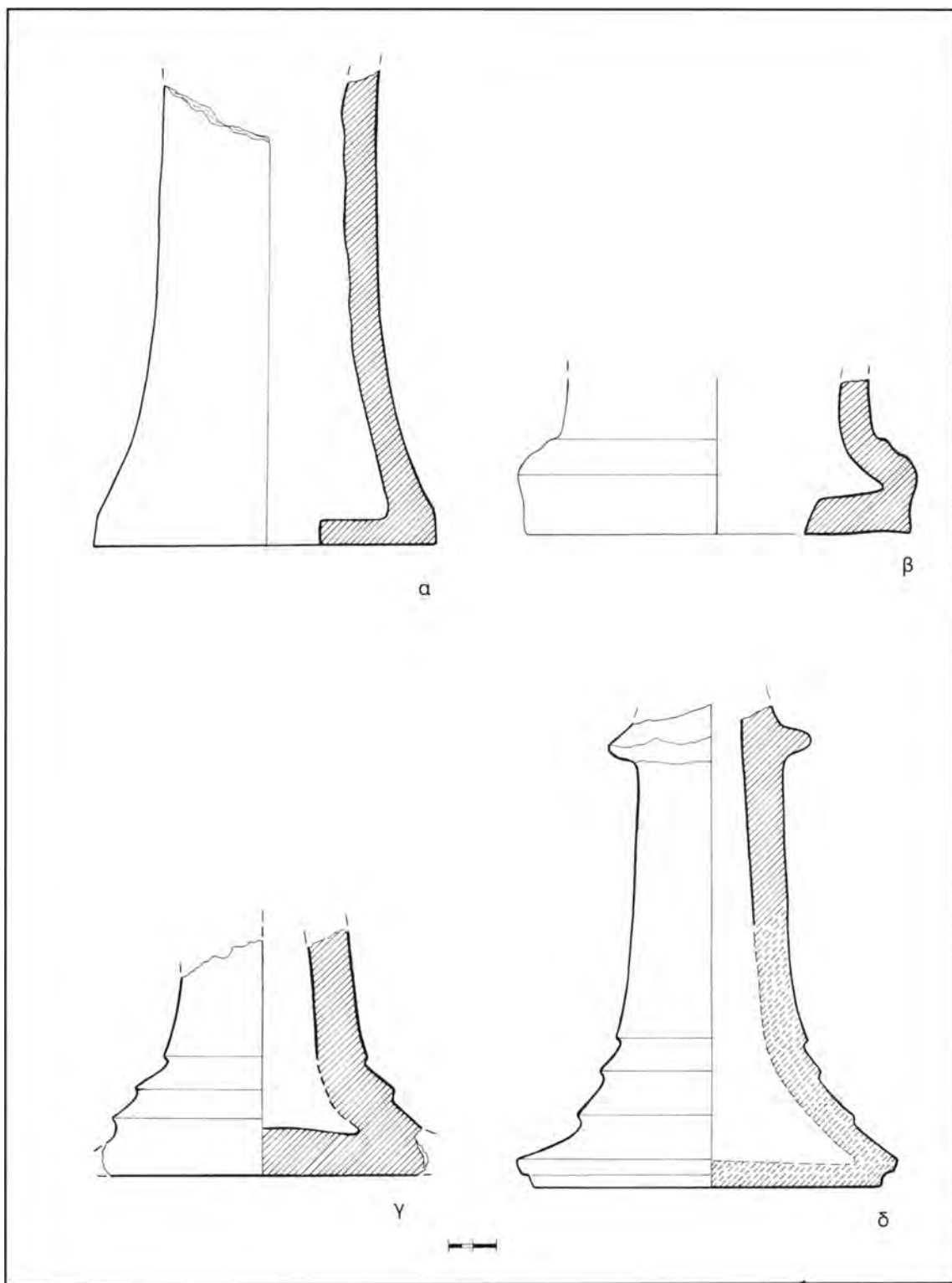

Σχέδ. 20. α-β) Βάσεις λύχνων, γ-δ) Κύλινδροι.

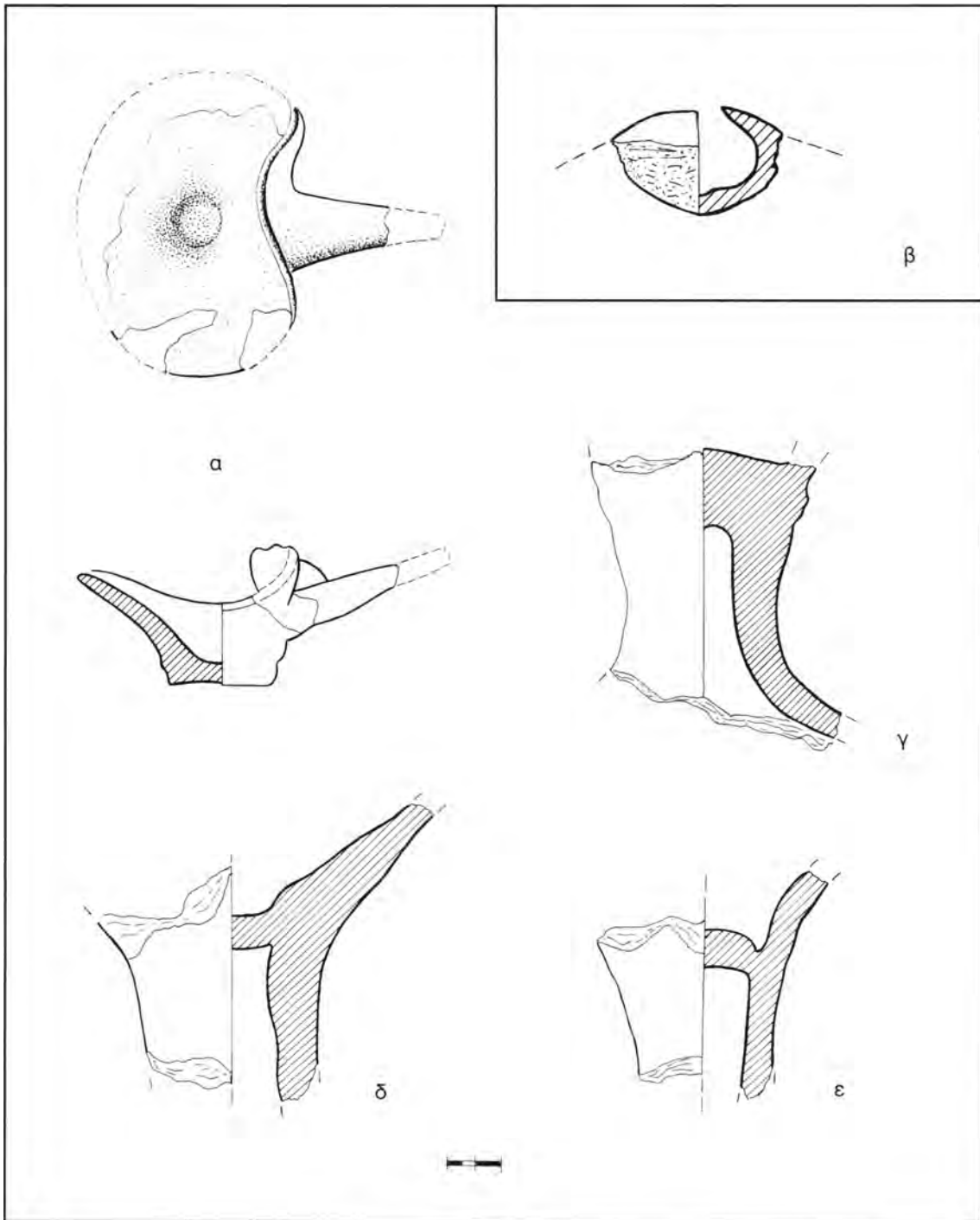

Σχέδ. 21. α-ε) Πύρανα.

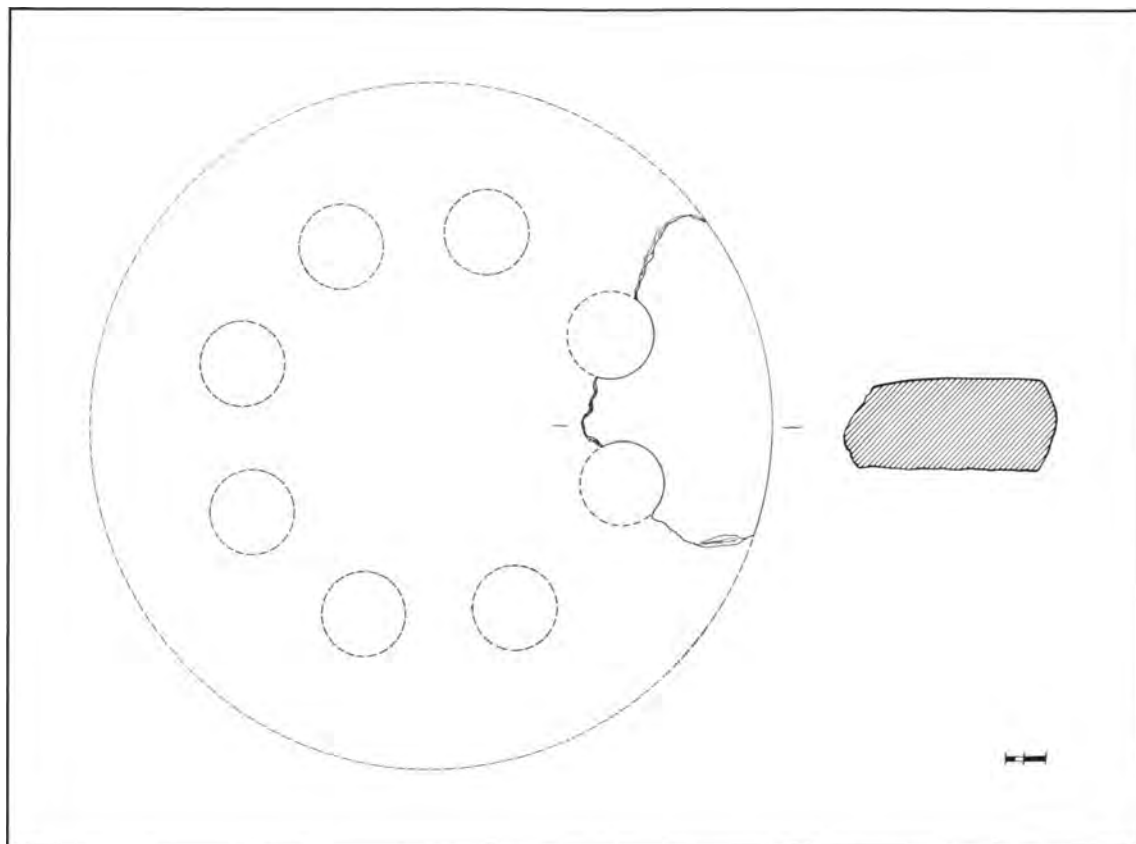

Σχέδ. 22. Διάτρητος δίσκος.

παμε, έχουν βρεθεί όμοια σκεύη. Η παρόμοια σκευή του Δωμ. 1, που ήταν αποθήκη μαγειρικών αγγείων, δείχνει ότι το μαγειρείο πρέπει να αναζητηθεί στο γειτονικό προς Δ. άσκαφτο χώρο με τον οποίο και το Δωμ. 1 και η Αίθουσα 5 πρέπει να είχαν άμεση επικοινωνία. Η παρουσία των λύχνων μαρτυρεί δραστηριότητες «κεκλεισμένων των θυρών» ή μέσα στη νύχτα (σημειώθηκε ήδη η παρουσία λύχνου δίπλα στο βάθρο στη «Βασιλική Έπαυλη»), ενώ τα αρωματικά θυμιάματα των πυραύλων προσέθεταν ασφαλώς στη δημιουργία της κατάλληλης ατμόσφαιρας<sup>45</sup>.

Όλα όσα περιγράψαμε μαρτυρούν ότι το κεντρικό κτίριο του Καστελλίου λειτούργησε για πολλά χρόνια ως ένα μεγάλο συγκρότημα για την άσκηση κοινωνικών και θρησκευτικών δραστηριοτήτων σε κοινοτικό και όχι οικιακό επίπεδο. Το μέγεθος του κτιρίου και η εντατική χρήση, που τεκμηριώνεται από τους μεγάλους αριθμούς των ευρημάτων μαρτυρούν το δυναμισμό της μινωικής κοινότητας του Καστελλίου.

Μένει προς διευκρίνιση η σχέση του με το άλλο λατρευτικό σύνολο που βρέθηκε στο οικοπέδο Καμπιτάκη, το οποίο περιλαμβάνει όμοια αλλά και διαφορετικά αντικείμενα. Φαίνεται ότι το δεύτερο «ιερόν» συγκέντρωνε το ενδιαφέρον και άλλων κοινωνικών ομάδων από την εξωτε-

45. E. Matzourani, *Vases and Vessels in Aegean Wall-paintings*, Klados, ό.π., σ. 136-7.

ρική περίμετρο του οικισμού, ίσως γεωργών, ποιμένων ή κυνηγών, όπως δείχνει η παρουσία ειδικών ζώων και της μητρας με την παράσταση του αιγάγρου. Άλλωστε το οικοπέδο βρίσκεται προς τα ανατολικά όρια του μινωικού οικισμού, προς την ημιορεινή περιοχή της Λύκτου.

Ακόμα, θα πρέπει να διευκρινισθεί με ανασκαφική έρευνα η ειδικότερη σχέση του κτιρίου με το κεντρικό ιερό κορυφής της Πεδιάδας στην Κεφάλα Λιλιανού, με το οποίο έχει άμεση οπτική επαφή από τη νότια πλευρά του και τον πομπικό δρόμο<sup>46</sup>. Όπως είπαμε, στην περιοχή νότια από τον πομπικό δρόμο αλλά και ανατολικά, στο χώρο του οικοπέδου 6, υπάρχουν μεγάλοι ακάλυπτοι χώροι, ίσως άλση και πλατείες. Η περιοχή επομένως νότια και νοτιοανατολικά από το κτίριο μάλλον προοριζόταν για λαϊκές συγκεντρώσεις και γιορτές, όπως αυτές που βλέπουμε στην «τοιχογραφία του χορού και του ιερού άλσους» («Dance and Sacred Grove Fresco») της Κνωσού, όπου πλήθη πιστών συρρέουν σε μια έκταση με πομπικούς δρόμους και άλση<sup>47</sup>. Δεδομένου μάλιστα ότι και οι τελετές αυτές σχετίζονται πιθανότατα με τη γονιμότητα, είναι λογική η ύπαρξη νοηματικής συνάφειας με τον κύκλο των σπονδών-συμποσιών που εστιάζονται στην Αίθουσα 5 του Καστελλίου. Ίσως πρόκειται για διαδοχικά στιγμιότυπα μιας μεγάλης λαϊκής γιορτής που άρχιζε από κάποια σημεία του οικισμού και διά μέσου των κεντρικών δρόμων κατέληγε και ολοκληρώνονταν μέσα στο κεντρικό κτίριο. Ήδη τονίσαμε τις πυκνές σχέσεις με την επίσημη θρησκεία των ανακτόρων, τόσο σε επίπεδο αρχιτεκτονικών μορφών, όσο και λειτουργικής σχευής.

Το κτίριο του Καστελλίου σχεδιάστηκε από την αρχή με άξονα αναφοράς το ιερό κορυφής, με ιερό δηλαδή προσανατολισμό, όπως τα μινωικά ανακτορικά κέντρα. Ο πομπικός δρόμος και η εξέδρα διαθέτουν παράλληλα σε ανακτορικά κτίρια με υπαίθριους χώρους κοινωνικών εκδηλώσεων. Η αίθουσα με βάθρο και πολύθυρο αποτελεί παραλλαγή, ίσως μια τοπική προσαρμογή, ενός παρόμοιου τύπου που συναντάται σε τρία σπίτια στην περίμετρο του κνωσιακού ανακτόρου.

Κύπελλα κοινωνίας και σπονδικές πρόχοι από ποικίλες πέτρες έχουν βρεθεί στα ανακτορικά θησαυροφυλάκια της Κνωσού και της Ζάκρου, ενώ ένα κύπελλο έχει απεικονισθεί στην «τοιχογραφία της ιερής κοινωνίας» («Campstool Fresco»), η οποία, σημειωτέον, περιγράφει στιγμιότυπα μιας συμποσιακής ιεροπραξίας μπροστά σε ένθρονη γυναικεία μορφή, ίσως πάνω σε βάθρο<sup>48</sup>.

Συμπερασματικά, το παράδειγμα του Καστελλίου είναι από τα χαρακτηριστικότερα ενός προτύπου θρησκευτικής ιδεολογίας και μηχανισμού εφαρμογής που έχει ήδη περιγραφεί<sup>49</sup>. Οι ανακτορικής προέλευσης θρησκευτικοί τύποι διείσδυσαν στο προϋπάρχον τοπικό πολιτισμικό υπόβαθρο, χωρίς να το αλλοιώσουν ουσιαστικά, όπως φαίνεται από τη συνεχιζόμενη παραγωγή των κεραμικών εργαστηρίων, που δεν προσαρμόζεται στους νέους ρυθμούς.

Η πλήρης και οριστική καταστροφή του κτιρίου και η διακοπή της παραγωγής των εργασιών στην ΥΜ ΙΒ περίοδο φανερώνει ότι αφανίστηκε το κοινωνικό υπόβαθρο που στήριζε

46. Για το ιερό κορυφής στην Κεφάλα Λιλιανού, βλ. Γ. Ρεθεμιωτάκης, Προβλήματα αρχαιολογικής τοπογραφίας στην επαρχία Πεδιάδας, Πετρ. ΣΤ' Κρητολ. Συν. Α2, Χανιά 1990, σ. 243, σχέδ. 1. Ευρήματα από περιουλλογές δημοσιεύονται, στο ΑΔ 46 (1991), Χρονικά, σ. 404-405, Πίν. 158.

47. Ν. Marinatos (υποσημ. 19), σ. 141-142.

48. ΡΜ ΙV, 2 εικ. 325. Από την ένθρονη μορφή έχει σωθεί μικρό τμήμα από τους γλουτούς και το κάθισμα ΡΜ ΙV, 2, σ. 380-396, ιδιαίτερα σ. 394, εικ. 330, πίν. XXXI. Η τελευταία αναπαράσταση από τον Μ. Cameron, FMP, σ. 24 εικ. 2. Λανθασμένη και χωρίς στοιχεία είναι η αποκατάσταση του καθίσματος από τον Evans που ακολούθησε και ο Cameron. Μάλλον πρόκειται για το δεξιό τμήμα της έδρας ξύλινου θρόνου. Βλ. σχετ. Γ. Ρεθεμιωτάκης, Μινωική λάδνακα από το Κλήμα Μεσαράς (υπό δημοσίευση στην ΑΕ).

49. Ν. Marinatos, Minoan Threskeiocracy on Thera, The Minoan Thalassocracy Myth and Reality, Stockholm 1984, σ. 167-178.

αυτό το ιδιότυπο πολιτισμικό ιδίωμα, το οποίο είχε ισορροπήσει με αξιοσημείωτη σταθερότητα ανάμεσα στο συντηρητισμό και την ανανέωση για δύο τουλάχιστον εκατονταετίες.

Οι νέοι κάτοικοι που ήλθαν λίγα χρόνια μετά την καταστροφή δεν αισθάνθηκαν την ανάγκη να ξανακτίσουν το ερειπωμένο κτίριο ούτε όμως κατοίκησαν πάνω σε κείνο, ίσως από σεβασμό ή και δεισιδαιμονία<sup>50</sup>.

Νέα σπίτια κτίστηκαν δίπλα σε αυτό στην ΥΜ ΙΙΙΓ<sup>51</sup> περίοδο, όμως ο σωρός των ερειπίων του έμεινε άθικτος μέχρι τα ελληνιστικά χρόνια.

*ΓΙΩΡΓΟΣ ΡΕΘΕΜΙΩΤΑΚΗΣ*

50. Είναι χαρακτηριστική η διαφορά μεταχείρισης στο οικοπέδο των κατεστραμμένων στην ΥΜ ΙΒ περίοδο σπιτιών που παρατηρείται στο οικοπέδο της Ενορίας Καστελλίου (8). Ορισμένα από τα δωμάτιά τους ξανακατοικήθηκαν στην ΥΜ ΙΙΑ1 με μικρές αλλαγές των εσωτερικών χώρων και υπερύψωση των δαπέδων.

51. G. Rethemiotakis, Late Minoan III Pottery from Kastelli Pediada. Late Minoan III Pottery. Chronology and Terminology (E. Hallager, B.P. Hallager), Aarchus, σ. 305-336.

## Summary

### THE MINOAN “CENTRAL BUILDING” AT KASTELLI PEDIADA

Ongoing excavations during the last decade are revealing parts of an extensive Minoan settlement situated on a low hill, partly under the buildings of the modern village.

Sherds dating to the Neolithic and Early Minoan periods have been recovered in plot n. 3 (Fig. 1). The settlement thrived during both palatial periods when not only the hill but also the surrounding area on the plain were densely occupied. Thereafter the site was partially inhabited in the Post-Palatial, the Hellenistic, the Late Byzantine and the Venetian period.

At the beginning of the New Palace period a mansion was erected on the upper plateau of the hill erasing all the previously existing buildings. Only a part of it could be excavated within the confines of a municipal plot. Judging from the natural formation of the hill and surface indications we estimated the total area to be more than 700 sq.m. The mansion was built twice during the New Palace period, more or less on the same ground-plan, to be finally destroyed by fire in LM IB.

A section of a paved road, oriented East-West again in two phases, was excavated along the south façade of the mansion. The upper one was laid in flagstones, irregular in shape, except for the causeway, along the south border, which consists of slightly raised rectangular schist plaques. The lower road also had a causeway of rough triangular plaques and a two-stepped platform set between the causeway and the exterior wall. Its upper surface was covered by fine rectangular gypsum plaques with plastered joints. The form, the elaborate construction and the contact with the causeway suggest that it was designed as a stand for those watching the ceremony taking place along the processional way (Fig. 6).

The massive walls were of roughly shaped small stones probably to the level of the floor of the upper storey and of mud-bricks above this level. A large amount of them was found into the destruction debris, some containing fragments from unfired household vases. Only the east exterior wall facing the settlement was dressed with large rectangular blocks laid as usual over a lower projecting course.

The function of each room can be determined from the context, in combination with the architectural form.

Room 1 contained abundant kitchen ware. Room 2 originally had a plastered floor painted red. There were no significant finds except for a bronze dagger. Room 3 also had a plastered floor in both phases. In the first phase, an oblong, apparently wooden chest covered inside and out by plaster was set on the floor along the west wall. It was painted bright purple on the bottom while a red band marked its outline on the floor. The embellishment and the extreme delicacy of this fixture testifies to an official rather than an ordinary use. This is further supported by the finds of the second phase: the container was probably substituted by wooden shelves fixed on the stone-built bases along the west and the south walls. Three small fragments of ivory and two of rock-crystal inlays were all that remained from the originally rich contents of this significant room.

Rooms 4, 6, 7 were annexes of the large Hall 5. The latter was the main hall with the polythyron of a “Minoan-Hall”, comprising also an antechamber and possibly a lightwell, as indicated by scanty remains beneath the massive foundations of the Venetian castle (See the reconstruction in Fig. 4).

A stone-built platform of dressed masonry, possibly supporting a wooden superstructure, was set across the polythyron. A stone drain starting from its base joined another similar one

under the platform, which led the liquids out of the building to the East. Two other terracotta partly preserved conduits started inside Room 7 and the antechamber of Hall 5 respectively.

The thick debris in Hall 5 and Rooms 6 and 7 contained large numbers of cult vessels (tubes, chalices, libation jugs, incense burners) and ordinary vases (cups, kalathoi tripod cooking vessels, trays, lamps, amphorae and jars), apparently fallen from the upper storey where they were stored. All the sherds found in this area date to MM III-LM IA, a fact that may imply that the above vases were already “old” when the building caught fire in LM IB. Thus it seems possible that only a part of this assemblage was kept as vestige of past ceremonies.

The shape of the vases and the formation of the Hall and its annexes are suggestive of religious and social activities involving libations and the consumption of food. The palatial character of the ritual can be assessed by the architectonic form of the Hall which recalls the three Knossian “Balustrade-shrines” as well as the type and function of the cult vases which held liquids.

The evident chthonic and vegetal character of the libation rites, here in combination with dining, may have a dual purpose: the regeneration of the powers of Nature and the maintainance of social cohesion and order.

On the other hand another set of rituals taking place outdoors in the area of the processional road and the court and/or groves, which in all probability extended to the south, exhibit similarities with a palatial festival illustrated in the “Dance of the Sacred Grove Fresco”. This ceremony, which is deduced to have taken place in the west courts of the major palaces, may well have had a vegetal character as related to the harvest.

In conclusion, all the above mentioned religious actions may be interpreted as instances of a large scale palace-inspired festival comprising a procession dance, offerings, libations and finally banquet. The significant peak sanctuary on the Kephala-Liliano hill, which was in visual contact with the south façade of the mansion, undoubtedly functioned as an additional factor emphasizing the religious atmosphere.

Another “local” religious activity may be deduced by similar cult vessels, as well, as fragments of hollow animal figurines and a clay mould depicting an ibex in a rocky landscape, excavated in plot 7, which lies in the eastern outskirts of the Minoan settlement. They may be dedications of the agrarian population living and working in the area and the adjacent fields.

*G. RETHEMIOTAKIS*

## ΣΤΟΙΧΕΙΑ ΠΡΩΤΟΜΙΝΩΙΚΗΣ ΚΑΤΟΙΚΗΣΗΣ ΣΤΑ ΝΟΠΗΓΕΙΑ ΚΙΣΑΜΟΥ

**Η** σωστική ανασκαφική έρευνα στο χώρο της νέας εθνικής οδού Χανίων - Καστελλίου, κοντά στο χωριό Νοπήγεια, αποκάλυψε με τομές μία νέα ΠΜ θέση (Σχ έ δ. 1)\*. Τα αρχιτεκτονικά κατάλοιπα βρίσκονται στην κορυφή χαμηλού λόφου, γνωστού με το όνομα Τρουλλιά, ενώ αρκετά δείγματα επισημάνθηκαν και σε χαμηλότερα σημεία.

Στις περισσότερες τομές διαπιστώθηκε ότι η συνεχής κατοίκηση του ίδιου λόφου έως και την ύστερη αρχαιότητα και οι εκτεταμένες καλλιέργειες επέφεραν τη διατάραξη και καταστροφή των αρχιτεκτονικών λειψάνων του ΠΜ κυρίως οικισμού με αποτέλεσμα η έκτασή του να συνάγεται μόνο από την κεραμική. Πρωτομινωικά αρχιτεκτονικά λείψανα αποκαλύφθηκαν σε μία μόνο τομή, ενώ αντίθετα η ΠΜ κεραμική βρέθηκε σε αρκετές δοκιμαστικές τομές σε μεγάλη ποσότητα και σε ορισμένες μάλιστα παρουσιάζεται από το επιφανειακό στρώμα (Σχ έ δ. 2). Αμιγείς πρωτομινωικές ομάδες βρίσκονται κατά κανόνα σε μεγάλο βάθος, στο επίπεδο θεμελίωσης του πρώιμου ΜΜ οικισμού.

Στον τομέα 73 (Σχ έ δ. 2) στρώματα ανάμεικτης ΠΜ και ΜΜ κεραμικής εντοπίστηκαν στα θεμέλια του δυτικού τοίχου του κτιρίου. Η ανάμειξη προέκυψε από την ανάγκη να διευθετηθούν τα ΠΜ κατάλοιπα σε στρώσεις υποδομής, για να δεχθούν θεμέλια τοίχων και δάπεδα της ΜΜ περιόδου. Η ίδια διευθέτηση απαντάται και στον τομέα 74-75. Στη νοτιοδυτική περιοχή του ίδιου τομέα τα ΠΜ σύνολα συνυπάρχουν με στρώση από βότσαλα και πέτρες, που μπορεί να χαρακτηριστεί ως κατάλοιπο των ΠΜ φάσεων. Έτσι, δικαιολογείται η παρουσία των ΠΜ οστράκων σε όλα σχεδόν τα στρώματα της ΜΜ κατοίκησης.

Στους πρόποδες του ίδιου λόφου αποκαλύφθηκε θεμέλιος δόμος ΠΜ κτιρίων, πάνω από τα οποία δεν υπήρχε μεταγενέστερη οικιστική εγκατάσταση (Σχ έ δ. 3· Πίν. 19 α). Από τα ΠΜ αρχιτεκτονικά λείψανα σώθηκαν δύο παράλληλοι τοίχοι, που σχεδόν εφάπτονται και σχηματίζουν ένα είδος διπλού τοίχου, πλ. 0,90 μ. περίπου. Είναι κτισμένοι από λογάδες λίθους, μεγάλους κατά μήκος των όψεων και μικρούς στο μέσο και στους αρμούς. Ο ένας σώζεται σε καλύτερη κατάσταση, σε μήκος 3,40 και πλάτος 0,50 μ., ενώ από το δεύτερο σώζονται δύο μικρά τμήματα, συνολ. μήκ. 3,30 και πλ. 0,30 μ. Δίπλα στον καλύτερα σωζόμενο τοίχο βεβαιώθηκε η παρουσία πλακόστρωτου, πιθανότατα υπαίθριου. Ανάλογα δείγματα διπλών τοίχων συναντάμε σε αρκετούς ΠΜ οικισμούς, όπως στη Φούρνου Κορυφή του Μύρτους<sup>1</sup>. Από τα αποσπασματικά αυτά αρχι-

\* Το κείμενο αυτό έχει ανακοινωθεί με τον ίδιο τίτλο στο 6ο Διεθνές Συνέδριο του Προϊστορικού Αιγαίου, που έγινε στην Αθήνα το 1987, με θέμα «Το Προϊστορικό Αιγαίο και οι σχέσεις με τις γύρω περιοχές». Επειδή υπάρχει μεγάλη καθυστέρηση στην έκδοση των πρακτικών, κρίθηκε σκόπιμο να δημοσιευθεί εδώ το κείμενο, στο οποίο έγιναν οι απαραίτητες μετατροπές, κυρίως βιβλιογραφικές προσθήκες. Ευχαριστώ θερμά τον Διευθυντή Δρ. Γ. Τζεδάκι και την Επιμελήτρια Μ. Βλαζάκη για την παραχώρηση του υλικού και τη βοήθειά τους. Για τον ΜΜ και ΥΜ οικισμό των Νοπήγειων βλ.: Μ. Βλαζάκη, Προϊστορικός οικισμός στα Νοπήγεια Κισάμου, Κρητική Εστία 5 (1994-95), σ. 11-45, δημοσίευση κειμένου που έχει επίσης εκφωνηθεί στο 6ο Διεθνές Συνέδριο Προϊστορικού Αιγαίου.

1. P. Warren, Myrtos, An Early Bronze Age Settlement in Crete 1972, σ. 76, εικ. 27.

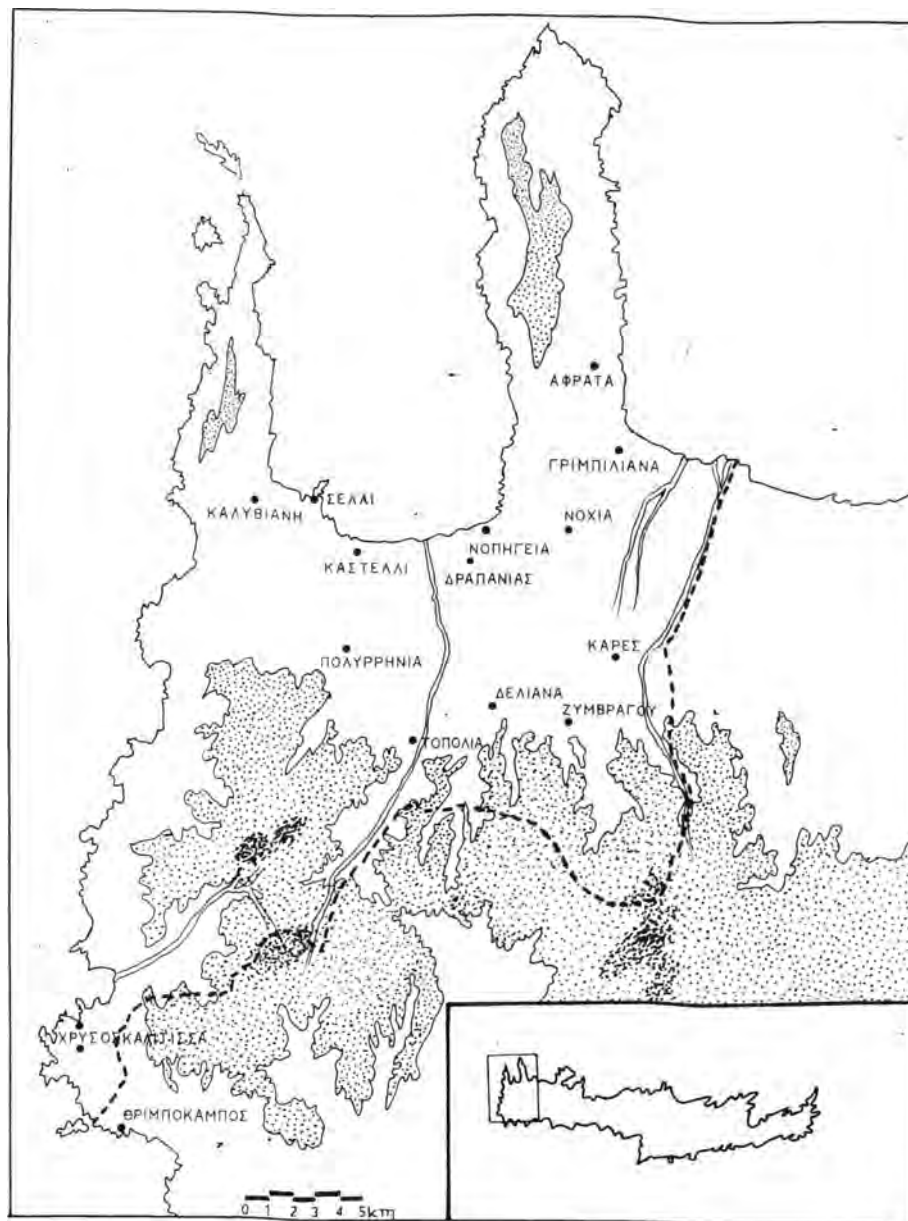

Σχέδ. 1. Χάρτης της περιοχής Κισάμου με τους αρχαιολογικούς χώρους.

τεκτονικά κατάλοιπα δεν μπορεί να γίνει λόγος για την ανωδομή των δύο τοίχων. Ωστόσο, σύγχρονα παράλληλα (Μύρτος, Κνωσός) και οι ανασκαφικές ενδείξεις από τα Τρουλλιά για πλινθοδομή σε κτίρια της ΜΜ περιόδου, θα μπορούσαν να οδηγήσουν στην υπόθεση ότι και οι δύο ΠΜ τοίχοι ήταν κτισμένοι με πλίνθους στα ανώτερα τμήματα. Άλλωστε, και το πάχος τους, 0,40-0,50 μ., ανταποκρίνεται συχνά στο πάχος των τοίχων του ΜΜ οικισμού.

Σε μικρή απόσταση από τα ΠΜ αρχιτεκτονικά κατάλοιπα βρέθηκε ταφή σε πιθοειδές αγ-

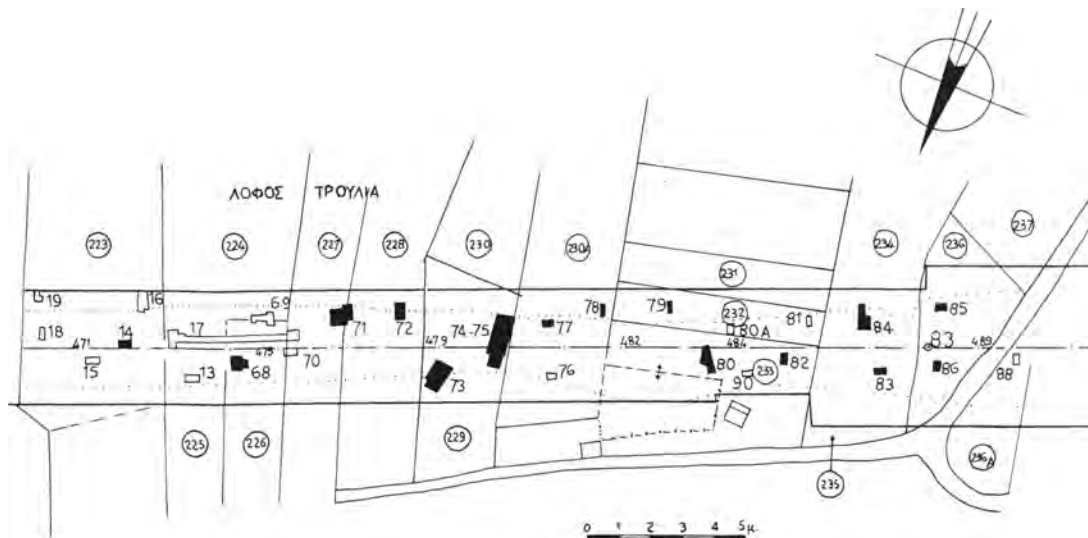

Σχέδ. 2. Νοπήγεια. Τοπογραφικό διάγραμμα τμήματος της εθνικής οδού Χανίων-Καστελλίου, όπου σημειώνονται οι δοκιμαστικές τομές και οι τομείς με τα αρχαία κατάλοιπα.

γείο της ίδιας εποχής (Σχέδ. 13· Πί ν. 19 β). Το ταφικό πιθάρι ήταν τοποθετημένο πλάγια, με δυτικό προσανατολισμό, σε αβαθή λάκκο σκαμμένο στο φυσικό έδαφος, ενώ η γύρω περιοχή ανήκε σε υπαίθριο πιθανότατα χώρο στρωμένο με βότσαλα. Ελλειψοειδής σχιστολιθική πλάκα έφραζε το στόμιό του. Στον εγχυτρισμό αυτό βρέθηκε διαλυμένος ο σκελετός ενός παιδιού τριών ετών περίπου, σύμφωνα με την ανθρωπολόγο Δρ. T. McGeorge. Μέχρι σήμερα δεν έχουν βρεθεί τόσο πρώιμες ταφές σε αγγεία στην Κρήτη και μάλιστα μέσα σε όρια οικισμού<sup>2</sup>. Ωστόσο, παιδικές ταφές ή ταφές εμβρύων μέσα σε οικισμό στην Πρωτοχαλκή II περίοδο έχουμε στο ΒΑ. Αιγαίο, στο Beycesultan στρώμα ΧVIIA, στην Τροία I και στη Θερμή I και ΙΙΙ<sup>3</sup>. Το ταφικό αυτό έθιμο είναι χαρακτηριστικό της δυτικής περιοχής της Μικράς Ασίας<sup>4</sup>. Οι ταφές παιδιών μέσα σε οικισμό, είτε είναι απλές είτε σε εγχυτρισμό, αποτελούν έθιμο που εμφανίζεται στον αιγαιακό κόσμο από την αρχαιότερη Νεολιθική εποχή και επιβιώνει και στην πρώιμη Χαλκοκρατία.

2. Για το σχήμα του λίθου: D. Wilson, The Pottery and the Architecture of the EM II West Court House, BSA 80 (1985), σ. 340, εικ. 33-32g. I. Pini, Beiträge zur Minoischen Gräberkunde, 1986, σ. 11-12. Οι ταφές σε αγγεία αποτελούν κοινό ταφικό έθιμο από το τέλος της ΠΜ ΙΙΙ και στη ΜΜ περίοδο.

3. H. Wheeler, AJA 78 (1974), σ. 415-425. R. Treuil, Le néolithique et le bronze ancien égéennes 1983, σ. 441. C. Blegen and oth., Troy I (1950), σ. 37, 94-95, 130, 207. W. Lamb, Thermi 1931, σ. 11, 28.

4. Wheeler, ό.π., σ. 415-426. Στη δυτική Μικρά Ασία, στον οικισμό Kusura, έχουμε μία παιδική ταφή μέσα στον οικισμό (ΠΧ Ι). Στην Κεφάλα της Κέας (τέλος της Νεολιθικής εποχής), βρέθηκε παιδική ταφή σε αγγείο το οποίο εντασσόταν σε τριγωνική κατασκευή, ενώ πέντε ταφές ήταν απλοί εγχυτρισμοί. Στις Κυκλάδες το έθιμο του εγχυτρισμού παιδιών ή νηπίων το συναντάμε εκ νέου στην ΠΚ ΙΙΙ ή «πολιτισμό Φυλακωπής Ι», στον οικισμό της Φυλακωπής, στην Παροικιά της Πάρου και στη Θήρα, ενώ στην Αγία Ειρήνη της Κέας αναβιώνει στα ΜΕ-ΜΚ χρόνια. AJA 84 (1980), σ. 152. Στην ΠΕ ΙΙ περίοδο έχουμε ταφές νηπίων στον οικισμό της Αγίας Μαρίνας στη Βοιωτία, στη Λέρινα και στα Πελοκατά Ιθάκης. Το έθιμο γίνεται κοινό στα ΜΕ χρόνια. Hood, Evidence for Invasions, Χαριστήριον στον J. Caskey (εκδ. G. Cadogan), 1985, σ. 61-62.

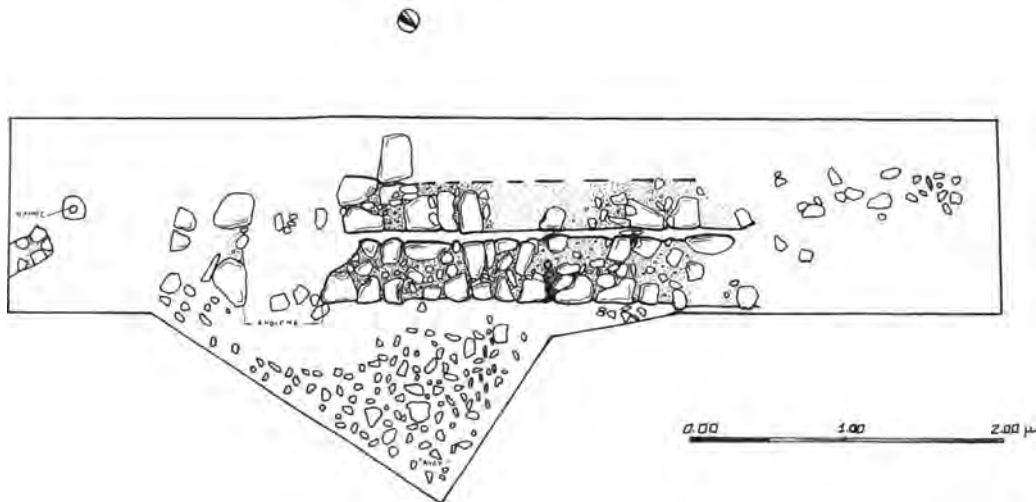

Σχέδ. 3. Νοπήγεια. Θεμέλιος δόμος ΠΜ κτιρίων.

### Κεραμική<sup>5</sup>

Η κεραμική του ΠΜ οικισμού των Νοπηγείων μπορεί να χωριστεί σε τρεις μεγάλες ομάδες με κριτήρια την ποιότητα και τη σύσταση του πηλού:

α) Στην γκριζοκάστανη-γκριζωπή ομάδα κεραμικής (κύπελα τύπου goblets, πυξιδοειδή, βαθιές και ρηχές φιάλες, ορισμένες με μαύρο ή καστανέρυθρο χρώμα που μερικές φορές σώζει ίχνη στίλβωσης).

β) Στην ενδιάμεση σκουρόχρωμη (ενδιάμεση ως προς την ποιότητα του ερυθροκάστανου πηλού με σκούρο πυρήνα, επιφάνεια συνήθως με απλό αλείφωμα ενίοτε με ίχνη στίλβωσης κλειστά και ανοιχτά αγγεία μεσαίου μεγέθους, πυξίδες ή πυξιδοειδή, πρόχοι, λοπαδοειδή αγγεία, κλειστά αγγεία με κυλινδρικό λαιμό, πινάκια).

γ) Στην οικιακή σκουρόχρωμη και χονδροκόκη (μαγειρικά και μεγάλα αποθηκευτικά αγγεία και γενικά αγγεία οικιακής σκευής· επιφάνεια σκούρα με αραιό αλείφωμα στο χρώμα του πηλού ή με σκούρο καστανέρυθρο έως μαύρο χρώμα).

Το σύνολο της κεραμικής του ΠΜ οικισμού των Νοπηγείων χρονολογείται στην ΠΜ ΙΙΑ περίοδο. Τα σχήματα και τα κοσμήματα των αγγείων στις περισσότερες περιπτώσεις βρίσκουν τα παράλληλά τους ανάμεσα στην κεραμική του σπιτιού της δυτικής αυλής της Κνωσού, του Βασιλικού δρόμου, του Μύρτου φάσης 1, της ΠΜ εγκατάστασης της Ντέμπλας, του Σπηλαίου της Πλατυβόλας, καθώς και με τη νέα ΠΜ ΙΙΑ θέση του Σταυρωμένου Ρεθύμνης<sup>6</sup>.

5. Ευχαριστώ θερμά τον Dr. S. Hood, τον καθηγητή P. Warren, τον Διευθυντή Δρ. Γ. Τζεδάκι και την Επιμελήτρια Αρχαιοτήτων Ν. Προκοπίου, που με προθυμία μου επέτρεψαν να μελετήσω υλικό από τις αδημοσίευτες ανασκαφές τους στην Κνωσό και τη δυτική Κρήτη, αντίστοιχα. Επίσης, ευχαριστώ θερμά την Δρ. Α. Κάντα και την Δρ. Α. Λεμπέση για τις χρήσιμες συμβουλές και υποδείξεις τους.

6. Wilson, BSA 80 (1985), σ. 281-364. Warren, Myrtos 1972, Warren - Tzedakis, Debla, The Early Minoan Settlement in Western Crete, BSA 69 (1974), σ. 299-345, πίν. 48-58. Τζεδάκις, ΑΔ 20 (1965), Χρονικά, σ. 564-570· 21

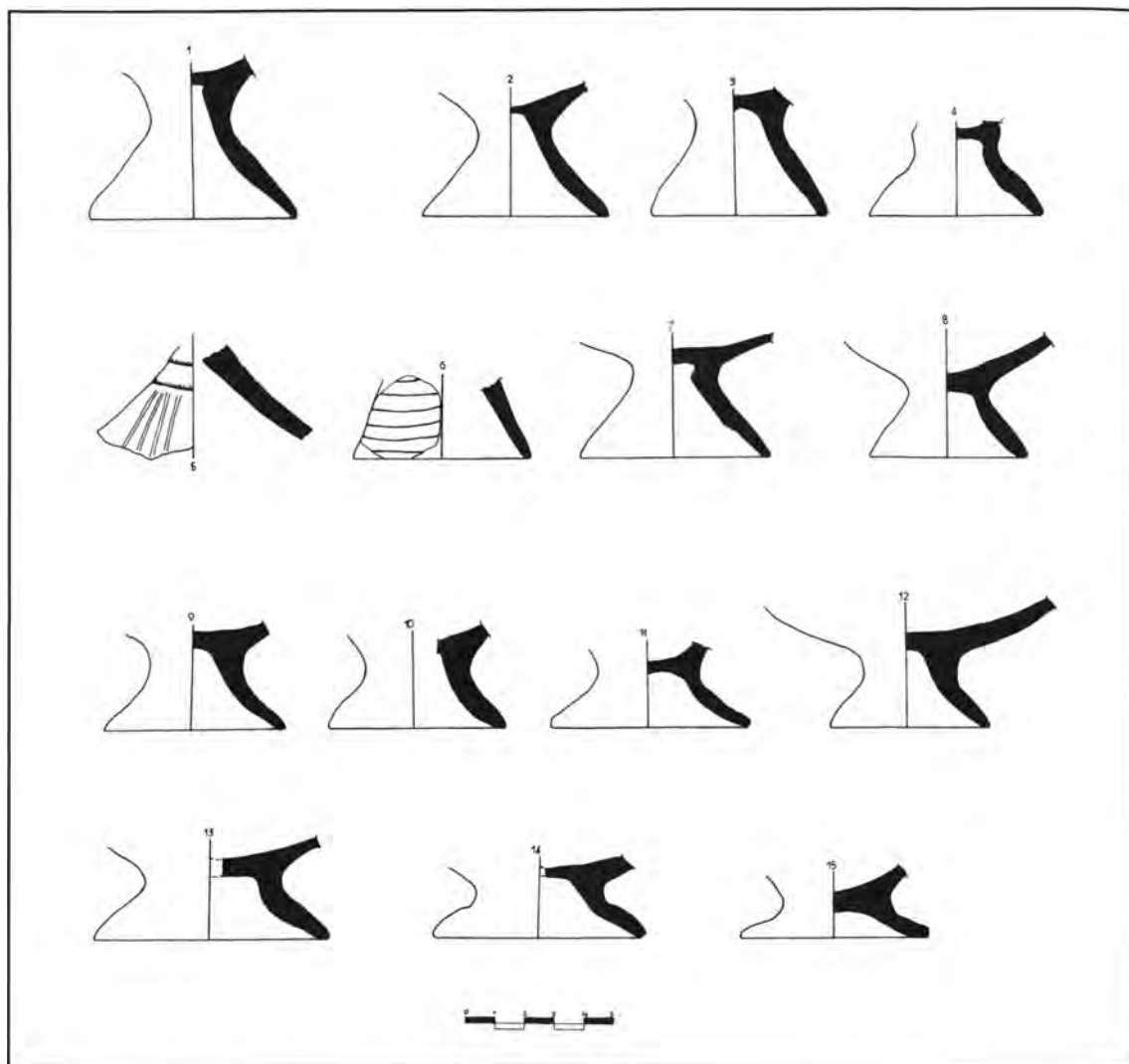

Σχέδ. 4. Νοπήγεια. Βάσεις κυπέλλων διαφόρων τύπων.

(1966), σ. 428· 22 (1967), σ. 505-506· 23 (1968), σ. 415-417 (σπήλαιο Πλατυβόλας), Hood, *Stratigraphic Excavations at Knossos 1957-60, Κρητ.Χρον 15-16* (1961-62), σ. 92-98 (Κεραμική από το δάπεδο IV). Warren, *AAA V* (1972), σ. 392-398. Wilson, *The EM IIA West Court House of Knossos*, 1984, σ. 169, Ph. D. Η ενδιάμεση σκουροχρώμη και η χονδροειδής οικιακή κεραμική των Νοπήγειών αντιστοιχεί περισσότερο στα σχήματα του σπιτιού της δυτικής αυλής της Κνωσού. Ωστόσο στον οικισμό των Νοπήγειών δεν βρέθηκαν μέχρι στιγμής κύπελλα goblets με στελεχωτό πόδι. Η λεπτή γκριζοκάστανη ομάδα κεραμικής των Νοπήγειών παραλληλίζεται περισσότερο με σχήματα του Βασιλικού δρόμου (ανασκαφή βόρεια και νότια του δρόμου). Λιγότερα παράλληλα υπάρχουν με τη φάση I του Μύρτου, που τοποθετείται στην προχωρημένη ΠΙΜ ΙΙΑ περίοδο, Wilson 1984, ό.π., σ. 242. Ωστόσο πιστεύουμε ότι οι διαφορές αυτές, που παρατηρούνται ανάμεσα στα ΠΙΜ ΙΙΑ σύνολα, οφείλονται περισσότερο σε τοπικές παραλλαγές. Η ΠΙΜ ΙΙΑ περίοδος παρουσιάζεται ενιαία στο γενικό της σύνολο.

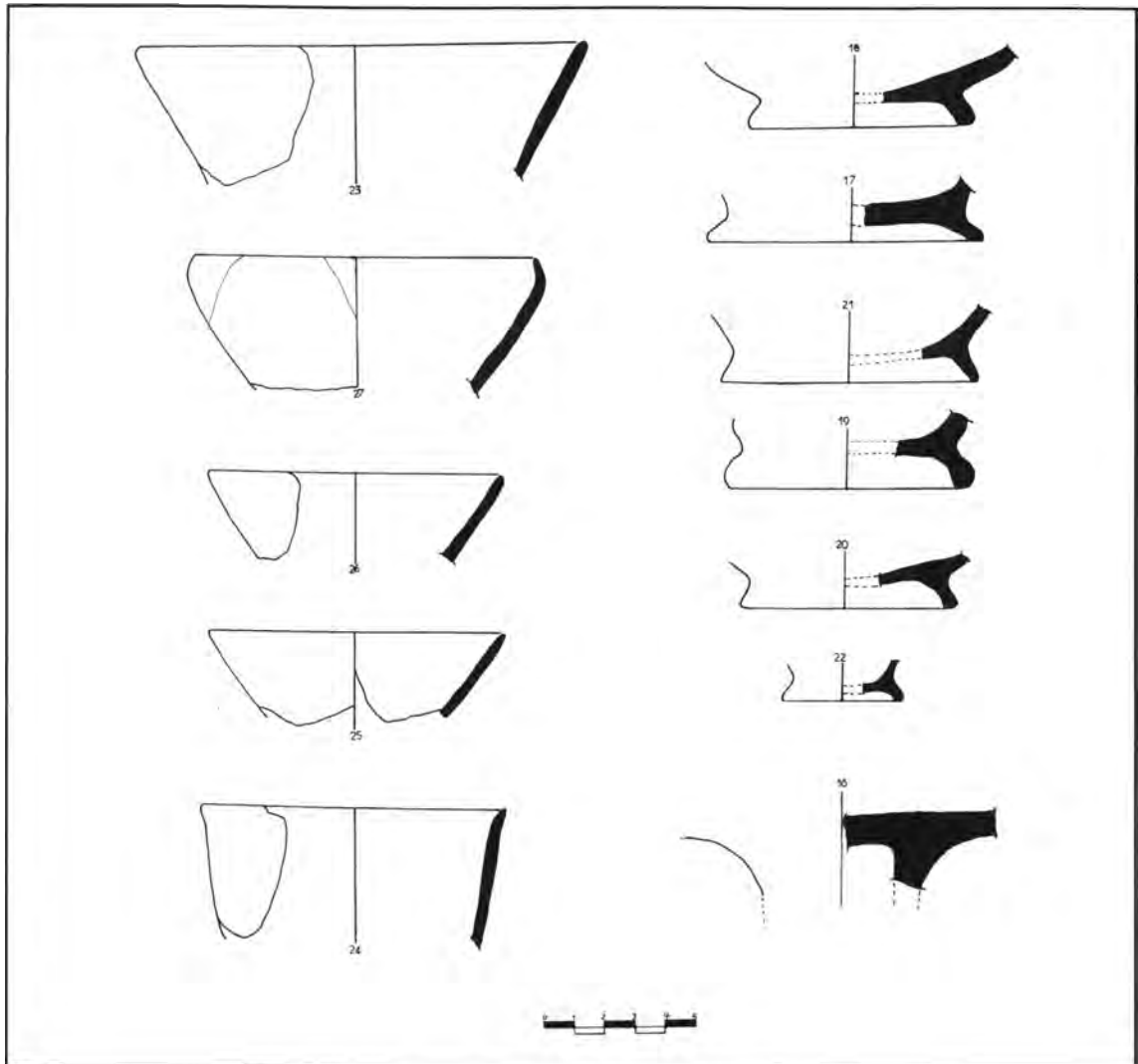

Σχέδ. 5. Νοπήγεια. Κύπελλα διαφόρων τύπων και δακτυλιόσχημες βάσεις.

Η ΠΜ ΙΑ περίοδος διαφοροποιείται από την ΠΜ Ι με την παρουσία νέων χαρακτηριστικών κεραμικών τύπων, όπως κύπελλα-goblets, δακτυλιόσχημες βάσεις με μικρά ποδαράκια κ.ά. Παράλληλα, δεν έχουν ακόμα εμφανιστεί τα βασικά χαρακτηριστικά της ΠΜ ΙΒ, όπως ο κηλιδωτός ρυθμός, τα κύπελλα με πολύ χαμηλό πόδι (egg-cups) και οι μεγάλες μακρόστενες προχοές.

### Τεχνικές διακόσμησης

Επειδή η κεραμική του οικισμού είναι πολύ φθαρμένη, η τεχνική της στίλβωσης σώθηκε καλά μόνο σε μία ομάδα μικρών σχετικά οστράκων, τα οποία προέρχονται από ανοιχτά αγγεία και

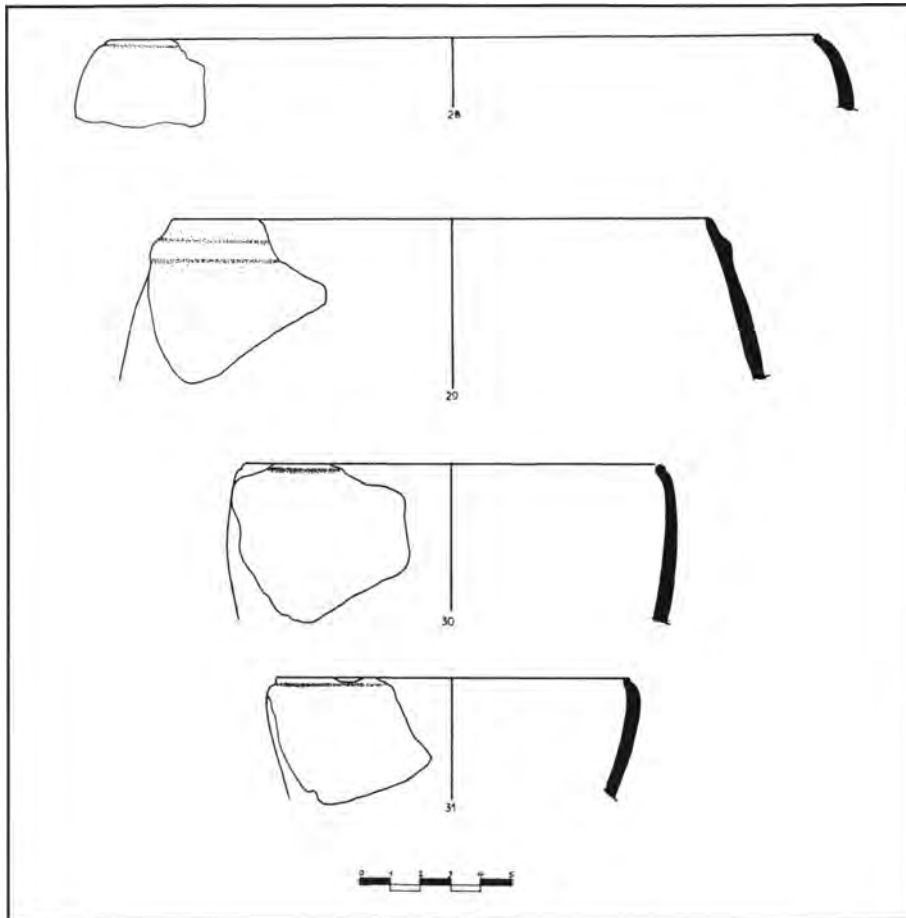

Σχέδ. 6. Νοπήγεια. Μικρές πυξίδες.

έχουν τη στίλβωση κυρίως στο εσωτερικό. Σε μία ιδιαίτερη κατηγορία αγγείων που μπορούν να ονομαστούν ερυθρά στίλβωτά ανήκουν λίγα όστρακα, τα οποία είναι αρκετά φθαρμένα<sup>7</sup>.

Η τεχνική της βούρτσας είναι άλλοτε απλή με ακατάστατες γραμμές και άλλοτε έντονη και αρκετά βαθιά με κάθετες γραμμές από το λαιμό στη βάση των αγγείων (Πίν. 20 α-β). Και οι δύο τρόποι απόδοσης της κόσμησης με την τεχνική της βούρτσας κοσμούν αγγεία από την ΠΜ Ι περίοδο και συνεχίζουν και στην ΠΜ ΙΙΑ, όπως, για παράδειγμα, στην Κνωσό (ΠΜ Ι πηγάδι και ΠΜ ΙΙΑ στρώματα). Αρκετά παραδείγματα έχουμε και από τον οικισμό της Ντέμπλας<sup>8</sup>, καθώς και σε άλλα ΠΜ ΙΙ σύνολα της δυτικής Κρήτης.

7. Τα ερυθρά στίλβωτά ανήκουν στην παράδοση της ΠΜ Ι στην Κνωσό, Wilson 1984, σ. 169. Ωστόσο δείγματα έχουμε από το σπίτι της δυτικής αυλής και από το Βασιλικό δρόμο.

8. Warren - Tzedakis, BSA 69 (1974), σ. 324, εικ. 18, πίν. 53. Τζεδάκις, ΠΑΕ 1968, σ. 136, πίν. 135α. Σ. Αλεξίου, ΑΔ 19 (1964), σ. 446, Πίν. 523α. Wilson 1984, ό.π., σ. 249. BSA 80 (1985), πίν. 41:276-277 (ΠΜ ΙΙΑ), πίν. 57:FF14 (ΠΜ ΙΒ), «αμυδρή βούρτσα».

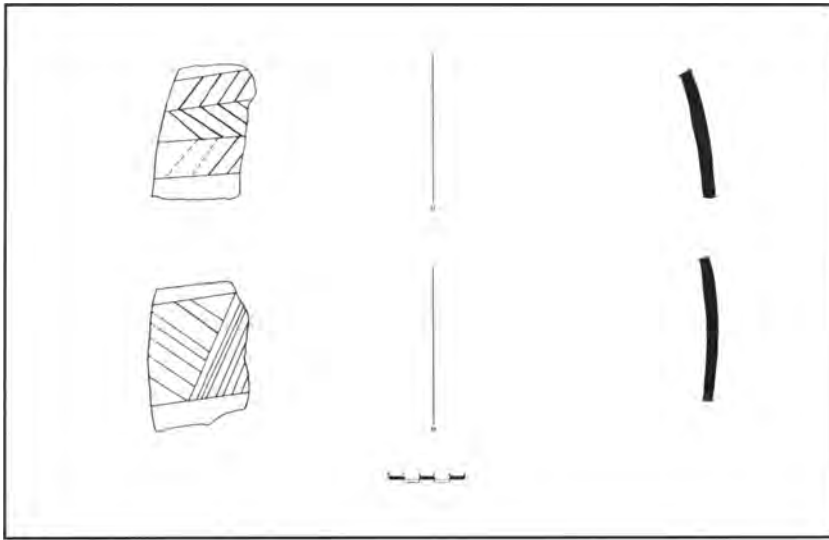

Σχέδ. 7. Νοπήγεια. Κυλινδρικές πνξίδες.

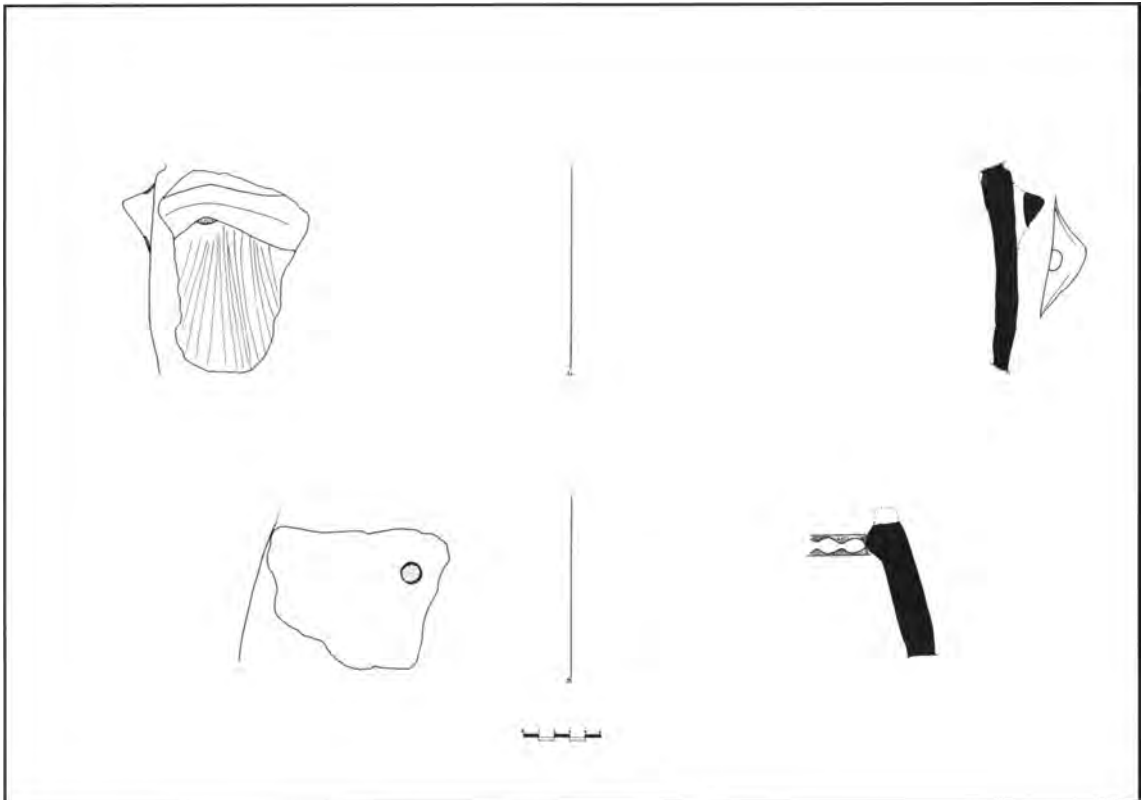

Σχέδ. 8. Νοπήγεια. Μεγάλα πνξιδοειδή.

Αρκετά συχνά η εγγάρρακτη κόσμηση, συνήθως από λεπτές παράλληλες λοξές γραμμές, προβάλλεται πάνω σε στενές παράλληλες ανάγλυφες ταινίες. Οι εγχαραξείς είναι παράλληλες ή σχηματίζουν ψαροκόκαλο. Παρόμοια διακόσμηση έχουμε σε όστρακα από τον οικισμό της Γκρότας στη Νάξο (ΠΚ 1), καθώς και σε ελλαδικούς οικισμούς<sup>9</sup>. Η κόσμηση ψαροκόκαλου είναι συχνή, ενώ έχουμε μόνο ένα παράδειγμα με διαγραμμισμένα τρίγωνα. Μερικές φορές οι εγχαραξείς είναι έντονες και πλατιές και δημιουργούν έτσι μία πρώτη μορφή σχοινοειδούς διακόσμησης. Παράλληλα, υπάρχουν και στο ΠΕ υλικό της Τίρυνθας<sup>10</sup>.

Η ανάγλυφη κόσμηση συναντάται συχνά. Τα κομμάτια των πιθοειδών μεγάλων αγγείων φέρουν σχοινοειδή κοσμήματα, σειρές από εμπιέστες θηλές δακτύλων και εμπιέστους κύκλους (Πί ν. 20 γ-δ), ενώ αρκετά είναι τα όστρακα που φέρουν απλές ανάγλυφες οριζόντιες ή καμπυλωτές ταινίες, κόσμηση κοινή και στον ελλαδικό χώρο<sup>11</sup>. Οι ανάγλυφες ταινίες (κυματιστές, λοξές, κ.ά.) (Πί ν. 20 ε), που κοσμούν την οικιακή κεραμική του οικισμού, είναι σπάνιο είδος διακόσμησης στην Κρήτη, ενώ τα πολλά παραδείγματα του οικισμού των Νοπηγείων βρίσκουν τα παράλληλά τους ανάμεσα στην κεραμική από το Deposit A των Κυθήρων, που χρονολογείται στην ΠΕ Ι-ΙΙ περίοδο<sup>12</sup>. Η εμπιέστη κόσμηση (σειρές εναλλασσόμενων τριγώνων ή μεμονωμένα τρίγωνα) κοσμεί μεγάλα οικιακά σκεύη ή φορητές εστίες.

Σημειώνουμε επίσης την απουσία της ΠΜ ΙΙ γραπτής κεραμικής, η οποία είναι σπάνια στη δυτική Κρήτη<sup>13</sup> με λίγες εξαιρέσεις, όπως η γραπτή ομάδα της ΠΜ ΙΙΑ θέσης στο Σταυρωμένο Ρεθύμνης.

## Τα σχήματα

Το σχήμα του κυπέλλου τύπου goblet, κοινό στην ΠΜ ΙΙΑ περίοδο διαπιστώθηκε με πολλά δείγματα και σε τρεις βασικούς τύπους<sup>14</sup> που ανήκουν στην πρώτη κεραμική ομάδα.

1. Κύπελλα με ψηλό κωνικό πόδι και κωνικό σώμα (Σχ έ δ. 4: 1-4, Σχ έ δ. 5: 23-24).
2. Κύπελλα με χαμηλό κωνικό πόδι και κωνικό έως ελαφρά καμπυλωτό σώμα (Σχ έ δ. 3:7-13, Σχ έ δ. 5: 25-26).
3. Κύπελλα με χαμηλό πόδι, ελάχιστα γωνιώδεις στο μέσο και καμπυλωτό έως έντονα καμπυλωτό σώμα (Σχ έ δ. 4: 12-15, Σχ έ δ. 5: 16).

9. C. Renfrew, *The Emergence of Civilisation*, 1972, εικ. 10:2/13 (Γκρόττα). G. Säflund, *Excavations at Berbati 1936-37, 1964*, εικ. 107. Μακρινά παράλληλα: *Hesperia* 41 (1972), σ. 368, πίν. 79:B75, πίν. 80:C21, Αγία Ειρήνη.

10. K. Müller, *Tiryns IV*, 1938, πίν. XIV: 4.

11. Λιθαρές, Τίρυνθα, Μάνικα, Εύτρηση, Αγ. Κοσμάς, κ.ά. Η Τζαβέλα-Ενjen, Λιθαρές 1984, πίν. 66, 67, 68. Müller, *Tiryns VI*, 6, εικ. 4, 68 πίν. XIV: 15, 17-19. Α. Σάμψων, Μάνικα Ι, 1985, σ. 43, εικ. 13. Ε. Σαπουνά-Σακελλαράκη, *ΑΔ* 41 (1986), Μελέτες, σ. 214, Σχ έ δ. 72. H. Goldman 1931, σ. 85, εικ. 101, 114, εικ. 149. G. Mylonas 1959, *Aghios Kosmas. An Early Bronze Age Settlement and Cemetery in Attica 1959*, εικ. 117, 12 εικ. 118,4,8. Λέρινα: *Hesperia* 25 (1956), πίν. 44c. E. Karantzali, *Le bronze ancien dans les Cyclades et en Crète: les relations entre les deux régions. Influence de la Grèce continentale*, Oxford 1996, σ. 25, PhD.

12. J.N. Coldstream - G.L. Huxley, *Kythera 1972*, σ. 275, κ.ε., πίν. 16: 35-40. Μακρινά παράλληλα: Warren - Tzedakis, *BSA* 69 (1974), σ. 322, εικ. 18:P2, P4. Πρβλ. Karantzali 1996, ό.π., σ. 90, εικ. 97.

13. Warren - Tzedakis, *BSA* 69 (1974), σ. 69, 328-329. Προσωπική επικοινωνία με τον καθηγητή P. Warren.

14. Τύπος Ι: Wilson, *BSA* 80 (1985), σ. 302, εικ. 11:32, εικ. 10:30, τύπος ΙΙ: Wilson, *BSA* 80 (1985), εικ. 10:22, εικ. 15:113. Warren, Myrtos, 1972, εικ. 41:P44. Warren - Tzedakis, *BSA* 69 (1974), σ. 327, εικ. 20:P22, τύπος ΙΙΙ: ό.π., *BSA* 69 (1974), σ. 327, εικ. 20:P20. Wilson, *BSA* 80 (1985), εικ. 10:23, 25, 28, εικ. 11:45-46. Παράλληλα υπάρχουν από το υλικό του Βασιλικού δρόμου/νότια: Warren, *AAA V* (1972), σ. 393, εικ. 2, και στο Σταυρωμένο Ρεθύμνης (αδημοσίευτο). Η ομοιότητα με τα δείγματα της Κνωσού αφορά στο σχήμα μόνο των κυπέλλων. Τα κνωσιακά παράλληλα παρουσιάζουν καλύτερη στίλβωση και κόσμηση. Πρβλ. επίσης J.D.S. Pendlebury - M.B. Money-Coutts, *Excavations in the Plain of Lasithi, Trapeza Cave, BSA* 36 (1935-36), εικ. 19:802-803 (τύπος ΙΙ), 807 (τύπος Ι), Wilson 1984, ό.π., σ. 184.

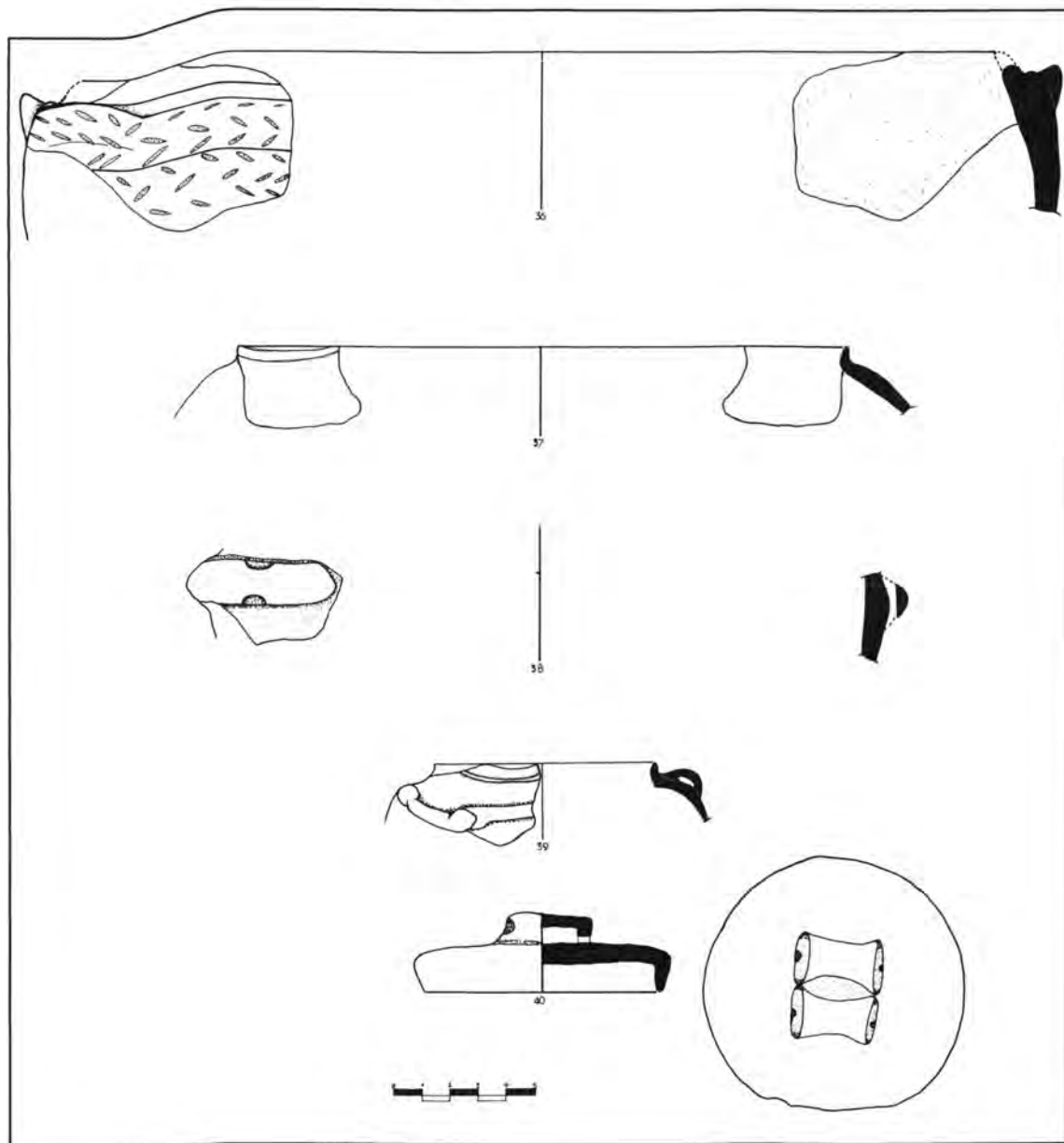

Σχέδ. 9. Νοπήγεια. Πυξίδες, πυξιδοειδή και πάμα πυξίδας.

Σημειώνουμε επίσης ότι δύο πόδια παρόμοιων κυπέλλων της ΠΜ ΙΙΑ φέρουν παράλληλες χαραξίεις και ίχνη στίλβωσης που θυμίζουν την έντριπτη κόσμηση των κυπέλλων του Πύργου<sup>15</sup> (Σχέδ. 4: 5-6). Όστρακα με γωνιάδες το τμήμα κοντά στο χείλος ανήκουν πιθανότατα σε κύ-

15. Σ. Ξανθουδίδης, ΑΔ 4 (1918), σ. 155, εικ. 11. Wilson 1984, ό.π., σ. 237, και BSA 80 (1985), σ. 300, 302, εικ. 10, εικ. 11:42, 48, εικ. 13:52 (ΠΜ ΙΙΑ).

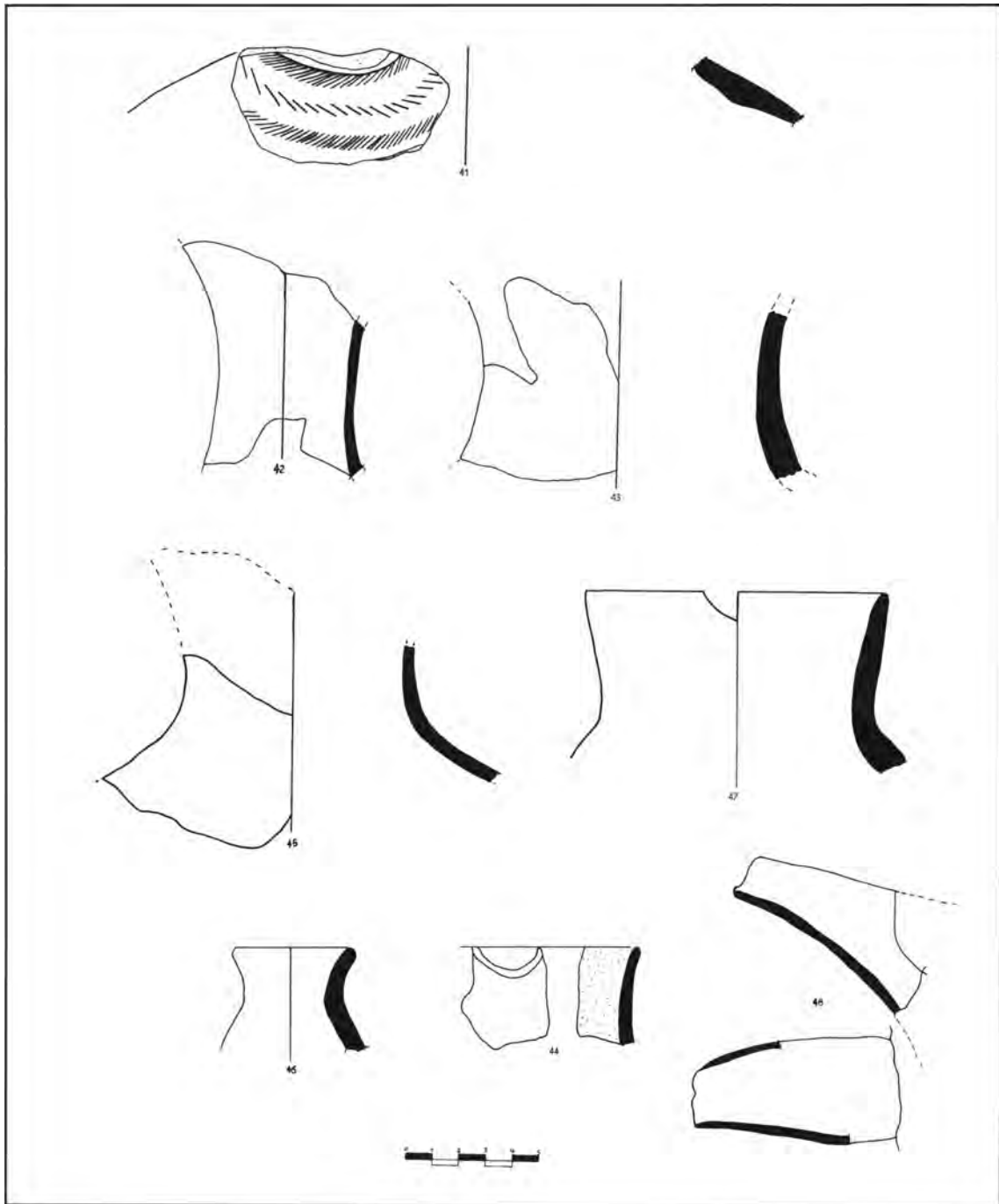

Σχέδ. 10. Νοπήγεια. Όστρακα πρόχων.

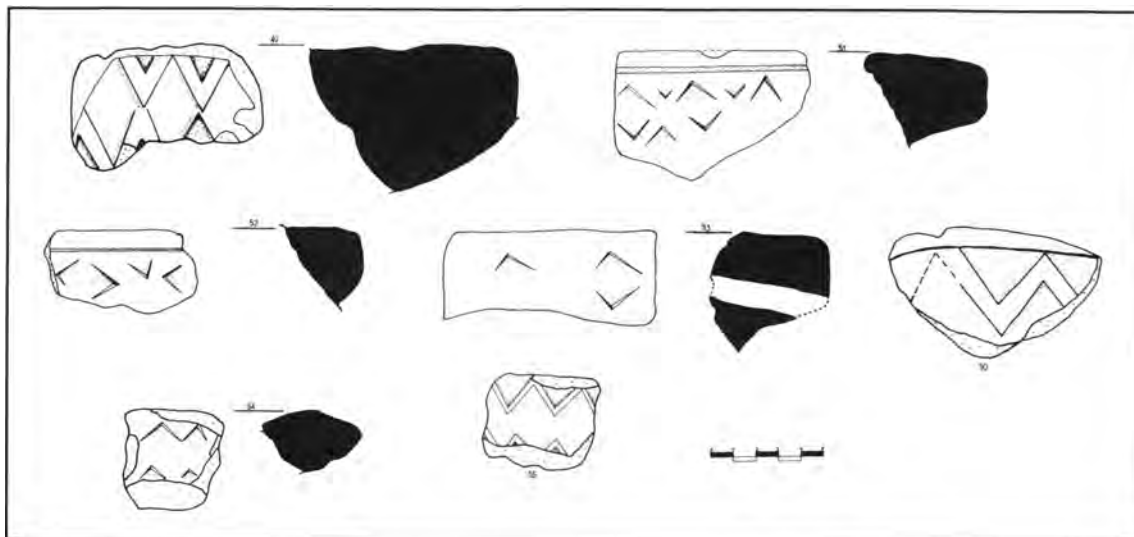

Σχέδ. 11. Νοπήγεια. Τμήματα μεγάλων μαγειρικών σκευών ή «κινητών εστιών».

πελλα-goblets, όπως φαίνεται από τα παράλληλα από τον Βασιλικό δρόμο/νότια και από άλλες θέσεις<sup>16</sup> (Σχ έ δ. 5: 27). Το γωνιώδες χείλος χαρακτηρίζει και κύπελλα-goblets της ΠΚ ΙΙ περιόδου στις Κυκλάδες<sup>17</sup>. Σημαντική είναι η παρουσία δακτυλιόσχημων βάσεων διαφόρων τύπων που ανήκουν κυρίως στην πρώτη κεραμική ομάδα (Σχ έ δ. 5: 17-22). Το σχήμα, αν και υπάρχει στην Κρήτη, είναι πιο κοινό στις Κυκλάδες, τα Κύθηρα και τον ελλαδικό χώρο<sup>18</sup>. Επίπεδες βάσεις βρέθηκαν αρκετές, καθώς επίσης και ελάχιστα δείγματα βάσεων με μικροσκοπικά ποδαράκια.

Το κυλινδρικό σχήμα του πυξιδοειδούς αγγείου, πιο στενό στο χείλος από ό,τι στη βάση, είναι ο πιο κοινός τύπος πυξίδας. Παρλλαγή του σχήματος αποτελούν δείγματα μικρών πυξίδων που σώζουν ίχνη μαύρου χρώματος (Σχ έ δ. 6: 28-29), ενώ ορισμένες έχουν χείλος το οποίο υπογραμμίζεται εξωτερικά από χάραγμα (Σχ έ δ. 6: 30-31). Δύο κομμάτια από σχετικά μεγάλες πυξίδες φέρουν μαύρο χρώμα και εγχάρκτη διακόσμηση, που στη μία περίπτωση μιμείται ψαροκόκαλο και στην άλλη διαγραμμισμένα τρίγωνα (Σχ έ δ. 6: 32-33· Πίν. 21α). Τόσο το σχήμα, όσο και η διακόσμηση των τελευταίων αυτών δειγμάτων αντιστοιχεί σε αγγεία της ΠΜ περιόδου

16. Warren, AAA V (1972), σ. 393, εικ. 2. Karantzali 1996, ό.π., σ. 56, 63, 65, 115, 146 (Μάλια, Κνωσός). Πρβλ. επίσης: K. Kilian - H. J. Weisshaar, AA 98 (1983), σ. 337, εικ. 6:6 (Τίρυνθα). Picard - Charbonneaux - Chapoutier, ÉtCrét. XIII (1963), σ. 71, πίν. XXIX (Μάλια). Warren - Tzedakis, BSA 69 (1974), σ. 328, εικ. 20: P20, P22 (Debba).

17. Αριθ. Εθν. Μουσ. 6117 από Νάξο και Αριθ. Εθν. Μουσ. 4842 από το νεκροταφείο του Πύργου στην Πάρο, Χρ. Τσουντας, ΑΕ 1898, πίν. 9:15, J.A. MacGillivray, Mount Kynthos in Delos, BCH 104 (1980), σ. 14-16, εικ. 4:417. ΠΕ παράλληλα από Τίρυνθα, ό.π. και Εύτρηση, Goldman 1931, πίν. VI:2. Karantzali 1996, ό.π., σ. 115, 146. Σάμψων, Μάνικα I, 1985, σχέδ. 34: 21,27,35.

18. Wilson, BSA 80 (1985), σ. 298, εικ. 9:17, 1984, ό.π., σ. 202, Coldstream - Huxley, Kythera 1972, σ. 275 κ.ε., εικ. 35:61-62, και από το ΠΜ ΙΙ - ΜΜ Ι Deposit Β των Κυθήρων, εικ. 36:41. Ίσως ανήκουν σε μικρά βαθιά αγγεία παρόμοια με τα κυκλαδικά/ελλαδικά saucers της ΠΚ/ΠΕ ΙΙ και ΠΚ/ΠΕ ΙΙ-ύστερης περιόδου, MacGillivray, BCH 104 (1980), σ. 17, εικ. 5:103, Εύτρηση: Goldman 1931, σ. 102, εικ. 133:12-13, 16-17, Hesperia 29 (1960), σ. εικ. 11: 3,24, 34. Σάμψων, Μάνικα 1985, σχέδ. 129, πίν. 15.

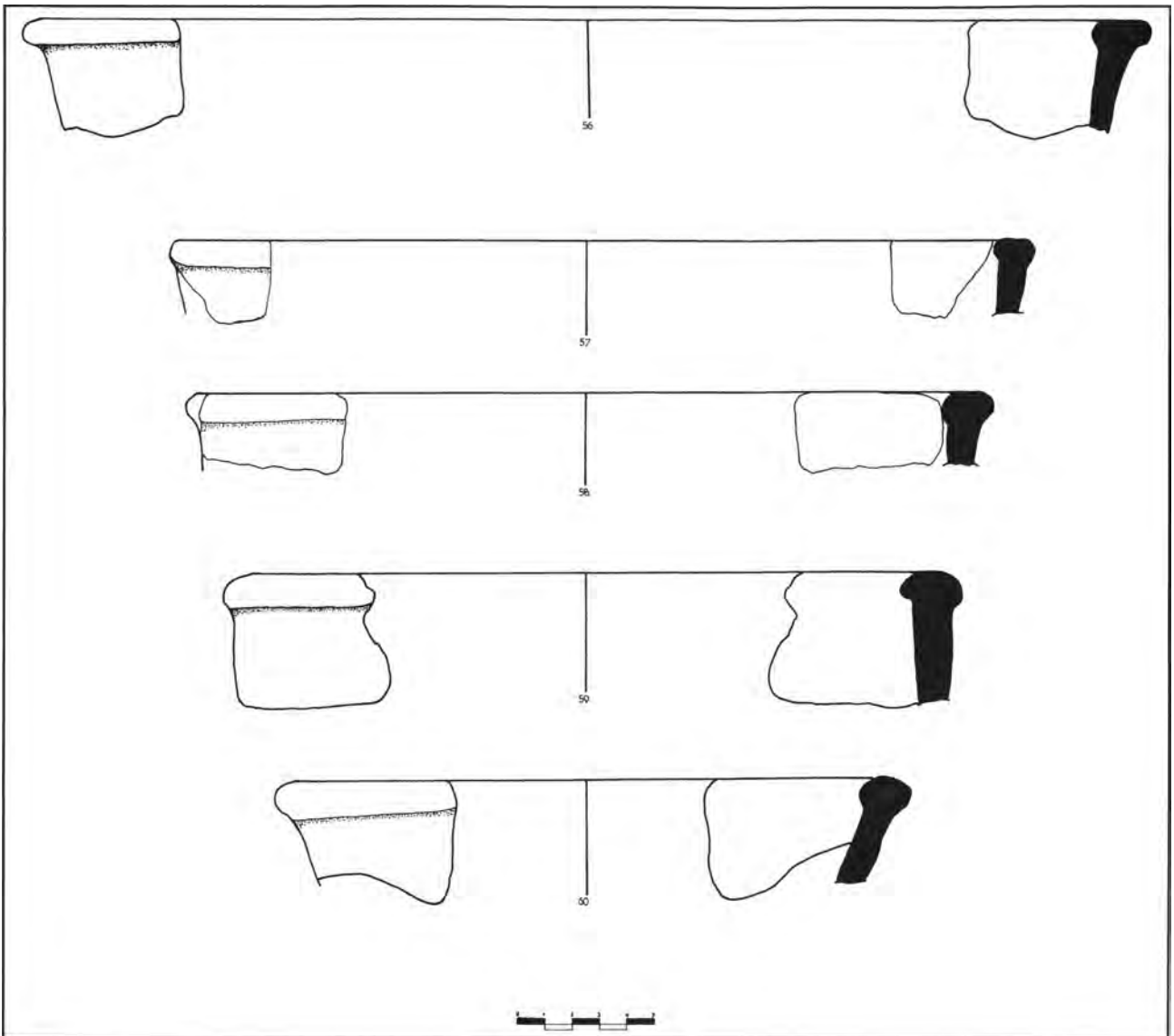

Σχέδ. 12. Νοπήγεια. Όστρακα με χείλος διατομής τύπου σφύρας.

από τα Σπήλαια της Πλατυβόλας και των Περιβολίων και γενικά στη χαρακτηριστική κεραμική ομάδα της δυτικής Κρήτης<sup>19</sup>. Ένα άλλο παράδειγμα ολόβαφης με μαύρο χρώμα κυλινδρικής πυ-

19. Τζεδάκις, ΑΔ 22 (1967), Χρονικά, Πίν. 378α- 23 (1968), Χρονικά, Πίν. 376β. ΠΑΕ 1968, σ. 136, πίν. 134α. Διακόσμηση: ΑΔ 21 (1966), Χρονικά, Πίν. 465δ, Πίν. 466β. Warren - Tzedakis, BSA 69 (1974), σ. 327, εικ. 20, Β2/52, πίν. 55δ. Wilson, 1984, ό.π., σ. 277. Κυκλαδικά παράλληλα στη διακόσμηση: ΑΔ 17 (1961/62), Χρονικά, Πίν. 73α, 74 στ (ΠΚ Ι).

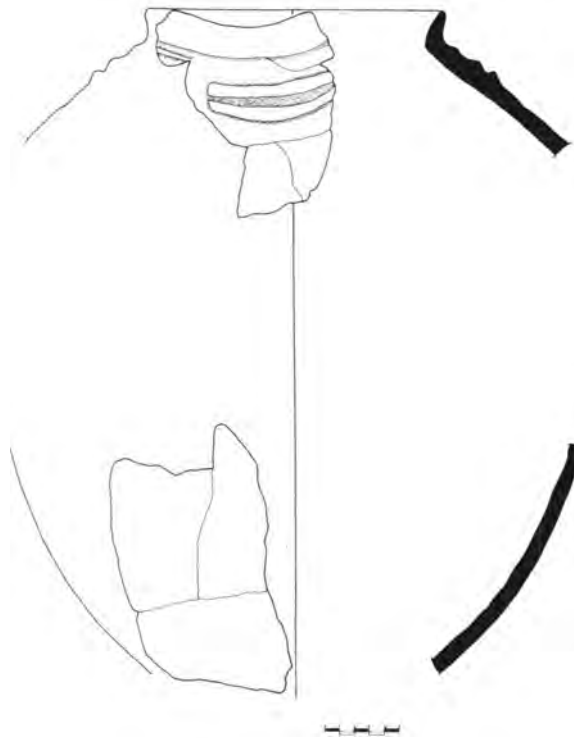

Σχέδ. 13. Νοπήγεια. Ταφικό πιθοειδές αγγείο.

ξίδας με στενό περιχέλιωμα και ελλειψοειδείς αποφύσεις στον ώμο διακοσμείται με ψαροκόκαλο. Η έκκρουστη κόσμηση είναι ωσειδής και βαθιά<sup>20</sup> (Σχ έ δ. 9: 36).

Δύο τεράστια κυλινδρικά πυξιδοειδή από χονδρόκοκκο πηλό θυμίζουν στο σχήμα τα ανάλογα των μεγάλων διαστάσεων του Σπηλαίου της Πλατυβόλας<sup>21</sup>. Το ένα φέρει κάθετη κόσμηση βούρτσας και διάτρητη απόφυση, ενώ το άλλο οπή, πιθανώς για την προσαρμογή κάποιου πώματος (Σχ έ δ. 8: 34-35).

Ένα μοναδικό πώμα πυξίδας (Πίν. 21 β) σώζει ίχνη μαύρου χρώματος και φέρει ζεύγος κυλινδρικών οριζόντια διάτρητων αποφύσεων στο επάνω τμήμα του (Σχ έ δ. 9: 40). Η μορφή αυτή των αποφύσεων είναι γνωστή από τις πυξίδες της Πλατυβόλας<sup>22</sup>, ωστόσο, η τοποθέτησή τους στο πάνω τμήμα του πώματος είναι καινούργιο στοιχείο, ενδεικτικό νέου τύπου.

Δύο όστρακα ανήκουν σε σφαιρικές πυξίδες<sup>23</sup> (Σχ έ δ. 9: 37-38), το ένα από τα οποία προ-

20. Βλ. ό.π. Πρβλ. επίσης Müller, Tiryns IV, 1938, πίν. XIV, 4.

21. Wilson, BSA 80 (1985), σ. 316, εικ. 19:158, πίν. 34. Goldman, Eutresis, 1931, σ. 89, εικ. 109 (ΠΕ Ι). Πιθοειδή αγγεία: Τζαβέλα-Εντζεν, Λιθαρές 1984, σχέδ. 20-22.

22. Βλ. υποσημ. 19.

23. Warren - Tzedakis, BSA 69 (1974), σ. 323, εικ. 18:A9/16. Wilson, BSA 80 (1985), σ. 298, εικ. 9:58. Warren,

έρχεται από σφαιρική πυξίδα με κυλινδρικό λαιμό και ελάχιστα γωνιώδες περιγράμμα (Σχ έ δ. 9: 37). Πρέπει να σημειωθεί επίσης και ένα δείγμα μικρής πυξίδας με χαμηλό κυλινδρικό λαιμό, γωνιώδες άνω τμήμα και μικροσκοπικές λαβές<sup>24</sup> (Σχ έ δ. 9: 39).

Το σχήμα της κυλινδρικής και σφαιρικής πυξίδας υπάρχει, τόσο στην Κρήτη, όσο και στις Κυκλάδες από την Πρωτοχαλκή Ι περίοδο<sup>25</sup>. Ωστόσο οι κυλινδρικές πυξίδες του οικισμού των Νοπηγείων βρίσκονται πιο κοντά στα παραδείγματα της δυτικής Κρήτης (Πλατυβόλα - Ντέμπλα)<sup>26</sup>, τόσο ως προς το σχήμα και το μέγεθος, όσο και ως προς τη διακόσμηση. Παράλληλα εισάγουν νέα στοιχεία, κυρίως με την παρουσία των μικρών ολόβαφων πυξίδων, χαρακτηριστικού του τοπικού εργαστηρίου.

Ενδιαφέρουσα επίσης είναι η τυπολογία των υπόλοιπων αγγείων της κεραμικής των Νοπηγείων, ορισμένα από τα οποία συνεχίζουν γενικά τους τύπους της ΠΜ Ι (ανοικτά βαθιά αγγεία με καμπυλωτό περιγράμμα, μεγάλα και μικρά αγγεία με λαιμό, βάσεις με μικροσκοπικά ποδαράκια, βαθιά ανοικτά οικιακά αγγεία, καδόσχημα και άλλα με πλατύ επίπεδο χείλος, μαγειρικά πινάκια, κ.ά.)<sup>27</sup>. Όστρακα με χείλος πλατύ εσωτερικά και εξωτερικά της διατομής τύπου σφύρας (hammer section) προέρχονται από διάφορα σχήματα αγγείων<sup>28</sup> (Σχ έ δ. 12: 56-60· Πίν. 21 γ).

Τα πόδια των χυτρών του οικισμού των Νοπηγείων μπορούν να χαρακτηριστούν ως τα πιο πρώιμα δείγματα (Πίν. 21 δ)<sup>29</sup>. Τα περισσότερα έχουν μακρόστενη ωοειδή διατομή, ενώ ένα παράδειγμα στενή πεπλατυσμένη.

Ένα όστρακο από κλειστό ολόβαφο μαύρο αγγείο, ίσως πρόχουν, φέρει πυκνή και λεπτή εγχάρακτη διακόσμηση ψαροκόκαλου<sup>30</sup> (Σχ έ δ. 10: 41· Πίν. 22 β). Σημειώνουμε εδώ ότι ελάχιστα αλλά και φθαρμένα ήταν τα όστρακα που μπορούν να αποδοθούν σε πρόχους και αγγεία με προχή. Ορισμένα όστρακα, που ανήκουν σε αυτή την κατηγορία των αγγείων, προέρχονται από πρόχους με ελαφρά ραμφοειδή προχή και μικρά προχοΐδια<sup>31</sup> (Σχ έ δ. 10: 42, 46), ενώ άλλα φαίνονται ότι ανήκουν σε πρόχους με ίσιο λαιμό και ελάχιστα υψωμένη προχή, όπως τα ανά-

Myrtos, 1972, εικ. 42, Ρ69, 158. Το σχήμα είναι ευρέως γνωστό. Παράλληλα υπάρχουν και στην κεραμική του Βασιλικού δρόμου/νότια. Πρβλ. επίσης: Ξανθουδίδης, ΑΔ 4 (1918), σ. 145, εικ. 6,25, 150, εικ. 8:55 (Πύργος). Αλεξίου, ΚρητΧρον 5 (1951), σ. 281, πίν. ΙΔ: 1, 11 (Κανλί Καστέλλι). Α. Papamanoli-Guest - Α. Lambraki, ΑΔ 31 (1976), Μελέται, σ. 205, εικ. 8:Α26 (Λερά-Αρχούδια).

24. Τζεδάκις, ΑΔ 21 (1966), Χρονικά, Πίν. 465 γ. ΠΑΕ 1968, σ. 136, πίν. 134α, Αριθ. Μουσ. Χανίων 2148, Σπήλαιο Περιβολίων. Hiller, Das Minoische Kreta nach den Ausgrabungen des letzten Jahrhunderts, Wien 1977, εικ. 2α (Πλατυβόλα).

25. Κρήτη: Ξανθουδίδης ΑΔ 4 (1918), σ. 136-170, εικ. 7,8,9, Αλεξίου, ΚρητΧρον 5 (1951), σ. 280, πίν. ΙΔ:1, καθώς επίσης και ένα δείγμα από το ΠΜ Ι πηγάδι της Κνωσού: Hood 1990, Πρακτικά του 6ου Διεθνούς Κρητολογικού Συνεδρίου Α1, σ. 370. Πρβλ. Warren, ΑΑΑ V (1972), σ. 393, εικ. 3. Wilson 1985, σ. 248, εικ. 9: 58. Κυκλάδες: ΠΚ νεκροταφεία Αμοργού, Πάρου, Νάξου, Γ. Παπαθανασόπουλος, ΑΔ 17 (1961/62), Χρονικά, σ. 104-151, Πίν. 41-80. Τσούντας, ΑΕ 1898, σ. 137-212 και ΑΕ 1899, σ. 73-134.

26. Βλ. υποσημ. 19 και Warren - Tzedakis, BSA 69 (1974), σ. 327, εικ. 20, πίν. 56α.

27. Πρβλ. αντίστοιχα: Wilson, BSA 80 (1985), σ. 306-307, εικ. 13: 94, 97, Warren, Myrtos 1972, εικ. 38: Ρ5, Ρ6, Ρ8, Ρ9, Wilson, ό.π., σ. 306, εικ. 13:92, εικ. 33: 328, Wilson, ό.π., σ. 311, εικ. 16: 124 και 334 εικ. 30: 282, εικ. 31: 292 και 296, εικ. 8: 10, Warren, ό.π., εικ. 55:Ρ261, Wilson, ό.π., σ. 336, εικ. 31: 290, 291.

28. Ο τύπος αυτός του χείλους αρχίζει ήδη από την ΠΜ Ι περίοδο (όστρακα από το ΠΜ Ι πηγάδι της Κνωσού). Wilson, BSA 80 (1985), εικ. 8: 6, εικ. 28: 249, σ. 335, εικ. 30: 285-286 και από τον Σταυρωμένο Ρεθύμνης, ΠΜ ΙΙΑ.

29. Πρβλ. Warren - Tzedakis, BSA 69 (1974), σ. 323, εικ. 18.Α9/16, 18. Warren, Myrtos 1972, εικ. 63.

30. Για τη διακόσμηση: Τζεδάκις, ΑΔ 21 (1966), Χρονικά, Πίν. 465δ· 23 (1968), Χρονικά, Πίν. 376α.

31. Όστρακα από το ΠΜ Ι πηγάδι της Κνωσού: Hood, The Early Minoan Periods at Knossos, BICS 13 (1966), σ. 110-111, Hood 1990, Πεπραγμένα 6ου Διεθνούς Κρητολογικού Συνεδρίου, Α1, σ. 370, εικ. Ι:11, ΠΜ ΙΙΑ: Wilson, BSA 80 (1985), σ. 320, εικ. 21:179, 191. Παράλληλα επίσης υπάρχουν και στο ΠΜ ΙΙΑ σύνολο στο Σταυρωμένο Ρεθύμνης.

λογα παραδείγματα από το πηγάδι της Κνωσού, από την Ντέμπλα και την Πλατυβόλα<sup>32</sup> (Σχέδ. 10: 43-45, 47). Προχοϊσκες με πλατύ κυλινδρικό λαιμό ή με ελαφρά υψωμένη προχολή με ελλειψοειδές στόμιο χαρακτηρίζουν σχήματα της Τροίας I<sup>33</sup>. Μία προχολή μακρόστενη ανήκει πιθανότατα σε αγγείο τύπου τειοδόχης<sup>34</sup> (Σχέδ. 10: 48). Προβληματική πάντως είναι η σπανιότητα αγγείων με πρόχυση σε συνδυασμό με τη μεγάλη ποσότητα των κυπέλλων τύπου goblet, που βρέθηκαν στο ΠΜ ΙΙΑ σύνολο των Νοθηγείων.

Ανάμεσα στις συνηθισμένες πρωτομινωικές λαβές με στρογγυλή συνήθως διατομή βρέθηκε μία ομάδα κάθετων λαβών που στο κάτω τμήμα τους έχουν βαθιά αυλάκωση, ενώ η υπόλοιπη επιφάνεια, συνήθως ολόβαφη με μαύρο χρώμα, είναι μερικές φορές διακοσμημένη με λοξές, σχεδόν παράλληλες, καμπυλόγραμμες εγχαραξίες (Πίν. 22 α). Ο τύπος αυτός των λαβών είναι σπάνιος, ενώ η τεχνική τους θυμίζει αμυδρά παρόμοιες λαβές από την ηπειρωτική Ελλάδα και τις Κυκλάδες<sup>35</sup>. Βρέθηκαν επίσης διπλές λαβές του χαρακτηριστικού ελλαδικού τύπου, που συναντάμε στα Κύθηρα, στην Εύτηρηση και στην Τίρυνθα<sup>36</sup>. Σημειώνουμε και δύο-τρία δείγματα λαβών-αποφύσεων κάθετα ή οριζόντια διάτρητων.

Μία σημαντική ομάδα από χονδροειδή όστρακα φαίνεται ότι προέρχεται από το χείλος μεγάλων μαγειρικών ρηχών σκευών ή κινητών εστιών, δύο από τα οποία φέρουν αμυδρά ίχνη φωτιάς (Σχέδ. 11: 49-55· Πίν. 22 γ-ε). Τα κομμάτια αυτά είναι μικρά και φθαρμένα, για να μπορέσουμε να καθορίσουμε το ακριβές σχήμα και τη χρήση τους. Η διακοσμημένη επιφάνεια φέρει επίχρυσμα αρκετά παχύ γκριζωπό-ερυθρωπό έως λευκωπό και σειρές από εμπιέστα τρίγωνα συνεχόμενα ή μεμονωμένα, αντικόρυφα και εναλλασσόμενα. Η εμπιέστη διακόσμηση στο χείλος μεγάλων σκευών, εστιών ή αγγείων είναι τυπική ελλαδική συνήθεια, όπως φαίνεται από τα πολλά παράλληλα των ελλαδικών οικισμών<sup>37</sup> της Εύτηρησης, της Τίρυνθας, των Ζυγουριών, των Κυθήρων<sup>38</sup>, της Κέας, κ.ά. Στις Κυκλάδες, επίσης, επικρατεί κάποια παρόμοια τεχνική που φαίνεται στη διακόσμηση των σκευών ή «κινητών εστιών» σε σχήμα καπέλου από τους Αγίους Αναργύρους της Νάξου<sup>39</sup>.

32. Πρόχοι με «τραβηγμένη» προχολή είναι κοινές στην ΠΜ Ι περίοδο και σπάνιες ανάμεσα στην κεραμική από το σπάτι της δυτικής αυλής της Κνωσού. Hood, BICS 13(1996), σ. 110-111. Hood 1990, ό.π., σ. 372, εικ. 1:12. Warren - Tzedakis, BSA 69 (1974), σ. 327, εικ. 19/P8. Wilson 1984, ό.π., σ. 312. Πρόκειται ίσως για τοπικό «συντηρητισμό» και εμμονή στα σχήματα της ΠΜ Ι περιόδου.

33. Blegen and oth., Troy I (1950), σχήματα 223α, B17, B3.

34. Wilson, BSA 80 (1985), εικ. 15:100. D.J. Blackman - K. Branigan, BSA 77 (1982), σ. 31, εικ. 11: 110-114. Α. Ζώης, Έρευνα περί της μινωικής κεραμικής ΕΕΕΠΑ, 1967, σ. 704-730, πίν. 18:4108.

35. Coldstream - Huxley, Kythera 1972, πίν. 17: 53,55. Τζαβέλα-Εβjen, Λιθαρές 1984, σ. 160-161, πίν. 60: α,β,γ, πίν. 11: α,β,γ. Goldman, Eutresis 1931, σ. 113, εικ. 150: 4. Blegen, Zygouries 1928, σ. 111, εικ. 100. MacGillivray, BCH 104 (1980), σ. 42, εικ. 20.

36. Coldstream, ό.π., πίν. 17:93. Müller, Tiryns IV 1938, πίν. XX, 50. Goldman, Eutresis 1931 σ. 114, εικ. 150: 4.

37. Goldman, Eutresis 1931, σ. 106-109, εικ. 141, 142:1, 2, 143:2. Για τη διακόσμηση: σ. 110, εικ. 146:6, 96, εικ. 124: 1,2. Μακρινά παράλληλα: Säflund, Berbatli 1964, σ. 98-101, σχέδ. 80-83. Πρβλ. επίσης: Müller, Tiryns IV 1938, σ. 41-45, πίν. XV:3, πίν. XVI:13-14. P. Metaxa-Muhly, AJA 88 (1984), σ. 11-113. Μακρινά παράλληλα: Λέγνα: Hesperia 27 (1985), πίν. 32. Blegen, Zygouries, σ. 121, εικ. 114:1,3. Ch. Doumas, Early Bronze Age Burial Habits in Cyclades, SIMA XLVIII, 1977, σ. 63, 103, πίν. 39-42.

38. Coldstream - Huxley, Kythera 1972, σ. 83, πίν. 17: 98.

39. Doumas 1977, ό.π., 63, 103, πίν. 39-42. Metaxa-Muhly, AJA 88 (1984), σ. 112, 114-115.

## Συμπεράσματα

Ο πρωτομινωικός οικισμός των Νοπηγείων Κισάμου, με διάρκεια ζωής 200 περίπου χρόνων (2600/2500-2400), ήταν κτισμένος σε χαμηλό περίοπτο λόφο σε άμεση γειτνίαση με τη θάλασσα. Εκτός από τον οικισμό αυτό, αναφέρουμε για τη δυτική Κρήτη τον ήδη γνωστό σε λοφίσκο στο Καστέλλι Χανίων<sup>40</sup>, ενώ ο οικισμός του Σταυρωμένου Ρεθύμνου βρίσκεται ακριβώς δίπλα στη θάλασσα. Έτσι, η υπόθεση της αύξησης του πληθυσμού στην Κρήτη την ΠΜ, περίοδο λόγω της βελτίωσης της οικονομίας και των εμπορικών ανταλλαγών, ενισχύεται με νέα ανασκαφικά δεδομένα.

Παρ' όλο ότι ο οικισμός των Νοπηγείων βρίσκεται στο δυτικό άκρο της Κρήτης, δεν ήταν απομονωμένος. Τα ανασκαφικά δεδομένα προδίδουν έντονη ανταλλαγή ιδεών με τις Κυκλάδες, την ηπειρωτική Ελλάδα και τον ευρύτερο αιγαιακό κόσμο. Στα μέχρι στιγμής λίγα σχετικά στοιχεία που βεβαιώνουν σχέσεις της Κρήτης με τον ελλαδικό χώρο<sup>41</sup> προστίθενται και τα νέα δεδομένα του οικισμού των Νοπηγείων, τα οποία, ωστόσο, δείχνουν μία επαφή διαμέσου της γέφυρας των Κυθήρων. Επαφή με τις Κυκλάδες, ιδιαίτερα τη Μήλο, προδίδουν πιθανότατα και δύο λεπίδες οψιανού που συνόδευαν ως κτέρισμα την παιδική ταφή, αν και ο οψιανός θα μπορούσε να είχε μεταφερθεί διαμέσου κάποιας άλλης μεγάλης θέσης της δυτικής ή της ανατολικής Κρήτης.

Σχέσεις της Κρήτης με τις Κυκλάδες στην ΠΜ περίοδο έχουν ήδη επισημανθεί. Στο ίδιο γεωγραφικό διαμέρισμα με τον οικισμό των Νοπηγείων βρίσκεται και ο ΠΜ Ι τάφος στον Αλικιανό-Νέα Ρούματα, ο οποίος παρουσιάζει κυκλαδικά στοιχεία<sup>42</sup>.

Από τη μέχρι τώρα ανασκαφική έρευνα στην περιοχή συνάγεται ότι ο χώρος εγκαταλείφθηκε για άγνωστη αιτία μετά από την ΠΜ ΙΙΑ περίοδο, για να κατοικηθεί και πάλι στα πρώιμα μεσομινωικά χρόνια.

*Ρόδος 1996*

*ΕΦΗ ΚΑΡΑΝΤΖΑΛΗ*

40. Καστέλλι Χανίων: Τζεδάκις, ΑΔ 20 (1965), Χρονικά, Πίν. 711.

41. Αγγείο τύπου σαλπιέρας: Warren, AAA V (1972), σ. 396, εικ. 7. Warren, Πεπραγμένα 4ου Διεθνούς Κρητολογικού Συνεδρίου 1981, Α-Β, σ. 628-637, πίν. 203. Τζεδάκις, ΑΔ 23 (1968): Χρονικά, Πίν. 376γ. Karantzali 1996, PhD., ό.π., σ. 237,241, όπου και η σχετική βιβλιογραφία και συζήτηση.

42. Y. Tzedakis, Le passage au MA en Crète occidentale, Hommage à H. van Effenterre, 1984, «Aux origines de l'Hellénisme: la Crète et la Grèce», σ. 3-7.

**Summary****EVIDENCE OF EARLY MINOAN OCCUPATION  
AT NOPIGEIA KISAMOU**

**D**uring a rescue excavation near the village of Nopigeia Kissamou, the remains of an Early Minoan settlement came to light, including building remains, a child burial in a jar, and a large quantity of Early Minoan pottery, which dates to the EM IIA period. The EM pottery from the settlement at Nopigeia recalls the pottery from the West Court house and from the Royal Road at Knossos, from phase 1 at Myrtos, from Debla, etc.

The excavation evidence points to the exchange of ideas with the Cyclades, mainland Greece and the Aegean in general. The new material confirms relations between Crete and mainland Greece, by way of Kythera.

*E. KARANTZALI*

# ΣΚΥΦΟΙ ΜΕ ΑΝΑΓΛΥΦΗ ΔΙΑΚΟΣΜΗΣΗ

## ΑΠΟ ΤΗΝ ΗΛΙΔΑ

ΝΕΟΤΕΡΕΣ ΑΝΑΣΚΑΦΕΣ 1960-1983\*

### I. ΙΣΤΟΡΙΚΗ ΑΝΑΔΡΟΜΗ

**Η** Ήλιδα, μία από τις μεγαλύτερες και σημαντικότερες πόλεις της Πελοποννήσου, η «ιερά πόλις» των Ηλείων<sup>1</sup>, πολιτικό και αστικό κέντρο τους, βρίσκεται στα ΒΔ. του γνωστού μεγάλου πανελλήνιου ιερού της Ολυμπίας, κοντά στη νότια, την αριστερή όχθη του ηλιακού ποταμού Πηνειού και το σημερινό χωριό Καλύβια<sup>2</sup>.

Ο Πausanίας<sup>3</sup> στην περιγραφή του αναφέρεται λεπτομερώς στην καταγωγή και την ιστορία των Ηλείων κατά τους μυθικούς χρόνους (ονομασία, μυθικοί βασιλείς, τοπικές παραδόσεις, σχέσεις, συνήθως εχθρικές, με τον Ηρακλή), είναι όμως ολιγόλογος, όσον αφορά σε γεγονότα και τη δράση των Ηλείων κατά τους ιστορικούς χρόνους<sup>4</sup>.

Οι Ηλείοι, κατέχοντας μια αγροτική κυρίως χώρα<sup>5</sup>, φαίνεται ότι δεν έπαιξαν αρχικά και τόσο σπουδαίο ρόλο στην πολιτική ιστορία αλλά και την πολιτιστική ανάπτυξη της Ελλάδας γενικότερα. Λόγω άλλωστε του εύφορου εδάφους και της αφθονίας των αγαθών, ελάχιστα μετανά-

\* Ευχαριστώ τον επίτιμο Γενικό Έφορο των Αρχαιοτήτων καθηγητή Ν. Γιαλούρη, καθώς και τη Διευθύντρια του Αυστριακού Αρχαιολογικού Ινστιτούτου Δρ. Β. Leon-Μητσοπούλου για την άδεια της μελέτης και δημοσίευσης του υλικού που προέρχεται από τις νεότερες ανασκαφές που διεξήχθησαν στην περιοχή του θεάτρου και της αρχαίας αγοράς, καθώς και τους επίτιμους Εφόρους των Αρχαιοτήτων Θ. Καράγιωργα-Σταθακοπούλου και Γ. Παπαθανασόπουλο για την άδεια δημοσίευσης και του υλικού που προέρχεται από τις ανασκαφές στην περιοχή της αναρρυθμιστικής δεξαμενής και της κεντρικής διώρυγας του φράγματος του Πηνειού. Τη μελέτη των ανάγλυφων σκύφων, που προέρχονται από τις παλαιές ανασκαφές του Αυστριακού Αρχαιολογικού Ινστιτούτου (βλ. παρακάτω, σ. 87) πραγματοποιήσε το μέλος του Ινστιτούτου Christine Rogl στα πλαίσια της διπλωματικής εργασίας της (Chr. Rogl, *Hellenistische Reliefbecher aus Elis. Diplomarbeit an der Universität Salzburg* 1993). Η ολοκλήρωση της συγκεκριμένης μελέτης της συναδέλφου μου έγινε γνωστή μετά την παράδοση της παρούσας μελέτης μου για δημοσίευση. Ιδιαίτερα ευχαριστώ την Έφορο των Αρχαιοτήτων Ηρώ Ζερβουδάκη, που είχε την ευγενή καλοσύνη να διαβάσει το κείμενο και να προβεί σε ουσιαστικές παρατηρήσεις και χρήσιμες υποδείξεις. Η φωτογράφιση των σκύφων έγινε από την γράφουσα πλην των αρ. κατ. 11, 15, 87, 89, 163, 164, 264, 280, 292, 293, 300 και των θραυσμάτων του Πίν. 38 κάτω αριστερά και δεξιά, των οποίων τη φωτογράφιση πραγματοποίησε ο φωτογράφος Στ. Στουρνάρας. Η σχεδίαση των αρ. κατ. 5, 11, 66, 76, 110, 121 και 163 σκύφων έγινε από τον καλλιτέχνη Στάθη Ανδρουτσάκη, τον οποίο και ευχαριστώ. Η σχεδίαση όλων των υπολοίπων έγινε από τη γράφουσα, η δε τελική μορφή των σχεδίων οφείλεται στον φροντιστή αρχαίων του Εθνικού Αρχαιολογικού Μουσείου Δ. Σπετσιώτη, τον οποίο επίσης ευχαριστώ.

1. Πολύβιος IV. 73.

2. Βλ. Παπανδρέου, σ. 76 κ.ε. Ν. Yalouris, «Elis», *Princeton Encyclopedia of Classical Sites*, 1976. Ν. Παπαχατζής, Πausanίου Ελλάδος Περιήγησις, Μεσσηνιακά-Ηλείακά, Εκδοτική Αθηνών 1979, χάρτης, εικ. 168. Για τη θέση της πόλης βλ. και R. Baladie, *Le Péloponnèse de Strabon*, Paris 1980, σ. 59-61.

3. Πausanίας V. 1. 2. 3. 4, 1-7.

4. Πausanίας V. 4, 7-9. 5, 1-2.

5. Πολύβιος IV. 73, 6 κ.ε.

στευσαν ή ίδρυσαν αποικίες με εξαίρεση την Ερέτρια, μέρος της Απολλωνίας και της Επιδάμνου, τρεις πόλεις στην ηπειρωτική Κασσωπαία και την ιταλική Πίσα<sup>6</sup>.

Στην Ηλεία διατηρήθηκε η βασιλεία, παρά το γεγονός ότι πριν από τα μέσα του 8ου αι. π.Χ. ο θεσμός αυτός είχε αρχίσει να φθίνει στα περισσότερα κράτη<sup>7</sup>. Η πόλη ήταν διηρημένη σε κώμες (δήμους) και φαίνεται ότι συνοικίστηκε για πρώτη φορά, δηλαδή πήρε τη μορφή πόλης, στα χρόνια μετά τα Περσικά, το 471 π.Χ.<sup>8</sup>. Στη συνέχεια (470 π.Χ.) οι Ηλείοι δεν άργησαν να εισαγάγουν στην πόλη τους τα αττικά δημοκρατικά πρότυπα, με αποτέλεσμα την ανατροπή της κυριαρχίας των αριστοκρατών, που ήσαν φίλοι των Σπαρτιατών<sup>9</sup>.

Το 435-433 π.Χ. πήραν μέρος στις εχθροπραξίες της Κορίνθου και της Κέρκυρας<sup>10</sup>. Οι σχέσεις τους με τη Σπάρτη ήσαν άλλοτε εχθρικές, άλλοτε φιλικές. Η Νικίειος ειρήνη (421-414 π.Χ.) δεν επικυρώθηκε από αυτούς και μετά την έναρξή της άρχισαν οι εχθροπραξίες με τη Σπάρτη. Έτσι, οι Ηλείοι αποχώρησαν από την Πελοποννησιακή Συμμαχία και πήγαν με το μέρος της Κορίνθου, στη συνέχεια δε (420 π.Χ.) συμμαχίστηκαν με την Αθήνα, το Άργος και τη Μαντινεία με σκοπό την απομόνωση της Σπάρτης.

Τα χρόνια που ακολούθησαν χαρακτηρίζονται από εχθροπραξίες με τη Σπάρτη (401-399 π.Χ.)<sup>11</sup> αλλά και με τους Αρκαδες. Εκτός των άλλων, αιτία των διενέξεων αποτελούσε συχνά ο καθορισμός των συνόρων τους και κυρίως η διεκδίκηση των τριφυλιακών πόλεων. Το αποτέλεσμα ήταν το 399 π.Χ. να αφεθούν ελεύθερες οι κυριότερες από αυτές<sup>12</sup> τις οποίες είχαν καταλάβει οι Ηλείοι, όπως διηγείται ο Ηρόδοτος, επί των ημερών του<sup>13</sup>. Διατήρησαν όμως οι Ηλείοι το δικαίωμα της διοργάνωσης των Ολυμπιακών Αγώνων<sup>14</sup>.

Μετά τη μάχη των Λεύκτρων (371 π.Χ.) και την ίδρυση από τους Αρκαδες της Αρκαδικής Ομοσπονδίας με κέντρο τη Μεγαλόπολη, συνεχίστηκαν οι φιλονικίες μεταξύ Αρκαδίας και Ηλείας, κυρίως για την περιοχή της Τριφυλίας<sup>15</sup>, η οποία παραδόθηκε το 367 π.Χ. από τους Αρκαδες και πάλι στην Ηλεία, σύμφωνα με τη συνθήκη μεταξύ Περσίας και Βοιωτίας<sup>16</sup>. Τον επόμενο χρόνο (366 π.Χ.) οι Αρκαδες, προσκαλεσμένοι από τους δημοκρατικούς της Ήλιδας, εισέβαλαν στην πρωτεύουσά τους. Απομακρύνθηκαν όμως από τους ολιγαρχικούς, οπότε οι 400 περίπου δημοκρατικοί φυγάδες της Ήλιδας κατέλαβαν τη δεύτερη μεγάλη πόλη των Ηλείων, την (ηλειακή) Πύλο, με σκοπό να επιτεθούν κατά της πρωτεύουσας με τη βοήθεια των Αρκαδών (365/64 π.Χ.). Οι ολιγαρχικοί όμως της Ήλιδας, με τη βοήθεια της Σπάρτης τους νίκησαν και τους εξόντωσαν<sup>17</sup>. Οι Αρκαδες εξακολούθησαν να βοηθούν τις τριφυλιακές πόλεις αλλά και τις

6. Παπανδρέου, σ. 278-279. N. Hammond, *The Colonies of Elis in Cassopaia*, Αφιέρωμα εις την Ήπειρον, εις μνήμην Χρ. Σούλη, Αθήνα 1956, σ. 26 κ.ε. S. Dakaris, *Cassopaia and the Elean Colonies*, Αθήνα 1971, σ. 160-191. Ο ίδιος, *Κασσώπη. Νεότερες ανασκαφές 1977-1983*, Ιωάννινα 1989, σ. 11, 25-26.

7. H. Bengtson, *Griechische Geschichte*, München 1976, σ. 41.

8. Στράβων VIII. 336. Διόδωρος XI. 54.

9. Παπανδρέου, σ. 275 κ.ε. Για το είδος των σχέσεων Ήλιδας και Σπάρτης βλ. Χρ. Καρδαρά, *Η θρησκευτική και πολιτική σημασία των αετωμάτων της Ολυμπίας*, Αθήνα 1978, σ. 41 κ.ε.

10. Θουκυδίδης I. 27. 30. 46.

11. Οι πολεμικές επιχειρήσεις των Σπαρτιατών υπό τους βασιλείς Άγι και Πausανία κατά των Ηλείων περιγράφονται από τον Διόδωρο (XIV. 17, 8-9), τον Ξενοφώντα (Ελληνικά III. 2, 21-31) και τον Pausanία (III. 8, 3-5. V. 4, 8).

12. Ξενοφών, Ελληνικά III. 2, 25, 30.

13. Ηρόδοτος, IV. 148. Α. Σκιάς, *Ηλείας τοπογραφικά*, ΑΕ 1919, σ. 42-43.

14. Δικαίωμα το οποίο είχαν από την αρχή της επίσημης έναρξης τους (776 π.Χ.) με μερικές εξαιρέσεις, όταν τη διοργάνωσή τους ανέλαβαν οι Αργείοι, οι Πισάτες ή οι Αρκαδες (Pausanίας VI. 4, 2. 22, 3. Ξενοφών, Ελληνικά VII. 4, 29). Παπανδρέου, σ. 283-287.

15. S. Dusanic, *Plato's Academy, Elis and Arcadia after Leuctra*, Μελετήματα 13 (1991), σ. 81 κ.ε.

16. Ξενοφών, Ελληνικά VII. 1, 26, 32. H. Bengtson, *Die Staatsverträge des Altertums II*, München und Berlin 1962, αριθ. 282.

17. Ξενοφών, Ελληνικά VII. 4, 14-26.

άλλες περιοχές, όπως την Πισατίδα, ώστε να ανεξαρτητοποιηθούν από τους Ηλείους. Το 364 π.Χ. μάλιστα βοήθησαν τους Πισάτες να ανακτήσουν το ιερό της Ολυμπίας και να διοργανώσουν αυτοί τους αγώνες. Οι Ηλείοι όμως, παραβιάζοντας την ιερή εκχειρία, εισήλθαν στην Άλι και συγκρούστηκαν με τους Αρκαδες μέσα στον ιερό χώρο, χωρίς τελικά να κατορθώσουν να γίνουν κύριοι του ιερού<sup>18</sup>. Το 362 π.Χ. διασπάστηκε η Αρκαδική Ομοσπονδία και η μεν Μεγαλόπολη με την Τεγέα συμμάχησαν με τους Βοιωτούς, οι δε υπόλοιποι Αρκαδες, υπό την Μαντινεία, με την Αθήνα, την Αχαΐα, τον Φλειούντα και την Ήλιδα<sup>19</sup>.

Την εποχή των Μακεδόνων οι Ηλείοι εξαρτώνταν άμεσα ή έμμεσα από αυτούς. Διοικούνταν δε από μακεδονική φατρία ή από τυράννους που προσατεύονταν από τους Μακεδόνες<sup>20</sup>. Παρά τις επανειλημμένες κατά του Μ. Αλεξάνδρου επαναστατικές τάσεις (όπως συμμετοχή τους στη μάχη της Μεγαλόπολης κατά του αντιπροσώπου του Αντιπάτρου το 330 π.Χ.) οι Ηλείοι αντιμετώπιστηκαν επιεικώς από αυτόν<sup>21</sup>.

Ο Πανσανίας<sup>22</sup> αναφέρει ότι και μετά το θάνατο του Αλεξάνδρου (323 π.Χ.) οι Ηλείοι πολέμησαν στο Λαμιακό πόλεμο μαζί με τους Έλληνες κατά των Μακεδόνων και του Αντιπάτρου<sup>23</sup>. Νικήθηκαν όμως και υποτάχθηκαν στη μακεδονική κυριαρχία. Κατά τις ταραχές των ετών 317-311 π.Χ. η Ήλιδα έπεσε στα χέρια του Πολυπέροντα, στρατηγού του Αλεξάνδρου, ο οποίος εγκατέστησε σε αυτή μακεδονική φρουρά<sup>24</sup>. Το 312 π.Χ. φαίνεται ότι η πόλη οχυρώθηκε από τον Τελεσφόρο, ναύαρχο του Αντιγόνου, στρατηγού του Μ. Αλεξάνδρου<sup>25</sup>, ο οποίος και υποδούλωσε τους κατοίκους, τους οποίους όμως απελευθέρωσε ο Πτολεμαίος, άλλος στρατηγός του Αντιγόνου<sup>26</sup>.

Κατά τις πρώτες δεκαετίες του 3ου αι. π.Χ. ήσαν συχνές στην Ηλεία οι έριδες μεταξύ των ολιγαρχικών και δημοκρατικών για την επικράτηση. Τελικά οι δημοκρατικοί κατέλαβαν με δόλο την αρχή έναντι των ολιγαρχικών<sup>27</sup>. Το 271 π.Χ. θα πρέπει να κυβέρνησε ως τύραννος στην Ηλεία ο Αριστότιμος, υποστηριζόμενος από το βασιλιά της Μακεδονίας Αντίγονο Γονατά<sup>28</sup>. Γρήγορα όμως η Ηλεία, με τη βοήθεια των Αιτωλών, απαλλάχθηκε από την τυραννία του και συγχρόνως από τη σχέση με τη Μακεδονία<sup>29</sup>, ενώ το 245 π.Χ. εισήλθε στην Αιτωλική Συμπολιτεία, της οποίας το γόητρο αυξανόταν συνεχώς<sup>30</sup>. Κατά το λεγόμενο «συμμαχικό» πόλεμο του 220-217 π.Χ. (140η Ολυμπιάδα) οι Ηλείοι πήραν μέρος, στο πλευρό των Σπαρτιατών και των Αιτωλών, στις επιχειρήσεις κατά του Φιλίππου Ε' της Μακεδονίας και των συμμάχων του Αχαιών (Ηπειρωτών, Μεσσηνίων, Ακαρνάνων και Θεσσαλών), ενέργεια η οποία τους στοίχισε συχνές επιδρομές και λεηλασίες της χώρας τους από τους αντιπάλους, καθώς και επανειλημμένες μετατοπίσεις των συνόρων τους, με αποτέλεσμα τον περιορισμό στα παλαιά τους όρια<sup>31</sup>. Τέλος, το

18. Ξενοφών, Ελληνικά VII. 4. 28-32. Διόδωρος XV. 78.

19. W. Dittenberger, *Sylloge Inscriptionum Graecarum* I<sup>3</sup>, 181. M. N. Tod, *A Selection of Greek Historical Inscriptions* II, Oxford 1948, αριθ. 144.

20. Δημοσθένης, Κατά Φιλίππου 27.

21. Διόδωρος XII. 8. XVII. 113. Αρριανός I. 10, 1. Αρριανός, Ανάβ. Αλεξ. XXIX. 4. Δείναρχος, Κατά Δημ. 34.

22. Πανσανίας V. 4, 9.

23. Διόδωρος XVIII. 13.

24. Διόδωρος XIX. 66.

25. Σύμφωνα με τον Διόδωρο (XIX. 87). Τμήματα του οχυρωματικού περιβόλου αποκαλύφθηκαν στη νοτιοδυτική κλιτύ της ακρόπολης: AA 1914, στ. 140. ÖJh 18 (1915), στ. 76. AD 1(1915), Παράρτ., σ. 69-72.

26. Διόδωρος XIX. 87.

27. Πανσανίας IV. 28, 4-7.

28. Πανσανίας V. 5, 1. Παπανδρέου, σ. 301 κ.ε.

29. J. Beloch, *Griechische Geschichte* IV, 1, Berlin und Leipzig 1925, σ. 580-581.

30. Swoboda, RE V, «Elis», στ. 2411.

31. Πολύβιος IV. 36, 6-9. 59-60. 68-75. 77. 80. 83-84. 86.

212 π.Χ. προσχώρησαν με τη Μεσσήνη και τη Σπάρτη στην αντιμακεδονική συμμαχία, που συνήψαν οι ισχυροί αντίπαλοι των Μακεδόνων Ρωμαίοι με τους Αιτωλούς<sup>32</sup>. Το 209 π.Χ. ο Φίλιππος Ε' εισέβαλε με στρατό στην Ηλεία<sup>33</sup>, λίγο αργότερα όμως (199 π.Χ.) έπαυσε η επικυριαρχία των Μακεδόνων στη δυτική Πελοπόννησο<sup>34</sup> και οι Ηλείοι, ακολουθώντας το παράδειγμα και των Αιτωλών, συμάχησαν με τη Ρώμη<sup>35</sup>.

Το 191 π.Χ. η Ηλεία εισήλθε στην Αχαϊκή Συμπολιτεία, οπότε και έληξε η αυτόνομη πολιτική ιστορία της<sup>36</sup>, ενώ από το 146 π.Χ. ενώθηκε και πάλι με την Τριφυλία επεκτείνοντας έτσι για μια ακόμα φορά τα σύνορά της και αποκτώντας μία σημαντική, όπως φαίνεται, θέση στη βορειοδυτική Πελοπόννησο<sup>37</sup>. Τον ίδιο χρόνο όμως υποτάχθηκε και αυτή στους Ρωμαίους, όπως και ολόκληρη η Πελοπόννησος, για να αποτελέσει αργότερα μέρος της ρωμαϊκής επαρχίας της Αχαΐας<sup>38</sup>.

Η ρωμαϊκή κατάκτηση όμως δεν φαίνεται να ανέστειλε τις διάφορες δραστηριότητες της πρωτεύουσας, ιδίως τις αθλητικές και πολιτιστικές. Το ενδιαφέρον άλλωστε επικεντρώθηκε τώρα σε αυτήν και στο άλλο μεγάλο ιερό της Ολυμπίας, ύστερα μάλιστα και από την ερήμωση των άλλων μικρών ηλειακών κέντρων<sup>39</sup>. Θα πρέπει δε η πόλη να απολάμβανε και «ελευθερίας» και «ασυλίας» εκ μέρους των κατακτητών, λόγω του ιερού και της σχέσης της με τους αγώνες<sup>40</sup>. Έτσι, η Ήλιδα δεν έπαυσε να αποτελεί μία σημαντική πόλη και ένα ενδιαφέρον κέντρο της Ελλάδας, όπου συγκεντρώνονταν πλήθη από όλον τον τότε γνωστό κόσμο<sup>41</sup>. Διότι εκεί γίνονταν οι προπονήσεις των αθλητών που ετοιμάζονταν για την Ολυμπία<sup>42</sup>. Εκτός αυτού, τα ανασκαφικά ευρήματα πιστοποιούν και κάποιες εμπορικές δραστηριότητες και σχέσεις της πόλης με άλλα μεγάλα κέντρα της εποχής και μάλιστα με τη Δύση<sup>43</sup>. Παρά τις ταλαιπωρίες και ληλασίες εξ αιτίας των διαφόρων αναταραχών αλλά και των καταστροφών που θα υπέστη η πόλη και από το σεισμό του 40 π.Χ.<sup>44</sup>, η Ήλιδα αρχίζει πάλι να αναλαμβάνει και παρουσιάζει αξιόλογο οικοδομικό πρόγραμμα με τις πολυπληθείς αθλητικές εγκαταστάσεις και τα δημόσια οικοδομήματα, όπως συμπεραίνουμε από την περιγραφή του Πανσανία αλλά και από τις ανασκαφικές ενδείξεις, που επιβεβαιώνουν την περιγραφή αυτή<sup>45</sup>. Στη ρωμαϊκή εποχή επισκευάστηκαν, ανανεώθηκαν ή μετασκευάστηκαν πολλά παλαιότερα κτίσματα ή ακόμα κτίστηκαν και άλλα καινούρια

32. Λίβιος XXVI. 24, 9. H. Bengtson, Griechische Geschichte, München 1976, σ. 399.

33. Λίβιος XXVII. 31, 9 κ.ε. 32, 1 κ.ε.

34. Λίβιος XXXII. 5,4.

35. Swoboda, RE V, «Elis», στ. 2415.

36. M. I. Rostovtzeff, Social and Economic History of the Hellenistic World, Oxford 1941, σ. 628. W.W. Tarn - G. T. Griffith, Hellenistic Civilization, London 1952, σ. 27. Οι Ηλείοι εισήλθαν αναγκαστικά στην Αχαϊκή Συμπολιτεία κάτω από την πολιτική πίεση των γεγονότων (Th. Schwertfeger, Der Achaische Bund von 146 bis 27 v. Chr., München 1974, σ. 9, 15, 53).

37. Der Kleine Pauly 2, «Elis», στ. 249-251, B. Niese, Drei Kapitel eleischer Geschichte στο C. Robert, Genethliakon, Berlin 1910, σ. 19. Th. Schwertfeger, ό.π., σ. 53-54.

38. Swoboda, RE V, «Elis», στ. 2416.

39. Επιγραφικές και άλλες μαρτυρίες για πολιτικές, θρησκευτικές ή κοινωνικές δραστηριότητες της πόλης της Ήλιδας κατά την ελληνιστική εποχή βλ. P. Siewert, Die Inschriften der Landschaft Eleia ohne Olympia, Μελετήματα 13 (1991), σ. 105-106. Επίσης, E. Παπακωνσταντίνου, Στοιχεία της Αγοράς της Ήλιδας στο παρόχθιο ανάλημμα του Πηνειού, Μελετήματα 13 (1991), σ. 331-333.

40. Th. Schwertfeger, ό.π., σ. 55-56.

41. Πολύβιος IV. 73. J. Sperl, Explorations in Elis 1939, AJA 46 (1942), σ. 88.

42. Πανσανίας VI. 23, 1. H. Ανδρέου, Ο Ερμής της Ήλιδος, ΑΔ 31 (1976): Μελέτες, σ. 263.

43. Βλ. παρακάτω, υποσημ. 404.

44. A. Mallwitz, Olympia und seine Bauten, München 1972, σ. 107. Mitsopoulos-Leon, Südhalbe, στ. 100-101.

45. Πανσανίας VI. 23. 24. 25. 26, 1-3.

με κεντρικό πυρήνα βέβαια πάντα την αγορά της πόλης, της οποίας η μορφή θα ήταν, όπως φαίνεται, εντυπωσιακή<sup>46</sup>.

## II. ΕΠΙΣΚΟΠΗΣΗ ΤΩΝ ΑΝΑΣΚΑΦΩΝ

Οι πρώτες ανασκαφές, που διεξήχθησαν στην περιοχή της Ήλιδας από το Αυστριακό Αρχαιολογικό Ινστιτούτο της Αθήνας υπό τον Διευθυντή του Otto Walter τα έτη 1910-1914, εκτός από την έρευνα των γνωστών ρωμαϊκών ερειπίων, που ήταν κατεσπαρμένα στην περιοχή<sup>47</sup>, έφεραν στο φως σημαντικά, δημόσια κυρίως, οικοδομήματα (όπως στοές, γυμνάσιο, θέατρο, λουτρίκες εγκαταστάσεις – θέρμες – ναύσχημα οικοδομήματα κ.ά.) του κέντρου της αρχαίας πόλης<sup>48</sup>.

Ύστερα από διακοπή αρκετών ετών η ανασκαφική έρευνα επανήρχισε το 1960 και συνεχίστηκε από την ελληνοαυστριακή ομάδα με επικεφαλής τον Ν. Γιαλούρη, ως εκπρόσωπο της Αρχαιολογικής Εταιρείας, και τη Βερόνικα Λεον-Μητσοπούλου εκ μέρους του Αυστριακού Αρχαιολογικού Ινστιτούτου της Αθήνας. Η κυρίως έρευνα της ελληνοαυστριακής ομάδας διεξήχθη στο χώρο του κέντρου της αρχαίας πόλης, δηλ. της αγοράς, αλλά και του θεάτρου, με σκοπό την επανεξέταση των κτισμάτων που είχαν αποκαλυφθεί στις παλαιότερες ανασκαφές του Walter, αλλά και την περαιτέρω αναζήτηση και εξέταση των νέων στοιχείων που θα προέκυπταν και θα φώτιζαν την ιστορία και εξέλιξη αυτής της τόσο σημαντικής πόλης της δυτικής Πελοποννήσου<sup>49</sup>.

Εκτός από την παραπάνω έρευνα, η ανάγκη υλοποίησης του σημαντικού έργου της κατασκευής της αναρρυθμιστικής δεξαμενής και της κεντρικής αρδευτικής διώρυγας του φράγματος του ποταμού Πηνηιού οδήγησε στη διεξαγωγή εκτεταμένων, αρχικά σωστικών και κατόπιν συστηματικών, ανασκαφών στην περιοχή από όπου επρόκειτο να διέλθει η κύρια διώρυγα του ποταμού. Η έρευνα έφερε στο φως σε μεγάλη έκταση σημαντικότερα τμήματα της αρχαίας πόλης, όπως οικοδομικά τετράγωνα με λείψανα κτιρίων, συγκροτήματα λουτρών και εργαστηρίων, κεραμικούς κλιβάνους, το ανατολικό και το δυτικό νεκροταφείο της πόλης κ.ά.<sup>50</sup>

## III. ΚΤΙΡΙΑΚΑ ΛΕΙΨΑΝΑ ΤΗΣ ΕΛΛΗΝΙΣΤΙΚΗΣ ΕΠΟΧΗΣ

Τα κτιριακά λείψανα της ελληνιστικής εποχής<sup>51</sup> που αποκαλύφθηκαν στην Ήλιδα μαρτυρούν με το μέγεθος, το είδος και τον τρόπο της κατασκευής τους την έκταση, την αρχιτεκτονι-

46. Fr. Tritsch, *Die Agora von Elis und die altgriechische Agora*, *ÖJh* 27 (1932), σ. 64 κ.ε. Mitsopoulos-Leon, *Südhalle*, στ. 99-100. Για τα ρωμαϊκά ερείπια βλ. BCH 86 (1962), σ. 744-748. Έργον 1969, σ. 80 κ.ε.

47. W. M. Leake, *Travels in the Morea I*, London 1830, σ. 5-6.

48. Για τις παλαιότερες ανασκαφές του Αυστριακού Αρχαιολογικού Ινστιτούτου βλ. *ÖJh* 14 (1911), *Beibl.*, στ. 97 κ.ε.: 16 (1913), *Beibl.*, στ. 145 κ.ε. AA 1914, στ. 137-140. *ÖJh* 18 (1915), *Beibl.*, στ. 61 κ.ε. AD 1 (1915), *Παράρτ.*, σ. 69-72. Walter 1940, σ. 342. Για τη σημασία και το ρόλο που διαδραμάτιζε η αγορά της αρχαίας Ήλιδας στο δημόσιο βίο βλ. Fr. Tritsch, *ό.π.*, σ. 64 κ.ε.

49. AD 16 (1960) κ.ε. Βλ. ΠΑΕ ετών 1960 κ.ε. και Έργον ετών 1960 κ.ε. *ÖJh* 45 (1960) κ.ε. Η. Ανδρέου, *Αρχαιολογική Συλλογή Ήλιδος*, AAA XIII (1980), σ. 183 κ.ε.

50. Βλ. το τοπογραφικό στην εικ. 358 του Ν. Παπαχατζή, *Παισανίου Ελλάδος Περιήγησις, Μεσσηνιακά-Ηλεκιακά*, Εκδοτική Αθηνών 1979. Ν. Γιαλούρης, AD 21 (1966), *Χρονικά*, σ. 172-173. Γ. Παπαθανασόπουλος, AD 23 (1968), *Μελέτες*, σ. 162 κ.ε. Ο ίδιος, AD 24 (1969), *Χρονικά*, σ. 152 κ.ε. Ο ίδιος, AAA I (1968), σ. 128 κ.ε. Ο ίδιος, *Ψηφιδωτόν Απόλλωνος – Μουσών εις Αρχαίαν Ήλιδα*, AAA II (1969), σ. 15 κ.ε. Θ. Καράγιωργα, AD 26 (1971), *Χρονικά*, σ. 138 κ.ε. Η ίδια, *Κεραμεικός κλιβανός εν Ήλιδι*, AAA IV (1971), σ. 27 κ.ε. Η. Ανδρέου, *Ο Ερμής της Ήλιδος*, *ό.π.*, σ. 260 κ.ε. Π. Θέμελης, *Ο τάφος της Ηλείας Φιλημήνας*, Γ' *ΕπΣυνΕλλάΚ*, σ. 146 κ.ε.

51. Για τα γεγονότα που διαδραματίστηκαν κατά την εποχή αυτή βλ. κεφ. I. Walter 1940, σ. 342.

κή και πολεοδομική μορφή αλλά και τον πλούτο και την άνθιση της αρχαίας πόλης κατά τον 3ο, 2ο και 1ο αι. π.Χ.<sup>52</sup>.

Από τα κτίσματα του κέντρου της πόλης το θέατρο φαίνεται ότι είχε πάρει την οριστική μνημειακή μορφή του στα ελληνιστικά χρόνια<sup>53</sup>. Ο αποχετευτικός αγωγός, που αποκαλύφθηκε κάτω από το κύριο κτίριο της σκηνής του, απομάκρυνε κυρίως τα νερά της βροχής προς τον Πηνειό<sup>54</sup>. Κτίσματα που βρέθηκαν πίσω, δηλαδή προς Β. και ΒΔ. από τη σκηνή του θεάτρου και Δ. και Α. του αγωγού, χωρίζονταν μεταξύ τους με οδούς<sup>55</sup>. Κατά την ελληνιστική εποχή επίσης θα υπήρχε και κάποια στοά στη θέση της λεγόμενης Νότιας Στοάς ή Κερκυραϊκής, δηλ. αυτής που περιγράφει ο Πausanίας<sup>56</sup>. Η στοά όμως θα καταστράφηκε από κάποια αιτία (σεισμός;) και στη θέση της θα κτίστηκε άλλη, οπωσδήποτε όχι πριν από τον ύστερο 1ο αι. π.Χ. ή τις αρχές του 1ου αι. μ.Χ. Αυτή η νέα στοά θα είναι εκείνη που είδε ο Πausanίας και που την χαρακτηρίζει ως Στοά των Κερκυραίων από λάθος ή αναφερόμενος σε άλλο γεγονός και όχι σε αυτό του Θουκυδίδη<sup>57</sup>. Μπροστά στη στοά ήταν μάλιστα στημένο, κατά τον Πausanία, το άγαλμα του σκεπτικού φιλόσοφου Πύρρωνα, που καταγόταν από την Ήλιδα και έζησε στις αρχές της ελληνιστικής εποχής (365-275 π.Χ.). Αλλά και άλλα, κοντά σε αυτήν την στοά, κτίρια<sup>58</sup> θα ανήκαν στην ίδια εποχή, όπως η λεγόμενη Δυτική Στοά ή Στοά των Ελλανοδικών, που αναφέρει επίσης ο Πausanίας<sup>59</sup>.

Εκτός από τα κτίσματα του κέντρου της πόλης, δηλ. της περιοχής του θεάτρου και της αγοράς γενικότερα, κτιριακά λείψανα της ίδιας εποχής αποκαλύφθηκαν και στους μεγάλους οικοδομικούς τομείς της αρχαίας πόλης στην περιοχή της κύριας διώρυγας του Πηνειού.

Η υπόθεση για τον πλούτο και την άνθιση της πόλης κατά την ελληνιστική εποχή ενισχύεται και από το πλήθος των παντός είδους κινητών ευρημάτων (αγγείων ποικίλων σχημάτων (ληκύθων, κιάθων, σκύφων, κανθάρων, άωτων σκυφιδίων κ.ά.), δειγμάτων τηλοπλαστικής (ειδωλίων), πήλινων διακοσμητικών αρχιτεκτονικών μελών (ανθεμωτών ακροκεράμων, γείσων, σιμών, υδρορροών κ.ά.) αλλά και από το πλήθος των ηλειακών κυρίως νομισμάτων της εποχής 271-191 π.Χ. που ήλθαν στο φως<sup>60</sup>.

52. Βλ. τοπογραφικό της αρχαίας πόλης στα ΠΑΕ 1972, σ. 141, εικ. 2.

53. ΠΑΕ 1961, σ. 182· 1962, σ. 125· 1967, σ. 20· 1973, σ. 112. Έργον 1962, σ. 152-153· 1965, σ. 75· 1967, σ. 15· 1973, σ. 84. Ν. Γιαλούρης, ΑΔ 18 (1963), Χρονικά, σ. 102. ÖJh 52 (1978/80), Beibl., σ. 78, 119. Mitsopoulos-Leon, Agora, σ. 256. V. Mitsopoulos-Leon, Tonplatten aus dem Theaterbereich in Elis, Μελετήματα 13 (1991), σ. 321 κ.ε.

54. Ν. Γιαλούρης, ΑΔ 16 (1960), Χρονικά, σ. 134. ΠΑΕ 1960, σ. 171· 1965, σ. 99-101· 1970, σ. 142· 1973, σ. 114. Έργον 1970, σ. 135-136· 1973, σ. 87. ÖJh 47 (1964/65), Beibl., σ. 97· 50 (1972/75), Beibl., σ. 219.

55. ΠΑΕ 1973, σ. 114· 1975, σ. 178-182· 1976, σ. 210-211· 1977, σ. 197· 1979, σ. 131· 1980, σ. 113. Έργον 1973, σ. 88· 1975, σ. 120-121· 1976, σ. 118-121· 1977, σ. 106-109· 1979, σ. 18· 1980, σ. 31. ÖJh 50 (1972-75), Beibl., σ. 211, 218-219· 52 (1978-80), Beibl., σ. 115, 119-120· 53 (1981/82), Grab., σ. 19, 23. V. Mitsopoulos-Leon, Tonplatten aus dem Theaterbereich in Elis, Μελετήματα 13 (1991), σ. 325 κ.ε.

56. Πausanίας VI. 24, 4-5. Ν. Γιαλούρης, ΑΔ 18 (1963), Χρονικά, σ. 102. ΠΑΕ 1964, σ. 138· 1973, σ. 118· 1976, σ. 211· 1977, σ. 199. Έργον 1964, σ. 122. ÖJh 46 (1961/63), Beibl. σ. 74· 47 (1964/65), Beibl., σ. 83-85· 49 (1968/71), Beibl., σ. 96, 100· 50 (1972/75), Beibl., σ. 183· 52 (1978/80), Beibl. σ. 66, 106· 53 (1981/82), Grab., σ. 17. Mitsopoulos-Leon, Südhalde, σ. 90, 94. Cl. Lepeniotis, Die Amphorenstempel aus den alten Grabungen in Elis, Μελετήματα 13 (1991), σ. 379.

57. Βλ. παραπάνω, υποσημ. 10. Mitsopoulos-Leon, Südhalde, σ. 90 κ.ε. Η ίδια, Agora, σ. 252 κ.ε.

58. ΠΑΕ 1970, σ. 145· 1980, σ. 114· 1981, σ. 186-189· 1982, σ. 189. Έργον 1970, σ. 138· 1980, σ. 32· 1981, σ. 51-52· 1982, σ. 40.

59. Πausanίας VI. 24, 3-4. Mitsopoulos-Leon, Agora, σ. 255-256.

60. Εκτός από τα ηλειακά βρέθηκαν και νομίσματα Κορίνθου, Σικυώνος, Αχαΐας, Σικελίας, ΠΑΕ 1965, σ. 101· 1973, σ. 114. ÖJh 50 (1972/75), σ. 215. Ν. Γιαλούρης, ΑΔ 21 (1966), Χρονικά, σ. 172-173. Γ. Παπαθανασόπουλος, ΑΔ 23 (1968), Χρονικά, σ. 162 κ.ε. Ο ίδιος, ΑΔ 24 (1969), Χρονικά, σ. 152 κ.ε. Ο ίδιος, Ανασκαφάι εις αρχαίαν Ήλιδα, ΑΑΑ I (1968), σ. 130 κ.ε. Θ. Καράγιωργα, ΑΔ 26 (1971), Χρονικά, σ. 138 κ.ε. Η Ανδρέου, Αρχαιολογική Συλλογή Ήλιδος, ΑΑΑ XIII (1980), σ. 187 κ.ε.

#### IV. ΣΚΥΦΟΙ ΜΕ ΑΝΑΓΛΥΦΗ ΔΙΑΚΟΣΜΗΣΗ

Οι σκύφοι με ανάγλυφη διακόσμηση<sup>61</sup> αποτέλεσαν χαρακτηριστικό δείγμα κεραμικής κατά την ελληνιστική εποχή, ιδίως από το β' μισό του 3ου αι. έως τον 1ο αι. π.Χ.<sup>62</sup> Αυτό το είδος αγγείου, που εξαπλώθηκε σε ολόκληρη σχεδόν τη λεκάνη της Μεσογείου, από την Ταρσό και τη Σαμάρεια μέχρι την Ιταλική χερσόνησο και τη νότια Γαλλία και από τη νότια Ρωσία μέχρι την Αίγυπτο<sup>63</sup>, θεωρείται ότι αποτέλεσε επιπόηση των προικισμένων Αθηναίων τεχνιτών<sup>64</sup>.

Από τα 338 παραδείγματα ανάγλυφων σκύφων, που παρουσιάζονται στην παρούσα μελέτη, τα 330 βρέθηκαν στις νεότερες ανασκαφές<sup>65</sup> που συνεχίστηκαν στην Ήλιδα από το 1960 κ.ε. στην περιοχή του θεάτρου και της αγοράς, καθώς και στην περιοχή της αρχαίας πόλης (1-330). Από αυτά ένα θραύσμα (70) περισυνελέγη από την περιοχή κοντά στην αγορά, δύο (71-72) φέρουν την ένδειξη «πηγάδι», οκτώ δε ακόμα θραύσματα (331-338) προέρχονται από την αρχαία Ήλιδα αλλά δεν φέρουν ακριβέστερη ένδειξη.

#### A. Περιοχή θεάτρου

Τα θραύσματα των σκύφων αριθ. 1-5 βρέθηκαν το 1960 σε τομές που διανοίχτηκαν για την αποκάλυψη της βορειοανατολικής παρόδου με το βορειοανατολικό παρασκήνιο του θεάτρου<sup>66</sup>. Τα 6-69 βρέθηκαν το 1961 σε τομές που διανοίχτηκαν στον κυρίως χώρο του θεάτρου για την αποκάλυψη του δυτικού παρασκηπίου και της δυτικής παρόδου, καθώς και τμήματος του κοίλου. Τα περισσότερα εντοπίστηκαν κοντά στις αντηρίδες του αναλημματικού τοίχου του δυτικού τμήματος του κοίλου<sup>67</sup>. Τα 73-108 βρέθηκαν το 1963 κατά τη διάνοιξη τάφρου για την πλήρη αποκάλυψη του ανατολικού αναλήμματος του κοίλου, καθώς και τμήματος του κοίλου και του αγωγού της ορχήστρας<sup>68</sup>. Τα 109-134, 329-330 βρέθηκαν τα έτη 1964 (109-110), 1965 (111-131), 1970 (132, 329-330) και 1972 (133-134) στο χώρο όπου αποκαλύφθηκε ο αποχετευτικός αγωγός του

61. Βασική συνεισφορά στη μελέτη των ανάγλυφων σκύφων αποτελεί ακόμα έως σήμερα η μονογραφία του F. Courby, *Les vases grecs à reliefs*, Paris 1922, σ. 277 κ.ε. Ειδικά για τους ηλειακούς σκύφους είναι χρήσιμες οι παρατηρήσεις και ο σχολιασμός του G. Siebert στη σημαντική μελέτη του για τους ανάγλυφους σκύφους της Πελοποννήσου, *Recherches sur les ateliers de bols à reliefs du Péloponnèse à l'époque hellénistique*, Paris 1978 (στο εξής Siebert). Για την ονομασία των αγγείων αυτών, που έχει προταθεί κατά καιρούς, βλ. Ακαμάτης, σ. 21-22.

62. Την αρχή τους τοποθετούσε παλαιότερα ο Schwabacher (σ. 183) στον ύστερο 4ο αι. π.Χ. (γύρω στο 320 π.Χ.), πράγμα με το οποίο δεν συμφωνεί ο Parlasca, ο οποίος θεωρεί ότι οι σκύφοι συναντώνται στο ελληνικό έδαφος από τον πρώιμο 3ο αι. π.Χ. (Parlasca, σ. 130). Οι νεότερες έρευνες «κατέβασαν» ακόμα την αρχή τους γύρω στα μέσα του 3ου αι. π.Χ. (Sinn, σ. 18) ή στα τέλη του 3ου και τις αρχές του 2ου αι. π.Χ. (Anderson, σ. 173). Σχετικά πρόσφατα η Rotroff μελετώντας το υλικό της αθηναϊκής Αγοράς καθόρισε ως έναρξη της παραγωγής τους το τελευταίο τέταρτο του 3ου αι. π.Χ. και τοποθέτησε τη διακοπή τους στα τέλη του 1ου αι. π.Χ. (Agora XXII, σ. 1, 33, 36. Η ίδια, *Athenian Hellenistic Pottery: Toward a Firmer Chronology*, Akten XIII IKKA, σ. 177). Ανάγλυφοι σκύφοι εξακολουθούν να παράγονται, κατά τα μέσα του 1ου αι. π.Χ. στην Ανατολή και προφανώς υστερότερα στην Ιταλία (Anderson, σ. 176). Στη χρονολογική εξέλιξη, στα χαρακτηριστικά των σπουδαιότερων γνωστών εργασιών και στην προέλευση των τύπων αναφέρεται η *Byvanck-Quarles van Ufford 1953*, σ. 1 κ.ε.

63. Μία βιβλιογραφική συγκέντρωση του δημοσιευμένου κυρίως ως τώρα υλικού πραγματοποιεί ο Ακαμάτης, σ. 22-25.

64. Anderson, σ. 173, σημ. 103. Agora XXII, σ. 7. Για τις διατυπωθείσες θεωρίες σχετικά με πιθανή αλεξανδρινή προέλευση των σκύφων βλ. Parlasca, σ. 131 κ.ε.

65. Βλ. παραπάνω, σ. 87.

66. ΠΑΕ 1960, σ. 171 κ.ε. Έργον 1960, σ. 130, 135. ÖJh 45 (1960, σ. 99 κ.ε. BCH 85 (1961), σ. 725.

67. ΠΑΕ 1961, σ. 180 κ.ε. Έργον 1961, σ. 178 κ.ε. Ν. Γιαλούρης, ΑΔ 17 (1961/62), Χρονικά, σ. 124-125. ÖJh 46 (1961/63), σ. 37-38, 43. BCH 86 (1962), σ. 747.

68. ΠΑΕ 1963, σ. 137 κ.ε. Έργον 1963, σ. 120 κ.ε. Ν. Γιαλούρης, ΑΔ 19 (1964), Χρονικά, σ. 180 κ.ε. ÖJh 47 (1964/65), σ. 43 κ.ε.

θεάτρου<sup>69</sup>. Τα 142-143 βρέθηκαν το 1975 στο εσωτερικό του αγωγού, τα 138-140 κατά την ανασκαφή του χώρου ανατολικά του<sup>70</sup>, ενώ τα 135-137, 141 και 144-181 βρέθηκαν το 1975 (135-137, 141), 1976, 1977 και 1979 (144-181) στο χώρο που ανασκάφηκε στα δυτικά του αγωγού, πίσω από τη σκηνή του θεάτρου, όπου αποκαλύφθηκαν κτίριο και αγωγός των ελληνοιστικίων χρόνων, καθώς και υστεροκλασικό-υστεροελληνιστικό στρώμα κάτω από τα ρωμαϊκά κτίσματα<sup>71</sup>.

## **Β. Περιοχή αγοράς**

### Νότια Στοά (Κερκυραίων)

Τα 182-183 βρέθηκαν κατά τα έτη 1976 και 1977, αντίστοιχα, σε τομές που έγιναν στη Νότια Στοά για την ανεύρεση της ακριβούς θέσης και των διαστάσεων της νότιας κιονοστοιχίας, του κεντρικού και του ανατολικού τοίχου της<sup>72</sup>.

### Δυτική Στοά (Ελλανοδικών)

Τα 184-185 βρέθηκαν το 1980 στο χώρο ανατολικά της Δυτικής Στοάς<sup>73</sup>.

### Κτίριο D

Τα 186-189 βρέθηκαν το 1981 (186-188) και 1982 (189) κατά την ανασκαφή στην περιοχή του λεγόμενου κτιρίου D στα ΝΑ. της Δυτικής Στοάς<sup>74</sup>. Τα 190-204 βρέθηκαν το 1983 στην περιοχή νότια του κτιρίου D, όπου αποκαλύφθηκαν διάφορα άλλα οικοδομήματα μεταγενέστερα του D<sup>75</sup>.

## **Γ. Περιοχή αγωγού Πηνειού**

Τα 205-300 βρέθηκαν το 1965 (205-241), 1967 (242-260) και 1968 (261-300) κατά την ανασκαφή που έγινε στην περιοχή της κύριας διώρυγας του φράγματος του Πηνειού και μάλιστα στο χώρο της αναρρυθμιστικής δεξαμενής (242-256 στον τομέα της δεξαμενής, 257-260 στον τομέα του νεκροταφείου), όπου αποκαλύφθηκαν τμήματα της αρχαίας πόλης, καθώς και μέρος του ανατολικού νεκροταφείου της<sup>76</sup>. Τα 301-328 βρέθηκαν το 1969 (301-306) και 1970 (307-328) κατά την ανασκαφή που συνεχίστηκε στο χώρο της αναρρυθμιστικής δεξαμενής της νότιας διώρυγας του Πηνειού προς Α. και Β. του τείχους της αρχαίας πόλης, όπου αποκαλύφθηκαν λείψα-

69. ΠΑΕ 1964, σ. 138. Έργον 1964, σ. 123. ΠΑΕ 1965, σ. 99 κ.ε. Έργον 1965, σ. 71 κ.ε. Ν. Γιαλούρης, ΑΔ 20 (1965), Χρονικά, σ. 211-213. ΠΑΕ 1970, σ. 142-145. Έργον 1970, σ. 133-136. ΠΑΕ 1972, σ. 142. Έργον 1972, σ. 84 κ.ε. ÖJh 47 (1964/65), Beibl., σ. 85 κ.ε., 92 κ.ε.

70. ΠΑΕ 1975, σ. 182. Έργον 1975, σ. 120-121. ÖJh 51 (1976/77), Beibl., σ. 209-210.

71. ΠΑΕ 1975, σ. 178 κ.ε. Έργον 1975, σ. 116-119. ΠΑΕ 1976, σ. 210-211. Έργον 1976, σ. 118-121. ΠΑΕ 1977, σ. 195-199, εικ. 1. Έργον 1977, σ. 106-112. ΠΑΕ 1979, σ. 131. Έργον 1979, σ. 18. ÖJh 51 (1976/77), Beibl., σ. 203 κ.ε. ÖJh 52 (1978/80), Beibl., σ. 82-91, 116-119.

72. ΠΑΕ 1976, σ. 211. Έργον 1976, σ. 122. ΠΑΕ 1977, σ. 199. Έργον 1977, σ. 112. Mitsopoulos-Leon, Südhalle, σ. 90.

73. ΠΑΕ 1980, σ. 114. Έργον 1980, σ. 31-32.

74. ΠΑΕ 1981, σ. 186-189. Έργον 1981, σ. 51-52. ΠΑΕ 1982, σ. 189-190. Έργον 1982, σ. 40-41.

75. ΠΑΕ 1983, σ. 163-165. Έργον 1983, σ. 65-67.

76. Βλ. παραπάνω, υποσημ. 50.

να κτισμάτων τριών τουλάχιστον οικοδομικών φάσεων, που χρονολογούνται από τον 3ο αι. π.Χ. έως την εποχή των Αντωνίωνων (με λουτρά, τάφους, τρεις κεραμικούς κλιβάνους κ.ά.)<sup>77</sup>.

Συνοψίζοντας μπορούμε να πούμε ότι ο μεγαλύτερος αριθμός ανάγλυφων σκύφων βρέθηκαν στην περιοχή του θεάτρου (180), ελάχιστοι στην περιοχή της αγοράς (24) και ένας μεγάλος αριθμός στην ευρύτερη περιοχή της αρχαίας πόλης (124).

Πολλά από τα στρώματα βρέθηκαν διαταραγμένα λόγω προφανώς:

α) της κατάκωσης των ερειπίων που είχαν αποκαλυφθεί στις παλαιότερες ανασκαφές του Ο. Walter, β) της παχιάς σε πολλά σημεία επίκωσης που είχε καλύψει τα αποκαλυφθέντα τμήματα των πρώτων ανασκαφών<sup>78</sup>, γ) των μετασκευών και προσθηκών που έγιναν στη ρωμαϊκή κυρίως εποχή, αλλά και δ) των λαθρανασκαφών, συνήθως για την αφαίρεση υλικού προς οικοδομήσιν, που κατά καιρούς γίνονταν στην περιοχή, καθώς και της προσπάθειας αποκατάστασης και εξομάλυνσης των «πληγέντων» τμημάτων με τη βοήθεια υλικού που μεταφερόταν από αλλού<sup>79</sup>.

Έτσι, ανάμεσα στα θραύσματα των σκύφων παρατηρείται το φαινόμενο να συνανήκουν όστρακα που προέρχονται από διαφορετικά στρώματα, όπως στην περίπτωση των θραυσμάτων 6, 7, 10, 11, 12, 14, 15, 43, 75, 76, 99, 157, 163, 164.

Η παρούσα μελέτη θα περιοριστεί κυρίως στη στυλιστική εξέταση και εικονογραφική κατάταξη του υλικού που βρίσκεται στη διάθεσή μας, με βάση κυρίως το σχήμα, τον τρόπο της διακόσμησης και το θεματολόγιο, και θα γίνει προσπάθεια εντοπισμού των εργαστηρίων και χρονολογικής προσέγγισής τους<sup>80</sup>. Οποσδήποτε η απόπειρα απόδοσης των σκύφων σε εργαστήρια και η ακριβής χρονολόγησή τους αποτελεί θέμα του οποίου η δυσκολία προκύπτει από το γεγονός ότι: α) οι σκύφοι που εξετάζουμε σώθηκαν σε πολύ αποσπασματική κατάσταση, β) τα στρώματα όπου αυτοί βρέθηκαν ήσαν στις περισσότερες περιπτώσεις διαταραγμένα για τους λόγους που αναφέραμε παραπάνω, γ) το άλλο ανασκαφικό υλικό, που βρέθηκε μαζί με τους σκύφους και που θα μπορούσε να μας δώσει ασφαλέστερα στοιχεία, δεν έχει ακόμα ουσιαστικά μελετηθεί, και γενικότερα, δ) ανάγλυφα αγγεία διαφορετικών περιοχών και εργαστηρίων παρουσιάζουν συχνά μια ομοιομορφία. Και αυτό, διότι η εμπορική διακίνηση των μητρών από τις οποίες κατασκευάζονται οι σκύφοι οδήγησε στη μίμηση διακοσμητικών και άλλων στυλιστικών στοιχείων, σχημάτων κτλ.<sup>81</sup>.

Ίσως η μελλοντική μελέτη και του άλλου υλικού της ανασκαφής που βρέθηκε μαζί με τους σκύφους και είναι δυνατόν να προσεγγιστεί και να χρονολογηθεί με μεγαλύτερη βεβαιότητα (όπως π.χ. νομίσματα, λυχνάρια, ενσφράγιστες λαβές αμφορέων) μας δώσει ακριβέστερα στοιχεία για τη χρονολογική εξέλιξη και διάδοση αυτού του είδους της κεραμικής των ελληνιστικών χρόνων, τουλάχιστον σε ό,τι αφορά την περιοχή της Ήλιδας.

77. Θ. Καράγιωργα, ΑΔ 26 (1971), Χρονικά, σ. 138 κ.ε. Η ίδια, Κεραμικός κλιβανός εν Ήλιδι, ΑΑΑ IV (1971), σ. 27 κ.ε. BCH 98 (1974), σ. 619.

78. ΠΑΕ 1961, σ. 180· 1962, σ. 125· 1970, σ. 142-145· 1972, σ. 139· 1973, σ. 113· 1976, σ. 211· 1977, σ. 197· 1983, σ. 165. Έργον 1960, σ. 130· 1961, σ. 179· 1962, σ. 153-154· 1983, σ. 66. ÖJh 46 (1961/63), Beibl., στ. 34· 47 (1964/65), Beibl., στ. 72. Mitsopoulos-Leon, Südhalde, στ. 41 σημ., σ. 90.

79. Walter 1940, σ. 341. ÖJh 49 (1968/71), Beibl., στ. 93. Mitsopoulos-Leon, Südhalde, στ. 90, 93. Η ίδια, Agora, σ. 253, 255.

80. Βλ. σχετ. Anderson, σ. 174.

81. Βλ. σχετ. και κεφ. VII. Επίσης, Ακαμάτης, σ. 316. C. M. Edwards 1986, σ. 396, 401, 402. Στ. Δρούγου, Ανασκαφή Πέλλας 1957-1964, Οι πήλινοι λύχνοι, Αθήνα 1992, σ. 112.

## V. ΚΑΤΑΛΟΓΟΣ

**Θέατρο**

1. (1.10. 60. Τάφος 1, δυτ. τομή, συνέχεια προς Δ.).  
Θραύσμα από το σώμα.  
Διαστάσεις:  $0,059 \times 0,038$  μ. Πηλός πορτοκαλο-  
ρόδινος εύθρυπτος. Γάνωμα φαιό.  
Διακόσμηση: πέταλα λωτού. Πλαστικές κυμα-  
τοειδείς γραμμές με κουκίδες και φυλλαράκια.  
Κάνθαρος. «Διονυσιακή τριάδα». Ίχνη ιωνι-  
κού κυματίου πάνω (Πίν. 23).  
Ηλειακό.
  2. (2. 10. 60. Δυτική πτέρυγα βορειοανατολικής  
παρόδου θεάτρου, τάφος α, αφαίρεση επιχω-  
μάτωσης δυτ. πτέρυγας).  
Θραύσμα από το σώμα με μικρό μέρος και του  
μεταλλίου.  
Μέγ. σωζ. ύψος  $0,02$  μ. Πηλός πορτοκαλόχρω-  
μος. Γάνωμα μελανό.  
Διακόσμηση: στο μέταλλο ίχνος ανθεμιωτού  
κοσμήματος. Στο σώμα λογχόσχημα φύλλα.  
Για τα λογχόσχημα φύλλα βλ. τα αρ. κατ. 139,  
240.
  3. (3. 10. 60. Τάφος α, βορειοανατολική πάρο-  
δος θεάτρου).  
Θραύσμα από το σώμα. Συγκολλημένο από  
τρία όστρακα.  
Διαστάσεις:  $0,035 \times 0,035$  μ. Πηλός ρόδινος μα-  
λακός. Γάνωμα μελανό.  
Διακόσμηση: πέταλα λωτού.  
Βλ. τα πέταλα λωτού του αρ. κατ. 1.  
Ηλειακό.
  4. (9. 10. 60. Τάφος γ, πίσω από τη σκηνή, βάθος  
 $1,40 - 1,53$  μ.).  
Θραύσμα από την περιοχή του χείλους.
- Διαστάσεις:  $0,041 \times 0,047$  μ. Πηλός πορτοκαλο-  
ρόδινος. Γάνωμα εξωτερικά μελανό, εσωτερι-  
κά κοκκινωπό.  
Διακόσμηση: φύλλα μυρτιάς(;).  
Παρόμοια τα φύλλα με αυτά του αρ. κατ. 81.
5. (19. 10. 60. Τάφος δ, σκηνή).  
Θραύσμα από το χείλος.  
Διαστάσεις:  $0,043 \times 0,038$  μ. Πηλός ρόδινος. Γά-  
νωμα μελανό.  
Διακόσμηση: πλοχμός.  
Παρόμοιος ο πλοχμός με αυτόν του αρ. κατ. 54  
(Σχ έ δ. 1).
  6. (α) 14. 9. 61. Βάθος  $0,90$  μ., τάφος α, τομή αύ-  
λακας. β) Δυτική πάροδος, τομή 2, προς Α. της  
2ας αντηρίδας).  
Τμήμα από τον κάλυκα, το σώμα και το χείλος.  
Συγκολλημένο από δώδεκα όστρακα. Μεγ.  
σωζ. διαστ.  $0,107 \times 0,071$  μ. Πηλός πορτοκαλο-  
ρόδινος. Γάνωμα μελανό.  
Διακόσμηση: στον κάλυκα ζώνη με πτηνά (πά-  
πιες) και ενδεκαπέταλοι ρόδακες. Ζώνη με αν-  
δρικές μορφές. Στο χείλος οριζόντια βλαστό-  
σπείρα. Ιωνικό κυμάτιο (Σχ έ δ. 1· Πίν. 23).  
Ηλειακό.
  7. (α) 14. 9. 61. Βάθος  $0,90$  μ., τάφος α, τομή αύ-  
λακας. β) 6. 10. 61. Τομή 2).  
Τμήμα από το σώμα. Συγκολλημένο από τρία  
όστρακα.  
Μεγ. σωζ. διαστ.  $0,096 \times 0,05$  μ. Πηλός πορτο-  
καλόχρωμος. Γάνωμα κοκκινωπό.  
Διακόσμηση: σειρά κουκίδων γύρω από το με-  
τάλλιο που δεν σώζεται. Στο σώμα λογχόσχη-  
μα φύλλα.  
Βλ. τα φύλλα του αρ. κατ. 164 (για τα φύλλα

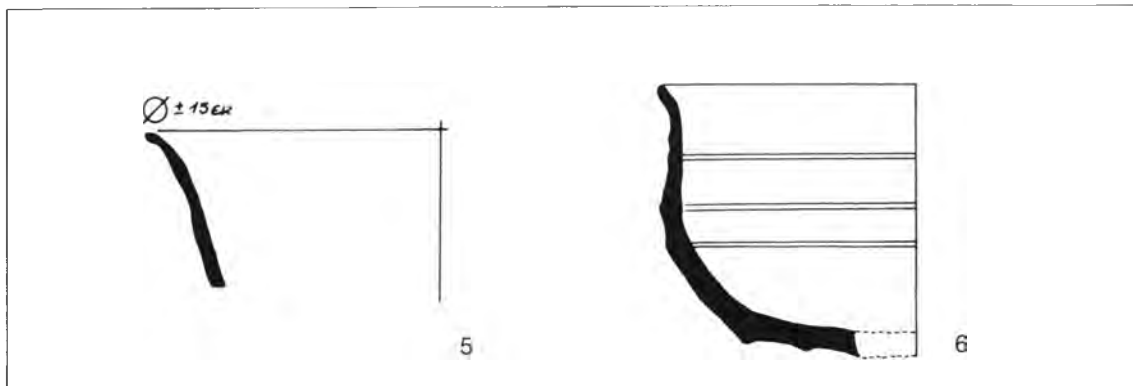

Σχέδ. 1.

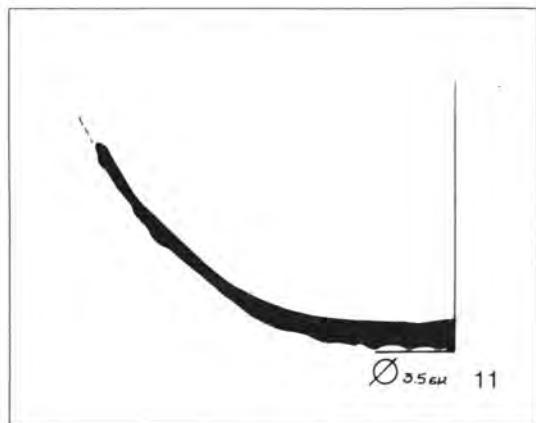

Σχέδ. 2.

πρβλ. Αγορα XXII, αριθ. 55, πίν. 9 και 94 (225-175 π.Χ.).

8. (14. 9. 61. Βάθος 0,90 μ., τάφος α, τομή αύλακας).  
Θραύσμα από το σώμα.  
Διαστάσεις: 0,026×0,027 μ. Πηλός πορτοκαλής ανοικτόχρωμος. Γάνωμα μελανό στυλινό.  
Διακόσμηση: λογχόσχημα φύλλα, λεπτοί βλαστοί με ρόδακα.
9. (Βλ. αρ. κατ. 8).  
Θραύσμα από το μέταλλο, τον κάλυκα και το σώμα.  
Διαστάσεις: 0,064×0,054 μ. Πηλός πορτοκαλορόδινος. Γάνωμα μελανοκάστανο.  
Διακόσμηση: στο μέταλλο διακρίνονται οι κορυφές λεπτών οξυκόρυφων φύλλων. Στον κάλυκα αστράγαλος. Στο σώμα ανδρικές και γυναικείες μορφές. (Πίν. 23).  
Παρόμοιος ο αστράγαλος του αρ. κατ. 295 (για τον αστράγαλο πρβλ. Siebert, πίν. 88, 5).  
Ηλειακό.
10. (α) 29. 9. 61. Τάφος Β, τομή 5. β) 22. 10. 61. Δυτική πάροδος. Προς Α. της 2ας αντηρίδας). Τμήμα από το σώμα και την περιοχή του χείλους που αποτελείται από πέντε όστρακα (συγκολλημένα τα τρία).  
Σωζ. διαστάσεις: 0,06×0,047 μ. Πηλός ρόδινος. Γάνωμα μελανό.  
Διακόσμηση: στο σώμα κληματίδα (φύλλα αμπέλου και βότρες), πτηνά. Στην περιοχή του χείλους ταινία με καρδιόσχημα κοσμήματα και ιωνικό κυμάτιο (Πίν. 23).  
Ηλειακό.
11. (Βλ. αρ. κατ. 10).  
Τμήμα που σώζει το μέταλλο, μέρος του σώ-

ματος και της περιοχής του χείλους (συγκολλημένο από δώδεκα όστρακα).

Μέγ. σωζ. ύψος 0,075 μ. Πηλός ρόδινος. Γάνωμα μελανό.

Διακόσμηση: στο μέταλλο μικρά οξυκόρυφα φύλλα γύρω από ρόδακα. Στο σώμα πέταλα λωτού εναλλάξ με φύλλα άκανθας και λεπτοί βλαστοί που απολήγουν σε σπάχυ, κρινόμορφο άνθος και ακτινωτό κόσμημα. Στην περιοχή του χείλους τρέχουσα σπείρα, ζώνη με βούκρανα και αντωπούς γρύπτες, αστράγαλος (Σχ έ δ. 2· Πίν. 23).  
Για το κρινόμορφο άνθος και το ακτινωτό κόσμημα πρβλ. τα αρ. κατ. 278 και 298.

Ηλειακό.

12. (Βλ. αρ. κατ. 11).  
Τρία θραύσματα από το σώμα.  
Μέγ. σωζ. μήκος 0,035 μ. Πηλός πορτοκαλορόδινος. Γάνωμα μελανό.  
Διακόσμηση: λογχόσχημα φύλλα και λεπτοί βλαστοί.
13. (22. 10. 61. Δυτική πάροδος, προς Α. της 2ας αντηρίδας).  
Τμήμα από το μέταλλο και τον κάλυκα (συγκολλημένο από τρία όστρακα).  
Διαστάσεις: 0,038×0,04 μ. Πηλός σαρκόχρωμος. Γάνωμα μελανό.  
Διακόσμηση: στο μέταλλο οξυκόρυφα φύλλα εναλλάξ με μικρά πέταλα λωτού γύρω από οκταπέταλο ρόδακα. Στον κάλυκα γλωσσωτό κόσμημα και μικρά πλαγιαστά οξυκόρυφα φύλλα (Πίν. 23).  
Ηλειακό.
14. (α) 22. 10. 61. Δυτική πάροδος, προς Α. της 2ας αντηρίδας. β) 27. 10. 61. Τομή 2, μεταξύ 2ας και 3ης αντηρίδας, βάθος 0,20 μ. από το δάπεδο).  
Τμήμα από το μέταλλο, το σώμα και το χείλος, που αποτελείται από επτά όστρακα (συγκολλημένα τα δύο και τα τέσσερα).  
Διαστάσεις του μεγ.: 0,072×0,055 μ. Πηλός ρόδινος μαλακός. Γάνωμα μελανό.  
Διακόσμηση: στο μέταλλο μικρά οξυκόρυφα φύλλα γύρω από ρόδακα. Στο σώμα ροπαλόσχημα πέταλα και στα μεταξύ τους κενά κατακόρυφες σειρές ακτινωτών κοσμημάτων. Στην κορυφή των πετάλων δελφίνια. Στο χείλος πλοχμός.  
Για τη διακόσμηση του σώματος βλ. αρ. κατ. 57 και 293.  
Ηλειακό.
15. (α) 30. 9. 61. Τάφος Β, τομή 5, βάθος 0,70 μ. β) 22. 10. 61. Δυτική πάροδος, προς Α. της 2ας αντηρίδας).

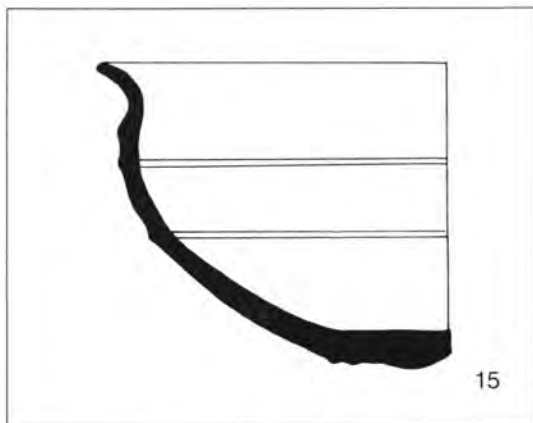

Σχέδ. 3.

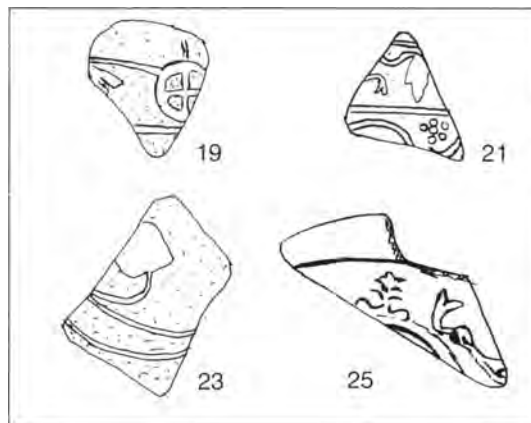

Σχέδ. 4.

- Τμήμα από το μέταλλο, το σώμα και το χείλος (συγκολλημένο από πέντε όστρακα).  
Ύψος 0,115, μεγ. πλάτος 0,093 μ. Πηλός ρόδι-  
νος. Γάνωμα μελανό.  
Διακόσμηση: στο μέταλλο μικρά πλατιά φύλ-  
λα γύρω από ρόδακα. Στο σώμα φύλλα άκαν-  
θας στενότερα και πλατύτερα εναλλάξ. Στο  
χείλος ζώνη με δελφίνια (Σχέδ. 3· Πίν. 23).  
Ηλειακό.
16. (22. 10. 61. Δυτική πάροδος, προς Α. της 2ας  
αντηρίδας).  
Θραύσμα από το σώμα.  
Διαστάσεις: 0,042×0,02 μ. Πηλός σαρκόχρω-  
μος. Γάνωμα μελανό. Λεπτά τοιχώματα.  
Διακόσμηση: άρμα (συνωρίδα).  
Παρόμοιο το άρμα με αυτό του αρ. κατ. 70.
17. (Βλ. αρ. κατ. 16).  
Θραύσμα από το σώμα.  
Μήκος 0,056 μ. Πηλός ρόδινος. Γάνωμα μελανό.  
Διακόσμηση: λογχόσχημα φύλλα και λεπτοί  
ελικοειδείς βλαστοί.  
Βλ. το αρ. κατ. 298.
18. (Βλ. αρ. κατ. 17).  
Θραύσμα από το χείλος.  
Διαστάσεις: 0,033×0,026 μ. Πηλός ρόδινος. Γά-  
νωμα μελανό.  
Διακόσμηση: αστράγαλος(;).  
Παρόμοιο το σχήμα με το αρ. κατ. 64.
19. (29. 9. 61. Τάφος Β, τομή 5).  
Θραύσμα από το σώμα.  
Διαστάσεις: 0,022×0,02 μ. Πηλός ρόδινος. Γά-  
νωμα μελανό.  
Διακόσμηση: τμήμα άρματος (διακρίνεται το  
άκρο της ουράς ίππου και ο ένας τροχός)  
(Σχέδ. 4).
20. (Βλ. αρ. κατ. 19).  
Θραύσμα από τον κάλυκα.  
Διαστάσεις: 0,044×0,022 μ. Πηλός ρόδινος.  
Γάνωμα μελανό.  
Διακόσμηση: δυσδιάκριτη (πλοχμός;).
21. (Βλ. αρ. κατ. 20).  
Θραύσμα από το σώμα.  
Διαστάσεις: 0,018×0,042 μ. Πηλός ρόδινος.  
Γάνωμα μελανό.  
Διακόσμηση: φύλλο αμπέλου και βότρυς  
(Σχέδ. 4).
22. (Βλ. αρ. κατ. 21).  
Θραύσμα από το μέταλλο.  
Διαστάσεις: 0,046×0,028 μ. Πηλός σαρκόχρω-  
μος. Γάνωμα μελανό.  
Διακόσμηση: μικρά επιμήκη φύλλα γύρω από  
επταπέταλο ρόδακα.  
Παρόμοια τα φύλλα με αυτά του αρ. κατ. 45.  
Ηλειακό.
23. (Βλ. αρ. κατ. 22).  
Θραύσμα από το σώμα.  
Διαστάσεις: 0,025×0,031 μ. Πηλός ρόδινος,  
μαλακός. Γάνωμα μελανό.  
Διακόσμηση: φύλλο αμπέλου (Σχέδ. 4).
24. (30. 9. 61. Τάφος Β, τομή 5, βάθος 0,70 μ.).  
Θραύσμα από την περιοχή του χείλους.  
Διαστάσεις: 0,03×0,023 μ. Πηλός σαρκόχρω-  
μος. Γάνωμα μελανό.  
Διακόσμηση: σειρά μικρών πλαστικών μαστο-  
ειδών αποφύσεων.
25. (Βλ. αρ. κατ. 24).  
Θραύσμα από τον κάλυκα.  
Διαστάσεις: 0,045×0,02 μ. Πηλός σαρκόχρω-  
μος. Γάνωμα μελανό.

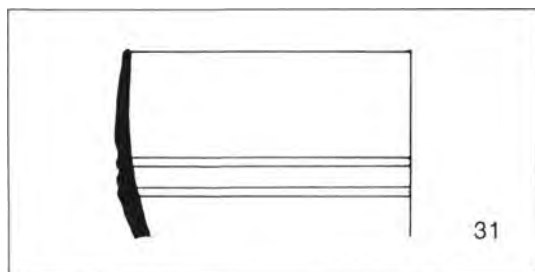

Σχέδ. 5.

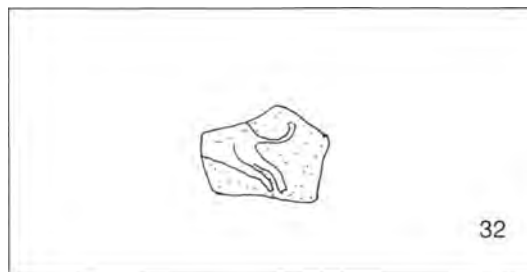

Σχέδ. 6.

Διακόσμηση: ανθέμια που φύονται από διπλές έλικες και ιππόκαμπος (Σχ έ δ. 4).

26. (Βλ. αρ. κατ. 25).  
Θραύσμα από το σώμα.  
Μήκος 0,024 μ. Πηλός πορτοκαλής ανοικτόχρωμος. Γάνωμα μελανό.  
Διακόσμηση: ρόδακας.
27. (30. 9. 61. Τάφος Β, τομή 6, βάθος 0,50 μ.).  
Θραύσμα από τον κάλυκα.  
Διαστάσεις: 0,023×0,03 μ. Πηλός πορτοκαλής ανοικτόχρωμος, μαλακός. Γάνωμα μελανό.  
Διακόσμηση: δυσδιάκριτη.
28. (Βλ. αρ. κατ. 27).  
Θραύσμα από το σώμα.  
Διαστάσεις: 0,042×0,022 μ. Πηλός ρόδινος. Γάνωμα μελανοκάστανο.  
Διακόσμηση: λογχόσχημα φύλλα.  
Βλ. τα φύλλα του αρ. κατ. 306.
29. (Βλ. αρ. κατ. 28).  
Θραύσμα από το σώμα.  
Διαστάσεις: 0,042×0,022 μ. Πηλός κιτρινωπός. Γάνωμα μελανό απολεπισμένο.  
Διακόσμηση: άκανθα.
30. (30. 9. 61. Τάφος Β, τομή 2, βάθος 0,70 μ.).  
Τμήμα από το σώμα (συγκολλημένο από δύο όστρακα).  
Διαστάσεις: 0,031×0,042 μ. Πηλός πορτοκαλοκάστανος. Γάνωμα μελανό.  
Διακόσμηση: επάλληλες σειρές φύλλων φτέρης.  
Παρόμοιο με το αρ. κατ. 205.
31. (10. 10. 61. Δυτική πάροδος, τομή 2).  
Θραύσμα από το χείλος.  
Διαστάσεις: 0,067×0,04 μ. Πηλός σαρκόχρωμος. Γάνωμα μελανό.  
Διακόσμηση: γλωσσωτό κόσμημα (Σχ έ δ. 5).
32. (Βλ. αρ. κατ. 31).  
Θραύσμα από το σώμα.  
Διαστάσεις: 0,021×0,015 μ. Πηλός πορτοκαλόχρωμος. Γάνωμα μελανοκάστανο.
33. (Βλ. αρ. κατ. 32).  
Θραύσμα από το χείλος.  
Διαστάσεις: 0,02×0,015 μ. Πηλός ρόδινος. Γάνωμα μελανό.  
Διακόσμηση: ιωνικό κυμάτιο.
34. (19. 10. 61. Δυτική πάροδος, τομή 2).  
Θραύσμα από το σώμα.  
Μήκος 0,03 μ. Πηλός ρόδινος. Γάνωμα μελανό.  
Διακόσμηση: λογχόσχημα φύλλα και λεπτοί βλαστοί.  
Βλ. το αρ. κατ. 139.
35. (Βλ. αρ. κατ. 34).  
Τέσσερα θραύσματα από το σώμα και το χείλος.  
Διαστάσεις του μεγ.: 0,032×0,031 μ. Πηλός σαρκόχρωμος. Γάνωμα μελανό σπιλινό.  
Διακόσμηση: από τη δυσδιάκριτη παράσταση διακρίνονται ρόδακας.
36. (Βλ. αρ. κατ. 35).  
Θραύσμα από το χείλος.  
Ύψ. 0,034 μ. Πηλός ρόδινος. Γάνωμα μελανό.  
Διακόσμηση: ιωνικό κυμάτιο ανεστραμμένο. Πλοχμός.
37. (20. 10. 61. Δυτική πάροδος, τομή 2).  
Θραύσμα από το σώμα.  
Μήκος 0,034 μ. Πηλός σαρκόχρωμος. Γάνωμα καστανό.  
Διακόσμηση: φύλλο μυρτιάς(;).
38. (α) 20. 10. 61. Δυτική πάροδος, τομή 2. β) 27. 10. 61. Τομή 2, μεταξύ 2ας και 3ης αντηρίδας, βάθ. 0,20 μ. από το δάπεδο).  
Δύο θραύσματα από το σώμα.  
Διαστάσεις του μεγ.: 0,019×0,023 μ. Πηλός σαρκόχρωμος. Γάνωμα μελανοκάστανο.  
Διακόσμηση: τμήματα ροδάκων, μίσχοι με καρπούς μυρτιάς (Σχ έ δ. 7).

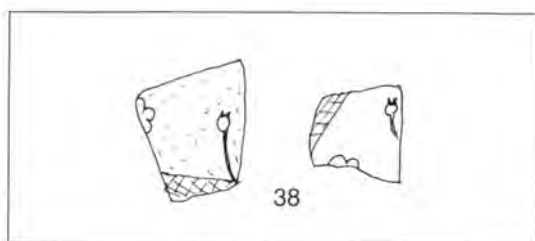

Σχέδ. 7.

39. (18. 10. 61. Δυτική πάροδος, τομή 2, προς Δ.). Θραύσμα από το σώμα.  
Διαστάσεις: 0,038×0,021 μ. Πηλός πορτοκαλοκάστανος. Γάνωμα καστανό.  
Διακόσμηση: κάτω μέρος ντυμένης γυναικείας μορφής.
40. (Βλ. αρ. κατ. 39).  
Θραύσμα από το σώμα.  
Διαστάσεις: 0,026×0,04 μ. Πηλός ρόδινος. Γάνωμα μελανό στυλινό.  
Διακόσμηση: τμήμα άκανθας.
41. (Βλ. αρ. κατ. 40).  
Θραύσμα από το μετάλλιο.  
Διαστάσεις: 0,026×0,017 μ. Πηλός σαρκόχρωμος. Γάνωμα μελανό στυλινό.  
Διακόσμηση: διακρίνονται οι κορυφές οξυκόρυφων φύλλων.
42. (20. 10. 61. Δυτική πάροδος, τομή 2, προς Β., γύρω από τον πίθο).  
Τμήμα από το σώμα και την περιοχή του χείλους (συγκολλημένο από τρία όστρακα).  
Διαστάσεις: 0,041×0,041 μ. Πηλός πορτοκαλόχρωμος. Γάνωμα μελανό.  
Διακόσμηση: στο σώμα τμήματα μορφών. Στο χείλος ζώνη με καρδιόσχημα κοσμήματα.  
Για τα καρδιόσχημα κοσμήματα βλ. το αρ. κατ. 253.  
Ηλειακό.
43. (α) 20. 10. 61. Δυτική πάροδος, τομή 2, προς Β., γύρω από τον πίθο). β) 20. 10. 61. Δυτική πάροδος, τομή 3, από το κτίριο).  
Δύο θραύσματα από το κατώτερο μέρος του σώματος.  
Διαστάσεις του μεγ.: 0,041×0,019 μ. Πηλός πορτοκαλόχρωμος. Γάνωμα μελανό στυλινό.  
Διακόσμηση: σειρά κονκίδων γύρω από το μη σωζόμενο μετάλλιο. Στο σώμα λογχόσχημα φύλλα και άκανθα.
44. (21. 10. 61. Δυτική πάροδος, τομή 2, από τις γραμμές).



Σχέδ. 8.

- Τμήμα από το σώμα και το χείλος (συγκολλημένο από τρία όστρακα).  
Διαστάσεις: 0,042×0,05 μ. Πηλός σαρκόχρωμος. Γάνωμα μελανό στυλινό.  
Διακόσμηση: στο σώμα ερωπιδέας και κλάδος με κονκίδες πάνω και κάτω. Στο χείλος ανθέμια, που φύονται από διπλές έλικες και δελφίνα (Σχέδ. 8).
45. (Βλ. αρ. κατ. 44).  
Θραύσμα από το μετάλλιο και τον κάλυκα.  
Διαστάσεις: 0,057×0,034 μ. Πηλός σαρκόχρωμος. Γάνωμα μελανό.  
Διακόσμηση: στο μετάλλιο μικρά επιμήκη φύλλα γύρω από ρόδακα. Στον κάλυκα ανθέμια, που φύονται από διπλές έλικες, εναλλάξε με κρινόμορφα άνθη (Πί ν. 24).  
Ηλειακό.
46. (6. 10. 61. Τομή 2).  
Θραύσμα από το σώμα.  
Διαστάσεις: 0,033×0,03 μ. Πηλός πορτοκαλόχρωμος. Γάνωμα μελανό.  
Διακόσμηση: δυσδιάκριτη.
47. (18. 10. 61. Τομή 2).  
Θραύσμα από το σώμα.  
Διαστάσεις: 0,013×0,019 μ. Πηλός φαιός. Γάνωμα μελανό.  
Διακόσμηση: άκανθα.
48. (27. 10. 61. Τομή 2, μεταξύ 2ας και 3ης αντηρίδας, βάθ. 0,20 μ. από το δάπεδο).  
Θραύσμα από το σώμα.  
Διαστάσεις: 0,02×0,023 μ. Πηλός πορτοκαλόχρωμος. Γάνωμα μελανό.  
Διακόσμηση: φύλλο δάφνης(;) (Σχέδ. 9).
49. (Βλ. αρ. κατ. 48).  
Θραύσμα από το μετάλλιο.

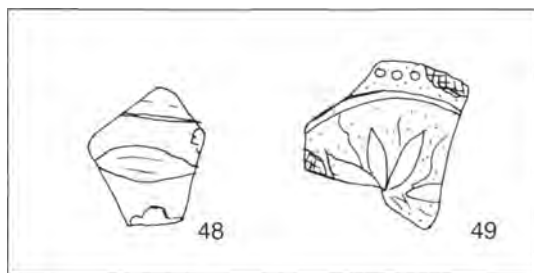

Σχέδ. 9.

Διαστάσεις: 0,029×0,029 μ. Πηλός σαρκόχρωμος. Γάνωμα μελανό.

Διακόσμηση: μικρά επιμήκη φύλλα και λεπτοί ποδίσκοι ανάμεσά τους. Σειρά κουκίδων γύρω από το μέταλλο (Σχ έ δ. 9).

50. (Βλ. αρ. κατ. 49).

Θραύσμα από την περιοχή του χείλους.

Διαστάσεις: 0,032×0,02 μ. Πηλός σαρκόχρωμος. Γάνωμα μελανό.

Διακόσμηση: πλοχμός.

51. (Βλ. αρ. κατ. 50).

Θραύσμα από το σώμα.

Διαστάσεις: 0,025×0,01 μ. Πηλός καστανός. Γάνωμα μελανοκάστανο.

Διακόσμηση: ρόδακας.

52. (1. 11. 61. Τομή 2, προς Α. της 4ης αντηρίδας, βάθος 0,35 μ.).

Θραύσμα από το σώμα.

Διαστάσεις: 0,025×0,023 μ. Πηλός ρόδινος μαλακός. Γάνωμα μελανό.

Διακόσμηση: άκανθα και γλωσσωτό κόσμημα. Για την άκανθα βλ. το αρ. κατ. 159, για το γλωσσωτό κόσμημα το αρ. κατ. 208.

53. (22. 10. 61 Δυτική πάροδος, ανατολικό τμήμα).

Θραύσμα από το σώμα.

Διαστάσεις: 0,049×0,035 μ. Πηλός σαρκόχρωμος. Γάνωμα μελανοκάστανο.

Διακόσμηση: δυσδιάκριτο οφιοειδές κόσμημα (γιρλάντα;) και πτηνό.

Το πτηνό παρόμοιο με αυτό του αρ. κατ. 229.

54. (31. 10. 61. Δυτική πάροδος, τομή 2, κάτω από τους τάφους 1 - 6).

Θραύσμα από το σώμα και το χείλος.

Διαστάσεις: 0,052×0,043 μ. Πηλός σαρκόχρωμος. Γάνωμα φαιό.

Διακόσμηση: στο σώμα τμήμα επιγραφής: ΦΡΑΣ. Στο χείλος πλοχμός (Σχ έ δ. 10· Π ί ν. 24).

55. (3.10. 61. Δυτική πάροδος, τομή 3).

Θραύσμα από το σώμα.

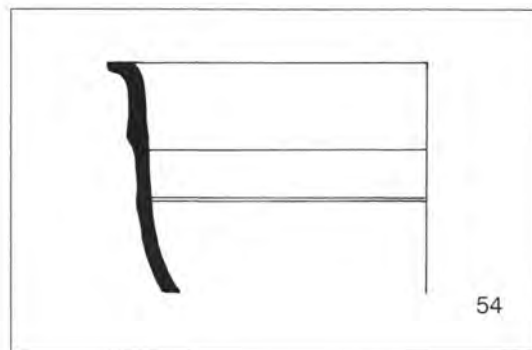

Σχέδ. 10.

Διαστάσεις: 0,061×0,043 μ. Πηλός πορτοκαλής ανοικτόχρωμος. Γάνωμα καστανό.

Διακόσμηση: ερωτιδείς σε πλοίο. Ανθέμια, που φύονται από διπλές έλικες, και δελφίνια ανάμεσά τους (Π ί ν. 24).

Βλ. Ν. Παπαχατζής, Πανσανίου Ελλάδος Περιήγησις, Μεσσηνιακά - Ηλειακά, Εκδοτική Αθηνών 1979, εικ. 371 (τυπωμένη ανάποδα).

56. (20. 10. 61. Δυτική πάροδος, τομή 3, από το κτίριο).

Θραύσμα από τον κάλυκα και το σώμα.

Διαστάσεις: 0,025×0,036 μ. Πηλός σαρκόχρωμος. Γάνωμα μελανό.

Διακόσμηση: στον κάλυκα ανθέμια, που φύονται από διπλές έλικες. Αστράγαλος. Στο σώμα καρποί και φύλλα βαλανιδιάς (Π ί ν. 24).

57. (21. 10. 61. Δυτική πάροδος, τομή 3, βάθος 0,45 μ. από τον τοίχο του ρωμαϊκού κτιρίου).

Θραύσμα από το μέταλλο και το σώμα.

Διαστάσεις: 0,024×0,042 μ. Πηλός πορτοκαλόχρωμος μαλακός. Γάνωμα μελανοκόκκινο στυπνό.

Διακόσμηση: στο μέταλλο γοργόνειο και φύλλα φτέρης. Στο σώμα ροπαλόσχημα πέταλα και στα μεταξύ τους κενά κατακόρυφες σειρές επάλληλων ακτινωτών κοσμημάτων (Π ί ν. 24). Για τη διακόσμηση του σώματος βλ. τα αρ. κατ. 14 και 293.

Ηλειακό.

58. (Βλ. αρ. κατ. 57).

Θραύσμα από το σώμα.

Διαστάσεις: 0,019×0,036 μ. Πηλός ρόδινος. Δεν σώζει ίχνη γανώματος.

Διακόσμηση: ομόκεντρα ημικύκλια με τετρασκελή στροβίλο στο εσωτερικό τους (Σχ έ δ. 11).

59. (1. 11. 61. Δυτική πάροδος, τομή 3, μεταξύ τοίχου γ και α, κτίριο).

Θραύσμα από το σώμα.

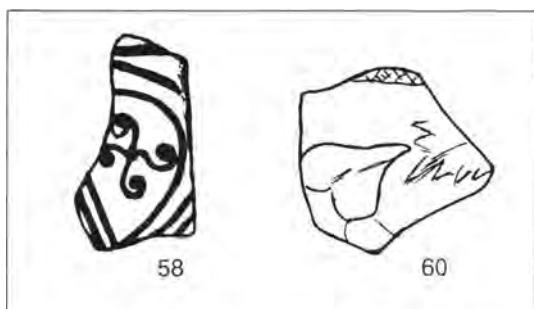

Σχέδ. 11.

- Διαστάσεις: 0,026×0,028 μ. Πηλός σαρκόχρωμος. Γάνωμα μελανοκάστανο. Διακόσμηση: λεπτοί βλαστοί.
- 60.** (6. 10. 61. Τάφος 3).  
Θραύσμα από το σώμα.  
Διαστάσεις: 0,03×0,032 μ. Πηλός πορτοκαλόχρωμος. Γάνωμα μελανό.  
Διακόσμηση: φύλλο αμπέλου και κισσόφυλλο (Σχέδ. 11).
- 61.** (27. 10. 61. Τομή 2/3, από τη γραμμή).  
Θραύσμα από το μέταλλο και τον κάλυκα.  
Διαστάσεις: 0,059×0,056 μ. Πηλός πορτοκαλής ανοικτόχρωμος. Γάνωμα μελανοκάστανο.  
Διακόσμηση: στο μέταλλο μικρά οξυκόρυφα φύλλα γύρω από οκταπέταλο ρόδακα. Στον κάλυκα ζώνη με ανθήμια.  
Βλ. για τα φύλλα του μεταλλίου το αρ. κατ. 130, για τα ανθήμια του κάλυκα το αρ. κατ. 108.
- 62.** (22. 10. 61. Δυτικό παρασκήνιο, δυτικό τμήμα).  
Θραύσμα από το σώμα.  
Διαστάσεις: 0,03×0,022 μ. Πηλός σαρκόχρωμος. Γάνωμα καστανό.  
Διακόσμηση: γλωσσωτά φύλλα.
- 63.** (23. 10. 61. Βόρειος χώρος δυτικού παρασκηπίου).  
Θραύσμα από το σώμα.  
Διαστάσεις: 0,054×0,035 μ. Πηλός σαρκόχρωμος. Γάνωμα μελανό.  
Διακόσμηση: ομόκεντρα ημικύκλια με επταπέταλο ρόδακα, στο εσωτερικό του οποίου άλλος μικρότερος, και κυκλικά με κουκίδα στο κέντρο τους στα μεταξύ τους κενά (Πίν. 24).
- 64.** (2. 10. 61. Τάφος II, βάθος 0,80 - 1, 20 μ. γύρω από τον πίθο).  
Θραύσμα από το χείλος.  
Διαστάσεις: 0,052×0,04 μ. Πηλός ρόδινος. Γάνωμα ανοικτόχρωμο καστανό.  
Διακόσμηση: ζώνη με ακτινωτά κοσμήματα.

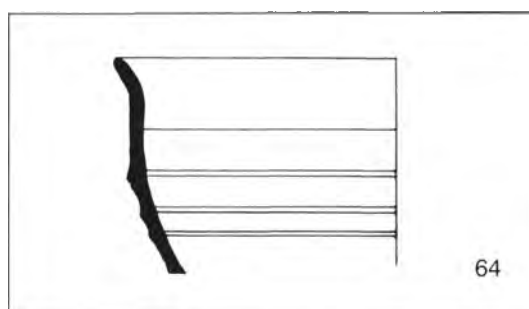

Σχέδ. 12.

- Ανθήμια ανάμεσα σε διπλές έλικες (Σχέδ. 12· Πίν. 24).  
Παρόμοιο το σχήμα με το αρ. κατ. 18.
- 65.** (Βλ. αρ. κατ. 64).  
Τμήμα από το κατώτερο μέρος του σώματος, που αποτελείται από τρία όστρακα (συγκολλημένα τα δύο).  
Διαστάσεις: 0,077×0,038 μ. Πηλός ρόδινος. Γάνωμα μελανό.  
Διακόσμηση: ταινία με κουκίδες γύρω από το μη σωζόμενο μέταλλο. Επάλληλες σειρές μικρών πετάλων λωτού με νευρώσεις (Πίν. 24).
- 66.** (Βλ. αρ. κατ. 65).  
Θραύσμα από το σώμα και το χείλος.  
Διαστάσεις: 0,026×0,036 μ. Πηλός ρόδινος. Γάνωμα μελανό.  
Διακόσμηση: στο σώμα ερωτιδέας και κλάδος με κουκίδες. Στο χείλος ιωνικό κυμάτιο (Σχέδ. 13).
- 67.** (Βλ. αρ. κατ. 66).  
Θραύσμα από το μέταλλο και τον κάλυκα.  
Διαστάσεις: 0,05×0,021 μ. Πηλός σαρκόχρωμος. Γάνωμα μελανοκάστανο.  
Διακόσμηση: στο μέταλλο μικρά οξυκόρυφα φύλλα γύρω από ρόδακα. Στον κάλυκα διακρίνεται η ουρά ιππόκαμπου.

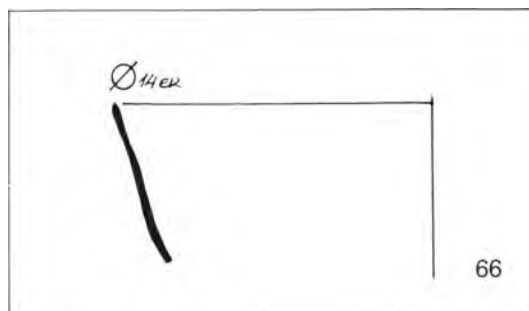

Σχέδ. 13.



Σχέδ. 14.

Για το μοτίβο του μετάλλιου βλ. το αρ. κατ. 11, για τον ιππόκαμπο το αρ. κατ. 169.  
Ηλειακό.

68. (13-14. 10. 61. Τομές κοίλου, ορχήστρα).  
Θραύσμα από το σώμα.  
Διαστάσεις:  $0,033 \times 0,03$  μ. Πηλός σαρκόχρωμος. Γάνωμα μελανοκάστανο.  
Διακόσμηση: μορφή με λαγωβόλο (Σχέδ. 14).
69. (1961).  
Θραύσμα από το μετάλλιο και τον κάλυκα.  
Διαστάσεις:  $0,03 \times 0,036$  μ. Πηλός ρόδινος. Γάνωμα μελανό.  
Διακόσμηση: στο μετάλλιο μικρά επιμήκη φύλλα γύρω από ρόδακα. Στο σώμα επάλληλες σειρές μικρών πετάλων λωτού (Πίν. 24).  
Ηλειακό.
70. (14. 10. 61. Περισυλλογή από αγρό απέναντι από το κτίριο C, προς N. του επαρχιακού δρόμου).  
Θραύσμα από το μετάλλιο, τον κάλυκα και το σώμα.  
Διαστάσεις:  $0,060 \times 0,046$  μ. Πηλός σαρκόχρωμος. Γάνωμα μελανό.  
Διακόσμηση: στο μετάλλιο οξυκόρυφα φύλλα. Στον κάλυκα μικρά πλαγιαστά οξυκόρυφα φύλλα και «πλέγμα». Στο σώμα άρματα (συνωρίδες) προς τα αριστερά (Πίν. 24).  
Ηλειακό.
71. (27. 9. 62. Πηγάδι).  
Θραύσμα από το σώμα.  
Διαστάσεις:  $0,045 \times 0,045$  μ. Πηλός πορτοκαλο-ρόδινος. Γάνωμα φαιό. Χοντρά τοιχώματα.  
Διακόσμηση: άκανθα και κάτω κορμός ερωτιδέα προς τα δεξιά.  
Για τον τύπο της άκανθας βλ. το αρ. κατ. 15, για τον ερωτιδέα το αρ. κατ. 292.  
Ηλειακό.
72. (Βλ. αρ. κατ. 71).  
Θραύσμα από το χείλος.

Διαστάσεις:  $0,016 \times 0,021$  μ. Πηλός σαρκόχρωμος. Γάνωμα μελανοκάστανο.  
Διακόσμηση: πλοχμός.

73. (7. 10. 63. Δοκιμαστικό χαντάκι για την ανεύρεση αγωγού μ. Β 170 πίσω από τη σκηνή).  
Θραύσμα από το μετάλλιο και τον κάλυκα.  
Διαστάσεις:  $0,05 \times 0,04$  μ. Πηλός πορτοκαλοκάστανος. Γάνωμα κοκκινωπό. Χοντρά τοιχώματα.  
Διακόσμηση: στο μετάλλιο μικρά οξυκόρυφα φύλλα εναλλάξ με μικρά πέταλα λωτού. Στον κάλυκα επάλληλες σειρές μικρών πετάλων λωτού (Πίν. 24).  
Ηλειακό.
74. (Βλ. αρ. κατ. 73).  
Θραύσμα από τον κάλυκα.  
Διαστάσεις:  $0,034 \times 0,03$  μ. Πηλός καστανός. Γάνωμα μελανό.  
Διακόσμηση: επάλληλες σειρές μικρών πετάλων λωτού (Πίν. 24).  
Ηλειακό.
75. (α) 1. 11. 63. Τάφος 19, στο χάνδακα θεμελίωσης μεταξύ Β και Γ αντηρίδας. β) 4. 11. 63. Τάφος 19, θέση Γ/11 - 12, βάθος 1, 10 μ.)  
Δύο θραύσματα από το σώμα.  
Διαστάσεις του μεγ.:  $0,067 \times 0,053$  μ. Πηλός πορτοκαλοκάστανος. Γάνωμα μελανοκάστανο.  
Διακόσμηση: ζώνη με κληματίδα (φύλλα αμπέλου και βότρες). Ίχνη μορφών.  
Για την κληματίδα βλ. το αρ. κατ. 279.
76. (α) 2. 11. 63. Θέση Γ/11 - 12, βάθος 1 μ. β) 4. 11. 63. Τάφος 19, θέση ΓΔ/8 - 10, βάθος 2 μ.)  
Τμήμα από το μετάλλιο και τον κάλυκα (συγκολλημένο από δύο όστρακα).  
Διαστάσεις:  $0,081 \times 0,057$  μ. Πηλός καστανόροδιος. Γάνωμα μελανό.  
Διακόσμηση: στο μετάλλιο μικρά επιμήκη οξυκόρυφα φύλλα γύρω από εξαπέταλο ρόδακα. Στον κάλυκα φύλλα άκανθας εναλλάξ με σύνθετο άνθος και φύλλο φτέρης (Σχέδ. 15· Πίν. 25).

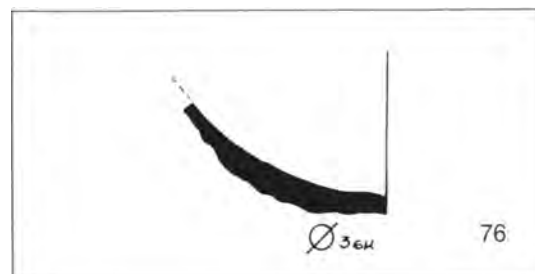

Σχέδ. 15.

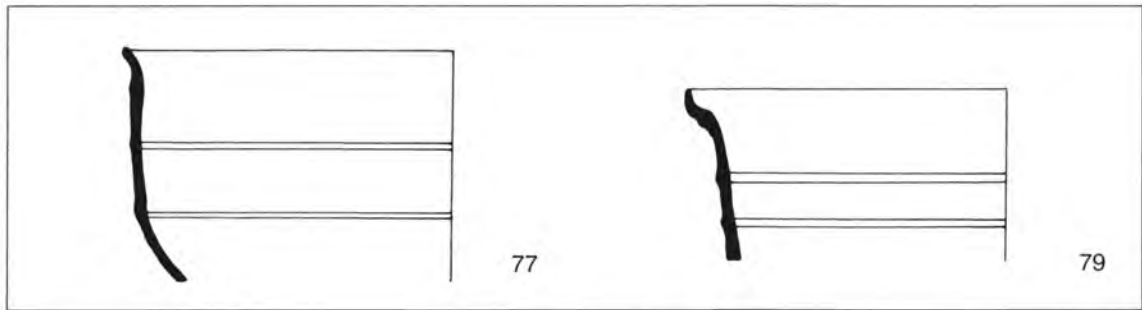

Σχέδ. 16.

- Για το κόσμημα του κάλυκα προβλ. Siebert, σ. 112, πίν. 87,5.  
Ηλειακό.
- 77.** (2. 11. 63. Θέση Γ/11 - 12, βάθος 1 μ.).  
Θραύσμα από το σώμα και το χείλος.  
Διαστάσεις: 0,038×0,049 μ. Πηλός πορτοκαλόχρωμος μαλακός με προσμιξείς. Γάνωμα μελανοκάστανο.  
Διακόσμηση: στο σώμα ίχνος ανθεματού κοσμήματος. Στο χείλος ζώνη με βούκρανα και άλλη ζώνη με ανθέμια (Σχ έ δ. 16).
- 78.** (α) 2. 11. 63. Θέση Γ/11 - 12, βάθος 1 μ. β) 4. 11. 63. Τάφος 19, θέση Γ/11 - 12, βάθος 1, 10 μ.).  
Δύο θραύσματα από το σώμα και το χείλος.  
Διαστάσεις του μεγ.: 0,052×0,062 μ. Πηλός πορτοκαλόχρωμος. Γάνωμα μελανό στυλινό.  
Διακόσμηση: στο σώμα ανεμιζόμενη άκανθα και λεπτοί βλαστοί με ακτινωτό κόσμημα. Στο χείλος ζώνη με βούκρανα και άλλη ζώνη με ανθέμια(;) (Π ί ν. 25).
- 79.** (2. 11. 63. Θέση Γ/11 - 12, βάθος 1 μ.).  
Θραύσμα από το χείλος.  
Διαστάσεις: 0,062×0,041 μ. Πηλός σαρκόχρωμος. Γάνωμα καστανό στυλινό.  
Διακόσμηση: πλοχμός. Ζώνη με ανθέμια, που φύονται από διπλές έλικες (Σχ έ δ. 16).
- 80.** (Βλ. αρ. κατ. 79).  
Τμήμα από το σώμα (συγκολλημένο από δύο όστρακα).  
Διαστάσεις: 0,072×0,05 μ. Πηλός πορτοκαλόχρωμος. Γάνωμα μελανοκάστανο.  
Διακόσμηση: άκανθα ανεμιζόμενη και όρθια, λεπτοί βλαστοί στα μεταξύ τους κενά (Π ί ν. 25).  
Ηλειακό.
- 81.** (Βλ. αρ. κατ. 80).  
Θραύσμα από το σώμα.  
Διαστάσεις: 0,046×0,042 μ. Πηλός πορτοκαλορόδινος. Γάνωμα μελανοκάστανο στυλινό.
- Διακόσμηση: Μορφές και φύλλα μυρτιάς(;) (Π ί ν. 25).
- 82.** (4. 11. 63. Τάφος 19, θέση Γ/11 - 12, βάθος 1,10 μ.).  
Θραύσμα από το σώμα.  
Διαστάσεις: 0,033×0,026 μ. Πηλός σαρκόχρωμος. Γάνωμα μελανό.  
Διακόσμηση: άκανθα και ρόδακες (;).  
Η άκανθα παρόμοια με αυτή του αρ. κατ. 11.  
Ηλειακό.
- 83** (Βλ. αρ. κατ. 82).  
Θραύσμα από το μετάλλιο και τον κάλυκα.  
Διαστάσεις: 0,058×0,05 μ. Πηλός καστανορόδινος. Γάνωμα καστανό.  
Διακόσμηση: στο μετάλλιο επιμήκη οξυκόρυφα φύλλα εναλλάξ με φύλλα φτέρης γύρω από ρόδακα. Στον κάλυκα ζώνη με ζώα και άλλη ζώνη με ιππόκαμπο (Π ί ν. 25).  
Ηλειακό.
- 84.** (6. 11. 63. Τάφος 19, ΑΒ /11 - 12, από τη σκάρπα της 3ης τελ. αντηρίδας).  
Θραύσμα από το μετάλλιο και τον κάλυκα.  
Διαστάσεις: 0,073×0,054 μ. Πηλός σαρκόχρωμος. Γάνωμα μελανό.  
Διακόσμηση: στο μετάλλιο μικρά φύλλα εναλλάξ με άλλα μικρότερα γύρω από ρόδακα. Στον κάλυκα φύλλα φτέρης εναλλάξ με άλλα πλατύτερα. Στη βάση τους φυλλαράκια (Π ί ν. 25).
- 85.** (Βλ. αρ. κατ. 84).  
Θραύσμα από το σώμα.  
Διαστάσεις: 0,032×0,031 μ. Πηλός πορτοκαλόχρωμος. Γάνωμα μελανό.  
Διακόσμηση: φύλλα (δάφνης;).
- 86.** (Βλ. αρ. κατ. 85).  
Θραύσμα από το σώμα.  
Διαστάσεις: 0,04×0,03 μ. Πηλός ρόδινος. Γάνωμα μελανό.

- Διακόσμηση: μορφή μπροστά σε μεγάλο αγγείο (λέβητας) (Πίν. 25).
87. (Βλ. αρ. κατ. 86).  
Θραύσμα μήτρας.  
Σωζ. ύψος 0,025, μήκος 0,068 μ. Πηλός κίτρινο-ροδίνο ανοικτόχρωμος.  
Διακόσμηση: αποφύσεις σε μορφή κουκουναριού (Πίν. 25).
88. (9. 11. 63. Τάφος 19, στρώμα πυράς, θέση ΓΔ/11 - 13, εξωτερική αντηρίδα ανατολικού αναλήμματος).  
Θραύσμα από το μέταλλο και τον κάλυκα.  
Διαστάσεις: 0,046×0,037 μ. Πηλός ροδίνο μαλακός. Γάνωμα μελανό.  
Διακόσμηση: δυσδιάκριτη η διακόσμηση του μεταλλίου. Στον κάλυκα φύλλα με νευρώσεις. Τα φύλλα του κάλυκα παρόμοια με την κάτω σειρά του κάλυκα του αρ. κατ. 84.
89. (6. 11. 63. Τάφος 19, θέση ΓΔ/12 - 14, βάθος 0,80 μ.).  
Θραύσμα μήτρας με μέρος της επίπεδης βάσης και του σώματος.  
Σωζ. ύψος 0,027, μήκος 0,105 μ. Πηλός ανοικτόχρωμος πορτοκαλοροδίνο.  
Διακόσμηση: στο μέταλλο μικρά πέταλα λωτού και μικρά οξυκόρυφα φύλλα γύρω από επταπέταλο (;) ρόδακα. Στον κάλυκα άκανθα και πτηνά (Πίν. 25).  
Ηλειακό.
90. (Βλ. αρ. κατ. 89).  
Θραύσμα από το χείλος.  
Διαστάσεις: 0,052×0,042 μ. Πηλός σαρκόχρωμος. Γάνωμα μελανό.  
Διακόσμηση: πλοχμός. Ζώνη με ανθέμια, που φύονται από διπλές έλικες, και δελφίνια ανάμεσά τους (Σχέδ. 17).  
Παρόμοιο το σχήμα με το αρ. κατ. 134.
91. (6. 11. 63. Τάφος 19, θέση ΓΔ/12 - 14, βάθος 0,80 - 0,95 μ.).  
Θραύσμα από την περιοχή του χείλους.  
Διαστάσεις: 0,034×0,023 μ. Πηλός πρασινοκίτρινος. Γάνωμα μελανό.  
Διακόσμηση: πλοχμός.
92. (Βλ. αρ. κατ. 91).  
Θραύσμα από το σώμα.  
Διαστάσεις: 0,031×0,038 μ. Πηλός φαιός. Γάνωμα μελανό.  
Διακόσμηση: δυσδιάκριτη.
93. (7. 11. 63. Τάφος 19, θέση 12 - 14, βάθος 1 - 1,20 μ.).  
Θραύσμα από το σώμα.  
Διαστάσεις: 0,108×0,081 μ. Πηλός ροδίνο. Γάνωμα μελανό. Χοντρά τοιχώματα.  
Διακόσμηση: στην κάτω ζώνη άκανθα ανεμιζόμενη, ερωτιδέας, λαγοί, στην πάνω ερωτιδέες, άκανθα ανεμιζόμενη, κόκκορας, πτηνά (Πίν. 25).
94. (Βλ. αρ. κατ. 93).  
Θραύσμα από το σώμα.  
Διαστάσεις: 0,042×0,033 μ. Πηλός πορτοκαλοκάστανο. Γάνωμα μελανοκάστανο.  
Διακόσμηση: στην κάτω ζώνη κλάδος με φύλλο αμπέλου, στην πάνω το κάτω μέρος μορφής. Για το μοτίβο της κάτω ζώνης βλ. το αρ. κατ. 279.
95. (Βλ. αρ. κατ. 94).  
Θραύσμα από το σώμα.  
Διαστάσεις: 0,044×0,037 μ. Πηλός ροδίνο. Γάνωμα μελανοκάστανο.  
Διακόσμηση: άκανθα και πτηνά.  
Για την άκανθα βλ. το αρ. κατ. 300, για το πτηνό το αρ. κατ. 10.
96. (6. 11. 63. Τάφος 19, θέση ΓΔ/22 - 24, βάθος 0,30 - 0,90 μ.).  
Θραύσμα από το σώμα.  
Διαστάσεις: 0,032×0,032 μ. Πηλός πορτοκαλόχρωμος. Γάνωμα μελανό.  
Διακόσμηση: μορφές δυσδιάκριτες.
97. (2. 11. 63. Τάφος 19, βάθος 1 - 1,50 μ.).  
Τμήμα από το σώμα και την περιοχή του χείλους (συγκολλημένο από τρία όστρακα).  
Διαστάσεις: 0,074×0,054 μ. Πηλός ροδίνο. Γάνωμα μελανό.  
Διακόσμηση: στο σώμα ζώνη με μικρά πλαγιαστά οξυκόρυφα φύλλα που διακόπτονται από «πλέγμα» και άλλη ζώνη με μορφή και αγγεία. Στο χείλος πλοχμός (Πίν. 25).  
Ηλειακό.

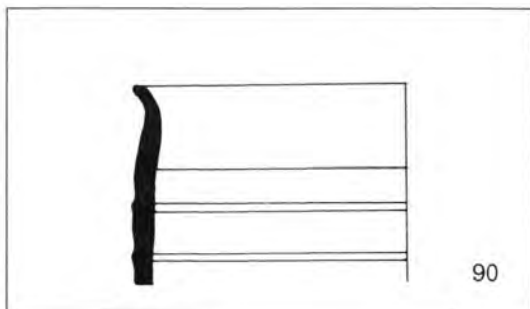

Σχέδ. 17.

- 98.** (Βλ. αρ. κατ. 97).  
Θραύσμα από το σώμα.  
Διαστάσεις: 0,038×0,03 μ. Πηλός πορτοκαλής ανοικτόχρωμος. Γάνωμα μελανό.  
Διακόσμηση: πέταλα λωτού, κλάδος φοινικιάς και καρδιάσχημα κοσμήματα ανάμεσά τους. (Πίν. 25).  
Ηλειακό.

- 99.** (α) 2. 11. 63. Τάφος 19, βάθος 1 - 1,50 μ. β) 2. 11. 63. Τάφος 19, βάθος 1, 50 - 2, 10 μ. γ) 6. 11. 63. Τάφος 19, AB/11-12, από τη σκάρα της 3ης τελ. αντηρίδας).  
Τμήμα από το σώμα και την περιοχή του χείλους, που αποτελείται από πέντε όστρακα (συγκολλημένα τα τρία και τα δύο).  
Διαστάσεις του μεγ.: 0,075×0,064 μ. Πηλός σαρκόχρωμος. Γάνωμα μελανό.  
Διακόσμηση: στο σώμα γυναικείες μορφές. Στο χείλος γλωσσωτό κόσμημα (Πίν. 26).

- 100.** (2. 11. 63. Τάφος 19, βάθος 1 - 1,50 μ.).  
Θραύσμα από το σώμα και το χείλος.  
Διαστάσεις: 0,043×0,037 μ. Πηλός σαρκόχρωμος. Γάνωμα μελανό.  
Διακόσμηση: στο σώμα ερωτιδέας με σάχυ και κλάδο με κουκίδες, βούκραιο. Στο χείλος καρδιάσχημα κοσμήματα.  
Για το μοτίβο των ερωτιδέων και των βουκράων βλ. το αρ. κατ. 234.  
Ηλειακό.

- 101.** (2. 11. 63. Τάφος 19, βάθος 1, 50 - 2, 10 μ.).  
Θραύσμα από το σώμα.  
Διαστάσεις: 0,059×0,045 μ. Πηλός ρόδινος. Γάνωμα μελανοκάστανο. Χοντρά τοιχώματα.  
Διακόσμηση: στην κάτω ζώνη πτηνά, στην πάνω Νίκη και κάρναρος (Πίν. 26).

- 102.** (14. 11. 63. Τάφος αγωγού, βάθος 1,20 - 0,80 μ. πάνω από το επίπεδο των καλυπτηρίων πλακών).  
Θραύσμα από το σώμα.  
Διαστάσεις: 0,045×0,04 μ. Πηλός σαρκόχρωμος. Γάνωμα μελανοκάστανο.  
Διακόσμηση: μακριά ροπαλόσχημα πέταλα.

- 103.** (Βλ. αρ. κατ. 102).  
Θραύσμα από το σώμα.  
Διαστάσεις: 0,042×0,02 μ. Πηλός πορτοκαλορόδινος εύθρυπτος. Γάνωμα μελανό.  
Διακόσμηση: πλαστικές μασοειδείς αποφύσεις.

- 104.** (Βλ. αρ. κατ. 103).  
Τμήμα από το σώμα και το χείλος (συγκολλημένο από δύο όστρακα).

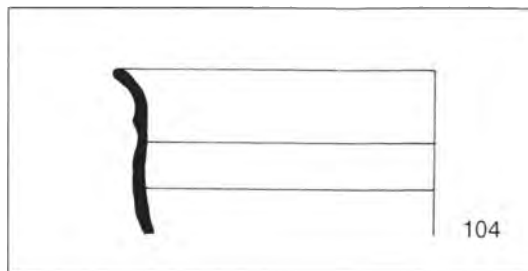

Σχέδ. 18.

Διαστάσεις: 0,045×0,043 μ. Πηλός πορτοκαλής ανοικτόχρωμος. Γάνωμα μελανό.  
Διακόσμηση: στο σώμα μορφή. Στο χείλος πλοχμός (Σχ έ δ. 18· Πίν. 26).

- 105.** (Βλ. αρ. κατ. 104).  
Θραύσμα από το σώμα.  
Διαστάσεις: 0,035×0,022 μ. Πηλός ωχρός. Γάνωμα μελανό.  
Διακόσμηση: μορφή ανακεκλιμένη (Σχ έ δ. 19).

- 106.** (15. 11. 63. Τάφος αγωγού, μήκος 1-10 μ., βάθος 2,80 μ.).  
Θραύσμα από τον κάλυκα.  
Διαστάσεις: 0,062×0,043 μ. Πηλός πορτοκαλόχρωμος. Γάνωμα μελανοκόκκινο.  
Διακόσμηση: άκανθα (Πίν. 26).  
Για τον τύπο της άκανθας βλ. το αρ. κατ. 268.

- 107.** (Τάφος 19, επιφανειακά).  
Θραύσμα από το μέταλλο και τον κάλυκα.  
Διαστάσεις: 0,065×0,025 μ. Πηλός πορτοκαλοκάστανος. Γάνωμα μελανό.  
Διακόσμηση: στο μέταλλο πλαστική αχιβάδα. Στον κάλυκα κλάδος με φύλλο και καρπούς μυρτιάς (Πίν. 26).

- 108.** (Ίσως από την τάφο 19).  
Θραύσμα από το μέταλλο, τον κάλυκα και το σώμα.



Σχέδ. 19.

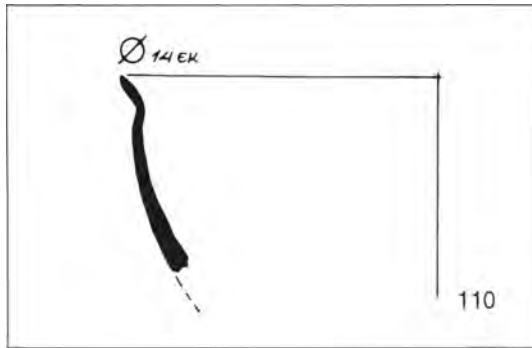

Σχέδ. 20.

Διαστάσεις: 0,062×0,057 μ. Πηλός σαρκόχρωμος μαλακός. Γάνωμα μελανό.

Διακόσμηση: στο μέταλλο μικρά πέταλα λατού εναλλάξ με μικρά οξυκόρυφα φύλλα. Στον κάλυκα οκτάφυλλα ανθέμια. Σειρά από κουκίδες. Στο σώμα άρματα και γράμμα Φ (Πίν. 26). Ηλειακό.

- 109.** (2. 11. 64. Π 14/64, τομή 21 α, θέση ΔΕ/29 μ. 0,40 μ.).  
Θραύσμα από το σώμα.  
Διαστάσεις: 0,032×0,039 μ. Πηλός ρόδινος. Γάνωμα μελανό.  
Διακόσμηση: πτηνό(ς).
- 110.** (24. 10. 64. Τάφρος αγωγού, βάθος 1,40 - 1,60 μ.).  
Θραύσμα από το σώμα και το χείλος.  
Διαστάσεις: 0,047×0,046 μ. Πηλός ρόδινος. Γάνωμα μελανό.  
Διακόσμηση: στο σώμα κατάστικτη ταινία (δικτυωτό) και φύλλο αμπέλου. Στο χείλος πλοχμός (Σχέδ. 20').
- 111.** (19.10.65. Διαμόρφωση σκάρπας ανατολικής παρειάς τάφρου αγωγού).  
Θραύσμα από το σώμα.  
Μήκος 0,027 μ. Πηλός καταστανόφαιος. Γάνωμα μελανό. Λεπτά τοιχώματα.  
Διακόσμηση: πλαστικές αχιβάδες.  
Παρόμοιες οι αχιβάδες με αυτές του αρ. κατ. 328.
- 112.** (Βλ. αρ. κατ. 111).  
Θραύσμα από τον κάλυκα.  
Διαστάσεις: 0,042×0,028 μ. Πηλός πορτοκαλορόδινος. Γάνωμα μελανό.  
Διακόσμηση: στην κάτω ζώνη αποστρογγυλεμένα φύλλα με νευρώσεις, στην πάνω πενταπέταλοι ρόδακες.
- 113.** (Βλ. αρ. κατ. 112).  
Θραύσμα από το σώμα.

Διαστάσεις: 0,034×0,025 μ. Πηλός σαρκόχρωμος. Γάνωμα μελανό στιλπνό.  
Διακόσμηση: δυσδιάκριτη.

- 114.** (Βλ. αρ. κατ. 113).  
Θραύσμα από το σώμα.  
Διαστάσεις: 0,037×0,052 μ. Πηλός σαρκόχρωμος. Γάνωμα μελανοκάστανο.  
Διακόσμηση: ζώο που τρέχει προς τα αριστερά.
- 115.** (21. 10. 65. Κοίλο, τάφρος 25, θέση Α - Β/15 - 16, 1,70 μ.).  
Θραύσμα από το σώμα.  
Μήκος 0,019 μ. Πηλός ρόδινος. Γάνωμα μελανό.  
Διακόσμηση: φύλλο φτέρης.
- 116.** (21. 10. 65. Τάφρος αγωγού, βάθος 0,00 - 0,50 μ.).  
Θραύσμα από το σώμα και την περιοχή του χείλους.  
Διαστάσεις: 0,032×0,034 μ. Πηλός καστανός. Γάνωμα καστανό.  
Διακόσμηση: στο σώμα πάνω μέρος μορφής προς τα αριστερά με υψωμένο λαγωβόλο. Στο χείλος πλοχμός.  
Για τον τρόπο που η μορφή κρατάει το λαγωβόλο βλ. τον ερωτιδέα στο σκύφο της Αγοράς, Αγορά XXII, αριθ. 243, πίν. 85.
- 117.** (22. 10. 65. Τάφρος αγωγού, βάθος 0,50 - 1,10 μ.).  
Τμήμα από το σώμα (συγκολλημένο από δύο όστρακα).  
Διαστάσεις: 0,049×0,024 μ. Πηλός καστανός ανοικτόχρωμος. Γάνωμα μελανοκάστανο.  
Διακόσμηση: κληματίδα (φύλλα αμπέλου και βότρυς).  
Παρόμοιο με το αρ. κατ. 279.  
Ηλειακό.
- 118.** (23. 10. 65. Τάφρος αγωγού, βάθος 0,50 - 1,10 μ.).  
Θραύσμα από το σώμα.  
Διαστάσεις: 0,019×0,028 μ. Πηλός πορτοκαλορόδινος. Γάνωμα καστανό.  
Διακόσμηση: άμπελος.
- 119.** (Βλ. αρ. κατ. 118).  
Θραύσμα από το μέταλλο και το σώμα.  
Διαστάσεις: 0,048×0,038 μ. Πηλός σαρκόχρωμος. Γάνωμα μελανό.  
Διακόσμηση: στο μέταλλο οξυκόρυφα φύλλα γύρω από εννεαπέταλο ρόδακα. Στο σώμα δικτυωτό κόσμημα (Πίν. 26).
- 120.** (Βλ. αρ. κατ. 119).  
Θραύσμα από το σώμα.  
Διαστάσεις: 0,042×0,03 μ. Πηλός πορτοκαλοκάστανος. Γάνωμα μελανό.  
Διακόσμηση: άρμα με ηνίοχο που κρατάει ακόντιο (Πίν. 26).

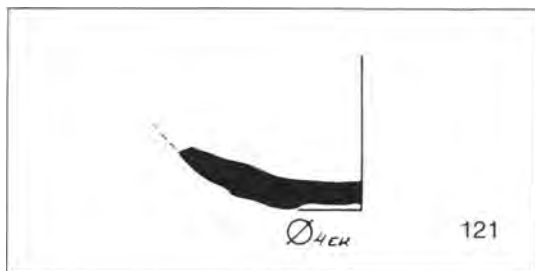

Σχέδ. 21.

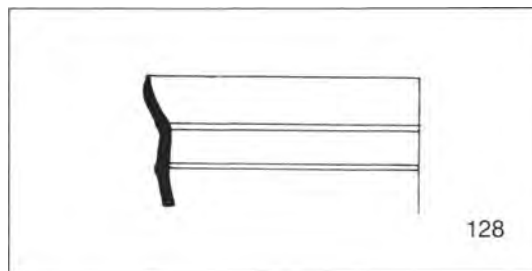

Σχέδ. 22.

- 121.** (22. 10. 65. Τάφρος αγωγού, βάθος 0,50 - 1,10 μ.). Τμήμα από το μέταλλο και το σώμα, που αποτελείται από τρία όστρακα (συγκολλημένα τα δύο). Διαστάσεις του μεγ.: 0,085×0,054 μ. Πηλός καστανορόδινος εύθρυπτος. Γάνωμα μελανό. Διακόσμηση: στο μέταλλο ίχνη γοργονιείου. Στο σώμα ροπαλόσχημα πέταλα (Σχέδ. 21). Για το γοργόνιο πρβλ. περίπου το αρ. κατ. 212, για τα πέταλα το αρ. κατ. 246.
- 122.** (23. 10. 65. Τάφρος αγωγού, βάθος 0,70 - 1,40 μ.) Θραύσμα από το σώμα. Μήκος 0,031 μ. Πηλός καστανορόδινος. Γάνωμα μελανοκάστανο. Διακόσμηση: επίμηκες φύλλο με νευρώσεις και ακτινωτά κοσμήματα.
- 123.** (Βλ. αρ. κατ. 122). Θραύσμα από το σώμα. Διαστάσεις: 0,036 μ. Πηλός σαρκόχρωμος. Γάνωμα μελανό. Διακόσμηση: ζύο προς τα αριστερά και άκρο ακοντίου (σηνή κνηγίου).
- 124.** (Βλ. αρ. κατ. 123). Θραύσμα από το σώμα. Ύψος 0,026 μ. Πηλός ώχρους. Γάνωμα μελανό. Διακόσμηση: βότρους.
- 125.** (Βλ. αρ. κατ. 124). Θραύσμα από το χείλος. Διαστάσεις: 0,035×0,021 μ. Πηλός καστανορόδινος. Γάνωμα μελανό. Διακόσμηση: γλωσσωτό κόσμημα.
- 126.** (Βλ. αρ. κατ. 125). Θραύσμα από την περιοχή του χείλους. Διαστάσεις: 0,032×0,027 μ. Πηλός πορτοκαλόχρωμος. Γάνωμα μελανό. Διακόσμηση: ιωνικό κυμάτιο. Πλοχμός. Ασράγαλος.
- 127.** (30. 10. 65. Τάφρος αγωγού, βάθος 1,40 - 1,60 μ.) Τμήμα από το σώμα (συγκολλημένο από δύο όστρακα). Διαστάσεις: 0,048×0,018 μ. Πηλός ρόδινος μαλακός. Γάνωμα μελανό. Διακόσμηση: πέταλα λωτού και κλάδος φοινικιάς με φυλλαράκια στη βάση τους. Βλ. το αρ. κατ. 267. Ηλειακό.
- 128.** (Βλ. αρ. κατ. 127). Θραύσμα από το χείλος. Διαστάσεις: 0,031×0,028 μ. Πηλός σαρκόχρωμος. Γάνωμα μελανό. Διακόσμηση: ιωνικό κυμάτιο (Σχέδ. 22).
- 129.** (Βλ. αρ. κατ. 128). Τμήμα από το σώμα (συγκολλημένο από δύο όστρακα). Μήκος 0,06 μ. Πηλός πορτοκαλοκάστανος. Γάνωμα μελανό. Διακόσμηση: λογχόσχημα φύλλα και λεπτοί βλαστοί.
- 130.** (Βλ. αρ. κατ. 129). Θραύσμα από το μέταλλο, τον κάλυκα και το σώμα. Διαστάσεις: 0,065×0,038 μ. Πηλός σαρκόχρωμος. Γάνωμα καστανό. Διακόσμηση: στο μέταλλο μικρά οξυκόρυφα φύλλα γύρω από ρόδακα. Στον κάλυκα λέσβιο κυμάτιο. Καρδιόσχημα κοσμήματα. Στο σωζόμενο τμήμα του σώματος γράμμα Κ (Πίν. 26). Ηλειακό.
- 131.** (Βλ. αρ. κατ. 130). Θραύσμα από το σώμα. Διαστάσεις: 0,019×0,033 μ. Πηλός πορτοκαλής ανοιχτόχρωμος μαλακός. Γάνωμα κοκκινωπό. Χοντρά τοιχώματα. Διακόσμηση: πέταλο λωτού και κλάδος φοινικιάς. Βλ. το αρ. κατ. 314. Ηλειακό.
- 132.** (6. 11. 70. Π 14, τάφρος αγωγού. Μ32, βάθος 0,70 - 1 και Μ49, βάθος 0,65 - 0,90 μ.). Τμήμα από το σώμα (συγκολλημένο από δύο όστρακα).

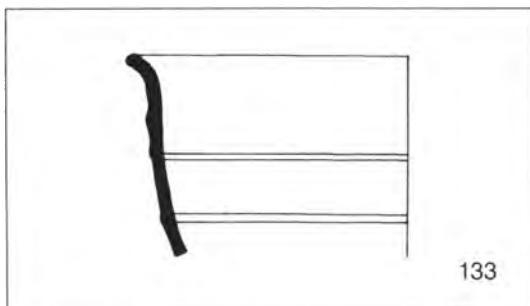

Σχέδ. 23.

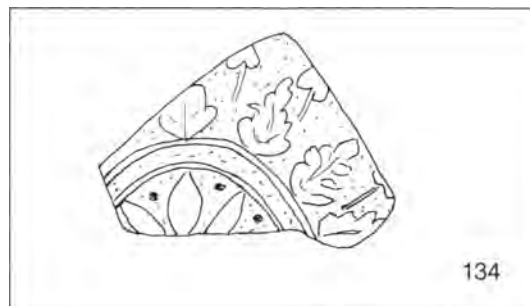

Σχέδ. 24.

- Διαστάσεις 0,075×0,047 μ. Πηλός πορτοκαλόχρωμος. Γάνωμα κοκκινωπό απολεπισμένο. Διακόσμηση: ζώνη με μορφές και άλλη ζώνη με καρδιόσχημα κοσμήματα (Πίν. 26). Ηλειακό.
- 133.** (16. 10. 72. Τάφος αγωγού, στρώμα Β, θέση Ο - Β/46 - 50 μ., βάθος 1,50 - 1,80 μ.). Θραύσμα από το χείλος. Διαστάσεις: 0,039×0,037 μ. Πηλός πορτοκαλόχρωμος. Γάνωμα μελανοκόκκινο. Διακόσμηση: ζώνη με καρδιόσχημα κοσμήματα (Σχέδ. 23). Ηλειακό.
- 134.** (11 - 14. 10. 72. Τάφος αγωγού, βάθος 0,00 - 1,10 μ., ανατολικό στρώμα). Θραύσμα από το μέταλλο και τον κάλυκα. Διαστάσεις: 0,051×0,038 μ. Πηλός πορτοκαλόχρωμος. Γάνωμα μελανοκάστανο. Διακόσμηση: στο μέταλλο μικρά φύλλα με κουκίδες ανάμεσά τους. Στον κάλυκα ανθέμια και λεπτοί μίσχοι με καρδιόσχημο άνθος (Σχέδ. 24). Ηλειακό(;). Παρόμοιο το σχήμα με το αρ. κατ. 90.
- 135.** (10. 9. 75. Α2, 38,82 μ. ) (Ο 6/75). Τμήμα από το σώμα και την περιοχή του χείλους (συγκολλημένο από δύο όστρακα) Διαστάσεις: 0,076×0,053 μ. Πηλός ρόδινος. Γάνωμα μελανό. Διακόσμηση: στο σώμα διπλός μαϊάνδρος. Ζώνη με μορφές (σάτυροι;) και κάνθαρο (Πίν. 27). Στο χείλος γλωσσώτο κόσμημα. Αστρογάλος. Βλ. ΠΑΕ 1975, σ. 180, πίν. 164. Έργον 1975, εικ. 116. Για το μαϊάνδρο πρβλ. Siebert, πίν. 88, 5.
- 136.** (Βλ. αρ. κατ. 135) (Ο 4/75). Τμήμα από το μέταλλο και τον κάλυκα (συγκολλημένο από δύο όστρακα). Διαστάσεις: 0,037×0,043 μ. Πηλός καστανορόδινος. Γάνωμα μελανό.
- Διακόσμηση: στο μέταλλο μικρά επιμήκη οξυκόρυφα φύλλα γύρω από ρόδακα. Ταινία με κουκίδες. Στον κάλυκα ζώνη με καρδιόσχημα κοσμήματα. Πλοχμός (Πίν. 27). Ηλειακό.
- 137.** (19. 9. 75. Β1, 38,70 - 38,63 μ.) (Ο 16/75). Θραύσμα από το μέταλλο. Διαστάσεις: 0,025×0,026 μ. Πηλός πορτοκαλόχρωμος. Γάνωμα καστανοκόκκινο. Διακόσμηση: φύλλα φτέρης εναλλάξ με άλλα οξυκόρυφα με κεντρική νεύρωση γύρω από ρόδακα. Για τα φύλλα βλ. το μέταλλο του αρ. κατ. 11, για τον κεντρικό ρόδακα Siebert, πίν. 86,4. Ηλειακό.
- 138.** (25. 9. 75. Ε/5, 37,80 - 37,62 μ.) (Ο 18/75). Θραύσμα από το χείλος. Διαστάσεις: 0,039×0,032 μ. Πηλός πορτοκαλόχρωμος. Γάνωμα μελανό. Διακόσμηση: πλοχμός. Γλωσσώτο κόσμημα.
- 139.** (Βλ. αρ. κατ. 138). Θραύσμα από το μέταλλο και το σώμα. Μήκος 0,047 μ. Πηλός ρόδινος. Γάνωμα καστανό. Διακόσμηση: στο μέταλλο επιμήκη οξυκόρυφα φύλλα εναλλάξ με άκανθα γύρω από ρόδακα. Στο σώμα λογχόσχημα φύλλα και λεπτοί βλαστοί (Σχέδ. 25· Πίν. 27).

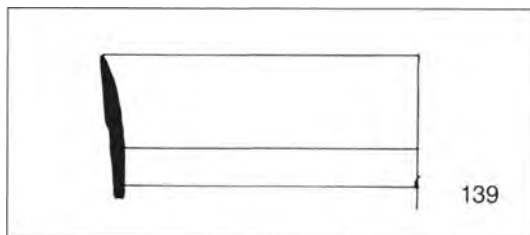

Σχέδ. 25.

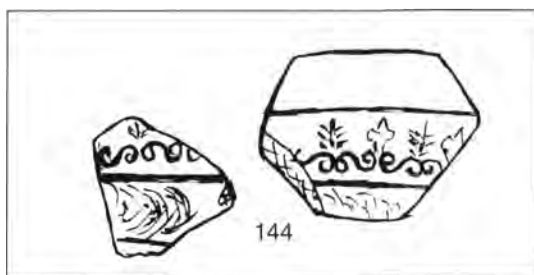

Σχέδ. 26.

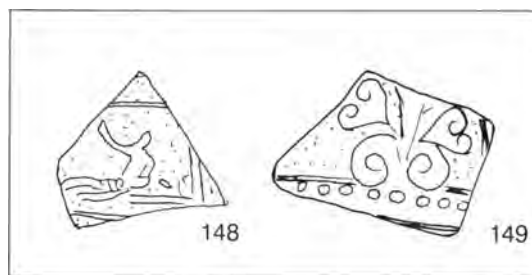

Σχέδ. 27.

- 140.** (Βλ. αρ. κατ. 139).  
Θραύσμα από το σώμα.  
Μήκος 0,033 μ. Πηλός ρόδινος. Γάνωμα μελανοκάστανο.  
Διακόσμηση: λογχόσχημο φύλλο.
- 141.** (29. 9. 75. Γ/Ι, 38,50 - 38,18 μ.) (Ο 3/75).  
Θραύσμα από το μέταλλο και το σώμα.  
Διαστάσεις: 0,075×0,48 μ. Πηλός ρόδινος. Γάνωμα μελανό. Χοντρά τοιχώματα.  
Διακόσμηση: στο μέταλλο οξυκόρυφα φύλλα γύρω από ρόδακα. Στο σώμα φύλλα άκανθας και λεπτοί βλαστοί (Πί ν. 27).
- 142.** (9. 10. 75. Βόρειο πέρας αγωγού θεάτρου, από το εσωτερικό του αγωγού) (Ο 9/75).  
Θραύσμα από το σώμα και την περιοχή του χείλους.  
Διαστάσεις: 0,03×0,022 μ. Πηλός πορτοκαλής ανοικτόχρωμος. Γάνωμα μελανό. Πολύ λεπτά τοιχώματα.  
Διακόσμηση: στο σώμα κορυφή λογχόσχημου φύλλου. Στο χείλος πλοχμός.
- 143.** (Βλ. αρ. κατ. 142) (Ο 8/75).  
Θραύσμα από το σώμα.  
Μήκος 0,033 μ. Πηλός πορτοκαλής ανοικτόχρωμος. Γάνωμα μελανό στυλινό.  
Διακόσμηση: λεπτοί βλαστοί με ακτινωτό κόσμημα και λογχόσχημο (;) φύλλο.  
Για το μοτίβο βλ. το αρ. κατ. 298.
- 144.** (14. 9. 76. Α Ι, 38,35 - 38,15 μ.).  
Δύο όστρακα από το χείλος.  
Διαστάσεις του μεγ.: 0,037×0,028 μ. Πηλός σαρκόχρωμος. Γάνωμα μελανό.  
Διακόσμηση: πλοχμός. Ανθέμια που φύονται από διπλές έλικες εναλλάξ με κρινόμορφο άνθος (Σχ έ δ. 26).
- 145.** (Βλ. αρ. κατ. 144) (Ο 32).  
Θραύσμα από την περιοχή του χείλους.  
Διαστάσεις: 0,031×0,02 μ. Πηλός καστανορόδινος. Γάνωμα μελανό.  
Διακόσμηση: πλοχμός. Ιωνικό κυμάτιο.
- 146.** (Βλ. αρ. κατ. 145) (Ο 35).  
Θραύσμα από την περιοχή του χείλους.  
Διαστάσεις: 0,018×0,024 μ. Πηλός πορτοκαλόχρωμος. Γάνωμα μελανό.  
Διακόσμηση: πλοχμός, ανθέμια.
- 147.** (Βλ. αρ. κατ. 146) (Ο 27).  
Θραύσμα από το σώμα.  
Διαστάσεις: 0,054×0,038 μ. Πηλός ωχρός. Γάνωμα μελανοκάστανο.  
Διακόσμηση: σειρά από κουκίδες. Αστρογάλος. Πτηνό.
- 148.** (Βλ. αρ. κατ. 147) (Ο 28).  
Θραύσμα από το σώμα.  
Διαστάσεις: 0,027×0,024 μ. Πηλός σαρκόχρωμος. Γάνωμα μελανοκάστανο.  
Διακόσμηση: μορφή ανακεκλιμένη (Σχ έ δ. 27).
- 149.** (Βλ. αρ. κατ. 148) (Ο 30).  
Θραύσμα από τον άλυκα.  
Διαστάσεις: 0,034×0,026 μ. Πηλός σαρκόχρωμος. Γάνωμα μελανό στυλινό.  
Διακόσμηση: σειρά από κουκίδες. Ανθεματώ κόσμημα (Σχ έ δ. 27).
- 150.** (Βλ. αρ. κατ. 149) (Ο 39).  
Θραύσμα από το σώμα.  
Μήκος 0,019 μ. Πηλός σαρκόχρωμος. Γάνωμα μελανό.  
Διακόσμηση: δυσδιάκριτη.
- 151.** (Βλ. αρ. κατ. 150) (Ο 37).  
Θραύσμα από το σώμα.  
Διαστάσεις: 0,02×0,027 μ. Πηλός σαρκόχρωμος. Γάνωμα μελανοκάστανο στυλινό.  
Διακόσμηση: άκανθα και λεπτός βλαστός.
- 152.** (Βλ. αρ. κατ. 151) (Ο 38, Ο 40).  
Δύο όστρακα από το σώμα.  
Μήκ. του μεγ.: 0,039 μ. Πηλός σαρκόχρωμος. Γάνωμα μελανό.  
Διακόσμηση: ανθεματώ κόσμημα.
- 153.** (Βλ. αρ. κατ. 152) (Ο 36).  
Θραύσμα από το σώμα.

Διαστάσεις:  $0,034 \times 0,023$  μ. Πηλός πορτοκαλο-  
ρόδινος. Γάνωμα καστανό.

Διακόσμηση: δικτυωτό κόσμημα από μικρές  
κουκίδες.

Βλ. το αρ. κατ. 161.

154. (15. 9. 76. A I, στρώμα πυράς, 38,07 - 37,37 μ.)  
(O 26).

Θραύσμα από το σώμα.

Διαστάσεις:  $0,041 \times 0,037$  μ. Πηλός σαρκόχρω-  
μος. Γάνωμα κοκκινωπό.

Διακόσμηση: επάλληλες σειρές φύλλων φτέ-  
ρης.

Παρόμοιο με το αρ. κατ. 205.

155. (14. 9. 76. A II, 38,85 - 38,65 μ. μέχρι το στρώ-  
μα και προς N. του στρώματος μέχρι 38,45 μ.)  
(O 42).

Θραύσμα από το σώμα.

Σωζ. μήκος 0,045 μ. Πηλός πορτοκαλής ανοι-  
κτόχρωμος. Γάνωμα μελανοκάστανο.

Διακόσμηση: ομόκεντρα ημικύκλια με επταπέ-  
ταλο ρόδακα στο εσωτερικό τους και μικρές  
κομβιόσχημες αποφύσεις (Πίν. 27).

156. (31. 8. 77. A I, χώμα προς N. του τοίχου. 2ο  
στρώμα, 38,25 - 38 μ.) (O 1/77).

Θραύσμα από το χείλος.

Διαστάσεις:  $0,053 \times 0,039$  μ. Πηλός καστανο-  
ρόδινος. Γάνωμα μελανό.

Διακόσμηση: ζώνη με φύλλα και καρπούς μυρ-  
τιάς. Γλωσσωτό κόσμημα (Σχ έ δ. 28).

157. (α) 14. 9. 76, A I, 38,35 - 38,15 μ. (O 29). β) 31.  
8. 77. A I, χώμα προς N. του τοίχου, 2ο στρώμα,  
38,25 - 38 μ. (O 2/77).

Δύο όστρακα από το σώμα.

Διαστάσεις του μεγ.:  $0,05 \times 0,042$  μ. Πηλός σαρ-  
κόχρωμος. Γάνωμα καστανό.

Διακόσμηση: τράγοι, ερωτιδέας (;) και ρόδακας.

158. (31. 8. 77. A I, χώμα προς N. του τοίχου, 2ο  
στρώμα 38,25 - 38 μ.) (O 3/77).

Τμήμα από το σώμα και το χείλος (συγκολλη-  
μένο από δύο όστρακα).

Διαστάσεις:  $0,026 \times 0,04$  μ. Πηλός πορτοκαλο-  
κάστανος. Γάνωμα καστανό.

Διακόσμηση: στο σώμα σώζεται η κορυφή πέ-  
ταλου λωτού. Στο χείλος ταινία με κουκίδες.  
Ιωνικό κυμάτιο.

Για τη διακόσμηση του χείλους βλ. το αρ. κατ.  
205.

159. (Βλ. αρ. κατ. 158) (O 4/77).

Θραύσμα από το σώμα.

Διαστάσεις:  $0,04 \times 0,027$  μ. Πηλός τεφρός μα-  
λακός. Γάνωμα μελανό.

Διακόσμηση: φύλλα άκανθας και γλωσσωτό  
κόσμημα (Πίν. 27).

160. (1. 9. 77. A I, 38 - 37,80 μ.) (O 6/77).

Θραύσμα από την περιοχή του χείλους.

Διαστάσεις:  $0,061 \times 0,042$  μ. Πηλός σαρκόχρω-  
μος. Γάνωμα καστανό. Χοντρά τοιχώματα.

Διακόσμηση: ζώνη με καρδιόσχημα κοσμήμα-  
τα (Πίν. 27).

Ηλειακό.

161. (1. 9. 77. A I, 37, 80 - 37, 55 μ.) (O 8/77).

Θραύσμα από το μέταλλο και το σώμα.

Διαστάσεις:  $0,049 \times 0,051$  μ. Πηλός ρόδινος. Γά-  
νωμα μελανό.

Διακόσμηση: στο μέταλλο ανθέμια εναλλάξ με  
κρινόμορφα άνθη γύρω από εννεαπέταλο ρό-  
δακα. Στο σώμα δικτυωτό κόσμημα από κουκί-  
δες (Πίν. 27).

162. (26. 8. 77. A II, 38,40 - 38,20 μ. στρώμα πυράς)  
(O 10/77).

Θραύσμα από το μέταλλο και το σώμα.

Σωζ. μήκος 0,04 μ. Πηλός πορτοκαλορόδινος.  
Γάνωμα μελανό.

Διακόσμηση: στο μέταλλο επιμήκη φύλλα γύ-  
ρω από οκταπέταλο ρόδακα, ταινία με κουκί-  
δες. Στο σώμα λογχόσχημα φύλλα και λεπτοί  
βλαστοί (;) (Πίν. 27).

163. (α) 15. 9. 76. A II, ανατολικό τμήμα. 38, 90 - 38,  
20 μ.) (O 43). β) 26. 8. 77. A II, 38,40 - 38,20 μ.  
στρώμα πυράς) (A 7/77).

Τρία όστρακα από το μέταλλο, τον κάλυκα και  
το σώμα (τα δύο συγκολλημένα).

Σωζ. ύψος 0,055, μήκος 0,107 μ. Πηλός πορτο-  
καλής ανοικτόχρωμος. Γάνωμα καστανό.

Διακόσμηση: στο μέταλλο μικρά οξυκόρυφα  
φύλλα γύρω από δωδεκαπέταλο ρόδακα, ταινία  
με κουκίδες. Στον κάλυκα ανεμιζόμενη άκαν-  
θα εναλλάξ με ανθέμια. Στο σώμα Νίκες (;)  
και ερωτιδέες (Σχ έ δ. 29· Πίν. 27).



Σχέδ. 28.

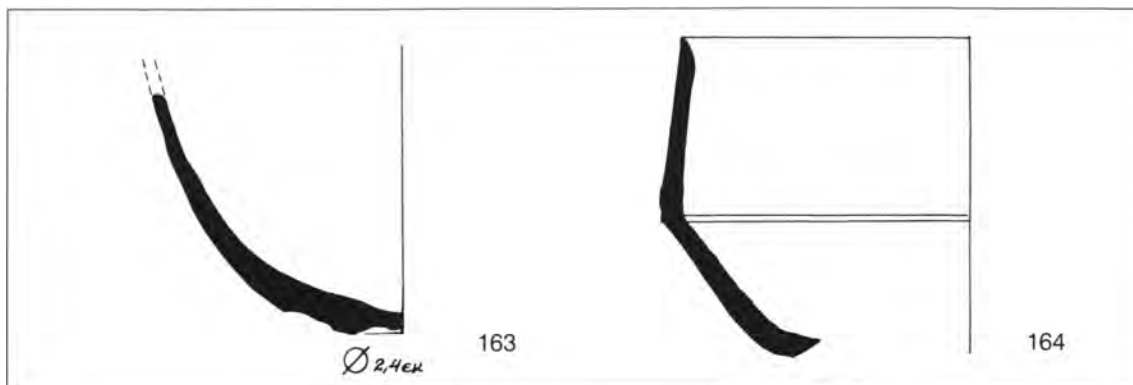

Σχέδ. 29.

- 164.** (α) 12, 13. 9. 77. A IV, 39 - 38, 55 μ. β) 12, 13. 9. 77. A IV, γύρω από τον τάφο 6/77) (A 32/77). Τμήμα από το σώμα και το χεῖλος (συγκολλημένο από ξύι όστρακα). Σωξ. μήκος 0,118 μ. Πηλός σαρκόχρωμος. Γάνωμα κοκκινωπό. Διακόσμηση: λογχόσχημα φύλλα και άκανθα ανεμιζόμενη και όρθια (Σχ έ δ. 29· Πίν. 28). Για τη διακόσμηση πρβλ. Délos XXXI, σ. 267, αριθ. 670, πίν. 62. Alt-Ágina II, 3, σ. 44, αριθ. 368, πίν. 34.
- 165.** (14.9.77. A IV, 38,55 - 38,05 μ.) (O 16/77). Θραύσμα από το σώμα και την περιοχή του χείλους. Διαστάσεις: 0,051×0,044 μ. Πηλός σαρκόχρωμος. Γάνωμα τεφρό. Διακόσμηση: στο σώμα πτηνό. Στο χείλος ζώνη με καρδιόσχημα κοσμήματα. Για το πτηνό βλ. το αρ. κατ. 255, για τα καρδιόσχημα κοσμήματα το αρ. κατ. 253. Ηλειακό.
- 166.** (27. 8. 77. B II, 38 μ.) (O 29/77). Θραύσμα από το μετάλλιο και τον κάλυκα. Σωξ. μήκος 0,045 μ. Πηλός πορτοκαλορόδινος. Γάνωμα μελανό. Διακόσμηση: στο μετάλλιο κορυφές οξυκόρυφων φύλλων. Πλαστική αχιβάδα - πόδι. Στον κάλυκα μικρά πλαγιαστά οξυκόρυφα φύλλα (Πίν. 28). Ηλειακό.
- 167.** (26 - 27. 8. 77. B II, 38,20 - 38 μ.) (O 25/77). Θραύσμα από το σώμα. Διαστάσεις: 0,038×0,025 μ. Πηλός ρόδινος. Γάνωμα μελανό. Διακόσμηση: άκανθα. Βλ. το αρ. κατ 15.
- 168.** (Βλ. αρ. κατ. 167) (O 26/77). Θραύσμα από το σώμα. Διαστάσεις: 0,034×0,029 μ. Πηλός πορτοκαλόχρωμος. Γάνωμα μελανό. Διακόσμηση: βότρυς.
- 169.** (29. 8. 77. B II, 38,04 - 37,80 μ.) (O 33/77). Θραύσμα από το σώμα. Διαστάσεις: 0,027×0,052 μ. Πηλός ρόδινος. Γάνωμα μελανό σιλιπνό. Διακόσμηση: αστράγαλος, ζώνη με καρδιόσχημα κοσμήματα. Ιππόκαμποι (Πίν. 28). Παρόμοιος ο αστράγαλος του αρ. κατ. 303 (πρβλ. και Siebert, πίν. 88, 4). Ηλειακό.
- 170.** (Βλ. αρ. κατ. 169) (O 35/77). Θραύσμα από το σώμα. Σωξ. μήκος 0,035 μ. Πηλός σαρκόχρωμος. Γάνωμα μελανό. Διακόσμηση: ιπτέας προς τα δεξιά (Πίν. 28).
- 171.** (Βλ. αρ. κατ. 170) (O 34/77). Θραύσμα από το σώμα. Διαστάσεις: 0,02×0,024 μ. Πηλός πορτοκαλόχρωμος. Γάνωμα καστανό. Διακόσμηση: επάλληλες σειρές μικρών πετάλων λωτού (Πίν. 28). Ηλειακό.
- 172.** (31. 8. 77. B II, 37,65 μ.) (O 55/77). Θραύσμα από το σώμα. Σωξ. μήκ. 0,027 μ. Πηλός πορτοκαλόχρωμος. Γάνωμα μελανό σιλιπνό. Διακόσμηση: λογχόσχημα φύλλα και λεπτοί βλαστοί.
- 173.** (30. 8. 77. B II, 37,80 - 37,65 μ.) (O 42/77). Θραύσμα από τον κάλυκα και το σώμα. Διαστάσεις: 0,052×0,043 μ. Πηλός πορτοκαλόχρωμος. Γάνωμα μελανό.

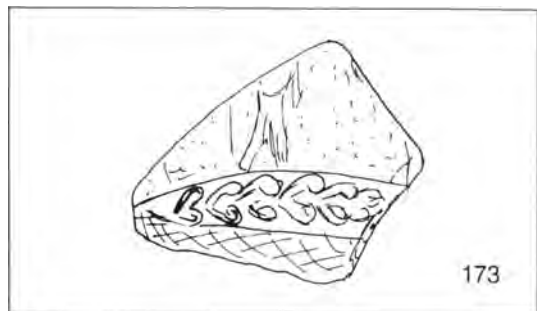

Σχέδ. 30.

Διακόσμηση: στον κάλυκα ζώνη με καρδιόσχημα κοσμήματα. Στο σώμα ανδρική μορφή (Σχέδ. 30).

- 174.** (17. 9. 77. Β IV, 38,70 - 38,45 μ.) (Ο 140/77).  
Θραύσμα από το μέταλλο και το σώμα.  
Διαστάσεις: 0,071×0,049 μ. Πηλός τεφρός.  
Ίχνη κοκκινωπού γάνωματος.  
Διακόσμηση: στο μέταλλο μικρά οξυκόρυφα φύλλα. Πλαστική αχιβάδα-πόδι. Στο σώμα πέταλα λωτού (Πίν. 28).
- 175.** (19. 9. 77. Β IV, 38,45 - 38,12 μ.) (Ο 139/77).  
Θραύσμα από το μέταλλο και τον κάλυκα.  
Διαστάσεις: 0,032×0,037 μ. Πηλός πορτοκαλής ανοικτόχρωμος. Γάνωμα μελανό.  
Διακόσμηση: στο μέταλλο ίχνη ανθεματών φύλλων. Στον κάλυκα ζώνη με καρδιόσχημα κοσμήματα.
- 176.** (Βλ. αρ. κατ. 175).  
Θραύσμα από το χείλος.  
Διαστάσεις: 0,037×0,031 μ. Πηλός πορτοκαλορόδινος. Γάνωμα καστανοκόκκινο.  
Διακόσμηση: πλοχμός (Σχέδ. 31).
- 177.** (Βλ. αρ. κατ. 176) (Ο 139/77).  
Τμήμα από το σώμα (συγκολλημένο από τρία όστρακα).  
Σωζ. μήκος 0,116 μ. Πηλός σαρκόχρωμος. Γάνωμα καστανό. Χοντρά τοιχώματα.

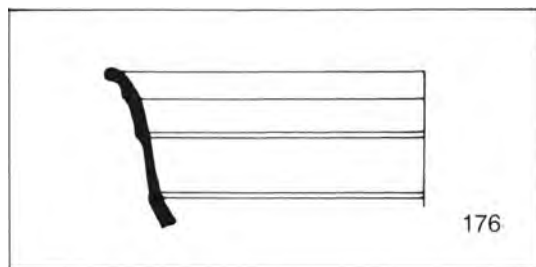

Σχέδ. 31.

Διακόσμηση: στις δύο κάτω ζώνες αρματοδρομίες, που χωρίζονται σε μετόπες με κίονες, στην πάνω ζώνη (Πίν. 28).

- 178.** (α) 30. 8. 79. Α VI, 38,50 - 38,45 μ., νότιο τμήμα.  
β) 30. 8. 79. Α VI, 38,80 - 38,45 μ., βόρειο τμήμα).  
Θραύσμα από το μέταλλο και τον κάλυκα.  
Διαστάσεις: 0,045×0,046 μ. Πηλός πορτοκαλοκάστανος. Γάνωμα καστανοκόκκινο.  
Διακόσμηση: στο μέταλλο ίχνη φύλλων. Στον κάλυκα μικρά πέταλα λωτού.  
Για τον τύπο των πετάλων λωτού βλ. το αρ. κατ. 281.
- 179.** (30. 8. 79. Α VII, νοτιοανατολικό τμήμα, 38,50 - 38,37 μ.).  
Θραύσμα από το μέταλλο και τον κάλυκα.  
Διαστάσεις: 0,048×0,044 μ. Πηλός καστανορόδινος. Γάνωμα μελανό. Χοντρά τοιχώματα.  
Διακόσμηση: στο μέταλλο φύλλα ανεμιζόμενης άκανθας. Στον κάλυκα κάνθαροι και πτηνά. Ταινία με «τριγλύφα» (Πίν. 28).
- 180.** (6 - 7. 9. 79. Α V και Β V, α/79, ανατολικό τμήμα, 38,81 - 38,50 μ.).  
Δύο όστρακα από το μέταλλο και το σώμα.  
Μήκος του μεγ.: 0,035 μ. Πηλός πορτοκαλής ανοικτόχρωμος. Γάνωμα μελανοκάστανο.  
Διακόσμηση: στο μέταλλο μικρά οξυκόρυφα φύλλα γύρω από ρόδακα. Στο σώμα λεπτοί οριζόντιοι βλαστοί με οκταπέταλους ρόδακες.  
Για τα φύλλα του μεταλλίου βλ. το αρ. κατ. 69.
- 181.** (8. 9. 79. Β VII, 38,90 μ., από το εσωτερικό του ορθογωνικού κτίσματος στη νοτιοανατολική γωνία).  
Θραύσμα από το σώμα.  
Διαστάσεις: 0,028×0,02 μ. Πηλός πορτοκαλής ανοικτόχρωμος. Γάνωμα καστανό.  
Διακόσμηση: δελφίνι, ρόδακας και κρινόμορφο κόσμημα.  
Για το κρινόμορφο κόσμημα βλ. περίπου το αρ. κατ. 76.  
Ήλειακό.
- Νότια Στοιά**
- 182.** (15. 9. 76. Τομή 3/76, νότια πλευρά, 44,65 - 44,43 μ.) (Ο 1).  
Θραύσμα από το σώμα.  
Σωζ. μήκ. 0,063 μ. Πηλός καστανορόδινος. Γάνωμα μελανό στυλινό.  
Διακόσμηση: πλαστικές μαστοειδείς αποφύσεις (Πίν. 28).
- 183.** (6. 9. 77. Τομή 5/77, 46 - 45, 97 μ.) (Ο 137/77).  
Θραύσμα από το σώμα.

Διαστάσεις: 0,048×0,022 μ. Πηλός πορτοκαλο-  
ρόδινος. Γάνωμα μελανό απολεπισμένο.

Διακόσμηση: πλαστικές αποφύσεις σε μορφή  
κουκουναριού (Πίν. 28).

### Δυτική Στοά

**184.** (5. 9. 80. Τετράγωνο T 3/80, A 5, 0,01 - 0,50 μ.).  
Θραύσμα από το σώμα και την περιοχή του  
χειλούς.

Διαστάσεις: 0,053×0,056 μ. Πηλός ρόδινος.  
Γάνωμα κοκκινωπό. Λεπτά τοιχώματα.

Διακόσμηση: στο σώμα φύλλο αμπέλου και βό-  
τρες. Στο χείλος ζώνη με λεπτούς οριζόντιους  
βλαστούς και τετραπέταλους ρόδακες. Πλοχ-  
μός (Πίν. 28).

**185.** (9. 9. 80. Τετράγωνο T 3/80, A 5, στρώμα 1, μέ-  
χρι 0,96 μ.).

Θραύσμα από το μέταλλο και τον κάλυκα.

Διαστάσεις: 0,045×0,038 μ. Πηλός πορτοκαλο-  
ρόδινος. Γάνωμα μελανό. Χοντρά τοιχώματα.

Διακόσμηση: στο μέταλλο μικρά αποστρογγυ-  
λεμένα φύλλα και κρινόμορφο κόσμημα ανά-  
μεσά τους. Γύρω από το μέταλλο σειρά από  
κουκίδες. Στον κάλυκα πλαστικές αχιβάδες και  
ανάμεσά τους ακτινωτά κοσμήματα (Πίν. 28).

### Κτίριο D

**186.** (21. 9. 81 τ. Σ., επιφανειακά).

Θραύσμα από το σώμα.

Διαστάσεις: 0,03×0,031 μ. Πηλός σαρκόχρω-  
μος. Γάνωμα μελανοκάστανο.

Διακόσμηση: φύλλο άκανθας.

Για τον τύπο της άκανθας βλ. το αρ. κατ. 11.

Ηλεκικό.

**187.** (24. 9. 81. τ. Ο, ομάδα 1).

Θραύσμα από το κατώτερο μέρος του σώματος.

Διαστάσεις: 0,04×0,027 μ. Πηλός σαρκόχρω-  
μος. Γάνωμα μελανό.

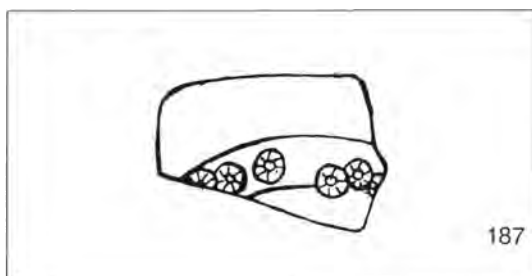

Σχέδ. 32.

Διακόσμηση: ζώνη με οριζόντια ακτινωτά κο-  
σμήματα (Σχ έ δ. 32).

**188.** (25. 9. 81. τ. Ξ, ομάδα 1).

Θραύσμα από το σώμα.

Διαστάσεις: 0,029×0,036 μ. Πηλός σαρκόχρω-  
μος. Γάνωμα μελανό στυλινό.

Διακόσμηση: ουρά ίππου.

**189.** (10. 9. 82. Τομέας κτιρίου D, τομή α, δυτική  
σκάρα από επιφάνεια τοίχου μέχρι 0,15 μ.).

Θραύσμα από το σώμα.

Διαστάσεις: 0,021×0,02 μ. Πηλός ρόδινος. Γά-  
νωμα μελανό στυλινό.

Διακόσμηση: φύλλα μυρτιάς (;).

**190.** (3. 10. 83. Χώρος N. κτιρίου D, από το χώρο προς  
Δ. του τοίχου με το επιστύλιο, βάθος 0,20 μ. από  
την πάνω επιφάνεια του τοίχου, που φάνηκε κά-  
τω από τον τοίχο με το επιστύλιο) (Π 2585).

Θραύσμα από το σώμα.

Διαστάσεις: 0,039×0,028 μ. Πηλός σαρκόχρω-  
μος. Γάνωμα καστανοκόκκινο.

Διακόσμηση: επάλληλες σειρές φύλλων φτέρης.  
Για τα φύλλα φτέρης βλ. το αρ. κατ. 154.

**191.** (Βλ. αρ. κατ. 190) (Π 2586).

Θραύσμα από το σώμα.

Διαστάσεις: 0,039×0,03 μ. Πηλός σαρκόχρω-  
μος. Γάνωμα μελανό στυλινό.

Διακόσμηση: λεπτοί οριζόντιοι βλαστοί με  
ακτινωτό κόσμημα. Ταινία με κουκίδες.

**192.** (Βλ. αρ. κατ. 191) (Π 2595).

Θραύσμα από το σώμα.

Διαστάσεις: 0,056×0,041 μ. Πηλός ρόδινος.  
Γάνωμα μελανό στυλινό.

Διακόσμηση: δικτυωτό με κουκίδες.

Βλ. το αρ. κατ. 161.

**193.** (4. 10. 83. Χώρος προς N. του κτιρίου D, Δ. του  
τοίχου με το επιστύλιο) (Π 2582).

Θραύσμα από το σώμα.

Διαστάσεις: 0,024×0,039 μ. Πηλός σαρκόχρω-  
μος. Γάνωμα μελανό στυλινό.

Διακόσμηση: μορφές και επιγραφές (Πίν. 29).

Βλ. Έργον 1983, σ. 67, εικ. 89.

**194.** (1. 10. 83. Χώρος προς N. κτιρίου D, προς Δ. του  
τοίχου με το επιστύλιο, 0,62 - 0,65 μ. από την πά-  
νω επιφάνεια του επιστυλίου) (Π 2589, 2592).

Τμήμα από το σώμα και την περιοχή του χεί-  
λους (συγκολλημένο από τρία όστρακα).

Διαστάσεις: 0,058×0,063 μ. Πηλός πορτοκαλό-  
χρωμος. Γάνωμα εξωτερικά μελανοκάστανο,  
εσωτερικά κοκκινωπό.

Διακόσμηση: στο σώμα κλάδοι με φύλλα και καρπούς μυρτιάς και πενταπέταλοι ρόδακας. Στο χείλος σχηματοποιημένα ανθήματα (Πίν. 29).

- 195.** (Βλ. αρ. κατ. 194) (Π 2590).  
Θραύσμα από το σώμα.  
Διαστάσεις: 0,05×0,056 μ. Πηλός σαρκόχρωμος. Γάνωμα μελανό στυλινό. Χοντρά τοιχώματα.  
Διακόσμηση: μορφή προς τα δεξιά.
- 196.** (Βλ. αρ. κατ. 195) (Π 2591).  
Θραύσμα από το σώμα.  
Διαστάσεις: 0,024×0,018 μ. Πηλός σαρκόχρωμος. Γάνωμα μελανό στυλινό.  
Διακόσμηση: τμήμα μορφής.
- 197.** (α - δ) (6. 10. 83. Χώρος προς Ν. κυρίου D, τετράγωνο Ο 1, βάθ. 0,30 - 0,52 μ. προς Α. του τοίχου).  
Επτά όστρακα από το σώμα τεσσάρων σκύφων.  
Διαστάσεις του μεγ.: 0,032×0,04 μ. Πηλός σαρκόχρωμος. Γάνωμα μελανό.  
Διακόσμηση: τρέχουσα σπείρα. Κλάδοι βαλανιδιάς. Ιωνικό κυμάτιο. Οι σκύφοι έχουν γίνει με την ίδια μήτρα (Πίν. 29).  
Πρβλ. το αρ. κατ. 304.
- 198.** (7. 10. 83. Προς Ν. κυρίου D, τετράγωνο Ο1, βάθος 0,52 - 0,85 μ.).  
Θραύσμα από το χείλος.  
Διαστάσεις: 0,04×0,03 μ. Πηλός ρόδινος. Γάνωμα μελανό στυλινό.  
Διακόσμηση: φύλλα κισσού ή «παρεξηγημένο» λέσβιο κυμάτιο(;) (Σχέδ. 33).
- 199.** (Βλ. αρ. κατ. 198).  
Θραύσμα από το σώμα και την περιοχή του χείλους.  
Διαστάσεις: 0,042×0,037 μ. Πηλός πορτοκαλοκάστανος. Γάνωμα μελανό στυλινό.  
Λεπτά τοιχώματα.  
Διακόσμηση: στο σώμα ιππείς προς τα αριστερά. Στο χείλος ζώνη με καρδιόσχημα κοσμήματα (Πίν. 29).
- 200.** (Βλ. αρ. κατ. 199).  
Θραύσμα από το σώμα.  
Διαστάσεις: 0,028×0,025 μ. Πηλός πορτοκαλόχρωμος. Γάνωμα μελανό στυλινό.  
Διακόσμηση: άνθος.
- 201.** (Βλ. αρ. κατ. 200).  
Θραύσμα από το σώμα.  
Διαστάσεις: 0,029×0,029 μ. Πηλός σαρκόχρωμος. Γάνωμα μελανό στυλινό.

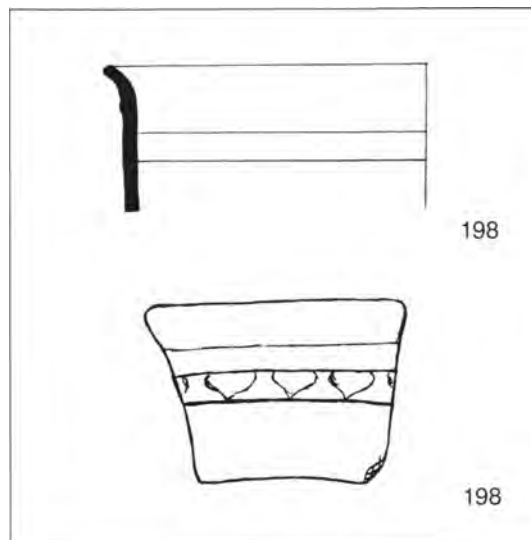

Σχέδ. 33.

Διακόσμηση: φύλλο άκανθας και μικρά πέταλα λωτού.

- 202.** (Βλ. αρ. κατ. 201).  
Θραύσμα από την περιοχή του χείλους.  
Διαστάσεις 0,03×0,021 μ. Πηλός πορτοκαλόχρωμος. Γάνωμα μελανό στυλινό.  
Διακόσμηση: πλοχμός.
- 203.** (Βλ. αρ. κατ. 202).  
Θραύσμα από το σώμα.  
Διαστάσεις: 0,032×0,021 μ. Πηλός πορτοκαλόχρωμος. Γάνωμα μελανό στυλινό.  
Διακόσμηση: φύλλο δάφνης.
- 204.** (Βλ. αρ. κατ. 203).  
Θραύσμα από το σώμα.  
Διαστάσεις: 0,04×0,027 μ. Πηλός σαρκόχρωμος. Γάνωμα μελανό.  
Διακόσμηση: κλάδος μυρτιάς.  
Ο κλάδος παρόμοιος με του αρ. κατ. 194.

### Αγωγός Πηνειού

- 205.** (21. 7. 65. Τάφος α, εντός των τοίχων, βάθος 0,25 μ., Ν 50).  
Σκύφος συγκολλημένος από εικοσιδύο όστρακα (λείπουν τμήματα του σώματος και του χείλους). Ύψος 0,075, διάμετρος 0,122 μ. Πηλός ρόδινος. Γάνωμα κοκκινωπό.  
Διακόσμηση: στη βάση εξαπέταλος ρόδακας. Στο σώμα επάλληλες σειρές φύλλων φτέρης. Στο χείλος ταινία με κουκίδες και ιωνικό κυμάτιο (Πίν. 29).

- 206.** (Βλ. αρ. κατ. 205).  
Τμήμα από το σώμα και το χείλος (συγκολλημένο από δεκαεπτά όστρακα).  
Σωζ. διαστάσεις: 0,11×0,067 μ. Πηλός ρόδι-νος. Γάνωμα μελανό.  
Διακόσμηση: στο σώμα ζώνη με μικρά πλαγιαστά οξυκόρυφα φύλλα και «πλέγμα». Ζώνη με μορφές. Στο χείλος ζώνη με καρδιόσχημα κοσμήματα (Πίν. 29).  
Ηλειακό.

- 207.** (22. 7. 65. Τάφος α, Π 22 - 23, Ν 50, εντός των τοίχων, βάθος 0,25 μ.)  
Θραύσμα από το μέταλλο και το σώμα.  
Διαστάσεις: 0,071×0,052 μ. Πηλός πορτοκαλο-ρόδιος. Γάνωμα καστανό.  
Διακόσμηση: στο μέταλλο οξυκόρυφα φύλλα, πλαστική αχιβάδα-πόδι. Γύρω από το μέταλλο ζώνη με σχηματοποιημένα ανθέματα, που φύονται από διπλές έλικες και δελφίνια. Στο σώμα μορφές (Πίν. 29).  
Για τη ζώνη γύρω από το μέταλλο πρβλ. Siebert, πίν. 53, ΟΙ 7.  
Ηλειακό.

- 208.** (Βλ. αρ. κατ. 207).  
Θραύσμα από το σώμα και το χείλος.  
Διαστάσεις: 0,054×0,026 μ. Πηλός ρόδιος. Γάνωμα μελανοκάστανο.  
Διακόσμηση: στο σώμα τμήμα επιγραφής ΟΠΑΙ-ΟΣ. Στο χείλος γλωσσωτό κόσμημα (Πίν. 29).

- 209.** (Βλ. αρ. κατ. 208).  
Τμήμα από το σώμα (συγκολλημένο από δύο όστρακα)  
Διαστάσεις: 0,045×0,023 μ. Πηλός ρόδιος. Γάνωμα μελανό.  
Διακόσμηση: ζώνη με ίχνη μικρών πλαγιαστών φύλλων. Μορφή (Σχ έ δ. 34).  
Ηλειακό.

- 210.** (Βλ. αρ. κατ. 209).  
Θραύσμα από το σώμα.  
Διαστάσεις: 0,022×0,012 μ. Πηλός σαρκόχρω-μος. Γάνωμα κοκκινωπό.  
Διακόσμηση: μικρά πλαγιαστά φύλλα.  
Ηλειακό.

- 211.** (Βλ. αρ. κατ. 210).  
Θραύσμα από το σώμα.  
Διαστάσεις: 0,024×0,023 μ. Πηλός πορτοκαλής ανοικτόχρωμος. Γάνωμα μελανοκόκκινο.  
Διακόσμηση: μικρά πλαγιαστά φύλλα και «πλέγμα».  
Για το μοτίβο βλ. το αρ. κατ. 97.  
Ηλειακό.

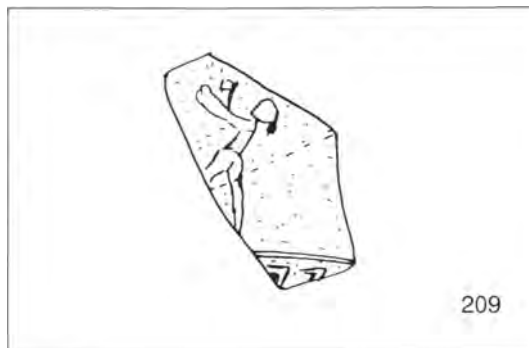

Σχ έ δ. 34.

- 212.** (23. 7. 65. Τάφος α, εντός του τετραγώνου κτί-ματος, Π 22 - 23, Ν 50, Βάθ. 0,25 μ.).  
Τμήμα από το μέταλλο, το σώμα και το χείλος, που αποτελείται από εικοσιδύο όστρακα (τα ένδεκα συγκολλημένα).  
Σωζ. ύψ. 0,076 μ. Πηλός πορτοκαλής ανοικτό-χρωμος. Γάνωμα μελανοκάστανο.  
Διακόσμηση: στο μέταλλο, που περιβάλλεται από ταινία με κουκίδες, γοργόνειο. Στο σώμα επάλληλες σειρές μικρών πετάλων λωτού. Στο χείλος ζώνη με καρδιόσχημα κοσμήματα ανά-μεσα σε δύο ταινίες με κουκίδες. Ιωνικό κυμά-τιο (Πίν. 30).  
Ηλειακό.
- 213.** (Βλ. αρ. κατ. 212).  
Πέντε όστρακα από το σώμα.  
Ύψος του μεγ. 0,051 μ. Πηλός σαρκόχρωμος. Γάνωμα μελανό.  
Διακόσμηση: ιωνικό κυμάτιο. Σχηματοποιημέ-να ανθέματα και δελφίνια. Ταινία με κουκίδες (Πίν. 30).
- 214.** (Βλ. αρ. κατ. 213).  
Θραύσμα από το σώμα.  
Μήκος 0,026 μ. Πηλός σαρκόχρωμος. Γάνωμα καστανοκόκκινο.  
Διακόσμηση: στρεπτή ταινία. Μικρά πλαγια-στά φύλλα.  
Βλ. για τη στρεπτή ταινία το αρ. κατ. 248, για τα πλαγιαστά φύλλα το αρ. κατ. 13.  
Ηλειακό.
- 215.** (Βλ. αρ. κατ. 214).  
Θραύσμα από το σώμα.  
Μήκος 0,051 μ. Πηλός κιτρινωπός ανοικτό-χρωμος. Γάνωμα μελανό.  
Διακόσμηση: στρεπτή ταινία. Ζώνη με έφιππους ερωτιδεείς. Μορφή προς τα δεξιά (Πίν. 30).
- 216.** (Βλ. αρ. κατ. 215).  
Τέσσερα όστρακα από το σώμα και την περιο-χή του χείλους.

Ύψος του μεγ.: 0,042 μ. Πηλός σαρκόχρωμος.  
Γάνωμα καστανοκόκκινο.  
Διακόσμηση: στο σώμα μορφές. Στο χείλος ταινία με κουκίδες. Αστρογάλος (Πίν. 30).

**217.** (Βλ. αρ. κατ. 216).

Δύο όστρακα από την περιοχή του χείλους.  
Μήκος του μεγ. 0,037 μ. Πηλός σαρκόχρωμος.  
Γάνωμα μελανό.  
Διακόσμηση: αστρογάλος.

**218.** (Βλ. αρ. κατ. 217).

Θραύσμα από το σώμα.  
Μήκος 0,051 μ. Πηλός ρόδινος. Γάνωμα μελανό.  
Διακόσμηση: πέταλα λατού. Πλοχμός(;).

**219.** ((Βλ. αρ. κατ. 218).

Θραύσμα από το σώμα.  
Μήκος 0,041 μ. Πηλός ρόδινος. Γάνωμα μελανό απολεπισμένο.  
Διακόσμηση: δελφίνια και ρόδακες (Σχέδ. 35).

**220.** (Βλ. αρ. κατ. 219).

Θραύσμα από την περιοχή του χείλους.  
Διαστάσεις: 0,031×0,03 μ. Πηλός σαρκόχρωμος. Γάνωμα μελανό.  
Διακόσμηση: ζώνη με ακτινωτά κοσμήματα. Πλοχμός.  
Για τα ακτινωτά κοσμήματα βλ. το αρ. κατ. 64, για τον πλοχμό το αρ. κατ. 247 (όπου όμως ο πλοχμός είναι σε αντίθετη φορά).

**221.** (Βλ. αρ. κατ. 220).

Θραύσμα από το χείλος.  
Ύψος 0,035 μ. Πηλός ρόδινος. Γάνωμα μελανό.  
Διακόσμηση: ταινία με κουκίδες.

**222.** (Βλ. αρ. κατ. 221).

Θραύσμα από το σώμα και το χείλος.  
Διαστάσεις: 0,03×0,038 μ. Πηλός ρόδινος. Γάνωμα μελανό.  
Διακόσμηση: στο σώμα δελφίни. Στο χείλος ταινία με κουκίδες.

**223.** (Βλ. αρ. κατ. 222).

Θραύσμα από το χείλος.  
Διαστάσεις: 0,039×0,043 μ. Πηλός σαρκόχρωμος. Γάνωμα μελανό.  
Διακόσμηση: ζώνη με καρδιάσχημα κοσμήματα. Βλ. το αρ. κατ. 206.  
Ηλειακό.

**224.** (Βλ. αρ. κατ. 223).

Θραύσμα από το σώμα και το χείλος.  
Διαστάσεις: 0,042×0,045 μ. Πηλός σαρκόχρωμος. Γάνωμα μελανοκάστανο.  
Διακόσμηση: στο σώμα ίχνος ροπαλόσχημου

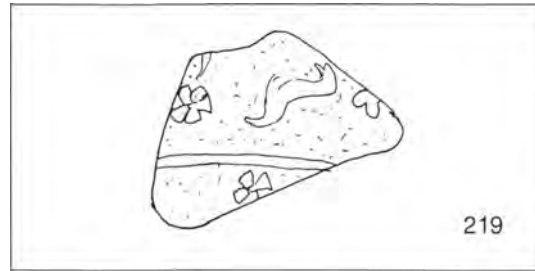

Σχέδ. 35.

πετάλου. Στο χείλος ζώνη με καρδιάσχημα κοσμήματα.

Για τα καρδιάσχημα κοσμήματα βλ. το αρ. κατ. 165.

Ηλειακό.

**225.** (Βλ. αρ. κατ. 224).

Τμήμα από τη βάση και το σώμα (συγκολλημένο από δύο όστρακα).

Διαστάσεις: 0,053×0,075 μ. Πηλός ρόδινος. Γάνωμα μελανό.

Διακόσμηση: στη βάση πενταπέταλος ρόδακας και γύρω του ανθεμωτά φύλλα εναλλάξ με πλαστικές αχιβάδες - πόδια. Στο σώμα, στα κενά, πενταπέταλοι ρόδακες (Πίν. 30).

**226.** (Βλ. αρ. κατ. 225).

Δύο όστρακα από το μέταλλο και το σώμα.  
Διαστάσεις του μεγ.: 0,034×0,037 μ. Πηλός ρόδινος. Γάνωμα μελανό.

Διακόσμηση: στο μέταλλο οξυκόρυφα φύλλα με κρινόμορφα άνθη στα μεταξύ τους κενά και πλαστική αχιβάδα - πόδι. Γύρω από το μέταλλο ταινία με κουκίδες. Στο σώμα επτάφυλλα ανθέμια, που φύονται από διπλές έλικες και λεπτοί βλαστοί με ακτινωτό κόσμημα (Πίν. 31).

**227.** (Βλ. αρ. κατ. 226).

Θραύσμα από το σώμα και την περιοχή του χείλους.

Διαστάσεις: 0,0385×0,044 μ. Πηλός σαρκόχρωμος. Γάνωμα μελανό.

Διακόσμηση: στο σώμα ροπαλόσχημα πέταλα και κατακόρυφες σειρές οκταπέταλων ροδάκων. Στο χείλος γλωσσωτό κόσμημα (Πίν. 31).

**228.** (Βλ. αρ. κατ. 227).

Θραύσμα από τον κάλυκα.

Διαστάσεις: 0,054×0,032 μ. Πηλός πορτοκαλόχρωμος. Γάνωμα μελανοκάστανο.

Διακόσμηση: «άκανθα» σε πολυγωνικές μετόπες και ανθέμια(;) στα μεταξύ τους κενά (Πίν. 31).

- 229.** (Βλ. αρ. κατ. 228).  
Θραύσμα από το σώμα.  
Διαστάσεις: 0,047×0,039 μ. Πηλός πορτοκαλόχρωμος. Γάνωμα καστανοκόκκινο.  
Διακόσμηση: είδος άκανθας, λεπτοί βλαστοί με κρινόμορφο άνθος, ακτινωτό κόσμημα και ρόδακα, πτηνά και μορφές (Πίν. 31).
- 230.** (Βλ. αρ. κατ. 229).  
Τμήμα από το μέταλλο, τον κάλυκα και το σώμα (συγκολλημένο από έξι όστρακα).  
Σωζ. ύψος 0,037, μεγ. σωζ. διάμ: 0,11 μ. Πηλός ρόδινος. Γάνωμα μελανό.  
Διακόσμηση: στο μέταλλο τέσσερα οξυκόρυφα φύλλα γύρω από ρόδακα και ανθεμωτά κοσμήματα στα κενά. Γύρω από το μέταλλο ταινία με βραχεία λοξά γραμμίδια. Στον κάλυκα ζώνη με ανθέμια και σχηματοποιημένο μικρό πέταλο λατού ανάμεσά τους. Ταινία με τρέχουσα σπείρα. Στο σώμα ζώνη με μορφές (Πίν. 31).
- 231.** (13. 7. 65. Τάφος Β, Π 18 - 19, βάθος 0,50 μ., Ν 4).  
Θραύσμα από το χείλος.  
Διαστάσεις: 0,039×0,034 μ. Πηλός πορτοκαλής ανοιχτόχρωμος. Γάνωμα μελανό.  
Διακόσμηση: αστραγάλος. Γλωσσωτό κόσμημα.
- 232.** (Βλ. αρ. κατ. 231).  
Θραύσμα από το μέταλλο και τον κάλυκα.  
Διαστάσεις: 0,04×0,036 μ. Πηλός πορτοκαλής ανοιχτόχρωμος. Γάνωμα μελανό.  
Διακόσμηση: στο μέταλλο φύλλα φτέρης. Στον κάλυκα άκανθα και επίμηκες αποστρογγυλεμένο φύλλο με νευρώσεις.
- 233.** (23. 7. 65. Τάφος β, βάθος 0,50 μ., Ν 62).  
Θραύσμα από το μέταλλο και το σώμα.  
Σωζ. μήκος 0,064 μ. Πηλός πορτοκαλόχρωμος. Γάνωμα κοκκινωπό.  
Διακόσμηση: στο μέταλλο ίχνος ρόδακα. Στο σώμα βλαστοί με έλικες και κρινόμορφα άνθη (Πίν. 31).
- 234.** (30. 7. 65. Τάφος β, Π 33 - 34, βάθος 0,85 μ., Ν 98).  
Θραύσμα από το σώμα.  
Διαστάσεις: 0,05×0,028 μ. Πηλός καστανός ανοιχτόχρωμος. Γάνωμα μελανό στιλπνό.  
Διακόσμηση: ερωτιδέες με κλάδους και βούκρανα (Σχ έ δ. 36).
- 235.** (Βλ. αρ. κατ. 234).  
Θραύσμα από το χείλος.  
Διαστάσεις: 0,05×0,038 μ. Πηλός πορτοκαλής ανοιχτόχρωμος. Γάνωμα μελανοκάστανο.



Σχέδ. 36.

- Διακόσμηση: ζώνη με ανθέμια, που φύονται από διπλές έλικες, και δελφίνια. Γλωσσωτό κόσμημα (Πίν. 31).
- 236.** (Βλ. αρ. κατ. 235).  
Θραύσμα από το σώμα και το χείλος.  
Διαστάσεις: 0,035×0,045 μ. Πηλός γκριζωπός. Γάνωμα μελανό.  
Διακόσμηση: στο σώμα ερωτιδέας με κλάδο. Στο χείλος ανθέμια και δελφίνια (Πίν. 31).
- 237.** (Βλ. αρ. κατ. 236).  
Τρία όστρακα από το σώμα και το χείλος (τα δύο συγκολλημένα).  
Διαστάσεις του μεγ.: 0,051×0,064 μ. Πηλός σαρκόχρωμος. Γάνωμα καστανοκόκκινο.  
Διακόσμηση: στο σώμα λογχόσχημα φύλλα, φύλλο άκανθας και λεπτοί βλαστοί με κρινόμορφα άνθη και ρόδακες. Στο χείλος ζώνη με καρδιόσχημα κοσμήματα και διπλή σειρά κουκίδων (Πίν. 31).  
Ηλειακό.
- 238.** (Βλ. αρ. κατ. 237).  
Θραύσμα από τον κάλυκα.  
Σωζ. ύψος 0,022 μ. Πηλός ρόδινος. Γάνωμα γκριζωπό.  
Διακόσμηση: σειρά από κουκίδες γύρω από το μέταλλο που δεν σώζεται. Στον κάλυκα φυλλοειδές κόσμημα.
- 239.** (Βλ. αρ. κατ. 238).  
Θραύσμα από το σώμα.  
Σωζ. μήκ. 0,035 μ. Πηλός ρόδινος. Γάνωμα καστανό.  
Διακόσμηση: τρέχουσα σπείρα. Ζώνη με καρδιόσχημα κοσμήματα (Πίν. 31).  
Ηλειακό.
- 240.** (Βλ. αρ. κατ. 239).  
Θραύσμα από το μέταλλο και το σώμα.  
Διαστάσεις: 0,061×0,061 μ. Πηλός ρόδινος. Γάνωμα πορτοκαλί ανοιχτόχρωμο.

Διακόσμηση: στο μέταλλο ίχνη ανθεματικού κοσμήματος. Στο σώμα λογχόσχημα φύλλα (Πίν. 31).

Ηλειακό(;).

241. (29. 7. 65. Π 39 - 40, ρωμ. κτίσμα, 1ος τάφος, προς Ν. του ρωμ. δαπέδου).

Θραύσμα από το σώμα.

Μήκος 0,046 μ. Πηλός κιτρινωπός.

Διακόσμηση: επάλληλες σειρές μικρών πετάλων λωτού (φολιδοτό κόσμημα).

### Χώρος Δεξαμενής

242. (30. 6. 67. Τομεύς δεξαμενής, τάφος 20, I-K, βάθος 1,20 - 1,40 μ.).

Θραύσμα από το χείλος.

Διαστάσεις: 0,033×0,029 μ. Πηλός σαρκόχρωμος. Γάνωμα μελανό.

Διακόσμηση: φύλλο αμπέλου.

243. (Βλ. αρ. κατ. 242),

Θραύσμα από το σώμα.

Διαστάσεις: 0,022×0,038 μ. Πηλός σαρκόχρωμος. Γάνωμα μελανό.

Διακόσμηση: φύλλο αμπέλου και πάνω μέρος μορφής (Πίν. 32).

244. (Βλ. αρ. κατ. 243).

Θραύσμα από το σώμα.

Μήκ. 0,038 μ. Πηλός πορτοκαλής ανοικτόχρωμος. Γάνωμα μελανό.

Διακόσμηση: ανεμιζόμενο φύλλο άκανθας (Πίν. 32).

245. (Βλ. αρ. κατ. 244).

Τμήμα από τον κάλυκα και το σώμα (συγκολλημένο από δύο όστρακα).

Διαστάσεις: 0,079×0,047 μ. Πηλός ρόδινος. Γάνωμα μελανό.

Διακόσμηση: στον κάλυκα εννεάφυλλα ανθέμια εναλλάξ με κρινόμορφα άνθη. Πλοχμός. Στο σώμα μορφές (Πίν. 32).

Ηλειακό.

246. (Βλ. αρ. κατ. 245).

Τμήμα από το μέταλλο και το σώμα (συγκολλημένο από δύο όστρακα).

Διαστάσεις: 0,045×0,062 μ. Πηλός ρόδινος. Γάνωμα μελανό.

Διακόσμηση: στο μέταλλο επιγραφή ΠΡΩΤΟ. Στο σώμα ροπαλόσχημα πέταλα (Πίν. 32).

Ηλειακό.

247. (5. 7. 67. Τομεύς δεξαμενής, τάφος 23, θέση Ο - Ι (;), βάθος 0,80 - 1, 10 μ.).

Θραύσμα από τον κάλυκα και το σώμα.

Διαστάσεις: 0,043×0,059 μ. Πηλός πορτοκαλόχρωμος. Γάνωμα μελανό στυλινό.

Διακόσμηση: στον κάλυκα ανθέμια εναλλάξ με κρινόμορφα άνθη. Πλοχμός. Στο σώμα ίχνη μορφών (Πίν. 32).

Παρόμοιο με το αρ. κατ. 245.

Ηλειακό.

248. (Βλ. αρ. κατ. 247).

Θραύσμα από τον κάλυκα και το σώμα.

Διαστάσεις: 0,05×0,048 μ. Πηλός πορτοκαλής ανοικτόχρωμος. Γάνωμα μελανό.

Διακόσμηση: στον κάλυκα στρεπτή ταινία. Ταινία με μικρά οξυκόρυφα πλαγιαστά φύλλα και «πλέγμα». Στο σώμα μορφή και πύλη κτιρίου(;) (Πίν. 32).

Ηλειακό.

249. (15. 7. 67. Τομεύς δεξαμενής, τάφος 24, θέση Β - Ε/3-14, βάθος 1,70 - 180 μ.).

Θραύσμα από το σώμα.

Διαστάσεις: 0,045×0,024 μ. Πηλός πορτοκαλόχρωμος. Γάνωμα μελανό απολεπισμένο.

Διακόσμηση: δικτυωτό κόσμημα (Πίν. 32).

250. (18. 7. 67. Τομεύς δεξαμενής, τάφος 24, θέση Γ - Δ/8 μ., βάθος 2,15 μ.).

Θραύσμα από το σώμα.

Διαστάσεις: 0,042×0,062 μ. Πηλός πορτοκαλής ανοικτόχρωμος. Γάνωμα μελανό στυλινό.

Διακόσμηση: μορφές (Πίν. 32).

251. (18. 7. 67. Τομεύς δεξαμενής, τάφος 24, θέση 3 - 14 μ., βάθος 2 - 2,30 μ.).

Θραύσμα από το σώμα και την περιοχή του χείλους.

Διαστάσεις: 0,042×0,065 μ. Πηλός ρόδινος. Γάνωμα μελανοκάστανο.

Διακόσμηση: στο σώμα μορφή. Στο χείλος ταινία με βλαστόσπειρα.

252. (Βλ. αρ. κατ. 251).

Θραύσμα από το σώμα.

Διαστάσεις: 0,039×0,037 μ. Πηλός πορτοκαλόχρωμος. Γάνωμα κοκκινωπό.

Διακόσμηση: μετόπη με ρόδακα και γυναικεία κεφαλή (Πίν. 32).

253. (24. 7. 67. Τομεύς δεξαμενής, τάφος 25, θέση ΚΘ/ 3 μ., βάθος 1,35 μ.).

Θραύσμα από το μέταλλο, το σώμα και την περιοχή του χείλους.

Διαστάσεις: 0,069×0,062 μ. Πηλός σαρκόχρωμος. Γάνωμα μελανό.

Διακόσμηση: στο μέταλλο ίχνη φυλλοειδούς κοσμήματος. Στο σώμα πέταλα λωτού και στα μεταξύ τους κενά πλαστικές κυματοειδείς γραμμές με

- κουκίδες και φυλλαράκια στη βάση τους. Ανάμεσα τους δέσμες φύλλων μυρτιάς. Στο χείλος ζώνη με καρδιόσχημα κοσμήματα (Πίν. 32).  
Για τις δέσμες φύλλων πρβλ. το αρ. κατ. 264.  
Ηλειακό.
- 254.** (24. 7. 67. Τομεύς δεξαμενής, τάφος 25, θέση ΚΗ - Μ.).  
Θραύσμα από το μέταλλο και τον κάλυκα.  
Διαστάσεις 0,032×0,035 μ. Πηλός πορτοκαλής ανοικτόχρωμος. Γάνωμα μελανοκάστανο.  
Διακόσμηση: στο μέταλλο οξυκόρυφα φύλλα γύρω από οκταπέταλο ρόδακα. Στον κάλυκα κάτω μέρος μορφής προς τα δεξιά.  
Βλ. για τον τύπο των φύλλων το αρ. κατ. 45.
- 255.** (1. 8. 67. Τομεύς δεξαμενής, τάφος 27, θέση Ε - Ο - Ι/14 - 17 μ., βάθος 1,15 - 1,30 μ.).  
Θραύσμα από το σώμα.  
Διαστάσεις: 0,042×0,056 μ. Πηλός σαρκόχρωμος. Γάνωμα μελανό στυλινό.  
Διακόσμηση: πέταλο λωτού, «άκανθα», μεγάλα ρομβοειδή φύλλα, που φύονται από μικρό ανθεμοειδές κόσμημα και πτηνό (Πίν. 33).
- 256.** (7. 8. 67. Τομεύς δεξαμενής, τάφος 29).  
Θραύσμα από το μέταλλο και τον κάλυκα.  
Διαστάσεις: 0,056×0,037 μ. Πηλός πορτοκαλής ανοικτόχρωμος. Γάνωμα μελανοκάστανο.  
Διακόσμηση: στο μέταλλο μικρά πέταλα λωτού εναλλάξ με οξυκόρυφα φύλλα γύρω από οκταπέταλο ρόδακα. Στον κάλυκα ανθήματα, που φύονται από διπλές έλικες (Πίν. 33).  
Ηλειακό.
- 257.** (18. 3. 67. Τομεύς νεκροταφείου, τάφος 67/3, βάθος 0,20 - 0,40 μ.).  
Θραύσμα από τον κάλυκα και το σώμα.  
Διαστάσεις: 0,039×0,035 μ. Πηλός πορτοκαλής ανοικτόχρωμος. Γάνωμα μελανοκάστανο.  
Διακόσμηση: στον κάλυκα μικρά πλαγιαστά οξυκόρυφα φύλλα και «πλέγμα». Στο σώμα κάτω μέρος μορφής.  
Για την ταινία του κάλυκα βλ. το αρ. κατ. 97.  
Ηλειακό.
- 258.** (22. 3. 67. Τομεύς νεκροταφείου, τάφος 10, βάθος ελληνοιστικό στρώμα).  
Θραύσμα από το μέταλλο και τον κάλυκα.  
Διαστάσεις: 0,078×0,064 μ. Πηλός πορτοκαλόχρωμος. Γάνωμα μελανοκόκκινο.  
Διακόσμηση: στο μέταλλο επιμήκη αποστρωγυλεμένα φύλλα γύρω από μικρό κεντρικό ρόδακα. Γύρω από το μέταλλο ταινία με κουκίδες. Στον κάλυκα ιπτόκαμποι και κάνθαροι (Πίν. 33).
- 259.** (27. 3. 67. Τομεύς νεκροταφείου, τάφος χώρος βορείου τοίχου, θέση Α, βάθ. 0,40 - 0,60 μ.).  
Θραύσμα από το μέταλλο και το κατώτερο μέρος του σώματος.  
Διαστάσεις: 0,044×0,043 μ. Πηλός πορτοκαλής ανοικτόχρωμος. Γάνωμα καστανό.  
Διακόσμηση: στο μέταλλο οξυκόρυφα φύλλα με κεντρική και λοξές νευρώσεις εναλλάξ και καρπός μυρτιάς. Πλαστική αχιβάδα-πόδι. Γύρω από το μέταλλο ταινία με κουκίδες. Στο σώμα κληματίδα (βότρυς) (Πίν. 33).
- 260.** (Βλ. αρ. κατ. 259).  
Πέντε όστρακα από το σώμα και το χείλος (τα τρία συγκολλημένα).  
Διαστάσεις του μεγ.: 0,061×0,042 μ. Πηλός ρόδιнос. Γάνωμα μελανό.  
Διακόσμηση: στο σώμα φοινικιά με πέταλα λωτού εναλλάξ και πτηνά. Στο χείλος ζώνη με καρδιόσχημα κοσμήματα (Πίν. 33).  
Ηλειακό.
- 261.** (11. 3. 68. Τάφος Ε 22, ομ. 70, αριθ. 104).  
Τμήμα από το μέταλλο, τον κάλυκα και το σώμα (συγκολλημένο από δύο όστρακα).  
Διαστάσεις: 0,097×0,062 μ. Πηλός σαρκόχρωμος. Γάνωμα μελανοκάστανο.  
Διακόσμηση: στο μέταλλο μικρότατα πέταλα λωτού εναλλάξ με μικρά οξυκόρυφα φύλλα γύρω από ρόδακα. Στον κάλυκα κρινόμορφα άνθη, που φύονται από διπλές έλικες. Στο σώμα γιρλάντες από μικρά πλαγιαστά οξυκόρυφα φύλλα και ρόδακες (Πίν. 33).  
Ηλειακό.
- 262.** (27. 3. 68. Τάφος Ε 22 (164).  
Τμήμα από το σώμα (συγκολλημένο από πέντε όστρακα).  
Διαστάσεις: 0,057×0,051 μ. Πηλός καστανορόδιнос. Γάνωμα καστανό στυλινό.  
Διακόσμηση: ζώνη με κλάδους μυρτιάς και άλλη ζώνη με κλάδους και καρπούς (Πίν. 33).
- 263.** (α) 8. 4. 68. τάφος Ε 22, φρέαρ (241), β) 9. 4. 68, τάφος Ε 22, φρέαρ (252).  
Τμήμα σκύφου που σώζει τη βάση, μέρος του σώματος και του χείλους. Αποτελείται από έξι όστρακα (συγκολλημένα τα πέντε).  
Σώζ. ύψος 0,07, διάμ. 0,11 μ. Πηλός πορτοκαλοκάστανος. Γάνωμα μελανοκόκκινο στυλινό. Χοντρά τοιχώματα.  
Διακόσμηση: στη βάση φοινικιά και μικρά πεταλόσχημα φύλλα με κεντρική και δύο πλαϊνές αγκιστροειδείς νευρώσεις εναλλάξ γύρω από

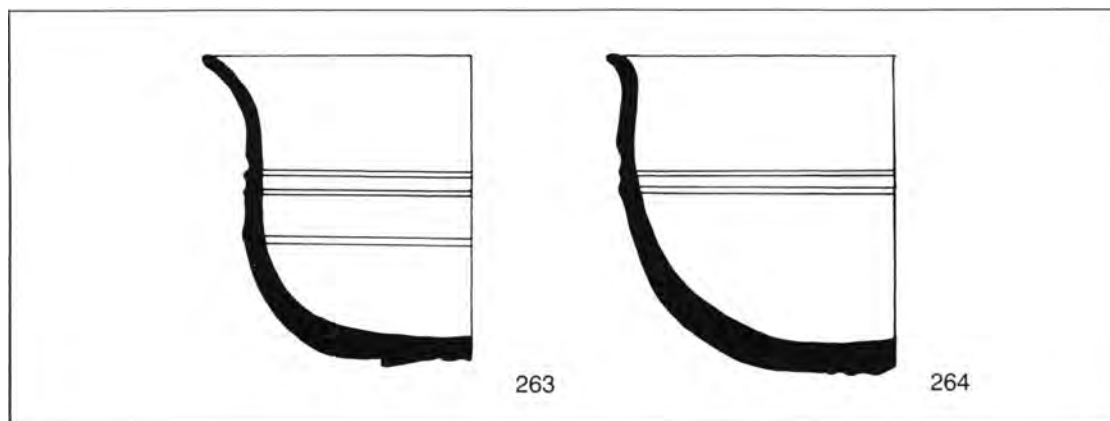

Σχέδ. 37.

- επταπέταλο ρόδακα. Στο σώμα τέσσερα μεγάλα πεταλόσχημα φύλλα (Nymphaea Nelumbo) με ζεύγη σε ερωτικές σκηνές και ανάμεσά τους πέταλα λωτού, ανεμιζόμενη άκανθα, φυλλαράκια και πτηνό. Στο χείλος ιωνικό κυμάτιο και ταινία με κουκίδες (Σχέδ. 37· Πίν. 33).  
Για τις ερωτικές σκηνές πρβλ. Siebert, πίν. 90, 5. Για το ιωνικό κυμάτιο πρβλ. Siebert, πίν. 90, 1. Ηλειακό.
- 264.** (9. 4. 68. Τάφος E 22, φρέαρ (252).  
Τμήμα σκύφου που σώζει μέρος του μεταλλίου, του σώματος και του χείλους. Αποτελείται από πέντε όστρακα (συγκολλημένα τα τέσσερα).  
Σωξ. μήκος 0,115, ύψος 0,05 μ. Πηλός πορτοκαλορόδινος. Γάνωμα μελανό σιλιπνό. Χοντρά τοιχώματα.  
Διακόσμηση: στο μέταλλιο ίχνη ρόδακα. Στο σώμα είδος δικτυωτού κοσμήματος, που σχηματίζει πολυγωνικές μετόπες και δέσμες φύλλων μυρτιάς και φύλλα αμπέλου. Στις πάνω μετόπες, ανάμεσα στα φύλλα αμπέλου, γράμματα *OMAX* και *PΩ*. Στο χείλος πλαστικές ταινίες (Σχέδ. 37· Πίν. 33).  
Για τα φύλλα αμπέλου πρβλ. το αρ. κατ. 273, για τις δέσμες φύλλων το αρ. κατ. 253. Ηλειακό.
- 265.** (15. 3. 68. Τάφος E 26 (96).  
Θραύσμα από το μέταλλιο και το σώμα.  
Διαστάσεις: 0,044×0,042 μ. Πηλός πορτοκαλής ανοικτόχρωμος. Γάνωμα καστανοκόκκινο.  
Διακόσμηση: στο μέταλλιο ίχνη ανθεμίων. Στο σώμα πέταλα λωτού με φυλλαράκια στη βάση τους και στα μεταξύ τους κενά (Πίν. 34). Ηλειακό.
- 266.** (3. 9. 68. Τομεύς A, προς Δ. τοίχου 4).  
Τμήμα από το σώμα (συγκολλημένο από τέσσερα όστρακα).  
Διαστάσεις: 0,062×0,053 μ. Πηλός πορτοκαλοκάστανος. Γάνωμα κοκκινωπό. Χοντρά τοιχώματα.  
Διακόσμηση: πέταλα λωτού και ανάμεσά τους πλαστικές κυματοειδείς γραμμές, που φύονται από φυλλαράκια με κουκίδες εκατέρωθεν.  
Παρόμοια με αυτά του αρ. κατ. 253. Ηλειακό.
- 267.** (20. 9. 68. Τομεύς A, προς Β. του τοίχου 1, βάθος 1,20 μ.).  
Θραύσμα από το σώμα και την περιοχή του χείλους.  
Διαστάσεις: 0,052×0,055 μ. Πηλός πορτοκαλόχρωμος. Γάνωμα μελανό σιλιπνό.  
Διακόσμηση: στο σώμα πέταλα λωτού εναλλάξ με φοινικιά και φυλλαράκια στα μεταξύ τους κενά. Πτηνό. Στο χείλος ζώνη με καρδιόσχημα κοσμήματα (Πίν. 34). Ηλειακό.
- 268.** (4. 9. 68. Τομεύς A, 0,70 μ. προς Α. του τοίχου 1α, βάθος 1,15 μ.).  
Τμήμα από το μέταλλιο, το σώμα και το χείλος (συγκολλημένο από δύο όστρακα).  
Ύψος 0,055 μ. Πηλός πορτοκαλοκάστανος. Γάνωμα πορτοκαλόχρωμο.  
Διακόσμηση: στο μέταλλιο οκτώ φύλλα φτέρης γύρω από επταπέταλο ρόδακα. Στο σώμα πέταλα λωτού εναλλάξ με άκανθα πάνω από μικρό φύλλο φτέρης. Στα μεταξύ τους κενά επταπέταλοι ρόδακες. Στο χείλος ταινία με πενταπέταλους ρόδακες (Σχέδ. 38· Πίν. 34).  
Για τον τύπο της άκανθας πρβλ. το αρ. κατ. 106.

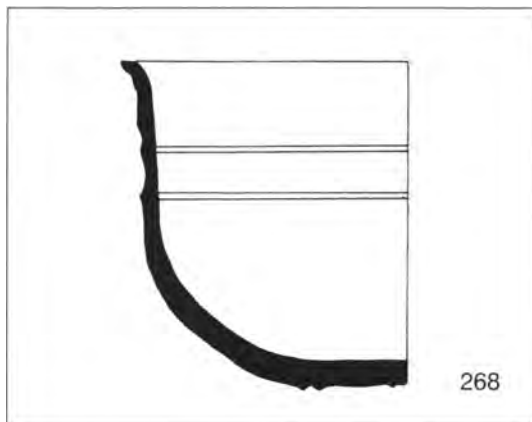

Σχέδ. 38.

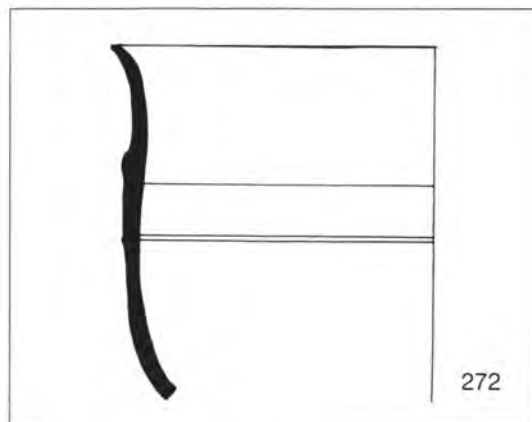

Σχέδ. 39.

**269.** (Βλ. αρ. κατ. 268).

Θραύσμα από το μέταλλο, το σώμα και την περιοχή του χείλους.

Διαστάσεις: 0,046×0,058 μ. Πηλός πορτοκαλοκάστανος. Γάνωμα καστανοκόκκινο.

Διακόσμηση: στο μέταλλο ίχνη φύλλων. Γύρω από το μέταλλο ταινία με κουκίδες.

Στο σώμα μορφές. Στο χείλος γλωσσώτο κόσμημα.

Βλ. περίπου τις μορφές του αρ. κατ. 132.

**270.** (Βλ. αρ. κατ. 269).

Θραύσμα από το σώμα και την περιοχή του χείλους.

Διαστάσεις: 0,055×0,03 μ. Πηλός πορτοκαλής ανοικτόχρωμος. Γάνωμα μελανοκάστανο.

Διακόσμηση: στο σώμα κορυφή πέταλου λωτού και ερωτιδέας. Στο χείλος ταινία με καρδιόσχημα κοσμήματα.

Για την ταινία του χείλους βλ. το αρ. κατ. 260. Ηλειακό.

**271.** (Βλ. αρ. κατ. 270).

Τρία όστρακα από το σώμα (συγκολλημένα τα δύο).

Διαστάσεις του μεγ.: 0,039×0,026 μ. Πηλός πορτοκαλοκάστανος. Γάνωμα μελανοκάστανο σιλιπνό.

Διακόσμηση: πέταλα λωτού εναλλάξ με φοινικιά και φυλλαράκια στη βάση τους.

Βλ. το αρ. κατ. 314.

Ηλειακό.

**272.** (Βλ. αρ. κατ. 271).

Τμήμα από το σώμα και το χείλος (συγκολλημένο από πέντε όστρακα).

Διαστάσεις: 0,104×0,072 μ. Πηλός πορτοκαλής ανοικτόχρωμος. Γάνωμα καστανό.

Διακόσμηση: στο σώμα πέταλα λωτού εναλλάξ με μεγάλα πεταλόσχημα φύλλα (*Nymphaea Nelumbo*), στο εσωτερικό των οποίων «Διονυσιακή τριάδα» ή κάρναρος. Εκατέρωθεν του ενός πεταλόσχημου φύλλου Απόλλων που παίζει λύρα, εκατέρωθεν του άλλου τράγοι. Στην κορυφή του πετάλου πτηνό. Στο χείλος ταινία με καρδιόσχημα κοσμήματα (Σχέδ. 39· Πίν. 34).

Για τον κάρναρο πρβλ. το αρ. κατ. 273.

Ηλειακό.

**273.** (Βλ. αρ. κατ. 272).

Θραύσμα από το σώμα και την περιοχή του χείλους.

Διαστάσεις: 0,062×0,049 μ. Πηλός πορτοκαλοκάστανος. Γάνωμα καστανοκόκκινο.

Διακόσμηση: στο σώμα μεγάλο πεταλόσχημο φύλλο (*Nymphaea Nelumbo*) με κάρναρο στο εσωτερικό, φοινικιά με ανθεμοειδές κόσμημα στην κορυφή και φύλλο αμπέλου με δέση φύλλων μυρτιάς κάτω από αυτό. Φυλλαράκια στα κενά. Στο χείλος ταινία με καρδιόσχημα κοσμήματα (Πίν. 34).

Ηλειακό.

Για τον κάρναρο πρβλ. το αρ. κατ. 272, για το φύλλο αμπέλου το αρ. κατ. 264.

**274.** (Βλ. αρ. κατ. 273).

Θραύσμα από το μέταλλο και τον κάλυκα.

Διαστάσεις: 0,04×0,03 μ. Πηλός πορτοκαλοκάστανος. Γάνωμα καστανό σιλιπνό.

Διακόσμηση: δυσδιάκριτη του μεταλλίου. Γύρω από το μέταλλο ταινία με κουκίδες. Στον κάλυκα ταινία με μικρά σχηματοποιημένα ανθέματα και άλλη ταινία με καρδιόσχημα κοσμήματα.

Ηλειακό.

- 275.** (Βλ. αρ. κατ. 274).  
Θραύσμα από το μέταλλο και τον κάλυκα.  
Διαστάσεις:  $0,05 \times 0,037$  μ. Πηλός σαρκόχρωμος. Γάνωμα μελανοκάστανο.  
Διακόσμηση: στο μέταλλο φύλλα φτέρης εναλλάξ με άλλα οξυκόρυφα γύρω από ρόδακα. Στον κάλυκα κλάδος με φύλλα δάφνης, που οριζείται κάτω από σειρά κουκίδων (Πίν. 34).
- 276.** (Βλ. αρ. κατ. 275).  
Θραύσμα από το σώμα.  
Διαστάσεις:  $0,019 \times 0,018$  μ. Πηλός ρόδινος. Γάνωμα μελανοκάστανο.  
Διακόσμηση: τμήμα πετάλου λωτού.  
Παρόμοιο το μοτίβο με αυτό του αρ. κατ. 317 (πρβλ. Siebert, πίν. 90, 5).  
Ηλειακό.
- 277.** (1. 4. 68. Τομεύς Z, χώρος 11 β, ομάς 110).  
Θραύσμα από το σώμα.  
Διαστάσεις:  $0,075 \times 0,041$  μ. Πηλός πορτοκαλοκάστανος μαλακός. Γάνωμα μελανοκόκκινο. Χοντρά τοιχώματα.  
Διακόσμηση: πλαστικές αποφύσεις τετραγωνικής κάτοψης (Πίν. 34).
- 278.** (4. 4. 68. Τομεύς Z, χώρος 11 β).  
Τμήμα από το σώμα (συγκολλημένο από δύο όστρακα).  
Διαστάσεις:  $0,07 \times 0,054$  μ. Πηλός σαρκόχρωμος. Γάνωμα μελανό.  
Διακόσμηση: λογχόσχημα φύλλα και ανάμεσά τους λεπτοί βλαστοί με κουκίδες, κρινόμορφο άνθος και ακτινωτό κόσμημα.  
Παρόμοιο το αρ. κατ. 298 (πρβλ. Siebert, πίν. 89, 6).  
Ηλειακό.
- 279.** (Βλ. αρ. κατ. 278).  
Τμήμα από το μέταλλο, τον κάλυκα, το σώμα και το χείλος (συγκολλημένο από δεκατρία όστρακα).  
Ύψ.  $0,055$ , μεγ. διάμ.  $0,13$  μ. Πηλός πορτοκαλής ανοικτόχρωμος. Γάνωμα μελανό.  
Διακόσμηση: στο μέταλλο μικρά οξυκόρυφα φύλλα γύρω από ρόδακα. Στον κάλυκα σειρά κουκίδων, ζώνη με ιππόκαμπους. Στο σώμα οριζόντιοι βλαστοί με φύλλα αμπέλου και βότρες. Πτηνά. Στην περιοχή του χείλους ζώνη από μικρά πλαγιαστά οξυκόρυφα φύλλα, που διακόπτεται από «πλέγμα» και «κόμπο», και πλοχμός (Σχ έ δ. 40· Πίν. 34).  
Για την άμπελο πρβλ. το αρ. κατ. 117.  
Ηλειακό.
- 280.** (5. 4. 68. Τομεύς Z, χώρος 13 β, ομάς 123).  
Τμήμα από το μέταλλο, το σώμα και το χείλος (αποτελείται από τρία όστρακα).  
Διαστάσεις:  $0,075 \times 0,065$  μ. Πηλός σαρκόχρωμος. Γάνωμα μελανό στιλπνό.  
Διακόσμηση: στο μέταλλο ανθέμια, που φύονται από έλικες, γύρω από οκταπέταλο ρόδακα. Στο σώμα δικτυωτό κόσμημα. Στο χείλος πλοχμός και ζώνη με ανθέμια, που φύονται από έλικες (;) (Σχ έ δ. 40· Πίν. 35).
- 281.** (15. 4. 68. Β, στον άξονα της διώρυγας στο ύψος του μέσου της τάφρου B4, βάθος  $0, 20$  μ.).  
Τρία όστρακα από το σώμα (συγκολλημένα τα δύο).  
Διαστάσεις του μεγ.:  $0,057 \times 0,043$  μ. Πηλός πορτοκαλόχρωμος. Γάνωμα μελανοκάστανο.  
Διακόσμηση: επάλληλες σειρές πετάλων λωτού (Πίν. 34).

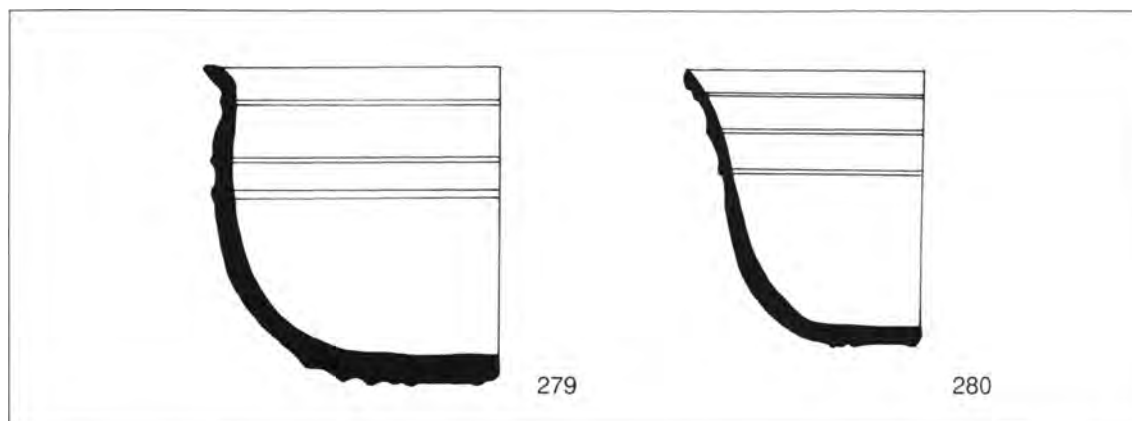

Σχέδ. 40.

**282.** (Βλ. αρ. κατ. 281).

Θραύσμα από το μέταλλο, τον κάλυκα και το σώμα.

Διαστάσεις: 0,068×0,066 μ. Πηλός ρόδινος. Γάνωμα μελανό. Χοντρά τοιχώματα.

Διακόσμηση: στο μέταλλο ίχνη φύλλων. Στον κάλυκα δύο ζώνες με καρδιόσχημα κοσμήματα. Στο σωζόμενο τμήμα του σώματος το κάτω μέρος τριών μορφών (Πίν. 34).

Ηλειακό.

**283.** (Βλ. αρ. κατ. 282).

Θραύσμα από το σώμα.

Μήκος 0,035 μ. Πηλός πορτοκαλής ανοικτόχρωμος. Γάνωμα κοκκινωπό.

Διακόσμηση: γυναικεία μορφή (Λητώ;) (Πίν. 35).

**284.** (16. 4. 68. Β, από την καταστροφή της καμίνου στη θέση 6 + 745 μ.).

Τμήμα από το σώμα (συγκολλημένο από δύο όστρακα).

Διαστάσεις: 0,051×0,053 μ. Πηλός σαρκόχρωμος. Γάνωμα μελανοκάστανο.

Διακόσμηση: λογχόσχημα φύλλα με ελικοειδείς απολήξεις στην κορυφή τους (Πίν. 35).

**285.** (26. 4. 68. Β, από το τετράγωνο κτίσμα στη θέση 6 + 500 μ. περ.).

Θραύσμα από το σώμα.

Διαστάσεις: 0,039×0,034 μ. Πηλός σαρκόχρωμος. Γάνωμα καστανό.

Διακόσμηση: ανθεματά φύλλα και ερωτιδέας (:).

**286.** (Βλ. αρ. κατ. 285).

Τμήμα από το σώμα (συγκολλημένο από δύο όστρακα).

Μήκος 0,042 μ. Πηλός σαρκόχρωμος. Γάνωμα καστανό.

Διακόσμηση: ζώο προς τα δεξιά και επταπέταλος ρόδακας.

Για το ζώο βλ. το αρ. κατ. 303.

**287.** (Βλ. αρ. κατ. 286).

Θραύσμα από το σώμα.

Διαστάσεις: 0,057×0,027 μ. Πηλός πορτοκαλοκάστανος. Γάνωμα μελανό. Χοντρά τοιχώματα.

Διακόσμηση: ταινία με καρδιόσχημα κοσμήματα.

**288.** (6. 5. 68. Β, θέση 6 + 510, από τον καθαρισμό του στρώματος λίθων και κεράμων).

Θραύσμα από τον κάλυκα.

Διαστάσεις: 0,043×0,032 μ. Πηλός σαρκόχρωμος. Γάνωμα μελανό.

Διακόσμηση: στρεπτή ταινία. Πλοχμός.

Για τη στρεπτή ταινία βλ. το αρ. κατ. 248.

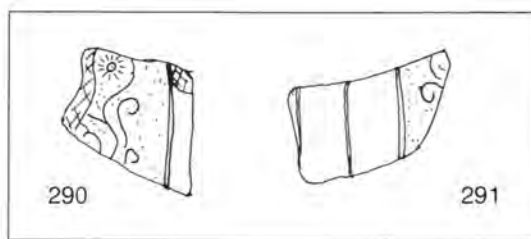

Σχέδ. 41.

**289.** (8. 5. 68. Β 12, Ο - Α/2 - 3 μ., βάθος 0, 20 μ.).

Θραύσμα από το σώμα.

Διαστάσεις: 0,037×0,04 μ. Πηλός σαρκόχρωμος, μαλακός. Γάνωμα καστανό.

Διακόσμηση: φύλλο άκανθας, πέταλο λωτού, φύλλο φτέρης και λεπτός βλαστός (Πίν. 35).

**290.** (20. 5. 68. Β 110, προς Β. τοίχου 1, βάθος 0,20 μ.).

Θραύσμα από το σώμα.

Διαστάσεις: 0,022×0,026 μ. Πηλός σαρκόχρωμος. Γάνωμα μελανό.

Διακόσμηση: λογχόσχημα φύλλα και λεπτοί βλαστοί με ακτινωτό κόσμημα (Σχέδ. 41).

**291.** (Βλ. αρ. κατ. 290).

Θραύσμα από το σώμα.

Μήκος 0,029 μ. Πηλός πορτοκαλής ανοικτόχρωμος. Γάνωμα κοκκινωπό.

Διακόσμηση: λογχόσχημα(:) φύλλα και λεπτοί βλαστοί (Σχέδ. 41).

**292.** (4. 9. 68. Τομεύς Β, τάφρος V, βάθος 1,10 μ.).

Ένδεκα όστρακα από το μέταλλο και το σώμα (συγκολλημένα τα εννέα).

Μέγ. σωζ. διάμ. 0,115, ύψ. 0,046 μ. Πηλός σαρκόχρωμος. Γάνωμα μελανοκάστανο.

Διακόσμηση: στο μέταλλο τέσσερα ανεμιζόμενα φύλλα άκανθας και ισάριθμα δελφίνια ανάμεσά τους. Στο σώμα όρθια και ανεμιζόμενα φύλλα άκανθας εναλλάξ. Ανάμεσά τους ερωτιδείς και πτηνά (Πίν. 35).

**293.** (Βλ. αρ. κατ. 292).

Έξι όστρακα από το σώμα και το χείλος (συγκολλημένα τα πέντε).

Διαστάσεις: 0,092×0,072 μ. Πηλός ρόδινος μαλακός. Γάνωμα μελανό. Χοντρά τοιχώματα.

Διακόσμηση: στο σώμα ροπαλόσχημα πέταλα με κατακόρυφες σειρές ακτινωτών κοσμημάτων ανάμεσά τους και δελφίνια στην κορυφή τους. Στο χείλος πλοχμός (Σχέδ. 42· Πίν. 35). Για τη διακόσμηση του σώματος πρβλ. τα αρ. κατ. 14 και 57.

Ηλειακό.

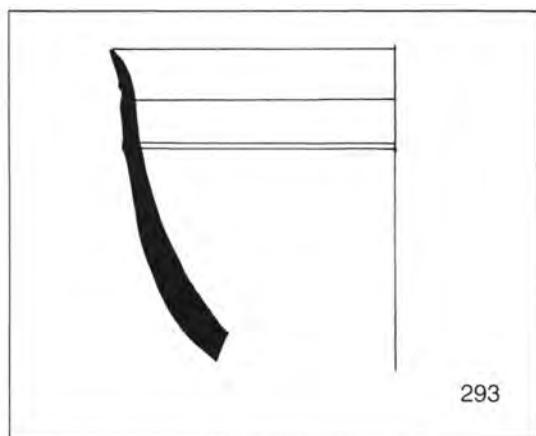

Σχέδ. 42.

- 294.** (4. 9. 68. M 17, προς Α. μέσου τοίχου 13, βάθος 1, 40 μ.).

Θραύσμα από το κατώτερο μέρος του σώματος. Διαστάσεις:  $0,032 \times 0,025$  μ. Πηλός σαρκόχρωμος. Γάνωμα μελανό.

Διακόσμηση: ζώνη με οξυκόρυφα φύλλα και άλλη ζώνη με γλωσσωτό κόσμημα.

- 295.** (3 - 4. 10. 68. M 21 - M 22, καταστροφή διαχωριστικής λωρίδας, βάθος 1, 10 - 1,80 μ.).

Θραύσμα από το σώμα.

Διαστάσεις:  $0,033 \times 0,027$  μ. Πηλός πορτοκαλής ανοιχτόχρωμος. Γάνωμα μελανό.

Διακόσμηση: αστράγαλος. Ανδρική μορφή προς τα δεξιά.

Παρόμοιος ο αστράγαλος του αρ. κατ. 9. (Για τον αστράγαλο πρβλ. Siebert, πίν. 88, 5).

Για τη μορφή βλ. το αρ. κατ. 135.

Ηλειακό.

- 296.** (25. 9. 68. M 21, βάθος 1,50 - 1,85 μ.).

Θραύσμα από το σώμα.

Διαστάσεις  $0,05 \times 0,022$  μ. Πηλός πορτοκαλοκάστανος. Γάνωμα μελανοκάστανο στυλινό.

Διακόσμηση: πολεμιστές (Πίν. 35).

- 297.** (20 - 21. 9. 68. Βάθος 0,90 - 1,10 μ.).

Θραύσμα από το σώμα.

Διαστάσεις  $0,024 \times 0,02$  μ. Πηλός σαρκόχρωμος. Γάνωμα μελανό.

Διακόσμηση: μικρό ζώο προς τα αριστερά.

- 298.** (14. 11. 68. M 49 - M 50, καταστροφή διαχωριστικής λωρίδας, βάθος 1,70, προς Β. τοίχου 34). Θραύσμα από το σώμα και την περιοχή του χείλους.

Σωζ. ύψος 0,085 μ. Πηλός πορτοκαλής ανοιχτόχρωμος. Γάνωμα μελανοκάστανο.

Χοντρά τοιχώματα.

Διακόσμηση: στο σώμα λογχόσημα φύλλα και ανάμεσά τους λεπτοί βλαστοί με κλάδο με κουκίδες, κρινόμορφο άνθος και ακτινωτό κόσμημα. Στο χείλος πλοχμός και ζώνη με ίχνη διπλών ελίκων, ανθέμια (;) και δελφίνια (Πίν. 35).

Πρβλ. το αρ. κατ. 278 (πρβλ. Siebert, πίν. 89, 6). Ηλειακό.

- 299.** (1 - 2. 11. 68. M 49, βάθος 1,20 - 1, 50 μ.).

Θραύσμα από το μετάλλιο και το σώμα.

Διαστάσεις  $0,051 \times 0,034$  μ. Πηλός πορτοκαλοκάστανος. Γάνωμα μελανοκάστανο.

Διακόσμηση: στο μετάλλιο επιμήκη φύλλα γύρω από ρόδακα. Στο σώμα λογχόσημα φύλλα. Για τα φύλλα του μετάλλιου βλ. το αρ. κατ. 162, για το μοτίβο του σώματος το αρ. κατ. 240.

- 300.** (11. 10. 68. N 1, βάθος 1,50 μ., προς Α. τοίχου 3α). Σκύφος συγκολλημένος και συμπληρωμένος.

Ύψος 0,075, διάμετρος 0,13 μ. Πηλός πορτοκαλής ανοιχτόχρωμος. Γάνωμα μελανοκάστανο.

Διακόσμηση: στο σώμα φύλλα άκανθας εναλλάξ με διπλά μικρά πέταλα λωτού. Πάνω από τα φύλλα πέντε γρύπες προς τα αριστερά (Σχέδ. 43· Πίν. 35).

- 301.** (13. 6. 69. Τομεύς ΑΔ, τμήμα Α, τάφος 19, βάθος 1,30 μ. (34).

Θραύσμα από το σώμα.

Διαστάσεις:  $0,022 \times 0,032$  μ. Πηλός σαρκόχρωμος. Γάνωμα μελανό.

Διακόσμηση: κάτω μέρος γυναικείας μορφής.

- 302.** (2. 9. 69. Τομεύς ΑΔ, τμήμα Α, τάφος 26, βάθος 0,76 - 1 μ. (255).

Τμήμα από το μετάλλιο και το σώμα (συγκολλημένο από τέσσερα όστρακα).

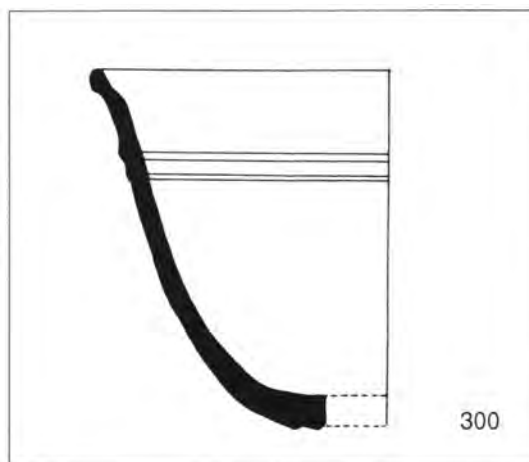

Σχέδ. 43.

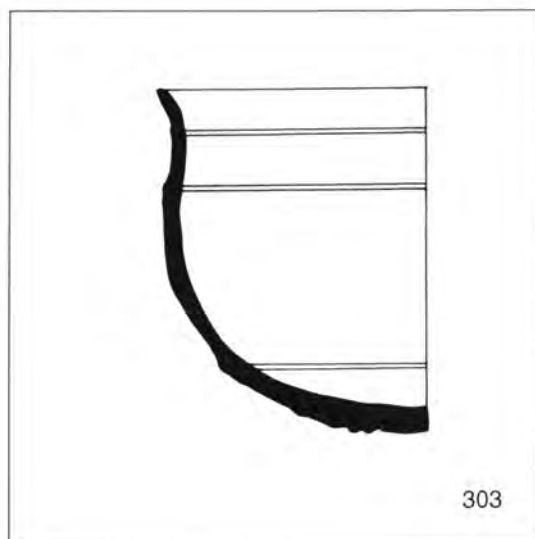

Σχέδ. 44.

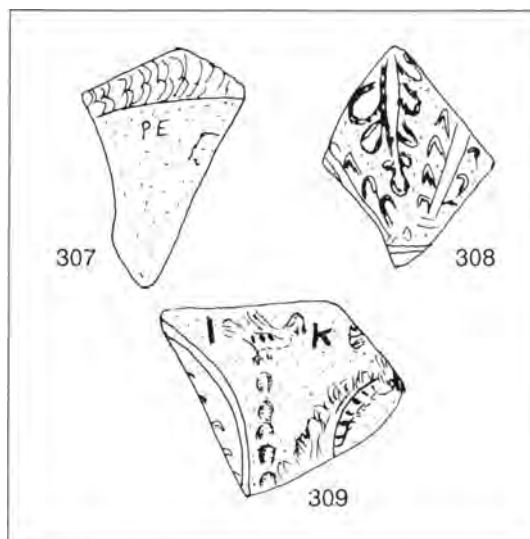

Σχέδ. 45.

- Διαστάσεις: 0,102×0,098 μ. Πηλός σαρκόχρωμος. Γάνωμα μελανό.  
 Διακόσμηση: δυσδιάκριτη του μεταλλίου. Στο σώμα πέταλα λωτού και ανάμεσα τους λεπτοί βλαστοί με ρόδακες και ροιά (;). Πτηνά (Πίν. 36).  
 Ηλειακό (;).
- 303.** (1. 10. 69. Τομεύς ΑΔ, τμήμα Α, τάφος 72, 49 (προς Δ. τοίχου Ι), βάθος 0,67 μ. (489).  
 Σκύφος συγκολλημένος από πολλά όστρακα και ελλιπής σε τμήμα του σώματος και του χείλους.  
 Ύψος 0,075, διάμ. στομίου 0,13 μ. Πηλός πορτοκαλοκόκκινος μαλακός. Γάνωμα κοκκινωπό.  
 Διακόσμηση: στο μέταλλο μικρά οξυκόρυφα φύλλα και τρεις πλαστικές αχιβάδες-πόδια. Γύρω από το μέταλλο ταινία με αστράγαλο. Στον κάλυκα ζώα που τρέχουν. Στο σώμα κυνήγι ζώων. Στο χείλος πλοχμός (Σχ έ δ. 44· Πίν. 36).  
 Πρβλ. το αρ. κατ. 169 (πρβλ. Siebert, πίν. 88, 4).  
 Ηλειακό.
- 304.** (Βλ. αρ. κατ. 303).  
 Θραύσμα από το σώμα.  
 Μήκος 0,035 μ. Πηλός πορτοκαλοκάστανος. Γάνωμα μελανό.  
 Διακόσμηση: κλάδος βαλανιδιάς.  
 Βλ. το αρ. κατ. 56.
- 305.** (7. 10. 69. Τομεύς ΑΔ, τμήμα Α, τάφος 72, βάθος 0,93 μ. (538).  
 Τμήμα από το μέταλλο, το σώμα και την περιοχή του χείλους (συγκολλημένο από έξι όστρακα).
- Διαστάσεις: 0,051×0,036 μ. Πηλός πορτοκαλοκάστανος. Γάνωμα μελανοκάστανος.  
 Διακόσμηση: δυσδιάκριτη η διακόσμηση του μεταλλίου. Στο σώμα πέταλα λωτού και ανάμεσά τους ακτινωτά κοσμήματα. Στο χείλος ταινία με καρδιάσχημα κοσμήματα (Πίν. 36).
- 306.** (20. 11. 69. Τομεύς ΑΔ, τμήμα Α, διαχωριστικό μεταξύ τάφων 137/138, βάθος 0,30 μ. (1029).  
 Θραύσμα από το μέταλλο και το σώμα.  
 Διαστάσεις: 0,053×0,067 μ. Πηλός πορτοκαλοκάστανος. Γάνωμα μελανό.  
 Διακόσμηση: στο μέταλλο διακρίνονται οι κορυφές φύλλων. Στο σώμα λογχόσχημα φύλλα με φυλλαράκια στη βάση τους και ανάμεσά τους λεπτοί βλαστοί με ρόδακα.  
 Βλ. περίπου για τον τύπο της διακόσμησης του σώματος το αρ. κατ. 298.  
 Ηλειακό.
- 307.** (22. 4. 70. Κλίβανος, βάθος 1,50 μ. (1244).  
 Θραύσμα από το σώμα και την περιοχή του χείλους.  
 Διαστάσεις: 0,03×0,042 μ. Πηλός πορτοκαλόχρωμος. Γάνωμα μελανό.  
 Διακόσμηση: στο σώμα ίχνος μορφής και επιγραφή *PE*. Στο χείλος πλοχμός (Σχ έ δ. 45).
- 308.** (9. 4. 70. Τομεύς ΑΔ, τμήμα Α, από τον χώρο περίξ των τοίχων 70/1 - 70/2 - 70/3 - 70/4 - 70/5).  
 Θραύσμα από το κατώτερο μέρος του σώματος.  
 Διαστάσεις: 0,031×0,039 μ. Πηλός πορτοκαλόχρωμος. Γάνωμα μελανό.

Διακόσμηση: φοινικιά, άκανθα (Σχ έ δ. 45).  
Ηλειακό.

- 309.** (10. 8. 70. Τομεύς ΑΔ, τμήμα Α, τάφος 99 - 100, κάτω από τον τοίχο 34 (2009).

Θραύσμα από το σώμα.

Διαστάσεις: 0,037×0,036 μ. Πηλός πορτοκαλής ανοικτόχρωμος. Γάνωμα μελανό.

Διακόσμηση: πέταλο λωτού, ανεμιζόμενο φύλλο άκανθας, πτηνό πάνω σε κατακόρυφη σειρά μικρών φύλλων, επιγραφή: *IK* (Σχ έ δ. 45).

Ηλειακό.

- 310.** (13. 8. 70. Τομεύς ΑΔ, τμήμα Α, τάφος 163, τοίχος 5 (2069).

Θραύσμα από το σώμα.

Μήκ. 0,032 μ. Πηλός πορτοκαλόχρωμος. Γάνωμα κοκκινωπό στιλπνό.

Διακόσμηση: πέταλο λωτού και φοινικιά.

Για το μοτίβο βλ. το αρ. κατ. 267.

Ηλειακό.

- 311.** (Τομεύς ΑΔ, τμήμα Α, τάφος 164, βάθος 0,50 - 1,15 μ. (1049).

Θραύσμα από το μέταλλο και το σώμα.

Διαστάσεις: 0,055×0,043 μ. Πηλός σαρκόχρωμος. Γάνωμα μελανοκάστανο.

Διακόσμηση: στο μέταλλο επιγραφή: *TOMAXOY*. Στο σώμα ροπαλόσχημα πέταλα (Πίν. 36).

Ηλειακό.

- 312.** (21. 4. 70. Τομεύς ΑΔ, τμήμα Α, τάφος 177, βάθος 0,80 - 1,60 μ. (1227).

Θραύσμα από το σώμα και την περιοχή του χείλους.

Διαστάσεις: 0,03×0,036 μ. Πηλός κιτρινορόδινο ανοικτόχρωμος. Γάνωμα πορτοκαλόχρωμο.

Διακόσμηση: στο σώμα ροπαλόσχημα πέταλα. Στο χείλος πλοχμός.

- 313.** (23. 7. 70. Τομεύς ΑΔ, τμήμα Α, τάφος 193 - 194, επιφανειακά (1891).

Θραύσμα από το σώμα.

Μήκος 0,029 μ. Πηλός σαρκόχρωμος. Γάνωμα μελανό.

Διακόσμηση: ίχνος μορφής.

- 314.** (22. 4. 70. Τομεύς ΑΔ, τμήμα Α, τάφος 234 (1235).

Θραύσμα από το σώμα.

Διαστάσεις: 0,043×0,047 μ. Πηλός πορτοκαλής ανοικτόχρωμος. Γάνωμα καστανοκόκκινο.

Διακόσμηση: πέταλο λωτού, φοινικιά και πτηνά.

Παρόμοιο με το αρ. κατ. 267.

Ηλειακό.

- 315.** (27. 7. 70. Τομεύς ΑΔ, τμήμα Α, διαχωριστικό τάφων 288 - 266, βάθος 0,85 - 1,60 μ. (1919).

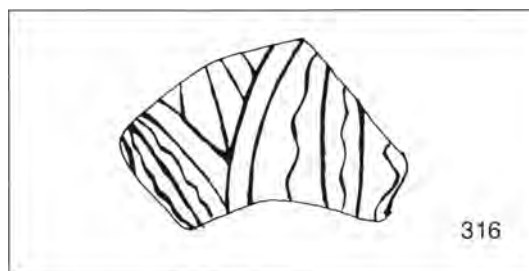

Σχ έ δ. 46.

Τμήμα από το σώμα (συγκολλημένο από δύο όστρακα).

Διαστάσεις: 0,047×0,047 μ. Πηλός πορτοκαλόχρωμος. Γάνωμα καστανό.

Διακόσμηση: δυσδιάκριτη.

- 316.** (22. 7. 70. Τομεύς ΑΔ, τμήμα Α, τάφος 175 - 174, βάθος 0,01 - 1,35 μ. (1888).

Θραύσμα από το σώμα.

Διαστάσεις: 0,051×0,031 μ. Πηλός πορτοκαλόχρωμος. Γάνωμα μελανοκάστανο.

Διακόσμηση: πέταλα λωτού (;) (Σχ έ δ. 46).

- 317.** (3. 10. 70. Τομεύς ΑΔ, τμήμα Α, τάφος 173 - 174, βάθος 2 μ. (2377).

Θραύσμα από το μέταλλο και το σώμα.

Διαστάσεις: 0,036×0,034 μ. Πηλός σαρκόχρωμος. Γάνωμα μελανό.

Διακόσμηση: στο μέταλλο ίχνη φύλλων. Στο σώμα φύλλο άκανθας, πέταλο λωτού και φυλλαράκι στο μεταξύ τους κενό (Πίν. 36).

Ηλειακό.

- 318.** (31. 7. 70. Τομεύς ΑΔ, τμήμα Α, τάφος 181, κάτω από τον τοίχο 64 (1967).

Έξι όστρακα από το σώμα (συγκολλημένα τα τρία και τα δύο).

Διαστάσεις του μεγ.: 0,057×0,041 μ. Πηλός πορτοκαλόχρωμος. Γάνωμα μελανοκάστανο.

Διακόσμηση: πλαστικές κομβιόσχημες αποφύσεις.

- 319.** (28. 7. 70. Τομεύς ΑΔ, τμήμα Α, χώρος 16, 172 - 182, μέρος Α3, βάθος 1,20 - 1,70 μ. (1952).

Θραύσμα από τον κάλυκα.

Διαστάσεις: 0,036×0,034 μ. Πηλός σαρκόχρωμος. Γάνωμα μελανό.

Διακόσμηση: πέταλο λωτού και φύλλο άκανθας (Σχ έ δ. 47).

Ηλειακό.

- 320.** (29. 7. 70. Τομεύς ΑΔ, τμήμα Α, τάφος 186, 2, 03, ΒΑ 0,32, ΒΔ 0,90 (1925).

Θραύσμα από το σώμα.

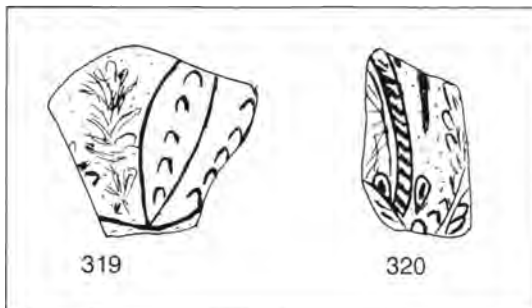

Σχέδ. 47.

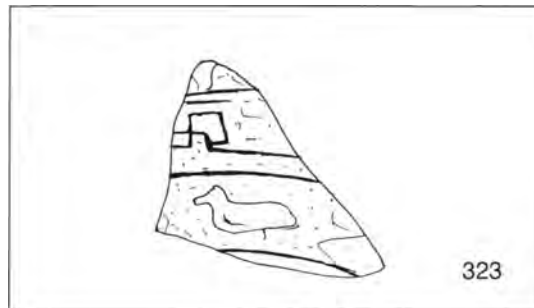

Σχέδ. 49.

Διαστάσεις: 0,022×0,029 μ. Πηλός πορτοκαλόχρωμος. Γάνωμα κοκκινωπό.

Διακόσμηση: φοινικιά, τμήμα μεγάλου πεταλόσχημου φύλλου (*Nymphaea Nelumbo*) με φυλλαράκι στο εσωτερικό του, καθώς και στο κενό ανάμεσα σε αυτό και τη φοινικιά (Σχέδ. 47).

Πρβλ. το αρ. κατ. 273.

Ηλειακό.

- 321.** (22. 9. 70. Τομεύς ΑΔ, τμήμα Α, τάφος 196, βάθος 1,24 μ. (2286).

Τμήμα μήτρας, που σώζει το μέταλλο, τον κάλυκα και μέρος του σώματος. Φέρει δακτυλιωτή βάση.

Σαζ. ύψος 0,032, εξωτ. διάμ. βάσ. 0,06 μ. Πηλός πορτοκαλοκάστανος.

Διακόσμηση: στο μέταλλο οξυκόρυφα φύλλα με κεντρική και λοξές νευρώσεις εναλλάξ γύρω από οκταπέταλο ρόδακα. Στα μεταξύ τους κενά κοσμήματα από τρεις κουκίδες και γράμμα Φ. Στον κάλυκα τρεις επάλληλες σειρές από μικρά πέταλα λωτού. Στο σώμα ίχνη μορφών (Πίν. 37).

Ηλειακό.

- 322.** (12. 9. 70. Τομεύς ΑΔ, τμήμα Α, τάφος 210, βάθος 1,64 - 2,20 μ. (2259).

Σκύφος συγκολλημένος από εικοσιοκτώ όστρακα και συμπληρωμένος.

Ύψος 0,063, διάμ. στομίου 0,098 μ. Πηλός πορτοκαλοκάστανος. Γάνωμα μελανό.

Διακόσμηση: στο μέταλλο δεκαεξαπέταλος ρόδακας. Στο σώμα, που χωρίζεται σε τέσσερις μετόπες με τέσσερις ιωνικούς κίονες, εικονίζεται ο άθλος του Ηρακλή με τη Λερναία Ύδρα. Στα κιονόκρανα αντωπά πτηνά (Σχέδ. 48· Πίν. 36). Βλ. Θ. Καράγιωργα, ΑΔ 26 (1971), Χρονικά, σ. 141, Πίν. 121 γ. BCH 98 (1974), σ. 619, εικ. 105. Siebert, σ. 118.

- 323.** (5. 9. 70. Τομεύς ΑΔ, τμήμα Α, τάφος 239, τοίχος 123, βάθος 0,45 - 1,95 μ. (2238).

Θραύσμα από το σώμα.

Διαστάσεις: 0,043×0,032 μ. Πηλός γκριζοκάστανος. Γάνωμα μελανό.

Διακόσμηση: ζώνη με πτηνά. Μαϊάνδρος (Σχέδ. 49).

- 324.** (26. 9. 70. Τομεύς ΑΔ, τμήμα Α, τάφος 259, (2302).

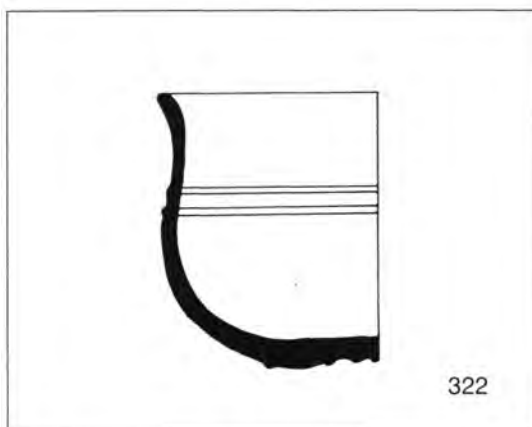

Σχέδ. 48.

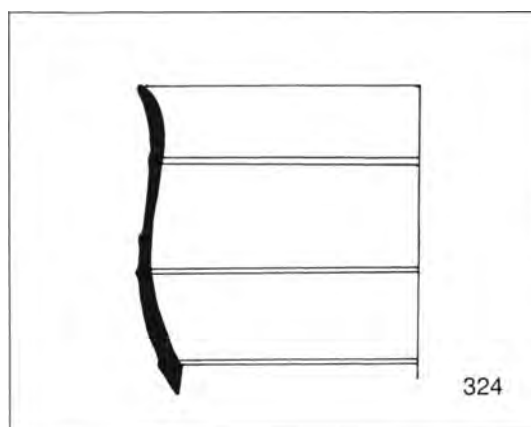

Σχέδ. 50.

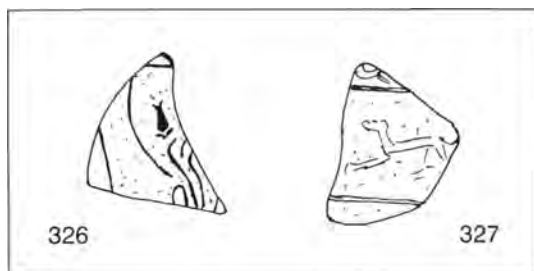

Σχέδ. 51.

Τμήμα από την περιοχή του χείλους (συγκολλημένο από δεκαέξι όστρακα).

Διαστάσεις: 0,09×0,06 μ. Πηλός πορτοκαλο-ροδίνος. Γάνωμα μελανοκάστανο.

Διακόσμηση: ζώνη με όρθιες κυματοειδείς γραμμές. Άλλη ζώνη με καρπούς μυρτιάς και δελφίνια (Σχ έ δ. 50 · Πίν. 37).

**325.** (3. 9. 70. Τομεύς ΑΔ, τμήμα Α, διαχωριστικό τάφρων 294/295 (2185).

Θραύσμα από το σώμα.

Διαστάσεις: 0,031×0,035 μ. Πηλός σαρκόχρωμος. Γάνωμα μελανό.

Διακόσμηση: υδρόβιο πτηνό(;).

**326.** (58. 8. 70. Τομεύς ΑΔ, τμήμα Α, τάφος 301, βάθος 0,80 - 1,35 μ. (1993).

Θραύσμα από το σώμα.

Διαστάσεις: 0,025×0,026 μ. Πηλός σαρκόχρωμος. Γάνωμα μελανοκάστανο.

Διακόσμηση: λεπτοί βλαστοί με κρινόμορφο άνθος (Σχ έ δ. 51).

Ηλειακό.

**327.** (14. 9. 70. Τομεύς ΑΔ, τμήμα Α, τάφος 302, βάθος 0,55 - 1,85 μ. (2059).

Θραύσμα από το σώμα.

Ύψος 0,028 μ. Πηλός σαρκόχρωμος. Γάνωμα μελανό.

Διακόσμηση: ζώο προς τα αριστερά (Σχ έ δ. 51).

**328.** (α) 28. 7. 70. Τομεύς ΑΔ, τμήμα Α, τάφος 290, βάθος 3,25 μ. (1922), β) 29. 8. 70. Τομεύς ΑΔ, τμήμα Α, τάφος 302, διάλυση στρώματος πεσμένων κεράμων, βάθος 2,90 - 3 μ. (2144).

Τμήμα από το ανώτερο μέρος του σώματος, που αποτελείται από τρία όστρακα (συγκολλημένα τα δύο).

Διαστάσεις του μεγ.: 0,07×0,034 μ. Πηλός πορτοκαλόχρωμος. Γάνωμα μελανοκάστανο σιλπνό.

Διακόσμηση: πλαστικές αχιβάδες (Πίν. 37).

## Θέατρο

**329.** (26. 10. 70. Τάφος αγωγού, από 16 - 32 μ., βάθος 0,60 - 0,90 μ.).

Θραύσμα από το μέταλλο και τον κάλυκα.

Διαστάσεις: 0,04×0,049 μ. Πηλός σαρκόχρωμος. Γάνωμα μελανό.

Διακόσμηση: στο μέταλλο οξυκόρυφα φύλλα με κεντρική και λοξές νευρώσεις εναλλάξ γύρω από οκταπέταλο ρόδακα. Ταινία με κουκίδες. Στον κάλυκα ταινία με καρδιόσχημα κοσμήματα (Πίν. 37).

**330.** (Βλ. αρ. κατ. 329).

Θραύσμα από το σώμα.

Μήκος 0,037 μ. Πηλός σαρκοροδίνος. Γάνωμα καστανό.

Διακόσμηση: ιωνικό κυμάτιο. Ζώνη με ζώα (Πίν. 37).

Για τα ζώα πρβλ. το αρ. κατ. 303.

## Χωρίς ένδειξη

**331.** Θραύσμα από το κατώτερο μέρος του σώματος.

Διαστάσεις: 0,083×0,042 μ. Πηλός σαρκόχρωμος. Γάνωμα μελανό.

Διακόσμηση: ροπαλόσχημα πέταλα.

Βλ. το αρ. κατ. 246.

**332.** Θραύσμα από το κατώτερο μέρος του σώματος.

Διαστάσεις: 0,042×0,041 μ. Πηλός σαρκόχρωμος. Γάνωμα εξωτερικά μελανοκάστανο, εσωτερικά κοκκινωπό.

Διακόσμηση: ροπαλόσχημα πέταλα.

Βλ. το αρ. κατ. 246.

**333.** Θραύσμα από το μέταλλο και τον κάλυκα.

Διαστάσεις: 0,053×0,063 μ. Πηλός σαρκόχρωμος. Γάνωμα μελανό.

Διακόσμηση: στο μέταλλο ίχνη οξυκόρυφων φύλλων. Στον κάλυκα ζώνη με εννεάφυλλα ανθέμια, που φύονται από διπλές έλικες εναλλάξ με κρινόμορφα άνθη. Ζώνη με αντωπούς ερωτιδείς που πετούν (Πίν. 37).

**334.** Θραύσμα από το κατώτερο μέρος του σώματος.

Διαστάσεις: 0,045×0,021 μ. Πηλός πορτοκαλοκάστανος. Γάνωμα κοκκινωπό.

Διακόσμηση: πέταλα λωτού και φυλλαράκια στη βάση τους.

Βλ. το αρ. κατ. 271.

Ηλειακό.

**335.** Θραύσμα από το μέταλλο και το σώμα.

Διαστάσεις: 0,03×0,056 μ. Πηλός πορτοκαλοκάστανος. Γάνωμα μελανοκάστανο σιλπνό.

Διακόσμηση: στο μέταλλο, που περιβάλλεται από ταινία με κουκίδες, πλαστική αχιβάδα-πόδι. Γύρω από την ταινία του μεταλλίου σειρές μικρών οξυκόρυφων φύλλων με κεντρική νεύρωση. Στο σώμα επάλληλες σειρές μικρών πετάλων λωτού (Πίν. 37).

- 336.** Τμήμα από το σώμα και την περιοχή του χείλους (συγκολλημένο από δύο όστρακα).

Διαστάσεις: 0,032×0,026 μ. Πηλός σαρκόχρωμος. Γάνωμα μελανοκάστανο.

Διακόσμηση: στο σώμα άρμα. Στην περιοχή του χείλους ίχνος πλοχμού (Πίν. 38).

- 337.** Θραύσμα από το σώμα και το χείλος.

Διαστάσεις: 0,058×0,056 μ. Πηλός σαρκόχρωμος. Γάνωμα πορτοκαλοκόκκινο.

Διακόσμηση: στο σώμα δικτυωτό κόσμημα (Σχέδ. 52· Πίν. 38).

- 338.** (παράδοση Κων/νου Βαρβαρέσου (BE 1516).

Θραύσμα από το σώμα και την περιοχή του χείλους.

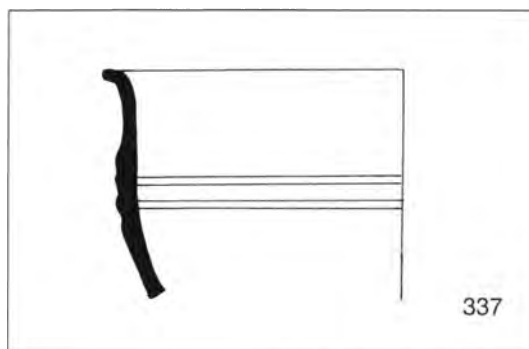

Σχέδ. 52.

Διαστάσεις: 0,051×0,043 μ. Πηλός καστανός ανοικτόχρωμος. Γάνωμα μελανό.

Διακόσμηση: στο σώμα πολεμιστές. Στο χείλος πλοχμός (Πίν. 38).

## VI. ΣΤΥΛΙΣΤΙΚΗ - ΕΙΚΟΝΟΓΡΑΦΙΚΗ ΑΝΑΛΥΣΗ

### 1. Πέταλα λωτού

(Αρ. κατ. 1, 3, 11, 98, 127, 131, 174, 218, 253, 255, 260, 263, 265, 266, 267, 268, 270, 271, 272, 276, 289, 302, 305, 309, 310, 314, 317, 319, 334)

Τα πέταλα λωτού, στην κατηγορία των οποίων εντάσσουμε και τα «μακριά πέταλα λωτού» ή «λογχόσχημα» φύλλα, τα οποία όμως είναι μακρύτερα και στενότερα, αποτελούν ένα από τα αγαπητά διακοσμητικά θέματα των ηλειακών σκύφων. Κοντύτερα και φαρδύτερα από τα λογχόσχημα φύλλα, δηλαδή από τα *Nymphaea Lotus* και τα *Nymphaea Caerulea*, σύμφωνα με τη διάκριση που προτείνει η Rotroff για τους σκύφους της Αγοράς<sup>82</sup> και με έντονη πλαστικότητα, μπορούμε να διακρίνουμε τα πέταλα λωτού σε αρκετά παραδείγματα από την Ήλιδα.

Από αυτά τα περισσότερα απολήγουν σε σχεδόν οξεία κορυφή και δύο μόνον σε ελαφρά καμπύλη (11, 255). Μερικά πέταλα φέρουν μια κεντρική πλαστική νεύρωση (11, 98, 131, 253, 255, 263, 310, 314, 334), άλλα τρεις (1, 3, 267, 268, 271, 302), ένα φέρει δύο (305). Ένα παράδειγμα (260) έχει, εκτός από την πλαστική κεντρική νεύρωση, και λοξές εγχάρακτες νευρώσεις σαν «ιχθυάκανθα», στα δε 276, 309, 317, 319 οι πλάγιες νευρώσεις μοιάζουν με κοντά άγκιστρα<sup>83</sup>. Σε πολλά παραδείγματα το πέταλο λωτού φέρει δύο φυλλαράκια στη βάση του (127, 253, 260, 265, 266, 267, 271, 310, 314, 334)<sup>84</sup>, σε άλλα περιβάλλεται από πλαστικές κυματοειδείς γραμμές με κουκίδες εκατέρωθεν (1, 253, 266), σε μερικά έχουμε το πέταλο λωτού εναλλάξ με φοινικιά (98, 127, 131, 260, 267, 271, 310, 314), σε άλλα δε παρεμβάλλεται ανάμεσα σε μορφές, καν-

82. Agora XXII, σ. 3.

83. Παρόμοιες νευρώσεις υπάρχουν και στα μικρά πεταλόσχημα φύλλα στη βάση του αρ. κατ. 263.

84. Μικρά φυλλαράκια υπάρχουν και στη βάση του διακοσμητικού θέματος της φοινικιάς ή των λογχόσχημων φύλλων, στα κενά ανάμεσα σε άκανθα, πέταλα λωτού και μεγάλα πεταλόσχημα φύλλα ή στο εσωτερικό των τελευταίων (αρ. κατ. 1, 263, 265, 273, 306, 317, 320).

θάρους, δέσμες φύλλων, άκανθα, ρόδακες, ακτινωτά κοσμήματα, λεπτούς βλαστούς, μεγάλα πεταλόσχημα φύλλα (*Nymphaea Nelumbo*) κ.ά. (1, 11, 253, 255, 263, 268, 272, 289, 302, 309, 319). Το πέταλλο λωτού, που είναι γνωστό μεν αλλά όχι πολύ κοινό στους σκύφους της Αγοράς<sup>85</sup> το συναντάμε και σε παραδείγματα που αποδίδονται, με όχι απόλυτη βεβαιότητα, στο γνωστό αργειακό εργαστήριο του Αγαθοκλή<sup>86</sup>, στο εργαστήριο του μονογράμματος *M*<sup>87</sup> ή σε εκείνο του Κλεαγόρα<sup>88</sup>, κυρίως όμως σε παραδείγματα του εργαστηρίου του Δημητρίου - Ιάσονα, το οποίο χρησιμοποιεί βασικά πέντε τρόπους απόδοσης των πετάλων με κύριο χαρακτηριστικό το διπλό περιγράμμα ή τη διπλή νέυρωση<sup>89</sup>. Τα πέταλα λωτού στο 174 με το διπλό ανάγλυφο περιγράμμα και την κατάστικτη ταινία στο κέντρο θυμίζουν τα μεγάλα πέταλα λωτού σε σκύφους του ύστερου λακωνικού εργαστηρίου του Σωσίμου, του οποίου η αρχή παραγωγής τοποθετείται γύρω στα μέσα του 2ου αι. π.Χ.<sup>90</sup>. Στο 302 τα πέταλα λωτού μοιάζουν με εκείνα που ο Siebert εντάσσει στην «ιταλιωτική» σειρά των ηλειακών σκύφων<sup>91</sup>. Το θέμα των πετάλων λωτού εναλλάξ με εκείνο της φοινικιάς, που έχουμε σε οκτώ από τους σκύφους μας που αναφέραμε, θεωρείται από τον Siebert στοιχείο συγγενές με ιταλιωτικά παραδείγματα ανάγλυφης κεραμικής, ιδίως με εκείνα της γνωστής ομάδας του *Popilius*<sup>92</sup>. Στην ίδια σειρά εντάσσει και το κόσμημα των πετάλων με τις αγκιστροειδείς νευρώσεις που είδαμε (276, 309, 317, 319), στοιχείο που αποτελεί ένα από τα ιδιαίτερα χαρακτηριστικά του ηλειακού εργαστηρίου<sup>93</sup>.

Λαμβάνοντας υπόψη τα παραπάνω θα μπορούσαμε να θεωρήσουμε ηλειακούς τους 1, 3, 11, 98, 127, 131, 253, 260, 263, 265, 266, 267, 270, 271, 272, 276, 309, 310, 314, 317, 319, 334 σκύφους.

#### α. Μεγάλα πεταλόσχημα φύλλα (*Nymphaea Nelumbo*)

(Αρ. κατ. 263, 272, 273, 320)

Σε τέσσερα παραδείγματα έχουμε την απόδοση του ιταλιωτικού μοτίβου του λεγόμενου *Nymphaea Nelumbo*, μιας άλλης παραλλαγής των πετάλων λωτού που είδαμε, και τα οποία φέρουν παράσταση στο εσωτερικό τους: στο 263 ερωτικές σκηνές, στο 272 «Διονυσιακή τριάδα» στο εσωτερικό του ενός πετάλου και κάνθαρο στο άλλο, στο δε 273 κάνθαρο<sup>94</sup>.

Στην Αγορά τα *Nymphaea Nelumbo* απουσιάζουν. Το μοναδικό παράδειγμα που παρουσιάζει η *Rotroff*<sup>95</sup> θα αποτελεί προϊόν της ίδιας εισηγμένης μήτρας με το παρόμοιο γνωστό παράδειγμα E79 του *Thompson*<sup>96</sup>. Το θέμα είναι χαρακτηριστικό των δηλιακών και των ιταλιωτικών σκύφων<sup>97</sup>. Σε παραδείγματα του ιωνικού εργαστηρίου του Μενεμάχου με «παραδεισένια» διακόσμηση τα *Nymphaea Nelumbo* περιέχουν ενίοτε και μορφές σε ερωτικές σκηνές<sup>98</sup>. Η

85. Agora XXII, αριθ. 118, 286.

86. Siebert, σ. 28, A 115, πίν. 9. 71, 1, 6.

87. Siebert, πίν. 26-27. 30.

88. Siebert, πίν. 33.

89. Siebert, σ. 35, πίν. 12-15. 74, 1-6. 75, 7, 9, 12.

90. Siebert, σ. 86, Sp 2, Sp 3, πίν. 47. 81, 2.

91. Siebert, πίν. 90, 4.

92. Siebert, σ. 112, 113, El 3, πίν. 54, 90, 1.

93. Siebert, πίν. 90, 5. Βλ. και παραπάνω, υποσημ. 83.

94. Πρβλ. και τα ιταλιωτικά παραδείγματα (εργαστήρια των *Popilius* και *Herakleides*), όπου στο εσωτερικό του *Nymphaea Nelumbo* έχουμε αντωπούς τράγους, θέμα που συνδέεται και με τον κάνθαρο και το διονυσιακό κύκλο γενικότερα. Βλ. σχετικά Hausmann, Γ' ΕπΣυνΕλλΚ, σ. 280-281, πίν. 223 β, δ. Βλ. και παρακάτω, υποσημ. 104.

95. Agora XXII, αριθ. 375.

96. Thompson, σ. 406, ειχ. 96a-b, περιγραμνός. Βλ. και Hausmann, Akten XIII IKKA, σ. 315.

97. Courby, σ. 388, ειχ. 82, αριθ. 7, σ. 391, 419, ειχ. 91, αριθ. 22, 28. Για το χαρακτηρισμό των φύλλων αυτών και το είδος των μορφών που περιέχουν βλ. G. Siebert, Un bol à reliefs inscrit à représentations érotiques, *AntK* 1984, σ. 19.

98. Délos XXXI, σ. 32 κ.ε., ειδικά τις ομάδες 3 και 4, πίν. 3. 4. 116, αριθ. 1980, 1345, 1343, 1341, 1342, 1340.

Byvank - Quarles van Ufford τοποθετεί τους δηλιακούς και ιταλιωτικούς σκύφους με αυτό το διακοσμητικό θέμα μαζί με μορφές στο α' μισό του 1ου αι. π.Χ.<sup>99</sup> Πρόσφατα όμως η παραγωγή των εργαστηρίων της κεντρικής Ιταλίας (κεραμείς Popilius, Larius) τοποθετήθηκε ψηλότερα, δηλαδή στον πρώιμο 2ο αι. έως το 70 περίπου π.Χ.<sup>100</sup>

Το διακοσμητικό αυτό θέμα επέδρασε και στην τοπική παραγωγή της Κορίνθου, όπου ήταν σε χρήση κατά το α' μισό του 2ου αι. π.Χ.<sup>101</sup>. Το μεγάλο πεταλόσχημο φύλλο με ερωτικές σκηνές στο εσωτερικό του το γνωρίζουμε και από άλλο παράδειγμα από τη γειτονική Ολυμπία<sup>102</sup>. Φαίνεται λοιπόν ότι στα πλαίσια των εμπορικών κυρίως σχέσεων της Ήλιδας με τη Δύση<sup>103</sup> το διακοσμητικό θέμα των μεγάλων πεταλόσχημων φύλλων επέδρασε και στη ντόπια ηλιακή παραγωγή, όπου, εκτός από τις ερωτικές σκηνές, προτιμήθηκαν και θέματα σχετικά με τον Διόνυσο και τη λατρεία του («Διονυσιακή τριάδα», κάνθαρος). Είναι γνωστή άλλωστε η λατρεία του θεού στην Ήλιδα<sup>104</sup>.

### β. Μικρά πέταλα λωτού

(Αρ. κατ. 65, 69, 73, 74, 171, 178, 201, 212, 230, 241, 281, 300, 321, 335)

Στη μεγάλη κατηγορία των πετάλων λωτού<sup>105</sup> μπορούμε να εντάξουμε και τα μικρά πέταλα λωτού που φέρουν κεντρική νεύρωση, καμπύλη κορυφή και συνήθως αρκετά αποστρογγυλεμένο περίγραμμα. Μόνον στα 178 και 281 η κορυφή είναι οξύτερη των άλλων. Συχνά αποδίδονται σε επάλληλες σειρές, όπου τα πέταλα της κατώτερης καλύπτουν εν μέρει τα πέταλα της ανώτερης σειράς (65, 69, 73, 74, 171, 212, 241, 281, 321, 335). Ενίοτε διακοσμούν τον κάλυκα του αγγείου (178, 230, 300, 321), φαινόμενο όχι συχνό<sup>106</sup>. Τα 171, 178, 201, 281 φέρουν διπλή κεντρική νεύρωση<sup>107</sup>, το 201 κατάστικτη<sup>108</sup>. Στο 65 τα πέταλα παρουσιάζουν την ιδιομορφία να φέρουν και λοξές νευρώσεις στο αριστερό μισό. Στα περισσότερα παραδείγματα της Ήλιδας οι επάλληλες σειρές των πετάλων καλύπτουν ολόκληρο το σώμα του σκύφου σαν φολίδες (65, 69, 171, 212, 281, 335).

Αυτό το είδος των πετάλων λωτού το βρίσκουμε και σε σκύφους της Αγοράς, όπου όμως έχουν λιγότερο καμπύλη ή σχεδόν οξεία κορυφή<sup>109</sup>. Η παραγωγή της Αγοράς τοποθετείται προς τα τέλη του 3ου αι. π.Χ. Το θέμα είναι γνωστό και από τον Κεραμεικό<sup>110</sup>, καθώς και από την Πνύκα, όπου τα σχετικά παραδείγματα με τα πέταλα λωτού θεωρούνται προφανώς ως τα πρωιμότερα του είδους και χρονολογούνται στο γ' τέταρτο του 3ου αι. π.Χ.<sup>111</sup>.

99. Byvank-Quarles van Ufford 1959, σ. 64.

100. Hausmann, Akten XIII IKKA, σ. 313-314.

101. C. M. Edwards 1986, σ. 398, 407 κ.ε.

102. Siebert, σ. 114, πίν. 90, 5.

103. Βλ. σχετ. κεφ. VII και υποσημ. 404. Για το ρόλο που παίζει το διακοσμητικό θέμα των μεγάλων πεταλόσχημων φύλλων στη διακόσμηση μεταλλίνων, ιδίως αργυρών, σκύφων, βλ. Agora XXII, σ. 6 κ.ε. Για την αιγυπτιακή καταγωγή του μοτίβου (Pfrommer, σ. 86 κ.ε.) και την ισχυρή επίδραση της αλεξανδρινής μεταλλοτεχνίας στην ιταλιωτική παραγωγή, ιδίως από τον 3ο αι. π.Χ., βλ. Agora XXII, σ. 7-9. Γενικότερα για την αντιγραφή διακοσμητικών θεμάτων από μετάλλινα πρότυπα (κυρίως αιγυπτιακά) βλ. Courby, σ. 336 κ.ε., 351 κ.ε., 356, 372, 375-377, 385, 391, 416, 423 κ.ε. Για την παρουσία του μοτίβου στην αιχμενιδική, καθώς και στην ελληνική τέχνη της περιοχής του Πόντου βλ. Br. Shefton, *The White Lotus, Rogozen and Colchis*, στο J. Chapman - P. Dolukhanov, Ed. *Cultural Transformations and Interactions in Eastern Europe*, Avebury 1993, σ. 178 κ.ε.

104. Πανσανίας VI, 26, 1-3.

105. Βλ. παραπάνω.

106. Βλ. Corinth VII, III, σ. 160.

107. Πρβλ. Agora XXII, αριθ. 18, πίν. 3 (225-175 π.Χ.). Alt-Ägina II, 3, αριθ. 341, πίν. 30.

108. Βλ. Braun, αριθ. 133.

109. Agora XXII, αριθ. 14, 95, 248, 251, 252, 310, που τα περισσότερα χρονολογούνται στο 225-175 π.Χ.

110. Schwabacher, σ. 220-221, πίν. VIII A 4-9.

111. Edwards, Πνυχ. σ. 90, 100 κ.ε., αριθ. 61-66, πίν. 44.

Τα κορινθιακά παραδείγματα δείχνουν ότι σκύφοι με αυτό το θέμα εξακολούθησαν να παράγονται ακόμα γύρω στα μέσα του 2ου αι. π.Χ.<sup>112</sup>. Τις επάλληλες σειρές μεγαλύτερων όμως πετάλων λωτού τις βρίσκουμε και στο επαρχιακό εργαστήριο του Κλεαγόρα<sup>113</sup>, όπου γενικά συνηθίζονται οι επάλληλες σειρές πετάλων διαφόρων σχημάτων<sup>114</sup>, δεν είναι δε άγνωστες και στο αρκαδικό εργαστήριο της Γόρτυνας<sup>115</sup>.

Για τα παραδείγματα της Ήλιδας το σχήμα των πετάλων αφ' ενός με το αρκετά αποστρωγγυλεμένο περιγράμμα στα περισσότερα και η ανεύρεση της 321 μήτρας με το παρόμοιο κόσμημα αφ' ετέρου, μας κάνουν να θεωρήσουμε τον τύπο αυτό των πετάλων λωτού χαρακτηριστικό διακοσμητικό θέμα μιας ντόπιας παραγωγής σκύφων μέσα στο 2ο αι. π.Χ., στην οποία μπορούμε να εντάξουμε τους 69, 73, 74, 171, 212 και 321 σκύφους.

#### γ. Μακριά πέταλα λωτού (λογχόσχημα φύλλα)

(Αρ. κατ. 2, 7, 8, 12, 17, 28, 34, 43, 129, 139, 140, 142, 143, 162, 164, 172, 237, 240, 278, 284, 290, 291, 298, 299, 306)

Σε αυτή την ομάδα τη γνωστή μας από την Αγορά, όπου το κόσμημα εντάσσεται στην ευρύτερη κατηγορία των «Lotus Petals»<sup>116</sup>, ανήκει ένας μεγάλος αριθμός θραυσμάτων από την Ήλιδα. Σε αυτά τα μακριά πέταλα λωτού (λογχόσχημα φύλλα), που στην Αγορά διακρίνονται σε εκείνα με αποστρωγγυλεμένη την κορυφή, τα *Nymphaea Lotus*, και σε αυτά με οξεία την κορυφή, τα *Nymphaea Caerulea*<sup>117</sup>, εμφανίζονται μόνα τους (7, 28)<sup>118</sup> ή εναλλάξ με λεπτούς βλαστούς που απολήγουν σε ρόδακες, ακτινωτά κοσμήματα, στάχυ ή κρινόμορφα άνθη, θέμα αγαπητό στην Αττική (8, 17, 34, 139, 143, 172, 237, 278, 290, 298, 306)<sup>119</sup>, ή άκανθα (164). Στο 164 είναι χαρακτηριστικές οι επάλληλες χαράξεις στο μέσον του ενός πετάλου. Σε πέντε παραδείγματα (2, 12, 162, 291, 299) τα πέταλα χωρίζονται μεταξύ τους με λεπτές ανάγλυφες γραμμές (λεπτοί βλαστοί;)<sup>120</sup>.

Σε σχέση με τα παραδείγματα του 3ου αι. π.Χ. από το Δίτυλο<sup>121</sup> αυτά της Ήλιδας διαφέρουν με τα πλατύτερα πέταλα λωτού που παρουσιάζουν μεγαλύτερη ένταση στο μέσον ή στο κάτω μισό περιορίζοντας έτσι τα μεταξύ τους κατώτερα κενά, ενώ στενεύουν προς τα πάνω επιτρέποντας την ανάπτυξη των λεπτών βλαστών στην περιοχή ανάμεσα στις κορυφές τους (240, 278, 298). Τα λογχόσχημα φύλλα με τους λεπτούς βλαστούς ανάμεσά τους είναι γνωστά και από ανάγλυφα αγγεία της Βεργίνας, που χρονολογούνται στο β' μισό του 2ου και το α' μισό του 1ου αι. π.Χ.<sup>122</sup>. Η Rotroff παρατηρεί το μοτίβο σε αλεξανδρινά μετάλλινα παραδείγματα, που αποτέλεσαν το πρότυπο αθηναϊκών πήλινων ανάγλυφων σκύφων προς τα τέλη του 3ου αι. π.Χ.<sup>123</sup>.

112. Corinth VII, III, σ. 159, 160, πίν. 65, αριθ. 786, 787. Πρβλ. και τα παραδείγματα της Πέλλας: Ακαμάτης, ομάδα ο, αριθ. 279-282 («φολιωτή διακόσμηση»).

113. Siebert, K 121, K 125, πίν. 33, 78, 5, 80, 1.

114. Siebert, σ. 42, 44, πίν. 34, 78.

115. Siebert, Go 74, πίν. 85, 5.

116. Agora XXII, σ. 18.

117. Agora XXII, σ. 3, πίν. 94. Βλ. εδώ, σ. 6 κ.ε. και για την αιγυπτιακή καταγωγή του διακοσμητικού θέματος. Επίσης Baur 1941, σ. 247 και Rotroff 1982, σ. 330 κ.ε. Ακαμάτης, αριθ. 1-21, πίν. 4-19.

118. Πρβλ. τον πρώτο αττικό σκύφο του 3ου αι. π.Χ. του Εθνικού Αρχαιολογικού Μουσείου, PF 2, σ. 133, ειχ. 12, αριθ. 1. Επίσης J. J. Pollitt, *Art in the Hellenistic Age*, Cambridge 1987, σ. 200, 256.

119. Η Byvanck-Quarles van Ufford θεωρεί ότι αυτοί οι ανθεμωτοί βλαστοί, αν και συναντώνται στην Αττική, εν τούτοις ήσαν περισσότερο κοινός στην Αντιόχεια, βλ. Agora XXII, σ. 18 σημ. 17. Επίσης Hausmann, σ. 24 και Thompson, σ. 351, C17, ειχ. 35.

120. Πρβλ. Schwabacher, σ. 218, πίν. VII A 4, 7, 8.

121. Braun, σ. 170-171, 181 κ.ε., αριθ. 175, 176, 186, 211.

122. Φάκλαρης, σ. 221 αριθ. 1 (ΒΑΠ 69), σχέδ. 16, πίν. 88δ, σ. 222 αριθ. 2 (ΒΑΠ 46), πίν. 88ε, αριθ. 3 (ΒΑΠ 109),

Ο συνδυασμός μακριών πετάλων λωτού με λεπτούς βλαστούς, που απολήγουν σε κρινόμορφο άνθος, ρόδακες και ακτινωτό κόσμημα, εντάσσεται στα χαρακτηριστικά κοσμήματα των ηλειακών σκύφων και ως τέτοιους μπορούμε να θεωρήσουμε τους 237, 278, 298, 306<sup>124</sup>.

## 2. Μακριά ροπαλόσχημα πέταλα

(Αρ. κατ. 14, 57, 102, 121, 224, 227, 246, 293, 311, 312, 331, 332)

Τα μακριά ροπαλόσχημα πέταλα, που στην Αγορά αναφέρονται ως Long Petals<sup>125</sup>, τα συναντάμε σε δώδεκα παραδείγματα από την Ήλιδα. Αυτά μπορούμε να τα διακρίνουμε σε δύο κατηγορίες: σε εκείνα τα πέταλα που αναπτύσσονται ανεξάρτητα το καθένα με κενά ανάμεσά τους (14, 57, 224, 227, 293, 312) και σε εκείνα όπου τα πέταλα είναι συνεχόμενα χωρίς ενδιάμεσα κενά (102, 121, 246, 311, 331, 332). Στο 312 τα πέταλα φύονται μόνα, στο 227 με κατακόρυφες σειρές οκταπέταλων ροδάκων ανάμεσά τους. Στα 14, 57 και 293 τα κενά ανάμεσα στα πέταλα καταλαμβάνουν κατακόρυφες σειρές ακτινωτών κοσμημάτων, κοντά δε στις κορυφές των 14 και 293 κινούνται δελφίνια προς τα αριστερά.

Τα μακριά πέταλα στους σκύφους της Αγοράς είναι στενότερα και λεπτότερα από αυτά της Ήλιδας<sup>126</sup>, ενώ φαρδύτερα είναι στους σκύφους από την αρχαδική Γόρτυνα, που ο Siebert εντάσσει στην ευρύτερη γνωστή σειρά των λεγόμενων bols à godrons<sup>127</sup>. Η αρχή της γορτυνιακής γενικά παραγωγής τοποθετείται στα τέλη του 3ου με αρχές του 2ου αι. π.Χ. με έντονη δραστηριότητα κυρίως στο β' μισό του 2ου αι. π.Χ.<sup>128</sup>. Γνωστά μας είναι επίσης παραδείγματα από το εργαστήριο του Αγαθοκλή στο Άργος<sup>129</sup>. Μεγάλος αριθμός σκύφων με ροπαλόσχημα πέταλα βρέθηκαν και στην Κόρινθο, όπου θα πρέπει να εισήχθησαν ή να παρήχθησαν γύρω στο 165 π.Χ., η δε παραγωγή τους διήρκεσε έως το 146 π.Χ. περίπου<sup>130</sup>.

Η δεύτερη κατηγορία, όπου τα ροπαλόσχημα πέταλα με καμπύλη κορυφή είναι συνεχόμενα και ενώνονται μεταξύ τους χωρίς ενδιάμεσα κενά, διακρίνεται για τα έντονα αναγλυφικά περιγράμματα και το σχεδόν επίπεδο εσωτερικό, πράγμα που χαρακτηρίζει το τελευταίο, νεότερο στάδιο, της σειράς των μακριών ροπαλόσχημων πετάλων<sup>131</sup>. Τέτοια παραδείγματα είναι ευρύτατα γνωστά κυρίως από την Αγορά και τον Κεραμεικό<sup>132</sup>, όπου η παραγωγή τους άρχισε γύρω

πίν. 88στ, σ. 223, αριθ. 7 (ΒΑΠ 80), σχέδ. 17, πίν. 89β, αριθ. 9 (ΒΑΠ 85), σχέδ. 18, πίν. 89, σ. 238. Πρβλ. και Corinth VII, III, σ. 156-157.

123. Rotroff 1982, σ. 334-335. Για την ανατολική προέλευση του θέματος βλ. και Pfrommer, σ. 75 κ.ε. Για την απεικόνισή του σε ανάγλυφους σκύφους Pfrommer, σ. 123.

124. Πρβλ. Siebert, σ. 112, πίν. 89, 6.

125. Agora XXII, σ. 34 κ.ε., αριθ. 321-358, πίν. 58-64, 87. Ακαμάτης, ομάδες λ (αριθ. 217-256, 258-271), μ (αριθ. 272-273), ν (αριθ. 274-276). Για γυάλινα αλεξανδρινά παραδείγματα βλ. Γ. Παπαθανασόπουλος, Ελληνιστικά γυάλινα αγγεία του Μουσείου της Πύλου, ΑΔ 21 (1966), Μελέτες, σ. 190 κ.ε. Siebert, σ. 169. Για την καταγωγή και εξάπλωση του μοτίβου βλ. Callaghan 1982, σ. 63 κ.ε.

126. Πρβλ. Thompson, D40, εικ. 71. Agora XXII, αριθ. 336 κ.ε. Πρβλ. και τα παραδείγματα της Πνύκας, για την εμφάνιση των οποίων ο G. R. Edwards δέχεται τη χρονολόγηση που πρότεινε ο Thompson για τα παραδείγματα της Αγοράς, δηλ. τα μέσα του 2ου αι. π.Χ.: Edwards, Pnyx, σ. 91, 105 κ.ε., αριθ. 104-116, πίν. 49. Σε χρήση παρέμειναν αυτά έως τον 1ο αι. π.Χ. Πρβλ. και το αριθ. Z108 θραύσμα από το θεμέλιο του βωμού της Περγάμου (αρχ. του 2ου αι. π.Χ.), PF 2, σ. 17, 137, 154, εικ. 19.

127. Siebert, Go 27, Go 36, Go 46, Go 47, πίν. 85, 1, 3, 4 (βλ. και παρακάτω, υποσημ. 137).

128. Siebert, σ. 174.

129. Siebert, A 201. Πρβλ. και τα μη ενταγμένα σε εργαστήριο παραδείγματα από το Άργος, Siebert, An 15, An 18.

130. Corinth VII, III, σ. 176 κ.ε. C. M. Edwards 1981, σ. 191, 193. Callaghan 1982, σ. 67. C. M. Edwards 1986, σ. 391 κ.ε. Πρβλ. και το αριθ. 12 (ΒΑΠ 82) παράδειγμα της Βεργίνας, που χρονολογείται μαζί με άλλα παραδείγματα ανάγλυφων αγγείων στο β' μισό του 2ου και το α' μισό του 1ου αι. π.Χ., Φάκλαρης, σ. 224, πίν. 89ξ.

131. C. M. Edwards 1986, σ. 393.

132. Thompson, D39, D44, E75. Agora XXII, αριθ. 321 κ.ε. Schwabacher, σ. 217-218, πίν. VII A 1-3.

στο 150 π.Χ. και συνεχίστηκε έως το 100 π.Χ. περίπου<sup>133</sup>, αλλά και από επαρχιακά εργαστήρια, όπως τα αργειακά του Αγαθοκλή, του οποίου αποτέλεσαν χαρακτηριστική παραγωγή<sup>134</sup>, του Δημητρίου - Ιάσονα<sup>135</sup> και του μονογράμματος *M*<sup>136</sup>, το εργαστήριο της Γόρτυνας<sup>137</sup>, καθώς και της Κορίνθου<sup>138</sup>, και αποτελούν μια ύστερη φάση των σκύφων με μακριά ροπαλόσχημα πέταλα<sup>139</sup>.

Φαίνεται ότι αυτό το κόσμημα των συνεχόμενων ροπαλόσχημων πετάλων χαρακτηρίζει ειδικότερα το ηλειακό εργαστήριο του Πρωτομάχου, διότι εκτός από τα 246 και 311 το βρίσκουμε και σε ένα άλλο θραύσμα που προέρχεται από τις παλαιές ανασκαφές της Ήλιδας και είναι και αυτό υπογραμμμένο στη βάση του από τον ίδιο τεχνίτη<sup>140</sup>. Και το θέμα όμως της άλλης κατηγορίας των ροπαλόσχημων πετάλων με τις κατακόρυφες σειρές ακτινωτών κοσμημάτων ανάμεσά τους, που δεν βρέθηκε στα έως τώρα γνωστά μας παραδείγματα, φαίνεται ότι επίσης χαρακτηρίζει τους σκύφους της Ήλιδας στο β' μισό του 2ου αι. π.Χ. Το ακτινωτό άλλωστε κόσμημα σε διάφορες παραλλαγές και συνδυασμούς κοσμεί συχνά τους ηλειακούς ανάγλυφους σκύφους (βλ. παρακάτω, κεφ. VI 14).

### 3. Φύλλα φτέρης

(Αρ. κατ. 30, 76, 84, 88, 112, 115, 122, 154, 190, 205, 232, 268, 289)

Το πολύ γνωστό από τον Κεραμεικό<sup>141</sup> και την Αγορά<sup>142</sup> διακοσμητικό θέμα των μικρών συνήθως φύλλων φτέρης με οξεία κορυφή και με κοίλες την κεντρική και τις λοξές νευρώσεις, το βρίσκουμε σε επτά παραδείγματα της Ήλιδας (30, 84, 154, 190, 205, 268, 289). Εκτός από τον 205 σκύφο που σώζεται σχεδόν ολόκληρος, και σε τρία τμήματα σκύφων, στα 30, 154 και 190, τα φύλλα θα κάλυπταν ολόκληρο το σώμα του αγγείου σε επάλληλες σειρές. Στα υπόλοιπα τρία παραδείγματα τα φύλλα φτέρης κοσμούν τον κάλυκα του αγγείου, στα δύο (268, 289) ανάμεσα σε φύλλα άκανθας και πέταλα λωτού. Το σχήμα των φύλλων του 268 μοιάζει με εκείνο των φύλλων στο μετάλλιο σκύφου του εργαστηρίου του Κλεαγόρα<sup>143</sup>.

Στην ίδια κατηγορία με τα προηγούμενα μπορούμε να εντάξουμε και τα φύλλα των 76, 84 (κατώτερη σειρά), 88, 112, 115, 122, 232 με τις επίσης κοίλες νευρώσεις αλλά με αρκετά αποστρογγυλεμένο περίγραμμα. Συνήθως διακοσμούν τον κάλυκα του αγγείου<sup>144</sup>. Ιδιόμορφο εμφα-

133. Corinth VII, III, σ. 177. C. M. Edwards 1981, σ. 200.

134. Siebert, σ. 28, 171, πίν. 10, 11.

135. Siebert, πίν. 21.

136. Siebert, σ. 170, πίν. 23.

137. Siebert, πίν. 49.

138. Corinth VII, III, σ. 176 κ.ε. C. M. Edwards 1981, σ. 192, πίν. 41. C. M. Edwards 1986, σ. 393.

139. Πρβλ. και τα φεραϊκά παραδείγματα, όπου οι σκύφοι με ανάλογη διακόσμηση φαίνεται επίσης ότι άρχισαν να κατασκευάζονται γύρω στα μέσα του 2ου αι. π.Χ., χωρίς όμως να μπορεί να καθοριστεί και το τέλος της παραγωγής τους: Δουλγέρη-Ιντζεσίλογλου, Φεραϊκά εργαστήρια, σ. 124-125, 128, 131-132, BE 7239-7249, πίν. 70, 74-76, καθώς και το παράδειγμα της Βέροιας: Τάφοι Βέροιας, σ. 77, 150, Π 1438, σχέδ. 36, πίν. 51 και S. Drougou - I. Touratsoglou, AntK 1991, σ. 20 (α' μισό του 2ου αι. π.Χ.). Στην Αιγείρα το θέμα αυτό, αγαπητό από τα μέσα του 2ου αι. π.Χ. και μετά, αποτελεί τη συνθέστερη διακόσμηση, R. Trummer, Hellenistische Keramik aus Aigeira, Akten XIII IKKA, σ. 312-313, εικ. 1, 9-10.

140. Siebert, σ. 105, ΕΙ 1, πίν. 54 και σε άλλο θραύσμα από την Ολυμπία (βλ. παρακάτω, σ. 156). Μήπως σχετίζονται με αυτόν τον καλλιτέχνη και οι σκύφοι, τμήματα των οποίων βρέθηκαν στην Κόρινθο και φέρουν παρόμοιο κόσμημα, σώζουν δε στο σώμα τμήματα επιγραφών, όπως Π, ΡΩΤΟΜ, ΤΟ, Ρ, ΠΡ; Βλ. Corinth VII, III, σ. 178, 179, πίν. 77, αριθ. 904. C. M. Edwards 1981, σ. 192, πίν. 41 (βλ. σχετ. το αρ. κατ. 264 και κεφ. VII).

141. Schwabacher, σ. 217, πίν. VII B 15, 17-26.

142. Agora XXII, σ. 4, 17.

143. Πρβλ. Siebert, K 151, πίν. 77, 4. Ο πληός του αρ. κατ. 268, η ταινία των ροδάκων στο χείλος, ο τύπος της άκανθας και το σχήμα του αγγείου μας κάνουν να υποθέσουμε ότι ίσως πρόκειται για αργειακή εισαγωγή.

144. Πρβλ. Corinth VII, III, αριθ. 842, πίν. 72-73. Siebert, πίν. 87, 6-8.

νίζεται το φύλλο στα 115 και 122, όπου, στενότερο και μακρύτερο, μοιάζει περισσότερο με φοινικιά<sup>145</sup>. Στην Αθήνα τα φύλλα φτέρης, άλλοτε με οξεία άλλοτε με ελαφρά καμπύλη κορυφή, που χαρακτηρίζουν μία από τις πρωιμότερες φάσεις των ανάγλυφων σκύφων<sup>146</sup>, καλύπτουν συνήθως ολόκληρο το σώμα του αγγείου σε επάλληλες σειρές<sup>147</sup>, ή μόνον τον κάλυκα αφήνοντας το υπόλοιπο τμήμα του σώματος ελεύθερο για την απεικόνιση συνήθως μορφών<sup>148</sup>.

#### 4. «Άκανθα»<sup>149</sup>

(Αθ. κατ. 11, 15, 29, 40, 43, 47, 52, 71, 76, 78, 80, 82, 89, 93, 95, 106, 141, 151, 159, 163, 164, 167, 186, 201, 225, 228, 229, 232, 237, 244, 255, 263, 268, 289, 292, 300, 308, 309, 317, 319)

Αγαπητό θέμα των σκύφων της Ήλιδας η άκανθα διακοσμεί το σώμα ή συνήθως τον κάλυκα (αλλά και τη βάση) εναλλάξ με πέταλα λωτού (11, 201, 255, 263, 268, 289, 300, 309, 317, 319)<sup>150</sup> και ανάμεσα σε λεπτούς βλαστούς (11, 78, 80, 141, 151, 229, 237, 289), μορφές (ερωτιδείς) (71, 93, 229)<sup>151</sup>, κρινόμορφα άνθη (76), πτηνά (89, 95), ανθέμια (163), λογχόσχημα φύλλα (43, 164, 237), φτέρη (232) ή φοινικιά (308). Σε τέσσερις περιπτώσεις (11, 15, 164, 292) τα φύλλα της άκανθας καταλαμβάνουν σε ύψος το μεγαλύτερο μέρος του σώματος του σκύφου, χαρακτηριστικό του αργειακού εργαστηρίου του Δημητρίου - Ιάσονα<sup>152</sup>.

Με λεπτή, σχεδόν καλλιγραφική απόδοση, το φύλλο της άκανθας στους ηλειακούς σκύφους διαφέρει από εκείνο των αθηναϊκών<sup>153</sup>, καθώς διακρίνεται συνήθως για τις λεπτές ανάγλυφες λοξές νευρώσεις, που σε πολλά παραδείγματα απολήγουν σε κοίλα άκρα. Έτσι, στα 11, 15, 71, 80, 82, 151, 232, 237, 289, 317 τα πλαϊνά μέρη του φύλλου φαίνονται σαν να φύονται το καθένα χωριστά από την κεντρική νεύρωση με τις χαρακτηριστικές οριζόντιες επάλληλες χαράξεις<sup>154</sup> και απολήγουν σε βαθύ κοίλο άκρο, μεγαλύτερο στα χαμηλότερα, μικρότερο στα ανώτερα<sup>155</sup>. Συχνά οι κοιλότητες των πλαϊνών απολήξεων των φύλλων διαμορφώνονται σε σχήμα στρογγυλό ή καρδιάς (11, 15, 71, 80, 82, 167, 186). Περισσότερο ελεύθερα τα πλαϊνά μέρη του φύλλου στη μήτρα 89 φέρουν επίσης βαθιά κοίλα άκρα<sup>156</sup>.

Σε μια κατηγορία φύλλων, που ο Siebert χαρακτηρίζει ως «fougères» και τα εντοπίζει κυρίως στο αργειακό εργαστήριο του Δημητρίου - Ιάσονα<sup>157</sup>, μπορούμε να εντάξουμε τα 106 και

145. Πρβλ. Siebert, K 39, πίν. 32, 80, 5. Τάφοι Πύλου, σ. 28, ΑΕ ΜΠΥ 2094, πίν. 38β.

146. Συνήθισμένο το διακοσμητικό θέμα ιδίως στα τέλη του 3ου με μέσα του 2ου αι. π.Χ., βλ. Agora XXII, σ. 16-17. Πρβλ. και τα αττικά παραδείγματα της Αίγινας, που χρονολογούνται από το τελευταίο τέταρτο του 3ου έως το πρώτο β' τέταρτο του 2ου αι. π.Χ. Alt-Ägina II, 3, σ. 43, αριθ. 329-331, 333-335, 337-338, πίν. 30.

147. Schwabacher, πίν. VII B. Edwards, Ρnyx, αριθ. 26, 27, 30, 49, 50, 84-93, πίν. 39, 41, 47. Agora XXII αριθ. 24-29.

148. Braun, αριθ. 128-129. Agora XXII, αριθ. 99, 113, 190, 212, 216.

149. Ονομάζουμε συμβατικά το μοτίβο «άκανθα», διότι σε κάποιες παραλλαγές του δεν μοιάζει ούτε με άκανθα ούτε με φοινικιά ούτε με φτέρη ή άλλο φυτό, όπως παρατήρησε και ο Laumonier. Το θέμα συναντάται στα «ιωνικά» εργαστήρια, βλ. Délos XXXI, σ. 129, Τσάκος, Γ' ΕπΣυνΕλλΚ, σ. 296, πίν. 229β.

150. Το «μπέρδεμα» άκανθας με άλλο φυτό είναι σύνηθες στην Αθήνα αλλά και σε άλλες περιοχές, βλ. Thompson, σ. 357, 408, εικ. 41.

151. Για το θέμα βλ. Alt-Ägina II, 3, σ. 44-45, αριθ. 387, πίν. 36 (αττικό, β' με γ' τέταρτο του 2ου αι. π.Χ.).

152. Siebert, σ. 33, αριθ. DI 1-DI 28, πίν. 12-13.

153. Agora XXII, πίν. 94.

154. Χαρακτηριστικό και των «ιωνικών» σκύφων, Τσάκος, Γ' ΕπΣυνΕλλΚ, σ. 296.

155. Πρβλ. Siebert, πίν. 89, 2-4. Agora XXII, αριθ. 32, σ. 48, πίν. 6, 94, 98 (γύρω στο 200 π.Χ.). Βλ. το θέμα και σε μήτρες της Πέλλας, Ακαμάτης, K46, πίν. 270. Βαθιά κοίλα είναι τα άκρα της άκανθας και σε παραδείγματα της Αντιόχειας, Antioch IV, σ. 30, εικ. 11, αριθ. 16, 18, 19, εικ. 13, αριθ. 14, 15.

156. Πρβλ. Thompson, σ. 352, C18, εικ. 36a-b (πρώμος 2ος αι. π.Χ.). Agora XXII, αριθ. 224, σ. 71-72, πίν. 44, 83, 94 (περ. 225-175 π.Χ.).

157. Siebert, σ. 35, DI 33, πίν. 14, 75, 12.

268, που φέρουν λοξές κοίλες και αυλακωτές νευρώσεις. Το θέμα, γνωστό στην Αθήνα γύρω στο 200 π.Χ., χαρακτηρίζει κυρίως κορινθιακά αγγεία<sup>158</sup>. Συγγενές είναι και το 159, που φέρει μια κεντρική ανάγλυφη και λοξές νευρώσεις, εναλλάξ κοίλες και ανάγλυφες, με μικρότατες βαθύνσεις που απολήγουν σε καμπύλα άκρα. Το παράδειγμά μας πλησιάζει αρκετά ένα γνωστό από την Κέρκυρα<sup>159</sup>. Το δαντελωτό περίγραμμα του φύλλου του 40 θυμίζει τα φύλλα του εργαστηρίου του Αγαθοκλή<sup>160</sup>. Στενότερα και ψηλότερα εμφανίζονται τα φύλλα στα 15 και 292 με κεντρική ανάγλυφη νευρώση διαμορφωμένη δακτυλιωτά με μικρές εγκάρσιες εγκοπές και λοξές κοίλες νευρώσεις<sup>161</sup>, ενώ περισσότερο ελεύθερο και αρκετά «δαντελωτό» είναι το περίγραμμα στα 76, 95 και 300<sup>162</sup>.

Μια παραλλαγή του τύπου της άκανθας, που μοιάζει περισσότερο με ανθέμιο, φαίνεται να αποτελούν τα 255, 285 και 308 με μεγάλα και μικρότερα κοίλα πέταλα που φύονται από την κεντρική νευρώση και χαρακτηρίζονται από την εμπύεστη κοκκίδωση (καθώς και τα φύλλα στο μετάλλιο του 265)<sup>163</sup>. Με την κατηγορία αυτή θα μπορούσαμε να πούμε ότι σχετίζονται και τα φύλλα του 225 με την πλαστική αυλακωτή κεντρική νευρώση και τα πλαϊνά ανάγλυφα μέρη του φύλλου που μικραίνουν από κάτω προς τα πάνω<sup>164</sup>.

Εντελώς ιδιόμορφο διαμορφώνεται το φύλλο στο 228 με παχιά αυλακωτή κεντρική νευρώση, από την οποία ξεκινούν οι πλαϊνές λεπτές ανάγλυφες νευρώσεις που απολήγουν σε κοίλα σχεδόν ωοειδή άκρα. Στην κατηγορία των λεπτών υψηλών φύλλων με διπλή κεντρική αυλακωτή και λεπτή πλαστική και με λοξές νευρώσεις που απολήγουν σε καμπύλα άκρα, που η Rotroff τα έχει συμπεριλάβει στην ομάδα των λεγόμενων *Fronds*, μπορούμε να εντάξουμε το φύλλο του 229<sup>165</sup>.

Σε μια άλλη κατηγορία φύλλων άκανθας ανήκουν εκείνα που έχουν λυγισμένη την κορυφή, σαν να ανεμίζουν (78, 80, 93, 163, 164, 244, 263, 292, 309). Τα φύλλα αυτά έχουν λυγισμένη την κορυφή άλλοτε προς τα δεξιά (78, 80, 164, 244, 292), άλλοτε προς τα αριστερά (163, 263, 309), σε ένα δε παράδειγμα (93) στρέφονται άλλα προς τα δεξιά, άλλα προς τα αριστερά. Το θέμα είναι γνωστό στα επαρχιακά εργαστήρια του Αγαθοκλή<sup>166</sup>, του Δημητρίου - Ιάσονα<sup>167</sup>, της Σπάρτης<sup>168</sup>, καθώς και της Γόρτυνας<sup>169</sup>. Το θέμα της ανεμίζουσας άκανθας, συχνά σε συνδυασμό με τα πέταλα λωτού, το χρησιμοποιούσαν και οι κεραμείς των ανατολικών και ιωνικών εργαστηρίων (Εφέσου, Περγάμου, Δήλου) στο 2ο αι. π.Χ. μιμούμενοι αργυρά και χάλκινα πρότυπα<sup>170</sup>.

Το φύλλο της άκανθας, που στην Αθήνα δεν είναι τόσο συχνό, όσο σε επαρχιακά εργαστήρια, όπως π.χ. του Άργους, απεικονίζεται στους σκύφους της Ήλιδας σε πολλές παραλλαγές. Το σχέδιο των ηλειακών παραδειγμάτων το διακρίνει μια μεγαλύτερη λεπτότητα και καθαρότητα,

158. Corinth VII, III, αριθ. 843, πίν. 73 . C. M. Edwards 1986, σ. 406, εικ. 3B (περ. 146 π.Χ.).

159. Siebert, σ. 133, Cor 6, πίν. 94, 3.

160. Siebert, σ. 27, πίν. 71, 8.

161. Πρβλ. Agora XXII, αριθ. 162, πίν. 30. 79.

162. Πρβλ. Siebert, A 109, πίν. 8. 87, 5.

163. Πρβλ. Siebert, A 27, πίν. 5. 71, 10. 90, 3.

164. Πρβλ. Agora XXII, αριθ. 101, σ. 56, πίν. 17. 75. 94 («Fronds») (225-175 π.Χ.).

165. Πρβλ. Agora XXII, αριθ. 152, πίν. 28. 78. 94 (225-175 π.Χ.).

166. Siebert, σ. 27, A 65, πίν. 71, 5.

167. Siebert, σ. 34, DI 32, πίν. 75, 8.

168. Siebert, σ. 86-87, Sp 26, πίν. 82, 2 (εργαστήριο Φιλοκλή).

169. Siebert, Go 62, Go 64, Go 69, πίν. 84, 5-7.

170. Βλ. Thompson, σ. 406 κ.ε., E79, εικ. 96a-b (τέλη 2ου-αρχ. 1ου αι. π.Χ.). PF 2, σ. 19. Délos XXXI, σ. 21-22, πίν. 1. 3. 4 (εργαστήριο Μενεμάχου). Samos IV, σ. 121, αριθ. 312, πίν. 59 (περγαμηνό). Siebert, σ. 99. Alt-Ágina II, 3, σ. 44, αριθ. 368, πίν. 34 (Εφέσου). Αυτό το διακοσμητικό θέμα το συναντάμε και σε ύστερους αιγυπτιακούς σκύφους από φαγεντιανή, που χρονολογούνται γύρω στις αρχές του 1ου αι. π.Χ. (Parlasca, σ. 142 κ.ε., εικ. 6). Για την προέλευση του θέματος βλ. Pfrommer, σ. 123. Για την επίδρασή του και στην ιταλιωτική ελληνιστική κεραμική βλ. U. Wintermeyer, Die polychrome Reliefkeramik aus Centuripe, Jdl 90 (1975), σ. 159.

που δεν συναντάται ούτε στα αθηναϊκά ούτε όμως στα άλλα εργαστήρια. Τα φύλλα, όπου τα μέλη τους φύονται από το χαρακτηριστικό κεντρικό μίσχο - νεύρωση με τις εγκοπές και διαμορφώνονται κοίλα, συχνά σε σχήμα καρδιάς, πρέπει να αποτελούν εφεύρεση των Ηλείων τεχνιτών.

## 5. Ανθέμια

(Αρ. κατ. 25, 44, 45, 55, 56, 61, 64, 77, 78, 79, 90, 108, 134, 144, 146, 163, 194, 207, 213, 226, 230, 235, 236, 245, 247, 256, 274, 280, 298, 333)

Το διακοσμητικό θέμα των ανθεμίων χωρίς τις χαρακτηριστικές διπλές έλικες το έχουμε σε λίγα σχετικά παραδείγματα, σπανιότερα στη ζώνη του χείλους (194), συχνότερα στον κάλυκα (61, 108, 134, 163, 230, 274). Στα 61 και 108 τα ανθέμια είναι μικρά με λεπτά φύλλα, ενώ στο 108 φέρουν δεξιά τρία, αριστερά τέσσερα φύλλα. Τα φύλλα των 134 και 230 είναι πιο αποστρωγγυλεμένα, στο δε 230 είναι κοίλα εσωτερικά. Ανθέμιο, και μάλιστα διπλό, είναι και το φύλλο στο 163, του οποίου τα άκρα στρέφονται προς τα πάνω. Συνηθέστερα είναι τα μικρά ανθέμια, που φύονται από διπλές έλικες και διακοσμούν τη ζώνη του χείλους (44, 64, 79; 90, 144, 235, 236, 267, 298) ή τον κάλυκα (25, 45, 56, 207, 226, 245, 247, 250, 256, 333).

Το θέμα, αγαπητό στους τεχνίτες της Αγοράς από τον 3ο αι. π.Χ.<sup>171</sup>, το βρίσκουμε στην Ήλιδα εναλλάξ με κρινόμορφα άνθη στη ζώνη γύρω από το μετάλλιο (45, 245, 247, 333) ή στην περιοχή του χείλους (144)<sup>172</sup>, συνήθως δε με δελφίνια στα αριστερά (44, 77; 78; 90, 235, 236, 280; 298), διακόσμηση που καταλαμβάνει κυρίως τη ζώνη του χείλους, ή στα δεξιά των ανθεμίων, θέμα που το συναντάμε σε μια περίπτωση στη ζώνη γύρω από το μετάλλιο (207) και σε άλλη σε ζώνη του σώματος του σκύφου (55). Στο 25 έχουμε αντί για δελφίνια το επίσης θαλασσινό θέμα των ιππόκαμπων, ενώ στο 226 φύονται λεπτοί βλαστοί ανάμεσα στα επτάφυλλα ανθέμια της ζώνης γύρω από το μετάλλιο. Ιδιόμορφο και με στοιχεία του γνωστού μας κρινόμορφου άνθους (βλ. σχετικά παρακάτω) εμφανίζεται το θέμα στο 213.

Σε τέσσερις περιπτώσεις (64, 207, 226, 280) τα ανθέμια είναι εντελώς σχηματοποιημένα<sup>173</sup>, ειδικά δε στο 207 μοιάζουν με μικρά οξυκόρυφα φύλλα με κεντρική νεύρωση και παρουσιάζουν μεγάλη ομοιότητα με το ανθέμιο ενός σκύφου από την Ολυμπία, που ο Siebert εντάσσει στη σειρά των *grandes rosaces*<sup>174</sup>. Στο 64 οι διπλές έλικες βρίσκονται ανάμεσα στα ανθέμια και όχι στη βάση τους. Το αθηναϊκό κυρίως διακοσμητικό θέμα των ανθεμίων συναντάται, όπως είδαμε, σε αρκετούς σκύφους της Ήλιδας, ενώ στη συνηθισμένη τουλάχιστον μορφή με την οποία είναι γνωστό, λείπει από άλλα επαρχιακά εργαστήρια, ιδίως της Πελοποννήσου. Στα παραδείγματα της Ήλιδας διακοσμεί συνήθως το χείλος (σε δύο μόνον περιπτώσεις, στα 55 και 213, διακοσμεί το σώμα του σκύφου), αλλά με την ίδια ή και μεγαλύτερη συχνότητα το βρίσκουμε στον κάλυκα, πράγμα που δεν συμβαίνει στα αθηναϊκά. Σε τέσσερις περιπτώσεις (45, 245, 247, 333) το εννεάφυλλο ανθέμιο αναπτύσσεται στον κάλυκα του αγγείου με καθαρές γραμμές και έντονη πλαστικότητα εναλλάξ με το ηλειακό κρινόμορφο άνθος (βλ. παρακάτω, κεφ. VI 6). Το αγαπητό επίσης θέμα στους ηλειακούς σκύφους, το δελφίνι (βλ. παρακάτω, κεφ. VI 28), εμφανίζεται δίπλα στα ανθέμια, σε άλλα παραδείγματα στα δεξιά, σε άλλα στα αριστερά, ενώ στους αθηναϊκούς σκύφους τα δελφίνια βρίσκονται συνήθως δεξιά και αριστερά του κάθε ανθεμίου και με κατεύθυνση προς αυτό<sup>175</sup>.

171. Thompson, σ. 328 κ.ε., A74, εικ. 11a-b, σ. 352, C19, εικ. 37. Hausmann, σ. 23. St. Miller, Menon's Cistern, *Hesperia* 43 (1974), σ. 228 σημ. 160. Agora XXII, πίν. 74 κ.ε. Πρβλ. και το θραύσμα της Βεργίνας, Φάκλαρης, σ. 227, αριθ. 21 (ΒΑΠ 51), πίν. 91α.

172. Πρβλ. Agora XXII, σ. 75, αριθ. 248, πίν. 50. 98 (περ. 225-175 π.Χ.). Βλ. και παρακάτω, υποσημ. 177.

173. Πρβλ. Agora XXII, αριθ. 145, πίν. 94 (175-150 π.Χ.).

174. Siebert, σ. 112, 117, ΟΙ 7, πίν. 53 (α' μισό του 2ου αι. π.Χ.).

175. C. Watzinger, *Vasenfunde aus Athen*, AM 26 (1901), σ. 59, αριθ. 11. Το θέμα είναι αγαπητό ιδίως στο εργαστήριο Α, βλ. Agora XXII, σ. 58, αριθ. 194, 216, 247, πίν. 98 (225-175 π.Χ.).

## 6. Κρινόμορφο άνθος

(Αρ. κατ. 11, 45, 76, 144, 181, 229, 237, 245, 247, 261, 278, 298, 326, 333)

Το κρινόμορφο άνθος, που φαίνεται ότι αποτελεί ηλειακό θέμα, κοσμεί συνήθως τα άκρα λεπτών βλαστών (11, 229, 237, 278, 298, 326)<sup>176</sup> ή τον κάλυκα του σκύφου σε ζώνες όπου φύεται μόνο του από διπλές έλικες (261) ή συνήθως εναλλάξ με ανθέμια (45, 245, 247, 333). Σε μια περίπτωση (144) το κρινόμορφο άνθος, εντελώς σχηματοποιημένο, κοσμεί εναλλάξ με ανθέμια τη ζώνη του χείλους του αγγείου<sup>177</sup>.

Στους ηλειακούς σκύφους το θέμα εμφανίζεται σε τρεις παραλλαγές, δηλ. σε εκείνο που μοιάζει με κλειστό ανθέμιο<sup>178</sup> και φέρει ένα κεντρικό και δύο πλάγια πέταλα στην κορυφή (45, 237, 245, 247, 261, 333), σε εκείνο που φύεται από δύο ζεύγη πετάλων στη βάση του και απολήγει σε ένα κεντρικό και δύο ζεύγη πετάλων κάτω από αυτό στην κορυφή (11, 229, 278, 298, 326) και σε εκείνο που φύεται από ζεύγος πλατιών πετάλων στη βάση του και απολήγει σε ζεύγος μικρών καμπύλων πετάλων στην κορυφή (237)<sup>179</sup>. Περισσότερο με την τρίτη παραλλαγή μοιάζει το ιδιόμορφο σύνθετο άνθος των 76 και 181, που ο Siebert παρατηρεί στη μια από τις δύο μεγάλες κατηγορίες στις οποίες εντάσσει τους ηλειακούς σκύφους, στη λεγόμενη των *grandes rosaces*<sup>180</sup>. Το άνθος αυτό φύεται από τμήμα ρόδακα<sup>181</sup> και κοσμεί την περιοχή γύρω από το μέταλλο ανάμεσα σε άκανθα (76) ή σε δελφίνια και άλλα ανθεμωτά κοσμήματα (181)<sup>182</sup>.

Η ζώνη στον κάλυκα που σχηματίζεται από εναλλάξ κρινόμορφα άνθη και ανθέμια φαίνεται ότι αποτελεί όχι μόνον αγαπητό θέμα των Ηλείων καλλιτεχνών, αλλά ίσως χαρακτηριστικό θέμα του ίδιου εργαστηρίου, όπως μπορούμε να συμπεράνουμε από τον παρόμοιο τρόπο απόδοσης των επί μέρους μοτίβων.

## 7. Φοινικιά

(Αρ. κατ. 98, 127, 131, 260, 263, 267, 271, 273, 308, 310, 314, 320)

Η φοινικιά, θέμα γνωστό από έξι σκύφους της Αγοράς, από τους οποίους οι δύο θεωρούνται εισηγμένοι<sup>183</sup>, συναντάται σε δώδεκα παραδείγματα της Ήλιδας, στα περισσότερα των οποίων αποδίδεται κοντά στα γνωστά μας πέταλα λωτού (βλ. κεφ. VI 1) ή ανάμεσα σε ανθέμια, άκανθα ή μεγάλα πεταλόσχημα φύλλα (βλ. κεφ. VI 1α). Χαρακτηριστικό του θέματος στα ηλειακά παραδείγματα είναι ότι το πρώτο (το κατώτερο) ζεύγος των φύλλων σχηματίζεται όχι καμπύλο, όπως τα άλλα, αλλά ορθογωνικό και σε σχήμα ανεστραμμένου Π, η δε κορυφή τους διαμορφώνεται ανθεμωτή και ενίοτε λυγισμένη. Το θέμα, συγγενές με τα ιταλιωτικά παραδείγματα, φαίνεται ότι αποτελεί χαρακτηριστικό ηλειακό μοτίβο<sup>184</sup>.

176. Βλ. σχετ. παρακάτω, υποσημ. 210 και 220.

177. Μάλλον πρόκειται για εισηγμένο (αθηναϊκό;) παράδειγμα. Πρβλ. για τον τύπο του κρινόμορφου άνθους, C. Watzinger, *Vasenfunde aus Athen*, AM 26 (1901), σ. 59, αριθ. 12, σ. 60, αριθ. 17. Thompson, C36, εικ. 48. Βλ. και παραπάνω, υποσημ. 172.

178. Πρβλ. Ακαμάτης, Κ 39, πίν. 269.

179. Βλ. παρακάτω, υποσημ. 210.

180. Siebert, σ. 112.

181. Siebert, *OI 5*, πίν. 52, 87, 5. M. Pfrommer, *Grossgriechischer und mittellitalischer Einfluss in der Rankenornamentik frühhellenistischer Zeit*, Jdl 97 (1982), σ. 133, εικ. 4α και σ. 186, εικ. 23, 34.

182. Για διαφόρους τύπους παρομοίων ανθέων και την ιταλική επίδραση των μοτίβων βλ. M. Pfrommer, *ό. π.*, σ. 119 κ.ε.

183. Thompson, C16, εικ. 34. Agora XXII, αριθ. 59, 60, 120, 374, 383. Πρβλ. και Pergamon XI, 1, σ. 127, 130, αριθ. 196, πίν. 45 (κοντά στην ομάδα C του Thompson, πρώιμος 2ος αι. π.Χ.).

184. Πρβλ. Siebert, σ. 112, *EI 3*, πίν. 54, 90, 1. Marabini-Moevs, *Cosa*, αριθ. 6, 58-59, 62, πίν. 6, 14, 15 και πίν. 17, 9 (ομάδα του Popilius).

## 8. Ρομβοειδή φύλλα

(Αρ. κατ. 255)

Το 255 είναι το μοναδικό παράδειγμα με μεγάλα ρομβοειδή φύλλα που φέρουν μια κεντρική πλαστική νεύρωση<sup>185</sup>. Βρίσκονται στο σώμα του σκύφου ανάμεσα σε πέταλα λωτού και άκανθα.

## 9. Φυτικά κοσμήματα

Εκτός από τα γνωστά φυλλοειδή διακοσμητικά θέματα, που διακοσμούν τους σκύφους της Ήλιδας (πέταλα λωτού, λογχόσχημα φύλλα, ροπαλόσχημα πέταλα, φύλλα φτέρης κτλ.) και άλλα φυτικά κοσμήματα περισσότερο φυσιοκρατικά, όπως η βαλανιδιά, η άμπελος, η μυρτιά κ.ά., εμφανίζονται σε πολλά παραδείγματα.

α) Τη βαλανιδιά, θέμα άγνωστο στους σκύφους της Αγοράς, την έχουμε σε έξι σκύφους της Ήλιδας (56, 197 α - δ, 304), όπου διακοσμεί τον κάλυκα του αγγείου. Το θέμα συναντάται σε σκύφους της Περγάμου, όπου ήταν σε χρήση κατά τα μέσα του 2ου αι. π.Χ.<sup>186</sup>, καθώς και σε σκύφο της ομάδας του ιταλιωτικού εργαστηρίου του Popilius, του οποίου τα προϊόντα παρουσιάζουν στενή σχέση με την κεραμική της Δήλου<sup>187</sup>. Αλλά και στα λακωνικά εργαστήρια το θέμα της βαλανιδιάς είναι επίσης γνωστό<sup>188</sup>, καθώς και στους σκύφους της Κασσώπης, όπου δικαιολογείται η ύπαρξή της ως ιερού δένδρου της Δωδώνης<sup>189</sup>.

β) Το θέμα της αμπέλου (κληματίδας) το συναντάμε σε δεκαοκτώ σκύφους από την Ήλιδα (10, 21, 23, 60, 75, 94, 110, 117, 118, 124, 168, 184, 242, 243, 259, 264, 273, 279). Κλάδοι με φύλλα και βότρες διακοσμούν συνήθως το σώμα του αγγείου (10, 21, 23, 75, 94, 117, 118, 168, 259, 279) ή άλλοτε βρίσκουμε μόνον τα φύλλα ως παραπληρωματικά κοσμήματα ανάμεσα σε άλλα θέματα (110, 242, 243, 273). Στο 264 φύλλα αμπέλου στο εσωτερικό πολυγωνικών μετοπών με γράμματα της υπογραφής του τεχνίτη διακοσμούν το πάνω μέρος του σώματος (βλ. σχετ. κεφ. VII). Το φύλλο του 264 μοιάζει πολύ με εκείνο του 273. Ασφαλώς θα αποτελεί διακοσμητικό θέμα του ηλείακού εργαστηρίου και μάλιστα εκείνου του Πρωτομάχου. Αλλά και τα φύλλα των 117 και 279 είναι όμοια και προφανώς θα χρησιμοποιήθηκε η ίδια σφραγίδα. Σε δύο παραδείγματα, στα 10 και 279, πτηνά πετούν πάνω ή ανάμεσα στους κλάδους. Στο 60 το φύλλο αμπέλου διακρίνεται κοντά σε κισσόφυλλο<sup>190</sup>.

Το θέμα της αμπέλου είναι γνωστό κυρίως από την Αγορά<sup>191</sup> αλλά και από τα ανατολικά εργαστήρια<sup>192</sup>. Μαζί με πτηνά (περιστέρια) το έχουμε και σε παραδείγματα του αργειακού εργαστηρίου του Δημητρίου - Ιάσονα<sup>193</sup>.

185. Πρβλ. τα μεγάλα γωνιώδη πέταλα λωτού στο κάτω μέρος του σώματος του αριθ. 1913.203 σκύφου του 3ου αι. π.Χ. στο Yale University, βλ. Baur 1941, σ. 236, 247, εικ. 4. Επίσης το ρομβοειδές φύλλο σε τμήμα σκύφου από τη Σάμο, που αποδίδεται στο ιωνικό εργαστήριο του μονογράμματος Α (γ' τέταρτο του 2ου αι. π.Χ.), βλ. Τσάκος, ΕΛΛΚ Αιγ, σ. 160, εικ. 4. Για την απόδοση πλέον του εργαστηρίου του μονογράμματος Α στην Έφεσο βλ. Τσάκος, Γ' ΕπΣυνΕλλΚ, σ. 296 κ.ε.

186. Courby, σ. 404 κ.ε., εικ. 88, 41. PF 2, σ. 141, πίν. 51, MB 119. Επίσης Byvanck-Quarles van Ufford 1959, σ. 66-67, εικ. 10.

187. Byvanck-Quarles van Ufford 1953, σ. 10. Για τη σχέση της κεραμικής του εργαστηρίου του Popilius με εκείνη της Δήλου, βλ. L. Byvanck-Quarles van Ufford, Bols déliens et bols de Popilius, Bull Ant Besch 49 (1974), σ. 262-264. Για τη χρονολόγηση του εργαστηρίου βλ. παραπάνω, υποσημ. 100.

188. M. Hobling, Greek Relief Ware from Sparta, BSA 26 (1923-25), σ. 290, εικ. 4r (β' μισό του 2ου αι. π.Χ.). Byvanck-Quarles van Ufford 1959, σ. 66.

189. Gravani, Keramik von Kassope, σ. 166, 170, εικ. 164, 4, 7.

190. Για το θέμα βλ. Φάλαρης, σ. 226-227 (ΒΑΠ 83), πίν. 90ζ. Για το συνδυασμό αμπέλου και κισσόφυλλων βλ. Alt-Ägina II, 3, σ. 44, αριθ. 376, πίν. 35.

191. Thompson, σ. 328, A74, 11a-b (ύστερος 4ος - πρώιμος 3ος αι. π.Χ.), όπου οι κλάδοι αμπέλου φύονται προς τα πάνω. Hausmann, σ. 23. St. Miller, Menon's Cistern, Hesperia 43 (1974), σ. 228 σημ. 160. Agora XXII, αριθ. 61 κ.ε.

192. Alt-Ägina II, 3, σ. 44, αριθ. 373, 376, 377, πίν. 35.

193. Siebert, σ. 36, 310, DI 64, πίν. 15. 73, 2.

γ) Σε δεκαπέντε παραδείγματα έχουμε φύλλα και καρπούς μυρτιάς ή δάφνης (4, 37, 38, 48, 81, 85, 107, 156, 189, 194, 203, 204, 262, 275, 324). Τρία από αυτά (4, 156, 324) προέρχονται από την περιοχή του χείλους και δύο (107, 275) από τον κάλυκα.

Το θέμα των κλάδων μυρτιάς, γνωστό στην αττική μελανόβαφη κεραμική του 4ου αι. π.Χ.<sup>194</sup>, δεν είναι πολύ συχνό στους ανάγλυφους σκύφους. Εμφανίζεται σε ένα σκύφο της Αγοράς, που μάλιστα θεωρείται εισηγμένο<sup>195</sup>, καθώς και σε κάποια παραδείγματα των αργειακών εργαστηρίων του Δημητρίου - Ιάσονα, που και αυτά δεν αποδίδονται με σιγουριά σε αυτό<sup>196</sup>, και του Κλεαγόρα<sup>197</sup>.

δ) Δέσμες από λεπτά επιμήκη φύλλα με καρπούς υπάρχουν σε τρία παραδείγματα, στο 253 ανάμεσα σε πέταλα λωτού και κυματοειδείς γραμμές, στο 264 γύρω από το μέταλλιο μέσα σε πολυγωνικές μετόπες και στο 273 ανάμεσα σε φοινικιά και φύλλο αμπέλου<sup>198</sup>.

Οι δέσμες φύλλων αποτελούν συχνά θέμα των ανατολικών - ιωνικών σκύφων της Δήλου, όπου σε οριζόντια διάταξη κοσμούν συνήθως τη ζώνη κάτω από το χείλος<sup>199</sup>, καθώς και της Πέργαμου, όπου το θέμα με τρία φύλλα συναντάται στα τέλη του 3ου και στις αρχές του 2ου αι. π.Χ. και με μια υστερότερη παραλλαγή από πέντε φύλλα εμφανίζεται γύρω στο 170 - 160 π.Χ.<sup>200</sup>.

Στους σκύφους της Ήλιδας οι δέσμες των 253 και 264, που αποτελούνται από πέντε φύλλα και τρεις καρπούς στο πάνω μέρος, είναι όμοιες, και δεν θα ήταν απίθανο να αποτελούν προϊόν του ίδιου ηλείακού εργαστηρίου. Το 264 άλλωστε φέρει και την υπογραφή του Πρωτομάχου (βλ. κεφ. VII).

## 10. Ελικοειδή κοσμήματα

Σε δύο παραδείγματα (6, 251) έχουμε οριζόντια βλαστόσπειρα. Το θέμα, άγνωστο σχεδόν στους ανάγλυφους σκύφους του ελλαδικού χώρου, το βρίσκουμε σε ιταλιωτικούς κυρίως σκύφους, ειδικά σε εκείνους της ομάδας του Popilius<sup>201</sup>, με την οποία παρουσιάζει, όπως είδαμε, συγγένεια ένα μέρος της παραγωγής των σκύφων της Ήλιδας και της Ολυμπίας<sup>202</sup>.

Το θέμα της «τρέχουσας» σπείρας, γνωστό από τους σκύφους της Αγοράς<sup>203</sup>, το βρίσκουμε σε τρία παραδείγματα της Ήλιδας (11, 230, 239). Η σπείρα αποτελεί επίσης χαρακτηριστικό

194. G. Kopcke, Golddekorierte attische Schwarzfirniskeramik des 4en Jhrs. v. Chr., AM 79 (1964), σ. 62.

195. Agora XXII, αριθ. 379, πίν. 66. 88. Για τη σχέση του θέματος με περγαμηνά παραδείγματα βλ. Alt-Ägina II, 3, σ. 44, 80, αριθ. 379, πίν. 35.

196. Siebert, σ. 36, DI 39, DI 42, πίν. 72, 1-2 (πάνω).

197. Siebert, σ. 330, K 142, πίν. 34. Πρβλ. και το παράδειγμα της Κορίνθου, C. M. Edwards 1986, σ. 441, αριθ. 7, πίν. 85, 7α. Το μοτίβο είναι γνωστό από ύστερα μέταλλινα αγγεία (1ος αι. π.Χ.), που αποτέλεσαν το πρότυπο ασιατικών αγγείων από φαγεντιανή, Courby, σ. 515 κ.ε., εικ. 112-113. Πρβλ. και παραδείγματα από τη Δήλο, Délos XXXI, σ. 110, αριθ. 960, πίν. 121, καθώς και από την Πέργαμο, Pergamon XI, 2, αριθ. 154, πίν. 47, 4.

198. Πρβλ. Agora XXII, αριθ. 378, πίν. 66 (εισηγμένο).

199. Courby, σ. 382, 385, εικ. 77, 8. Délos XXXI, πίν. 12, αριθ. 2053, πίν. 13, αριθ. 1723, 2380, 9301, πίν. 14, αριθ. 1750, 9507, πίν. 46, αριθ. 8914, 1716, 1702 κ.α. Πρβλ. και το «δηλιακού τύπου» αριθ. 112, Labraunda II, 1, σ. 62, αριθ. 112, πίν. 9, και το παράδειγμα της Σάμου, Samos IV, σ. 126, αριθ. 371, πίν. 61.

200. Pergamon XI, 2, αριθ. 136, 155, 204, πίν. 47, 3, 4. G. Hübner, Calices, Pergami und Scherbenfunde aus dem grossen Altar, Γ' ΕπΣυνΕλλΚ, σ. 287-289, πίν. 225-227. Πρβλ. και την αριθ. 310 μήτρα της Πέλλας με την οριζόντια γιγλάντα από παρόμοιες δέσμες στη ζώνη του χείλους, Ακαμάτης, σ. 130-131, πίν. 229α. Το θέμα είναι γνωστό και από χάλκινα παραδείγματα, όπως ο σκύφος του Καΐρου, που χρονολογείται από τον Parlasca στο β' μισό του 2ου αι. π.Χ., ενώ από την L. Byvanck-Quarles van Ufford 1959, σ. 60 κ.ε., εικ. 6, στο α' μισό του 1ου αι. π.Χ.

201. Courby, σ. 419, εικ. 92. Siebert, σ. 146, πίν. 55. Marabini-Moevs, Cosa, αριθ. 37, 38.

202. Siebert, σ. 112. Πρβλ. και τη βλαστόσπειρα στο πάνω μέρος θραύσματος αμφορέα από τη Βεργίνα, Φάλλαρης, σ. 221, αριθ. 1 (ΒΑΠ 69), σχέδ. 16, πίν. 88δ.

203. Thompson, C17, εικ. 35 (πρώμος 2ος αι. π.Χ.). Agora XXII, αριθ. 51, 55, 104, 374 (το αριθ. 374 εισηγμένο) (225-175 π.Χ.).

διακοσμητικό στοιχείο ιταλιωτικών σκύφων<sup>204</sup>. Παραλλαγή της «τρέχουσας» σπείρας, ειδικά εκείνης του 239, μπορούμε να πούμε ότι αποτελεί το κόσμημα του 197 που μοιάζει με άγκιστρο. Σπάνιο το θέμα στους ανάγλυφους σκύφους, το συναντάμε σε δύο σκύφους από το χώρο της Αγοράς<sup>205</sup>, καθώς και σε μήτρες της Πέλλας<sup>206</sup>.

Το θέμα των όρθιων ανάγλυφων κυματοειδών γραμμών, που ξεκινούν από μικρά φυλλαράκια γύρω από το μετάλλιο του σκύφου, φέρουν κουκίδες εκατέρωθεν και βρίσκονται ανάμεσα σε μεγάλα πέταλα λωτού, το έχουμε σε τρία παραδείγματα (1, 253, 266) και αποτελεί χαρακτηριστικό ηλειακό μοτίβο. Στο 324 υπάρχει ζώνη με κυματοειδείς γραμμές κάτω από την κύρια ζώνη του χείλους.

## 11. Λεπτοί βαστοί

(Αρ. κατ. 2, 8, 11, 12, 17, 34, 38; 59, 78, 80, 129, 139, 141, 143, 151, 162, 172, 180, 184, 191, 226, 229, 233, 237, 278, 289, 290, 291, 298, 299, 302, 306, 326)

Τους λεπτούς ανερχόμενους κυματοειδείς βλαστούς, που διακοσμούν συχνά το σώμα του σκύφου, συνήθως ανάμεσα σε πέταλα λωτού (βλ. σχετ. κεφ. VI 1), σε λογχόσημα φύλλα (βλ. σχετ. κεφ. VI 1γ) ή σε άκανθα (βλ. σχετ. κεφ. VI 4), τους βρίσκουμε σε αρκετούς σκύφους της Ήλιδας. Οι λεπτοί αυτοί βλαστοί απολήγουν συνήθως σε ελικοειδή άκρα (17, 78, 80, 143, 151, 172, 226, 237, 290, 291, 306)<sup>207</sup>, σε ακτινωτό κόσμημα (11, 78, 80, 143, 226, 229, 278, 290, 298)<sup>208</sup>, σε ρόδακα (8, 38; 59, 229, 237, 302, 306)<sup>209</sup>, σε κρινόμορφο άνθος (11, 229, 237, 278, 298, 326)<sup>210</sup>, σε λεπτούς βλαστούς με κουκίδες (278, 298), σε στάχυ (11) ή σε ροιά (302). Στα 180, 191, 233 οι λεπτοί βλαστοί είναι οριζόντιοι και απολήγουν σε ρόδακες, ακτινωτό κόσμημα και ελικοειδή κοσμήματα, αντίστοιχα<sup>211</sup>.

Το διακοσμητικό θέμα των λεπτών βλαστών είναι γνωστό από την Αθήνα<sup>212</sup>, όπου φαίνεται να εισήχθη γύρω στο 250 π.Χ. και όπου ήταν σε χρήση τουλάχιστον έως το τέλος του 3ου αι. π.Χ.<sup>213</sup>, αλλά και από άλλα, επαρχιακά εργαστήρια, όπως τα αργειακά εργαστήρια του Δημη-

204. Courby, σ. 419, εικ. 91, 8. Siebert, σ. 147, πίν. 55. Magabini-Moevs, Cosa, σ. 217 κ.ε., πίν. 1 κ.ε. (175 - περίπου 75 π.Χ.). Hausmann, Akten XIII IKKA, σ. 315. Ο ίδιος, Γ' ΕπΣυνΕλλΚ, σ. 280, πίν. 223δ, 224.

205. Agora XXII, αριθ. 290, 316, πίν. 55, 58 (225-175 π.Χ.). Πρβλ. και το αριθ. C 1980-47 θραύσμα από την Κόρινθο, που ίσως ανήκει σε μεγαλύτερο αγγείο, πιθανόν κρατήρα, το οποίο είναι δύσκολο να αποδοθεί σε ένα από τα γνωστά εργαστήρια, C. M. Edwards 1981, σ. 204-205, πίν. 48. Το θέμα και σε θραύσμα από την Κασσώπη, Gravani, Keramik von Kassope, σ. 166, εικ. 164, 3. Επίσης σε παραδείγματα ανατολικοϊωνικά, όπως στη Μίλητο, βλ. J. Kleine, Milet Südschnitt 1968-1973, Ist Mitt 29 (1979), σ. 154, αριθ. 75, πίν. 43, 3 (το κόσμημα ανεστραμμένο). Το κόσμημα χαρακτηρίζεται ως «κυματοειδές».

206. Ακαμάτης, αριθ. 26, 85, 108, 295.

207. Πρβλ. το κορινθιακό ίσως παράδειγμα της Αγοράς, Agora XXII, αριθ. 371, πίν. 65.

208. Πρβλ. Agora XXII, αριθ. 55, πίν. 74. Επίσης το τμήμα μήτρας από τις Φερέες, Δουλγέρη-Ιντζεσιλογλου, Φεραϊκά εργαστήρια, σ. 130, BE 7234, πίν. 69γ το α. Βλ. και το παράδειγμα από την Αντιόχεια, Antioch IV, αριθ. 16, εικ. 11.

209. Πρβλ. την ομάδα ι του Ακαμάτη, αριθ. 176-193, 198-200.

210. Πρβλ. Ακαμάτης, αριθ. 26, πίν. 53, αριθ. 153, πίν. 128α, Κ 77, πίν. 274. Επίσης το περγαμηνό παράδειγμα του 225 π.Χ., Byvanck-Quarles van Ufford 1953, σ. 6, εικ. 1.

211. Βλ. για σκύφους με ζώνες από οριζόντιους περιτρέχοντες βλαστούς, Corinth VII, III, σ. 161-162, αριθ. 793, 794, πίν. 66. Το θέμα ήταν γνωστό στην Αθήνα στο τελευταίο τέταρτο του 3ου αι. π.Χ.

212. Από την Αγορά: Thompson C16, C17 (πρώιμος 2ος αι. π.Χ.). Agora XXII, σ. 33, πίν. 8-14, 73-74. Από το Δίπυλο: Braun, αριθ. 175, 176, 186, 211 (βλ. σχετ. και παραπάνω, υποσημ. 119-120). Από τον Κεραμεικό: Schwabacher, σ. 221, πίν. VIII B.

213. Corinth VII, III, σ. 157.

τρίου - Ιάσονα<sup>214</sup> και του Κλεαγόρα<sup>215</sup>, της Σπάρτης<sup>216</sup>, της Γόρτυνας<sup>217</sup>, της Κορίνθου, όπου εισήχθη από την Αττική και ήταν σε χρήση στο β' μισό του 3ου αι. π.Χ.<sup>218</sup>, και φυσικά της γειτονικής Ολυμπίας<sup>219</sup>.

Το θέμα των λεπτών βλαστών με τις κουκίδες, το κρινόμορφο άνθος και το ακτινωτό κόσμημα φαίνεται ότι είναι χαρακτηριστικό ηλειακό. Τους λεπτούς βλαστούς με τις κουκίδες τους συναντάμε και σε άλλα παραδείγματα της Ήλιδας κυρίως σε σχέση με τους ερωτιδείς (βλ. σχετ. κεφ. VI 26 Α ε), το κρινόμορφο άνθος, που, όπως είδαμε, παρουσιάζεται σε τρεις παραλλαγές<sup>220</sup>, το βρίσκουμε σε σχέση με τα ανθήματα (βλ. σχετ. κεφ. VI 6), το δε ακτινωτό κόσμημα και ως αυτοτελές διακοσμητικό στοιχείο (βλ. σχετ. κεφ. VI 14). Πάντως φαίνεται ότι το θέμα των λεπτών βλαστών ήταν σε ευρεία χρήση σε επαρχιακά, εκτός Αθηνών, εργαστήρια και μέσα στο 2ο αι. π.Χ.<sup>221</sup>.

## 12. Μικρά φύλλα και «πλέγμα»

(Αρ. κατ. 13, 70, 97, 166, 174, 206, 209, 210, 211, 214, 248, 257, 261, 279)

Ζώνες με ομάδες τεσσάρων ή συνήθως τριών μικρών πλαγιαστών οξυκόρυφων, σαν αιχμές βελών, φύλλων έχουμε σε δεκατέσσερα παραδείγματα. Στα περισσότερα διακόπτονται από μετόπες με «πλέγμα» (70, 97, 206, 211, 248, 257, 279). Οι ζώνες αυτές διακοσμούν το σώμα του αγγείου, συνήθως τον κάλυκα, συχνά κάτω από ζώνες με μορφές (70, 97, 206, 209, 248, 257). Το 279 είναι το μοναδικό παράδειγμα όπου έχουμε τη ζώνη των φύλλων στην περιοχή του χείλους, ενώ στο 174 τα φύλλα, πιο ελεύθερα και σε όρθια διάταξη, διακοσμούν το μετάλλιο του σκύφου. Στο 261 οι ζώνες των φύλλων καμπυλώνονται σε σχήμα γιρλάντας<sup>222</sup>.

Τα μικρά οξυκόρυφα φύλλα με την κεντρική νεύρωση, θέμα άγνωστο, όπως φαίνεται, στην Αγορά, διακοσμούν συχνά σκύφους των ιωνικών εργαστηρίων σε όρθια όμως συνήθως διάταξη<sup>223</sup>. Οι ζώνες των μικρών πλαγιαστών φύλλων, που συνήθως διακόπτονται από «πλέγμα», αποτελούν ηλειακό διακοσμητικό θέμα, που μάλιστα, κατά τον Siebert, χαρακτηρίζει την ομάδα των *grandes rosaces*<sup>224</sup>.

## 13. Ρόδακες

(Αρ. κατ. 6, 8, 26, 35, 38, 51, 59, 63, 82, 112, 155, 157, 180, 181, 184, 219, 225, 227, 229, 237, 261, 268, 286, 302, 306)

214. Siebert, DI 1, DI 2, DI 15, πίν. 74, 1. 75, 9-10.

215. Siebert, K 140, πίν. 80, 6.

216. Siebert, πίν. 81, 3, 4. 82, 1, 3, 4.

217. Siebert, Go 64, πίν. 84, 7.

218. Corinth VII, III, σ. 156-157.

219. Siebert, πίν. 89, 3 και 6. Πρβλ. και Τάφοι Πύλου, σ. 54-55, ΑΕ ΜΠΥ 2099, σχέδ. 20ε, πίν. 39β από την Πύλο.

220. Βλ. παραπάνω, κεφ. VI 6.

221. Corinth VII, III, σ. 157. Τάφοι Πύλου, σ. 55. Για τη σχέση του μοτίβου με μετάλλια πρότυπα βλ. Schwabacher, σ. 221 και Corinth VII, III, σ. 156.

222. Γιρλάντες και ρόδακες σε παραδείγματα της Περγάμου, Pergamon XI, 1, σ. 147, 152, αριθ. 348, πίν. 54.

223. Πρβλ. Délos XXXI, σ. 459 κ.ε., πίν. 106-108. Β. Δ. Παππά, Όστρακα μεγαρικά από την Αμοργό, Δωδώνη ΙΑ' (1982), σ. 304, αριθ. 35-36, πίν. 7, εικ. 6. Βλ. και τα οριζόντια στεφάνια με φύλλα σε σκύφους των ίδιων εργαστηρίων του β' μισού του 2ου αι. π.Χ., Β. Παππά, Από την ελληνιστική κεραμική της Μινώας, ΕλλΚΑτγ, σ. 92, εικ. 5.

224. Το θέμα και σε άλλον ηλειακό σκύφο που βρέθηκε στην Απουλία, Siebert, Santa Sabina, σ. 135-137, αριθ. 101, εικ. 21b. Siebert, σ. 111, πίν. 88, 8, το θέμα δείχνει την επίδραση της τορευτικής και χρυσοχοίας. Παρόμοιες οι ομάδες των μικρών πλαγιαστών οξυκόρυφων φύλλων και σε υστεροελληνιστικούς λύχνους της Ολυμπίας (αρχές του 1ου αι. π.Χ.), W. Schiering, OI Forsch V, σ. 267-268, πίν. 93, 6-7.

Τους ρόδακες, τετραπέταλους (184), πενταπέταλους (112, 225, 268), εξαπέταλους (51, 229), επταπέταλους (268, 273), οκταπέταλους (8, 180, 227, 237) ή ενδεκαπέταλους (6), τους βρίσκουμε σε σειρά στον κάλυκα του σκύφου, μόνους (112) ή εναλλάξ με πτηνά (6), στα κενά στο σώμα του αγγείου ως παραπληρωματικά στοιχεία<sup>225</sup> ανάμεσα σε άκανθα (82, 268), ανθεμωτά φύλλα (225), γιρλάντες (261), ζώα (157, 286)<sup>226</sup>, δελφίνια (181, 219), σε κάθετες σειρές ανάμεσα σε μακριά ροπαλόσχημα πέταλα (227)<sup>227</sup>, κυρίως στις απολήξεις λεπτών βλαστών (8, 38, 59, 229, 237, 302, 306) (βλ. σχετ. κεφ. VI 11) ή σε σειρά στο χείλος (268)<sup>228</sup>. Σε δύο παραδείγματα (180, 184) οι ρόδακες, σε οριζόντια διάταξη, συνδέονται με λεπτούς μίσχους μοιάζοντας έτσι περισσότερο με άνθη. Στα 35, 268, 286, 302 τα πέταλα των ροδάκων σχηματίζονται από κουκίδες<sup>229</sup>. Οι ρόδακες στα 63, 155 διακοσμούν το κέντρο ομόκεντρων ημικυκλίων (βλ. σχετ. κεφ. VI 15).

#### 14. Ακτινωτό κόσμημα

(Αρ. κατ. 11, 14, 57, 64, 78, 122, 143, 185, 187, 191, 220, 226, 229, 278, 290, 293, 298, 305)

Το ακτινωτό κόσμημα, που παρουσιάζει δύο κύριες παραλλαγές, δηλ. εκείνο με κοίλο το κέντρο του (14, 57, 78, 122, 187, 293) και εκείνο με πλαστικό (11, 64, 143, 220, 305), κοσμεί τα άκρα λεπτών βλαστών (11, 78, 143, 191, 226, 229, 278, 290, 298) (βλ. σχετ. και κεφ. VI 11) ή σε κατακόρυφες σειρές γεμίζει τα κενά ανάμεσα σε μακριά ροπαλόσχημα πέταλα (14, 57, 293) (βλ. σχετ. κεφ. VI 2) ή κοσμεί σε σειρές τη ζώνη του χείλους (64, 220) ή την κατώτερη ζώνη του σώματος (187). Αλλά και ως παραπληρωματικό στοιχείο το συναντάμε ανάμεσα σε πέταλα λωτού (305) ή σε πλαστικές αχιβάδες του σώματος (185).

Το ακτινωτό κόσμημα, που δεν είναι συχνό στην Αγορά<sup>230</sup>, εμφανίζεται δε μεμονωμένα σε ορισμένα επαρχιακά εργαστήρια, όπως π.χ. σε εκείνα των Φερών<sup>231</sup> ή του Άργους<sup>232</sup>, αποτελεί χαρακτηριστικό θέμα των ηλειακών σκύφων.

#### 15. Ομόκεντρα ημικύκλια

(Αρ. κατ. 58, 63, 155)

Στα δύο από τα τρία παραδείγματα της Ήλιδας (63, 155) η διακόσμηση συνίσταται σε ομάδες τριών ομόκεντρων ημικυκλίων που λεπταίνουν από έξω προς τα μέσα και φέρουν επταπέταλο ρόδακα γύρω από έναν άλλο μικρότερο στο κέντρο τους. Στα κενά μεταξύ των ομάδων των ημικυκλίων υπάρχουν πλαστικά κυκλίδια με κουκίδα στο κέντρο.

Το κόσμημα, που σχετίζεται με το λεγόμενο «μακεδονικό»<sup>233</sup>, είναι γνωστό στο αργειακό

225. Ο τρόπος, γνωστός στην Αγορά, Agora XXII, αριθ. 61, 116, πίν. 74, 76 αλλά και στα επαρχιακά εργαστήρια του Άργους, τον μονογράμματος M, Siebert, πίν. 26-29, 76, και του Δημητρίου-Ιάσονα, Siebert, πίν. 15-16, καθώς και της Κορίνθου, Corinth VII, III, αριθ. 842.

226. Ρόδακες ανάμεσα σε τράγους, σε σκύφους της Γόρτυνας, Siebert, Go 87, Go 89, πίν. 51.

227. Για το θέμα σε ανάγλυφους σκύφους, βλ. Demetrias I, σ. 119-120, αριθ. 124.

228. Η σειρά ροδάκων στο χείλος χαρακτηριστικό του αργειακού εργαστηρίου του Αγαθοκλή, Siebert, πίν. 68, 10, 11.

229. Για τον τύπο πρβλ. Siebert, Go 70, πίν. 51, 84, 1. Επίσης, Corinth VII, III, σ. 182, αριθ. 920, πίν. 79.

230. Agora XXII, αριθ. 55, πίν. 74 (225-175 π.Χ.).

231. Τμήμα μήτρας από τις Φερές, Δουλιγέρι-Ιντζεσίλογλου, Φεραϊκά εργαστήρια, σ. 130, BE 7234, πίν. 69γ, το α.

232. Siebert, A1, πίν. 67.

233. Πάντως το θέμα, αν και σχετίστηκε με το κόσμημα των μακεδονικών ασπίδων, δεν φαίνεται να ήταν δημοφιλές στη Μακεδονία και προφανώς ούτε θα δημιουργήθηκε εκεί, όπως συμπεραίνει κανείς από την καταφανή απουσία του στους Στόβους και την Άνω Μακεδονία, Anderson, σ. 175 σημ. 110.

εργαστήριο του Δημητρίου - Ιάσονα<sup>234</sup>, καθώς και στην Κόρινθο<sup>235</sup>, όπου τα εργαστήρια το υιοθέτησαν γύρω στο 150 π.Χ.<sup>236</sup>. Ο Callaghan<sup>237</sup> θεωρεί ότι σκύφοι με αυτό το θέμα κατασκευάστηκαν πρώτα στην Κόρινθο και όχι στην Αθήνα, όπου άλλωστε οι Αθηναίοι κεραμείς παρήγαγαν ελάχιστους σκύφους με τέτοιο κόσμημα<sup>238</sup>.

Ο τρίτος σκύφος από την Ήλιδα (58) φέρει στο κέντρο των ομόκεντρων ημικυκλίων είδος τετρασκελούς στρόβιλου με αρκετά περιελιγμένα τα άκρα του.

Με κόσμημα σαν αστερίσκο ή στρόβιλο («σβούρα») διακοσμείται συνήθως το κέντρο των ημικυκλίων στα γνωστά μας ανατολικά - ιωνικά παραδείγματα γύρω στα μέσα του 2ου αι. π.Χ.<sup>239</sup>. Οι σκύφοι με το κόσμημα των ομόκεντρων ημικυκλίων φαίνεται από τα διάφορα ελλαδικά παραδείγματα ότι παράγονταν έως τον πρώιμο 1ο αι. π.Χ.<sup>240</sup>.

## 16. Δικτυωτό κόσμημα

(Αρ. κατ. 110; 119, 153, 161, 192, 249, 264, 280, 337)

Εννέα παραδείγματα από την Ήλιδα ανήκουν στους σκύφους με γεωμετρική, πολυγωνική διακόσμηση, στους οποίους απλές ανάγλυφες ή κατάστικτες γραμμές σχηματίζουν είδος πενταγωνικών μετοπών<sup>241</sup>.

Το κόσμημα αυτό συναντάται σε διάφορα είδη αγγείων της ελληνιστικής εποχής<sup>242</sup>. Ειδικά τα «πεντάγωνα» που σχηματίζονται από διπλές ανάγλυφες γραμμές με κουκίδες (119, 153, 161, 192, 280) μας είναι γνωστά από πελοποννησιακούς σκύφους, όπως εκείνους των αργειακών εργαστηρίων του Αγαθοκλή<sup>243</sup>, του Κλεαγόρα<sup>244</sup> και του μονογράμματος *M*<sup>245</sup>, καθώς και της Κόρινθου, όπου το θέμα εμφανίστηκε γύρω στο 160 π.Χ.<sup>246</sup>. Το βρίσκουμε επίσης σε ένα θραύσμα από τις παλαιές ανασκαφές στην Ήλιδα, που ο Siebert συγκρίνει με ιταλιωτικούς σκύφους<sup>247</sup>.

Το θέμα που ο Thompson χαρακτηρίζει ως δικτυωτό είναι επίσης γνωστό στην Αττική, όπως δείχνουν σχετικά παραδείγματα<sup>248</sup>, καθώς και σε ιωνικά εργαστήρια<sup>249</sup>. Το κόσμημα θεω-

234. Siebert, σ. 39, 318, DI 124, DI 125, πίν. 20. 76, 1-2.

235. Corinth VII, III, σ. 182-184. Romano 1994, σ. 65-66.

236. Ο C. M. Edwards θεωρεί ότι το θέμα εμφανίστηκε στην Κόρινθο λίγο νωρίτερα, δηλ. στο α' τέταρτο του 2ου αι. π.Χ., C. M. Edwards 1986, σ. 395.

237. Callaghan, σ. 54.

238. C. M. Edwards 1986, σ. 393 κ.ε. Για τους σκύφους με αυτό το κόσμημα, τους λεγόμενους «Shield Bowls», βλ. Tarsus I, σ. 223, αριθ. 158, εικ. 129 (μέσα 2ου-μέσα 1ου αι. π.Χ.). Επίσης, Labraunda II, 1, σ. 22, 65, πίν. 11, 152-154, όπου αυτό το είδος της διακόσμησης δεν είναι πολύ κοινό και διαρκεί μια σύντομη χρονική περίοδο, που πρέπει να είναι το β' μισό του 2ου αι. π.Χ. (60 χρόνια περίπου, Callaghan, σ. 53 κ.ε., εικ. 2). Βλ. επίσης τα παραδείγματα της Περγάμου, Parlasca, σ. 131-132 και PF 2, σ. 141, πίν. 51, MB 570, MB 119, όπου φαίνεται ότι εμφανίστηκαν στο α' τέταρτο του 2ου αι. π.Χ. (C. M. Edwards 1986, σ. 395).

239. Courby, σ. 386, εικ. 80, 2. Délos XXXI, σ. 483, πίν. 45, αριθ. 4328, 4335, 4303, πίν. 112. Alt-Ägina II, 3, σ. 46. Κ. Τσάκος, Σκύφοι με ανάγλυφη διακόσμηση από τη Σάμο, Β' ΕπΣυνΕλλΚ, σ. 143.

240. Corinth VII, III, σ. 183-184.

241. Romano 1994, σ. 64, αριθ. 2.

242. Thompson, σ. 381.

243. Siebert, σ. 28, 295, A 120, πίν. 9.

244. Siebert, σ. 45, K 164, K 171, K 192, πίν. 35.

245. Siebert, σ. 58, 59, 360, M 93, M 94, πίν. 30. 76.

246. Corinth VII, III, σ. 179 κ.ε., αριθ. 917, πίν. 79. Callaghan 1982, σ. 67.

247. Siebert, σ. 104, σημ. 2, El 2, πίν. 54.

248. Thompson, σ. 381, D38, εικ. 69a-b. Πρβλ. και το αιγινήτικο θραύσμα, Alt-Ägina II, 1, σ. 81-82, αριθ. 649, πίν. 48, της ύστερης φάσης των ανάγλυφων σκύφων (β' μισό του 2ου-πρώιμος 1ος αι. π.Χ.).

249. Courby, σ. 387, εικ. 80, 1. Tarsus I, σ. 165, 224-225, αριθ. 180, πίν. 130 D131.

ρείται το υστερότερο και κομψότερο της σειράς των σκύφων με δικτυωτό γενικά θέμα από απλές ή διπλές, κατάστικτες ή μη, γραμμές, που είχαν επικρατήσει γύρω στο 150 π.Χ.

### 17. Πλοχμός

(Αρ. κατ. 5, 14, 36, 50, 54, 72, 79, 90, 91, 97, 104, 110, 116, 126, 138, 142, 144, 145, 146, 176, 184, 202, 218, 220, 245, 247, 279, 280, 288, 293, 298, 303, 307, 312, 336, 338)

Το γνωστό κόσμημα του πλοχμού, άλλοτε προς τα δεξιά (72, 79, 126, 220, 279, 298, 303, 307), άλλοτε προς τα αριστερά (5, 14, 36, 50, 54, 90, 91, 97, 104, 110, 116, 138, 142, 144, 145, 146, 176, 184, 202, 218, 245, 247, 280, 288, 293, 312, 336, 338), το βρίσκουμε συνήθως στο χείλος του αγγείου, εκτός από τρία παραδείγματα, όπου ο πλοχμός διακοσμεί τον κάλυκα (245, 247, 288), και ένα, όπου βρίσκεται στο σώμα του σκύφου (218).

### 18. Καρδιόσχημα κοσμήματα

(Αρ. κατ. 10, 42, 98, 100, 130, 132, 133, 136, 160, 165, 169, 173, 199, 206, 212, 223, 224, 237, 239, 253, 260, 267, 270, 272, 273, 274, 282, 287, 305, 329)

Σε πολλά παραδείγματα ο πλοχμός διαμορφώνεται σε ζώνη πλαγιαστών καρδιόσχημων κοσμημάτων, που σχηματίζονται από διπλή ανάγλυφη γραμμή και έχουν έντονα αποστρογγυλεμένα τα άκρα των κεραιών τους, το εσωτερικό των οποίων τονίζεται συχνά με μια πλαστική κουκίδα-οφθαλμό<sup>250</sup>. Τα κοσμήματα αυτά, όπως και ο πλοχμός, άλλοτε προς τα δεξιά (133, 160, 165, 206, 223, 224, 253, 260, 267, 272, 273, 305), άλλοτε προς τα αριστερά (42, 100, 199, 237, 270), διακοσμούν συνήθως το χείλος του σκύφου, ενώ μερικά τον κάλυκα (136, 173, 175, 274, 329) και δύο το σώμα (239, 287). Σε ένα μόνο σκύφο βρίσκουμε τα καρδιόσχημα κοσμήματα μεμονωμένα ως παραπληρωματικά ανάμεσα σε φύλλα λωτού και φοινικιά (98).

Η ζώνη των καρδιόσχημων κοσμημάτων αποτελεί συνηθισμένο κόσμημα των σκύφων της Αγοράς, συνήθως με μονή ανάγλυφη γραμμή<sup>251</sup>, σπανιότερα με διπλή<sup>252</sup>, πάντοτε όμως με αρκετά αποστρογγυλεμένα τα άκρα των κεραιών. Τα καρδιόσχημα κοσμήματα της Ήλιδας παρουσιάζουν μεγάλη ομοιότητα με εκείνα της Κορίνθου<sup>253</sup>.

Κάποια άλλα ηλειακά παραδείγματα όμως παρουσιάζουν χαρακτηριστικά που δεν αναγνωρίζονται σε άλλα εργαστήρια. Έτσι, σε τρία τα καρδιόσχημα κοσμήματα συνδέονται μεταξύ τους με κεντρική νεύρωση (10, 212, 282)<sup>254</sup>, ενώ σε τέσσερα άλλα το κόσμημα μοιάζει περισσότερο με άνθος λωτού, καθώς φύονται από το εσωτερικό του δύο στελέχη με έντονα λυγισμένα προς τα έξω άκρα και με κουκίδα-οφθαλμό στο εσωτερικό της καμπύλης (130, 132, 136, 282)<sup>255</sup>. Σε δύο παραδείγματα τα καρδιόσχημα φέρουν πλαϊνές αγκιστροειδείς αποφύσεις και μια κεντρική με μικρές λοξές νευρώσεις (169, 239)<sup>256</sup>, ενώ στο 160 παρεμβάλλεται μικρότατο ανθέμιο ανάμεσα στα ελικοειδή άκρα του<sup>257</sup>.

250. Η ζώνη των καρδιόσχημων κοσμημάτων κατά τον Siebert χαρακτηρίζει τη λεγόμενη «ιταλιωτική» σειρά των ηλειακών σκύφων, διότι μιμούνται την ανάγλυφη ιταλιωτική κεραμική, Siebert, σ. 113, πίν. 90, 2. (πάνω). Πρβλ. Thompson, C18, εικ. 36a-b (πρώιμος 2ος αι. π.Χ.).

251. Agora XXII, αριθ. 20, 24, 67, 69, 145, πίν. 94.

252. Thompson, C17, εικ. 35, Agora XXII, αριθ. 62 (225-175 π.Χ.).

253. Πρβλ. Corinth VII, III, αριθ. 810, 817, 821, 845.

254. Μοτίβο που χαρακτηρίζει ηλειακούς σκύφους, βλ. Siebert, πίν. 88, 2.

255. Πρβλ. για τον τύπο Siebert, πίν. 87, 3.

256. Θέμα που κατά τον Siebert, σ. 110, πίν. 88, 7, φαίνεται ότι προτιμούσε το ηλειακό εργαστήριο του Ηγία.

257. Το κόσμημα θυμίζει ένα κορινθιακό παράδειγμα (κρατήρα) που φέρει μικρό φύλλο φτέρης στο εσωτερικό

## 19. Ιωνικό κυμάτιο

(Αρ. κατ. 1, 6, 10, 33, 36, 66, 126, 128, 145, 158, 197, 205, 212, 213, 263, 330)

Το ιωνικό κυμάτιο διακοσμεί συνήθως το χεῖλος του σκύφου, όπου το βρίσκουμε μόνο του (66, 128) ή ενίοτε σε συνδυασμό με ζώνη βλαστόσπειρας (6), πλοχμού (36, 145), καρδιόσχημων κοσμημάτων (10), πλοχμού και αστράγαλου (126), ταινίας με κονκίδες (158, 205, 263) ή καρδιόσχημων κοσμημάτων και ταινίας με κονκίδες (212). Σε δύο παραδείγματα το ιωνικό κυμάτιο εμφανίζεται χαμηλότερα στο σώμα, κάτω από φαρδιά ζώνη με δελφίνια και ανθέμια στο ένα (213), με ζώα που τρέχουν στο άλλο (330). Στους σκύφους της Ήλιδας το αβγό του κυματίου είναι συνήθως αρκετά αποστρογγυλεμένο και η λόγχη, σχεδόν ισομήκης με αυτό, βρίσκεται άλλοτε στα δεξιά (1, 205, 212), άλλοτε στα αριστερά (330) ή ανάμεσα στα αβγά (126, 128, 263)<sup>258</sup>. Σπανιότερα κοντύτερη από τα αβγά του κυματίου η λόγχη κρέμεται ανάμεσα σε αυτά (33), ενώ σε μια περίπτωση οι λόγχες δηλώνονται με κοντά γραμμίδια ανάμεσα στα κενά των μακριών συνεχόμενων αβγών (6). Διαφορετικό από τα άλλα είναι το κυμάτιο στο 213, όπου τα αβγά φέρουν εγκάρσια αυλάκωση στο εσωτερικό και διπλή (μια μακριά και άλλη κοντύτερη) λόγχη ανάμεσά τους. Σε ένα παράδειγμα (36) το ιωνικό κυμάτιο αποδίδεται ανεστραμμένο<sup>259</sup>.

Το ιωνικό κυμάτιο είναι πολύ συχνό στους σκύφους της Αγοράς, στους περισσότερους από τους οποίους αποδίδεται με αβγό οξύτερο από ό,τι στην Ήλιδα<sup>260</sup> και συνδυάζεται συνήθως με πολύπλοκη ζώνη με ελικοειδή ή φυτικά κοσμήματα, ενίοτε δε με πλοχμό, σπείρα ή και σειρά κονκίδων<sup>261</sup>.

Το ιωνικό κυμάτιο των σκύφων της Ήλιδας πλησιάζει περισσότερο προς τα παραδείγματα των αργειακών εργαστηρίων του Αγαθοκλή<sup>262</sup> και του Δημητρίου - Ιάσονα<sup>263</sup>, όπου αποδίδεται επίσης με αποστρογγυλεμένα αβγά, μόνο του ή σε συνδυασμό με πλοχμό και σειρά κονκίδων.

## 20. Γλωσσωτό κόσμημα

(Αρ. κατ. 13, 31, 52, 99, 125, 135, 138, 156, 159, 208, 227, 231, 235, 269, 294)

Κόσμημα όχι σπάνιο στους σκύφους της Ήλιδας, όπως και το ιωνικό κυμάτιο, το γλωσσωτό κόσμημα διακοσμεί συνήθως την περιοχή του χείλους, μόνο του (31, 125, 208, 227) ή σε συνδυασμό με αστράγαλο (135, 231), με πλοχμό (139), με ζώνη με δελφίνια και ανθέμια (235) ή με κλάδους μυρτιάς (156). Ενίοτε επιστέφει χαμηλότερα τη διακοσμητική ζώνη του σώματος του σκύφου, ιδίως εκείνη με τις μορφές (52, 99, 135, 159, 269). Σε δύο παραδείγματα το βρίσκουμε στον κάλυκα να περιβάλλει το μέταλλο (13, 294). Το γλωσσωτό κόσμημα, συνήθως στο χεῖλος, το συναντάμε και σε σκύφους του αργειακού εργαστηρίου του Αγαθοκλή<sup>264</sup>.

του, C. M. Edwards 1986, σ. 404-405, MF 1984-44, πίν. 90 και αριθ. 71, ειχ. 2C, που θεωρείται από τον συγγραφέα χαρακτηριστικό του κορινθιακού εργαστηρίου του αποθέτη 1926:2 (225-165 π.Χ.). Για το ίδιο κόσμημα βλ. και Alt-Ägina II, 3, σ. 77, αριθ. 327, πίν. 29 (κορινθιακός κρατήρας του β' μισού του 2ου αι. π.Χ.).

258. Πρβλ. Siebert, πίν. 90, 1.

259. Πρβλ. Agora XXII, αριθ. 201.

260. Βλ. Agora XXII, αριθ. 193, πίν. 80 (225-175 π.Χ.).

261. Agora XXII, αριθ. 49, 50, 58.

262. Siebert, A 65, A 66, A 121, A 172, A 270, πίν. 6. 10. 68, 1.

263. Siebert, DI 64, DI 78, DI 124, DI 132, DI 154, DI 180, πίν. 15. 20. 21. 73, 1, 2, 6, 7.

264. Siebert, A 24, A 300, πίν. 68, 3, 4.

## 21. Αστρογάλος

(Αρ. κατ. 9, 11, 18; 56, 126, 135, 147, 169, 216, 217, 231, 295, 303)

Ο αστρογάλος δεν αποτελεί, όπως φαίνεται, συνηθισμένο κόσμημα στους ανάγλυφους σκύφους, όπως είναι π.χ. το ιωνικό κυμάτιο, το γλωσσωτό κόσμημα, ο πλοχμός κ.ά. Εμφανίζεται σε ελάχιστα παραδείγματα της Αγοράς, και μάλιστα εισηγμένα<sup>265</sup>, και είναι γνωστό από σποραδικά παραδείγματα επαρχιακών, καθώς και ανατολικών εργαστηρίων<sup>266</sup>. Στην Ήλιδα όμως δεν φαίνεται να αποτελεί σπάνιο είδος, δεδομένου ότι εμφανίζεται σε δεκατρία από τα παραδείγματά μας, στα έξι στην περιοχή του κάλυκα (9, 56, 147, 169, 295, 303) και στα επτά στην περιοχή του χείλους (11, 18; 126, 135, 216, 217, 231). Τα δύο πιο πολύπλοκα είδη του αστρογάλου που συναντάμε στα 9, 169, 295<sup>267</sup> και 303<sup>268</sup>, εντάσσονται κατά τον Siebert στα χαρακτηριστικά των ηλιακών σκύφων της Ολυμπίας και μάλιστα σε εκείνους που ανήκουν στη σειρά των *grandes rosaces*.

## 22. Μαϊάνδρος

(Αρ. κατ. 135, 323)

Τον συνεχόμενο μαϊάνδρο, θέμα γνωστό σε αλεξανδρινά προϊόντα του τέλους του 3ου αι. π.Χ.<sup>269</sup>, τον βρίσκουμε στο χείλος δύο παραδειγμάτων της Αγοράς, από τα οποία το ένα είναι εισηγμένο<sup>270</sup>. Το θέμα είναι γνωστό στους σκύφους της Ολυμπίας που ο Siebert εντάσσει στη μεγάλη ομάδα των *grandes rosaces*<sup>271</sup>. Ο μαϊάνδρος συναντάται κυρίως στους ανατολικούς - ιωνικούς σκύφους στη ζώνη του χείλους<sup>272</sup>. Στα δύο παραδείγματα από την Ήλιδα ο διπλός μαϊάνδρος φαίνεται ότι χώριζε τις δύο κύριες ζώνες του σώματος του σκύφου<sup>273</sup>.

## 23. Κουκίδες στο χείλος

(Αρ. κατ. 158, 191, 205, 212, 213, 216, 221, 222, 237, 263)

Η σειρά των κουκίδων στο χείλος εμφανίζεται μόνη (191, 213, 221, 222) ή σε συνδυασμό με

265. Agora XXII, αριθ. 377, 389, 393, 395, 401.

266. Πρβλ. ένα παράδειγμα από την Ερέτρια του β' μισού του 3ου αι. π.Χ., νησιωτικού κατά την I. Metzger εργαστηρίου, με αστρογάλο στο χείλος, Metzger, Eretria, σ. 62, αριθ. 4, πίν. 27. Επίσης, τα παραδείγματα της Αίγινας, που αποδίδονται σε ανατολικοελληνικά εργαστήρια, Alt-Agina II, 3, σ. 46, πίν. 44, αριθ. 451-453, τα ιωνικά της Δήλου, Courby, σ. 379, ειχ. 76, 5. Délos XXXI, πίν. 12, αριθ. 5605, 1798, 877 κ.ά, πίν. 13, αριθ. 5847, 1797, 5837 κ.ά., εκείνα της Περγάμου, PF 2, σ. 17, 154, αριθ. Z 129, Z 131, ειχ. 20 (του 3ου ή των αρχών του 2ου αι. π.Χ.), της Εφέσου, G. Seiterle, Das Hauptstadtdor von Ephesos, AntK 1982, σ. 148-149, πίν. 26, 3, τα παραδείγματα από τα Λάβρανδα, Labraunda II, 1, σ. 63, 64, αριθ. 126, 137, πίν. 10, από τα Δίδυμα, U. Wintermeyer, Didyma 1975-1979, Ist Mitt 30 (1980), σ. 132, αριθ. 53, πίν. 55 (2ος/1ος αι. π.Χ.). Επίσης, παραδείγματα από τη Βεργίνα, Φάκλαρης, σ. 226, αριθ. 15 (χ.α.) και 19 (ΒΑΠ 83), πίν. 90, δ, ζ, από την περιοχή των Δελφών, Siebert, σ. 128, Del 74, Del 75, πίν. 59, από την Κασσώπη, Gravani, Keramik von Kassope, ειχ. 164, 6.

267. Πρβλ. Siebert, σ. 111, πίν. 88, 5.

268. Πρβλ. Siebert, σ. 111, πίν. 88, 4.

269. Agora XXII, σ. 8.

270. Agora XXII, αριθ. 291, 391. Rotroff 1982, σ. 334.

271. Siebert, πίν. 88, 3, 5.

272. Courby, σ. 379, ειχ. 76, αριθ. 4. Délos XXXI, αριθ. 629, 2020, 278, πίν. 40-41, αριθ. 9489 κ.ά, πίν. 42-43. R. Etienne - J. P. Braun - Fr. Queyrel, Ténos I, Le sanctuaire de Poséidon et d'Amphitrite, Paris 1986, σ. 216, Cb 4, πίν. 97 (γύρω στο 180 π.Χ.). Πρβλ. και Tarsus I, σ. 165, 221 ειχ. 130F. Samaria-Sebaste III, σ. 275, 277, ειχ. 62, αριθ. 4, ειχ. 63, αριθ. 1. Labraunda II, 1, σ. 62, αριθ. 104-107, πίν. 9.

273. Για το θέμα του μαϊάνδρου βλ. και Demetrias I, σ. 120, αριθ. 125, πίν. XXVI, 5.

ιωνικό κυμάτιο (158, 205, 263)<sup>274</sup>, με καρδιόσχημα κοσμήματα (237), με καρδιόσχημα κοσμήματα και ιωνικό κυμάτιο (212)<sup>275</sup> ή με αστράγαλο (216). Στο 237 έχουμε δύο σειρές κουκίδων. Η σειρά των κουκίδων στο χείλος παρατηρείται σε ανάγλυφους σκύφους των αργειακών εργαστηρίων του Αγαθοκλή και του Δημητρίου - Ιάσονα<sup>276</sup>.

## 24. Πλαστικές αποφύσεις

(Αρ. κατ. 24, 87, 103, 182, 183, 277, 318)

Επτά από τα παραδείγματα της Ήλιδας φέρουν πλαστικές αποφύσεις. Από αυτά το 87 είναι μήτρα. Χαρακτηριστικές είναι οι αποφύσεις του 277, που έχουν τετραγωνική κάτοψη<sup>277</sup>, καθώς και της 87 μήτρας, που στη βάση τους είναι πολυγωνικές<sup>278</sup>.

Σκύφοι με πλαστικές αποφύσεις, συνήθως σε μορφή «κουκουναριού», θεωρούνται αθηναϊκή παραγωγή και από τα πρωιμότερα παραδείγματα ανάγλυφων σκύφων<sup>279</sup>. Η παραγωγή τους δεν ξεπερνάει τα τέλη του 3ου αι. π.Χ.<sup>280</sup>. Τα γνωστά μας παραδείγματα από την Πνύκα, που αποτελούν τα πρωιμότερα του είδους και χρονολογούνται από το γ' τέταρτο του 3ου αι. π.Χ., τοποθετούνται κοντά σε εκείνα με μικρά πέταλα λωτού (βλ. σχετ. κεφ. VI 1β) και δεν κατεβαίνουν πιο κάτω από τα τέλη του 3ου αι. π.Χ.<sup>281</sup>. Ο πληός της 87 μήτρας αλλά και το σχήμα των αποφύσεων της μας κάνουν να υποθέσουμε κορινθιακή ίσως την προέλευσή της. Οι γνωστοί μας σκύφοι από την Κόρινθο χρονολογούνται γύρω στο 200 π.Χ.<sup>282</sup>. Το μαύρο στιλπνό γάνωμα και τα λεπτά τοιχώματα του 182 θα ταίριαζαν σε αθηναϊκό μάλλον παράδειγμα.

Οι σκύφοι με αποφύσεις τετραγωνικής κάτοψης, πυραμιδοειδείς, όπως ο 277, τοποθετούνται στα ύστερα παραδείγματα του είδους, δηλαδή στο α' μισό του 2ου αι. π.Χ.<sup>283</sup>. Φαίνεται όμως ότι για μικρό χρονικό διάστημα συμπορεύτηκαν με εκείνους που φέρουν αποφύσεις σε μορφή «κουκουναριού»<sup>284</sup>.

## 25. Πλαστικές αχιβάδες

(Αρ. κατ. 111, 185, 328)

Τρία παραδείγματα από την Ήλιδα φέρουν πλαστικές αχιβάδες. Το διακοσμητικό αυτό θέμα δεν συναντάται, όπως φαίνεται, συχνά στο σώμα των σκύφων (εκτός από εκείνες που χρησιμοποιούν ως πόδι-στήριγμα του αγγείου) (βλ. σχετ. κεφ. VI 32). Η πλαστική αχιβάδα εμφανίζεται

274. Πρβλ. Siebert, DI 64, πίν. 73, 2.

275. Πρβλ. Siebert, DI 154, πίν. 73, 7.

276. Siebert, A 4, A 201, πίν. 68, 6, 7, 8, DI 14, DI 15, DI 87, DI 97, DI 124, DI 180, πίν. 73, 2, 6, 7, 8.

277. Πρβλ. Agora XXII, αριθ. 1, 3, πίν. 1 (περ. 225-200 π.Χ.), Alt-Ägina II, 3, σ. 43, αριθ. 326 (α' τέταρτο του 2ου αι. π.Χ., κορινθιακό). Πρβλ. και παραδείγματα από τα Λάβρανδα, Labraunda II, 1, σ. 64, αριθ. 139, πίν. 11.

278. Πρβλ. Corinth VII, III, σ. 158, αριθ. 783, πίν. 65.

279. Με βάση τα νομίσματα και τις ενσφραγιστες λαβές αμφορέων η αρχή των αθηναϊκών σκύφων τοποθετείται γενικά στο 240-220 π.Χ., Rotroff 1982, σ. 331 κ. ε. (βλ. και παραπάνω, υποσημ. 62).

280. Βλ. Thompson, σ. 361, 455, C29, εικ. 47. Schwabacher, σ. 220, πίν. VII A 13, VIII A 1-3. Agora XXII, σ. 16, αριθ. 1-12, 68. Βλ. και Ε. Ζαγαλιάρη-Φρατζή, Μεγαρικοί σκύφοι, AAA III (1970), σ. 141.

281. Edwards, Ρnyx, σ. 90-91, 104 κ.ε., αριθ. 94-103, πίν. 48. Πρβλ. και εκείνα που βρέθηκαν στην Αίγινα και προέρχονται από την Αττική, την Κόρινθο και την Ανατολή (Ιωνία), Alt-Ägina II, 3, σ. 43, 77, αριθ. 324-327. Στην Πέργαμο το είδος εμφανίζεται στο β' τέταρτο του 2ου αι. π.Χ., G. Hübner, Calices Pergami und Scherbenfunde aus dem Grossen Altar, Γ' ΕπΣυνΕλλάκ, σ. 286.

282. Βλ. παραπάνω, υποσημ. 278.

283. Corinth VII, III, σ. 158.

284. C. M. Edwards 1981, σ. 197.

σε δύο παραδείγματα από την Αγορά, το ένα μάλλον εισηγμένο κορινθιακό<sup>285</sup>, και σε άλλο από τον Κεραμεικό<sup>286</sup>. Από τα τρία παραδείγματα της Ήλιδας στο αρ. κατ. 185 παρεμβάλλονται ανάμεσα στις αχιβάδες τα γνωστά και από άλλα ηλειακά παραδείγματα ακτινωτά κοσμήματα (βλ. σχετ. κεφ. VI 14).

## 26Α. Μορφές

(Αρ. κατ. 1, 6, 9, 39, 42, 68, 75, 81, 86, 94, 96, 97, 99, 104, 105, 116, 132, 135, 148, 173, 195, 196, 206, 207, 209, 215, 229, 230, 243, 245, 247, 248, 250, 251, 252, 254, 257, 263, 269, 272, 282, 283, 295, 301, 307, 313, 321, 322, 338)

α) Σε αρκετά θραύσματα σκύφων από την Ήλιδα σώζονται μορφές, δυστυχώς όμως οι περισσότερες πολύ αποσπασματικά, ώστε να μην είναι δυνατό να τις ταυτίσουμε με ακρίβεια. Στα περισσότερα παραδείγματα έχουμε μόνον τα ίχνη ανδρικών ή γυναικείων μορφών (39, 75, 94, 173, 196, 230, 247, 248, 254, 257, 301, 307, 313). Στο 252 σώζεται ανάγλυφη γυναικεία κεφαλή<sup>287</sup>.

Η ενδυμασία των μορφών ποικίλλει: οι γυναικείες φορούν ζωσμένο πέπλο με απόπτυγμα (99, 132, 245) ή χιτώνα και ιμάτιο (9, 39, 94, 243, 251, 283, 301)<sup>288</sup>. Οι ανδρικές φορούν χιτωνίσκο (9, 86, 97, 195, 196, 248, 338), ενίοτε και ιμάτιο ή χλαμύδα (196, 215<sup>289</sup>, 248) ή μακρύ χιτώνα (250, 282). Στα πόδια φέρουν συνήθως κρηπίδες (196, 215, 248, 250, 282, 321)<sup>290</sup>. Μερικές από τις μορφές εικονίζονται σε ζωηρές στάσεις (6, 42, 81, 86, 96, 97, 99, 105, 132, 135<sup>291</sup>, 148, 195, 207, 229, 230, 245, 247, 248, 254, 269, 295), κάποιες κρατούν διάφορα αντικείμενα, όπως αγγεία (86, 97, 195), στεφάνι (104, 209;)<sup>292</sup>, δάδα (132, 269) ή μουσικά όργανα (250)<sup>293</sup>. Η γυναικεία μορφή του 283 ίσως κρατάει σκήπτρο<sup>294</sup>. Πολλές από τις μορφές φαίνεται ότι προετοιμάζουν ή μετέχουν σε γιορτές, τελετουργίες ή συμπόσια<sup>295</sup>. Σε παρόμοιες ίσως εκδηλώσεις μετέχουν και οι παλαιστές του 206 σκύφου<sup>296</sup>.

β) Στα 1 και 272 αποδίδεται η γνωστή «Διονυσιακή τριάδα». Στο 1 οι μορφές εικονίζονται ψηλά στο κενό, ανάμεσα σε πέταλα λωτού, ενώ στο 272 αποδίδονται στο εσωτερικό μεγάλου πεταλόσχημου φύλλου. Τη διονυσιακή σκηνή τονίζουν στο 1 και ο κάρναρος στο κενό ανάμεσα στα πέταλα λωτού, στο 272 επίσης κάρναρος στο εσωτερικό του άλλου πεταλόσχημου φύλλου και οι δύο τράγοι εκατέρωθεν αυτού.

285. Agora XXII, αριθ. 39, 370.

286. Schwabacher, σ. 220. Βλ. το θέμα και σε ύστερα παραδείγματα από την Αντιόχεια, Antioch IV, σ. 30, εικ. 16, αριθ. 34, 35, εικ. 17, αριθ. 1, 2.

287. Πρβλ. Agora XXII, σ. 88, αριθ. 368, πίν. 65-87.

288. Πρβλ. Schwabacher, σ. 215, πίν. VI B 13 και 14.

289. Η μορφή του αρ. κατ. 215 είναι ντυμένη στον τύπο του κυνηγού που βλέπουμε σε άλλο ηλειακό παράδειγμα από την Ολυμπία, βλ. Siebert, σ. 114, πίν. 52 OI 1.

290. Πρβλ. Courby, σ. 321-322.

291. Πρόκειται μάλλον για σατύρους. Οι κινήσεις τους είναι παρόμοιες με των σατύρων σε αθηναϊκά παραδείγματα, βλ. Thompson, C22, C23, C25, εικ. 40, 41, 43. Η παρουσία και του κάρναρου συνηγορεί στο χαρακτηρισμό τους.

292. Πρβλ. Agora XXII, αριθ. 203, 216 (225-275 π.Χ.) και Corinth VII, III, αριθ. 807.

293. Για το θέμα των μουσικών, ειδικά των ερωτιδίων μουσικών, βλ. παρακάτω.

294. Πρβλ. Courby, σ. 342, εικ. 69. Corinth VII, III, αριθ. 814, πίν. 68.

295. Πρβλ. και τον σκύφο του α' μισού του 2ου αι. π.Χ. από την Ολυμπία, OI Bericht VI, σ. 46-47, πίν. 11. Siebert, σ. 117-118, πίν. 53 OI 7, καθώς και τον αριθ. K 4405, επίσης από την Ολυμπία, Ch. Schauer, Ein späthellenistischer Fundkomplex aus Olympia, Γ' ΕπΣυνΕλλΚ, σ. 179-180, πίν. 116β-γ, 124β. Οι μορφές των αρ. κατ. 81, 86, 97, 195 μοιάζουν με τους δούλους του σκύφου 11797 του Εθνικού Αρχαιολογικού Μουσείου που δουλεύουν σε μύλο, Courby, σ. 300, αριθ. 27, εικ. 56.

296. Παλαιστές σε θραύσμα από τη Σάμο, Samos IV, σ. 124, αριθ. 339, πίν. 60, εικ. 11.

Το θέμα της «Διονυσιακής τριάδας» είναι γνωστό από σκύφους της Αθήνας<sup>297</sup>, της Κορίνθου, του Άργους, της Δήλου και από αλλού. Ο συνδυασμός του με το μεγάλο πεταλόσχημο φύλλο, χαρακτηριστικό κυρίως των ιωνικών (δηλιακών) και των ιταλιωτικών σκύφων<sup>298</sup>, δείχνει ακριβώς την αλληλεπίδραση των εργαστηρίων, στην οποία οι Ηλείοι καλλιτέχνες δεν έμειναν αμέτοχοι. Επί πλέον το θέμα του κανθάρου και του τράγου, που σχετίζεται με τον διονυσιακό κύκλο γενικότερα, δεν θα έπρεπε να απουσιάζει από το θεματολόγιο των Ηλείων, δεδομένου ότι ολόκληρη η Ηλεία και ειδικότερα η πόλη της Ήλιδας αποτελούσαν περιοχή όπου κατεξοχήν λατρευόταν ο Διόνυσος και τελούνταν γιορτές προς τιμήν του.

Εκτός από τη «Διονυσιακή τριάδα», στο εσωτερικό πεταλόσχημων φύλλων επίσης απεικονίζονται ερωτικές σκηνές, όπως στο 263, όπου μέσα σε τέσσερα τέτοια φύλλα έχουμε ζεύγη σε δύο στάσεις (Έρωτας που αγκαλιάζει ξαπλωμένη μορφή – Αφροδίτη; – και θηλυκή φτερωτή μορφή με άλλη μορφή). Το θέμα είναι γνωστό επίσης από ιωνικά και ιταλιωτικά παραδείγματα, ιδίως στο 2ο και 1ο αι. π.Χ.<sup>299</sup>. Στα κενά εκατέρωθεν του ενός πεταλόσχημου φύλλου του 272 έχουμε τη μορφή του καθιστού Απόλλωνα που παίζει τη λύρα, θέμα γνωστό τόσο από την Αγορά<sup>300</sup>, όσο και από επαρχιακά εργαστήρια, όπως εκείνο της Κορίνθου<sup>301</sup>.

Στον 322 σκύφο απεικονίζεται ένας από τους άθλους του Ηρακλή, η Λερναία Ύδρα, θέμα γνωστό και από άλλον σκύφο από την Ολυμπία<sup>302</sup>, καθώς και από παραδείγματα του ιωνικού εργαστηρίου του μονογράμματος Α από τη Δήλο<sup>303</sup>. Ο Siebert επισημαίνει τη διαίρεση της παράστασης του σκύφου με κίονες, πράγμα που ο Hausmann παρατηρεί στους ύστερους θεσσαλικούς σκύφους που απεικονίζουν τις περιπέτειες του Οδυσσέα<sup>304</sup>. Χαρακτηριστικό είναι ότι στο παράδειγμά μας η απεικόνιση του άθλου ενός δωρικού κατεξοχήν ήρωα, όπως είναι ο Ηρακλής, διακόπτεται από (τέσσερις) ιωνικούς (και όχι δωρικούς) κίονες, θέμα γνωστό σε δηλιακά – ιωνικά κυρίως παραδείγματα<sup>305</sup>. Επί πλέον, σύμφωνα με την παράδοση, ο ήρωας δεν συνδεόταν πάντα με καλές σχέσεις με την περιοχή της Ήλιδας<sup>306</sup>. Από την άλλη όμως πλευρά το σχήμα του σκύφου δεν είναι άγνωστο σε δυτικοπελοποννησιακά παραδείγματα<sup>307</sup>.

γ) Κίονες χωρίζουν την παράσταση και στον 177 σκύφο με σκηνή αρματοδρομίας. Παρόμοια σκηνή αρματοδρομίας θα αποδιδόταν και σε δύο ακόμα παραδείγματα από την Ήλιδα (70, 108), διότι απεικονίζονται περισσότερα από ένα άρματα (συνωρίδες) να τρέχουν το ένα πίσω από το

297. Agora XXII, σ. 20, αριθ. 211, πίν. 81.

298. Βλ. σχετ. παραπάνω, υποσημ. 94 και 104, παρακάτω, κεφ. VI 27.

299. Βλ. Courby, σ. 417, εικ. 91, 28. Το θέμα σε ιταλιωτικό σκύφο του Popilius στο Βατικανό, βλ. Siebert, πίν. 55. 90, 5 και σε άλλο θραύσμα σκύφου στη Ρώμη (ομάδα Tivoli), Marabini-Moevs, Cosa, σ. 202, πίν. 22, 6. Hausmann, Akten XIII IKKA, σ. 314-315. Βλ. σχετ. και παραπάνω, υποσημ. 97 και 98.

300. Agora XXII, σ. 70-71, αριθ. 213-217, πίν. 42, 43, 82.

301. Corinth VII, III, αριθ. 814, πίν. 68.

302. Ο Hausmann, σ. 129 σημ. 383, πίν. 59, 2, τον θεωρεί αττικό. Για τον ίδιο σκύφο βλ. και Siebert, σ. 116, πίν. 53 ΟΙ 6 και LIMC V 1, «Herakles», αριθ. 2048 (3ος-2ος αι. π.Χ.). Για το θέμα βλ. Edwards, Pnyx, σ. 89, 92, αριθ. 2. Agora XXII, σ. 23.

303. Délos XXXI, σ. 177, αριθ. 3312, 3313, πίν. 39, 125. Βλ. και τον σκύφο από τις Φερέες, Ε. Κακαβογιάννης, «Ομηρικοί» σκύφοι Φερών Θεσσαλίας, ΑΑΑ XIII (1980), σ. 265.

304. Siebert, σ. 118. Hausmann, σ. 50. Βλ. και Τάφοι Πάτρας I, σ. 295. Για τη διαίρεση μυθολογικών σκηνών με ιωνικούς κίονες σε ιωνικά παραδείγματα βλ. Délos XXXI, παραπάνω, στην υποσημ. 303. Τα δηλιακά παραδείγματα χρονολογούνται στο β' μισό του 2ου και τις αρχές του 1ου αι. π.Χ. Πρβλ. και το C1980-47 θραύσμα της Κορίνθου, το οποίο όμως είναι δύσκολο να αποδοθεί σε κάποιο από τα γνωστά εργαστήρια, C. M. Edwards 1981, σ. 204-205, καθώς και θραύσμα σκύφου στο Λούβρο από την περιοχή της Μαύρης Θάλασσας (γ' τέταρτο του 2ου αι. π.Χ.), A. Greifenhagen, Beiträge zur antiken Reliefkeramik, Berlin 1963, σ. 62, εικ. 57-58.

305. Βλ. παραπάνω, υποσημ. 304.

306. Πανσανίας V. 1, 10. 2, 1. 3, 1.

307. Πρβλ. Siebert, πίν. 98.

άλλο. Στο 120 μόνον διακρίνεται ο ηνίοχος να κρατάει κοντάρι. Ίσως πρόκειται για την σπάνια σκηνή κυνηγίου από άρμα. Στα 16, 19, 188, 336 σώζεται τμήμα μόνον των ίππων ή του άρματος.

Η απεικόνιση αρμάτων είναι γνωστή από την Αγορά, όπου εικονίζονται συνωρίδες ή τέθριππα κυρίως με μορφές μυθολογικές, όπως αρπαγή Περσεφόνης, Ηρακλής και Αύγη, Κένταυρος, Πήγασος, Αμυμώνη κ.ά.<sup>308</sup>, αλλά και από την Ολυμπία<sup>309</sup>. Το θέμα θα ήταν αγαπητό στους Ηλείους καλλιτέχνες, εφόσον μάλιστα σε ένα παράδειγμα (70) τα άρματα εικονίζονται σε ζώνη του κάλυκα πάνω από το ηλειακό διακοσμητικό θέμα των μικρών πλαγιαστών φύλλων που διακόπτονται από «πλέγμα» (βλ. σχετ. κεφ. VI 12), στο δε άλλο (108) διακρίνεται και η υπογραφή του καλλιτέχνη Φ, γνωστού και από την 321 μήτρα (βλ. σχετ. κεφ. VII).

δ) Το θέμα του κυνηγίου δεν είναι άγνωστο στην Ήλιδα. Δυστυχώς τα λίγα παραδείγματα σώθηκαν πολύ αποσπασματικά (32, 68, 83, 114, 116, 120, 123, 170, 177, 199, 215, 286, 297, 303, 327, 330). Στα περισσότερα εικονίζονται σε ζώνες τετράποδα, ιδίως σκύλοι, που τρέχουν (32, 83, 114, 177, 286, 297, 303, 327, 330). Σε τρία παραδείγματα (170, 199, 215) διακρίνονται και ιππείς (στο 215 ιππέας-ερωτιδέας)<sup>310</sup>, στο 120 εικονίζεται ο κυνηγός σε άρμα κρατώντας ακόντιο<sup>311</sup>, στο 123 διακρίνεται το άκρο του ακοντίου του κυνηγού, στα 68, 116 οι σωζόμενες μορφές κρατούν λαγωβόλο<sup>312</sup>.

Οι σκηνές κυνηγίου είναι γνωστές στους σκύφους της Αθήνας<sup>313</sup>. Δεν λείπουν όμως και από το θεματολόγιο επαρχιακών εργαστηρίων, όπως π.χ. εκείνου του Αγαθοκλή στο Άργος<sup>314</sup>. Ο Siebert διακρίνει στην εικονογραφία των ηλειακών σκύφων μυθολογικές σκηνές κυνηγίου ή σκηνές που διαδραματίζονται στο ύπαιθρο. Μερικές όμως σκηνές κυνηγίου ίσως δείχνουν την επίδραση τελετών που γίνονταν στα ρωμαϊκά αμφιθέατρα στα πλαίσια των εκδηλώσεων προς τιμήν των Ρωμαίων αξιωματούχων. Σε αυτό το συμπέρασμα τον οδηγούν κυρίως η αμφίεση και ο όλος εξοπλισμός των κυνηγών<sup>315</sup>. Και η ζώνη του κάλυκα με τα ζώα που τρέχουν (83, 303), θέμα που βρίσκουμε και σε άλλον σκύφο της Ολυμπίας, φαίνεται ότι αποτελεί ηλειακό χαρακτηριστικό<sup>316</sup>.

ε) Οι ερωτιδέες, αγαπητό θέμα της ελληνιστικής κεραμικής, εμφανίζονται σε δεκαέξι παραδείγματα από την Ήλιδα (44, 55, 66, 71, 93, 100, 157, 163, 215, 216, 234, 236, 270, 285, 292, 333). Συνήθως εικονίζονται σε σκηνές «ειδυλλιακές» ανάμεσα σε φύλλα άκανθας, λωτού κτλ. (71, 93, 270, 285, 292)<sup>317</sup>, συχνά κρατώντας κλάδους (44, 66, 100, 234, 236, 333)<sup>318</sup>. Ενίοτε κωπηλατούν (55)<sup>319</sup>, ιππεύουν (215)<sup>320</sup> ή παίζουν τον διπλό αυλό (93, 216)<sup>321</sup>.

308. Thompson, E80, εικ. 97. Agora XXII, αριθ. 150-153, 193-194, 206, 275-277, 384.

309. Ch. Schauer, ό.π. (υποσημ. 295), σ. 179, αριθ. 4404, πίν. 116α. 124α.

310. Πρβλ. Siebert, πίν. 52 ΟΙ 4.

311. Βλ. παραπάνω, κεφ. VI 26 Α, γ.

312. Πρβλ. Braun, αριθ. 133, εικ. 21. Agora XXII, αριθ. 243, πίν. 85.

313. Agora XXII, σ. 19.

314. Siebert, σ. 22, 285, Α 16, Α 17, πίν. 4. Σκηνές κυνηγίου και σε θραύσματα από την Πύλο, Τάφοι Πύλου, σ. 53, πίν. 38α.

315. Siebert, σ. 114-116, ΟΙ 1, ΟΙ 2, πίν. 52. Πρβλ. και το αρ. κατ. 215, παραπάνω, υποσημ. 289.

316. Πρβλ. και τον σκύφο από την Ολυμπία, Siebert, πίν. 53 ΟΙ 6.

317. Για το θέμα βλ. Alt-Ágina II, 3, σ. 44-45, αριθ. 387, πίν. 36 (αττικό, β'-γ' τέταρτο του 2ου αι. π.Χ.).

318. Το θέμα γνωστό στο αργειακό εργαστήριο του Δημητρίου-Ιάσονα, Siebert, σ. 306, ΔΙ 30, πίν. 13. Για το συχνότατο θέμα των ερωτιδέων με στεφάνια, κλάδους κτλ. βλ. Schwabacher, σ. 214. Το θέμα είναι σπάνιο στη Δήλο, Courby, σ. 384.

319. Το θέμα των ερωτιδέων-κωπηλατών είναι γνωστό από την Αγορά, βλ. Agora XXII, τα θραύσματα αριθ. 165, 166, καθώς και τον αριθ. 407 αμφορέα (225-175 π.Χ.).

320. Βλ. παραπάνω, υποσ. 310.

321. Το θέμα γνωστό στα ανατολικά-ιωνικά εργαστήρια της Περγάμου και της Δήλου, Courby, σ. 382, 386, εικ.

## 26B. «Ομηρικοί» σκύφοι

Τέσσερα από τα θραύσματα της Ήλιδας θα πρέπει να ανήκουν σε ομηρικούς σκύφους (54, 193, 208, 296). Το 54 προέρχεται από την περιοχή του χείλους και φέρει πλοχμό και την επιγραφή *ΦΡΑΣ*, το 193 από το σώμα και φέρει μορφές και τμήματα δυσανάγνωστων επιγραφών, το 208 επίσης από την περιοχή του χείλους έχει γλωσσωπό κόσμημα και τμήμα επιγραφής *ΟΠΑΙΟΣ*, στο δε 296 εικονίζονται πολεμιστές.

Ο αριθμός των ομηρικών σκύφων που βρέθηκαν στην Ήλιδα είναι πολύ μικρός σε σχέση με τους ανάγλυφους σκύφους. Ο U. Sinn αναφέρει έναν από την περιοχή της γειτονικής Ανδραβίδας με παράσταση των Φορκίδων, ο δε U. Hausmann πέντε, που προέρχονται από τις παλαιές ανασκαφές του Walter στην Ήλιδα<sup>322</sup>. Από τις παλαιές ανασκαφές του Αυστριακού Αρχαιολογικού Ινστιτούτου στην Ήλιδα προέρχονται έξι θραύσματα ομηρικών σκύφων, που δημοσίευσε πρόσφατα η Chr. Rogl<sup>323</sup>.

Οι σκύφοι με μορφές άρχισαν να παράγονται στην Αθήνα στο τελευταίο τέταρτο του 3ου αι. π.Χ. Η παραγωγή τους συνεχίστηκε έως τα μέσα του 2ου αι. π.Χ.<sup>324</sup>. Και στην Κόρινθο πρωτοεμφανίστηκαν την ίδια περίπου εποχή, η δε παραγωγή τους συνεχίστηκε έως το 146 π.Χ.<sup>325</sup>. Στην Ήλιδα οι σκύφοι αυτοί θα εμφανίστηκαν μάλλον αργότερα, όπως μας κάνει να συμπεράνουμε το περιεχόμενο ενός πηγαδιού στην Ολυμπία<sup>326</sup>.

## 27. Κάνθαροι

(Αρ. κατ. 1, 97, 101, 135, 179, 258, 272, 273)

Το θέμα του κανθάρου, συχνό στους ελληνιστικούς σκύφους, το συναντάμε σε οκτώ παραδείγματα από την Ήλιδα. Στα δύο εμφανίζεται σε άμεση σχέση με το διονυσιακό κύκλο: στο 1 εικονίζεται στο σώμα του σκύφου ανάμεσα σε πέταλα λωτού, όπου και η γνωστή «Διονυσιακή τριάδα», στο 272 στο εσωτερικό πεταλόσχημων φύλλων (*Nymphaea Nelumbo*) με τράγους εκατέρωθεν, ενώ στο άλλο πεταλόσχημο φύλλο έχουμε επίσης τη «Διονυσιακή τριάδα»<sup>327</sup>. Στο 273 εικονίζεται επίσης στο εσωτερικό πεταλόσχημου φύλλου, ενώ στο 135 ανάμεσα σε σατύρους<sup>328</sup>. Σε δύο σκύφους βρίσκουμε τον κάνθαρο στη ζώνη του κάλυκα, στο 179 ανάμεσα σε μεγάλα πτηνά, στο 258 ανάμεσα σε ιππόκαμπους. Στο 101 πετάει προς αυτόν Νίκη<sup>329</sup>. Στα παραδείγματα της Ήλιδας έχουμε δύο τύπους κανθάρου: στους 272, 273 οι λαβές του αγγείου απολήγουν κάτω από το χείλος στο πάνω μέρος του λαιμού, ενώ στους 101, 135, 179 οι λαβές, υπερυψωμένες, απολή-

77, 16. Délos XXXI, σ. 71, αριθ. 3474, πίν. 15. Επίσης, Alt-Ägina II, 3, σ. 46, αριθ. 446, πίν. 43. Κ. Τσάκος, Σκύφοι με ανάγλυφη διακόσμηση από τη Σάμο, Β' ΕπΣυνΕλλΚ, σ. 140. Siebert, σ. 215. Agora XXII, αριθ. 181-182, 212.

322. Sinn, σ. 27, 105. U. Hausmann, Der Iphigenie-Becher aus dem Piräus, στο *Wandlungen Festschrift E. Homann-Wedeking, Waldsannen-Bayern 1975*, σ. 228. Για τον τόπο προέλευσης των ομηρικών σκύφων, που δεν θεωρούνται πια τα βοιωτικά εργαστήρια αλλά η Μακεδονία και τοποθετούνται στο τελευταίο τρίτο του 3ου αι. π.Χ., βλ. U. Sinn, Zur Lokalisierung der «Homerischen» Becher, La Thessalie, Actes de la Table-Ronde 21-24.7.1975, Lyon 1979, σ. 139-141 και Sinn, σ. 25 κ.ε.

323. Chr. Rogl, Homerische Becher aus der Stadt Elis, Δ' Επιστημονική Συνάντηση για την Ελληνιστική Κεραμική. Χρονολογικά προβλήματα. Κλειστά σύνολα-εργαστήρια, Μυτιλήνη 1994 (Αθήνα 1997), σ. 317 κ.ε.

324. Agora XXII, σ. 19.

325. Corinth VII, III, σ. 163 κ.ε.

326. Βλ. παρακάτω, υποσημ. 425 και 429.

327. Βλ. παραπάνω, υποσημ. 94, 297 και 298.

328. Βλ. παραπάνω, υποσημ. 291.

329. Για τη Νίκη βλ. Thompson, C22, εικ. 40.

γουν πάνω στο χεῖλος του αγγείου<sup>330</sup>. Διαφορετικός είναι ο τύπος του κανθάρου στο 97, όπου οι λαβές παραμένουν στο σώμα του αγγείου στον τύπο του κρατήρα περισσότερο<sup>331</sup>. Εδώ ο κἀνθαρος εικονίζεται κοντά σε άλλα αγγεία μάλλον σε σκηνή συμποσίου.

Το θέμα του κανθάρου στην Αθήνα, όπου εμφανίζεται στα τέλη του 3ου με αρχές του 2ου αι. π.Χ., το βρίσκουμε συνήθως στην κύρια ζώνη του σώματος ανάμεσα σε αντωπούς τράγους<sup>332</sup> ή σε σχέση με άλλες μυθολογικές κυρίως μορφές, όπως σατύρους, κενταύρους, ερωτιδεῖς, γρύπες κ.ά.<sup>333</sup>.

## 28. Δελφίνια

(Αρ. κατ. 14, 15, 44, 55, 90, 181, 207, 213, 219, 222, 235, 236, 292, 293, 298, 324)

Το δελφίνι, γνωστό στα αθηναϊκά εργαστήρια<sup>334</sup>, αποτέλεσε διακοσμητικό θέμα και των σκύφων της Ἡλιδας. Στη ζώνη γύρω από το μετάλλιο (207), το σώμα (55, 213) και κυρίως το χεῖλος (15, 44, 90, 222, 235, 236, 298, 324)<sup>335</sup>, τα δελφίνια απεικονίζονται συνήθως στα δεξιά ή στα αριστερά ανθεμίων (βλ. σχετ. κεφ. VI 5), στο σώμα, στην κορυφή μακρῶν ροπαλόσχημων πετάλων (14, 293) (βλ. σχετ. και κεφ. VI 2) με κρινόμορφα άνθη ή ρόδακες (181, 219). Σε ένα μοναδικό παράδειγμα (292) τα δελφίνια ανάμεσα σε άκανθα διακοσμούν το μετάλλιο του σκύφου.

## 29. Γρύπες

(Αρ. κατ. 11, 300)

Το θέμα το έχουμε σε δύο παραδείγματα από την Ἡλίδα. Στο 11 οι γρύπες βρίσκονται αντωποί στη ζώνη του χεῖλους εκατέρωθεν βουκρανῶν, στο 300 αποτελούν την κύρια διακόσμηση του σώματος του σκύφου. Οι γρύπες συναντώνται σε αρκετούς σκύφους της Αγοράς, ιδίως σε εκείνους με μυθολογικά θέματα που προέρχονται κυρίως από το γνωστό εργαστήριο του Βίωνα<sup>336</sup>. Σε αυτούς ο γρύπας αποτελεί μέρος της διακόσμησης του σώματος του αγγείου. Σε ένα παράδειγμα από τους Δελφούς με αττική επίδραση οι γρύπες διακοσμούν τη ζώνη κάτω από το χεῖλος, όπως και στον 11 της Ἡλιδας<sup>337</sup>.

330. Πρβλ. Thompson, σ. 363, C36, εικ. 48. Agora XXII, αριθ. 132, 236.

331. Πρβλ. Agora XXII, αριθ. 99, 105, 114, 123.

332. M. Z. Pease, *The Pottery from the North Slope of the Acropolis*, *Hesperia* 4 (1935), σ. 293-295, εικ. 45. Braun, αριθ. 185, εικ. 185. Agora XXII, σ. 9, 19. Hausmann, *Akten XIII IKKA*, σ. 315. Για την προέλευση του θέματος, που από τη Μ. Ασία μέσω της Αιγύπτου εμφανίστηκε στην ελληνιστική τέχνη, βλ. Courby, σ. 351 κ.ε. Schwabacher, σ. 201. Parlasca, σ. 146-147. Στο αρ. κατ. 157 παράδειγμα της Ἡλιδας οι δύο τράγοι, που εικονίζονται αντίωτα, θα αποτελούσαν ο καθένας χωριστά ζεύγος με κάποιον άλλο και θα είχαν κάποιο αντικείμενο ανάμεσά τους, που όμως δεν διασώθηκε στο θραύσμα.

333. Βλ. Pfrommer, σ. 8, 18, 187, 188, KP 10, KP 22. Βλ. και το σκύφο από την περιοχή της Μαύρης Θάλασσας, Pfrommer, σ. 17, 197, KP 97. Για τον τύπο, την προέλευση και την εξάπλωση του αγγείου βλ. Pfrommer, σ. 3 κ.ε.

334. Agora XXII, σ. 125.

335. Πρβλ. το παράδειγμα της Μιλήτου, J. Kleine, *Milet Südschnitt 1968-1973*, *Ist Mitt* 29 (1979), σ. 153, αριθ. 71, πίν. 42, 6.

336. Agora XXII, αριθ. 167-169, 180, 205, 210, 211, 383.

337. Siebert, *Del* 9, πίν. 57.

### 30. Ιππόκαμποι

(Αρ. κατ. 25, 67, 83, 169, 258, 279)

Το θέμα το έχουμε σε έξι παραδείγματα από την Ήλιδα, στα περισσότερα στον κάλυκα του σκύφου (25, 67, 258, 279). Στην Αθήνα ο ιππόκαμπος συναντάται σε θέματα θαλασσινά, όπως π.χ. στην εικονογράφηση του Οδυσσέα ή ανάμεσα σε ψάρια<sup>338</sup>. Το θέμα είναι γνωστό και από έναν ομηρικό σκύφο από τη γειτονική Ανδραβίδα<sup>339</sup>.

### 31. Πτηνά - ζώα

(Αρ. κατ. 6, 10, 11, 53, 77, 78, 89, 93, 95, 100, 101, 147, 165, 179, 229, 234, 255, 260, 263, 267, 272, 279, 292, 309, 314, 322, 323, 325)

Τα πτηνά διακοσμούν ως συμπληρωματικά στοιχεία αρκετούς σκύφους της Ήλιδας. Συνήθως τα βρίσκουμε στο σώμα του σκύφου ανάμεσα σε φυτικά κοσμήματα, όπως άμπελο<sup>340</sup>, άκανθα, φοινικιά, πέταλα λωτού, μεγάλα πεταλόσχημα φύλλα, λεπτούς βλαστούς (10, 89, 93, 165, 229, 255, 260, 263, 267, 279, 292, 309). Συνήθως πρόκειται για μικρά πτηνά, όπως περιστέρια(10)<sup>341</sup>. Σε δύο παραδείγματα (6, 101) έχουμε τα γνωστά μας και από άλλον σκύφο της Ολυμπίας μακρύλαιμα υδρόβια πτηνά<sup>342</sup>, ενώ στο 179 απεικονίζονται αετοί ανάμεσα σε κανθάρους. Στους αθηναϊκούς σκύφους τα πτηνά τα βρίσκουμε συνήθως ανάμεσα σε μυθολογικές σκηνές<sup>343</sup> ή μορφές<sup>344</sup>, σε σκηνές κυνηγίου κτλ., σε άλλα δε, επαρχιακά εργαστήρια, όπως του Άργους<sup>345</sup> ή των Δελφών<sup>346</sup>, ανάμεσα σε φυτικά κοσμήματα. Όπως τα πτηνά, τα βρίσκουμε συνήθως σε ειδυλλιακές σκηνές ανάμεσα σε φυτικά κοσμήματα, έτσι στο 93 απεικονίζονται και ο κόκκορας<sup>347</sup> και ο λαγός<sup>348</sup> ανάμεσα σε ανεμιζόμενη άκανθα και ερωτιδείς. Σε πέντε παραδείγματα (11, 77, 78, 100, 234) έχουμε το γνωστό θέμα των βουκράνων, σε τρία στην περιοχή του χείλους, ανάμεσα σε καθιστούς γρύπες ή παρατακτικά (11, 77, 78), στα δύο σε ζώνη του σώματος, ανάμεσα σε ερωτιδείς που πετούν κρατώντας κλάδους (100, 234)<sup>349</sup>. Τα 77 και 78 θα πρέπει να έχουν γίνει με την ίδια σφραγίδα.

338. Agora XXII, αριθ. 190. Edwards, Pnyx, σ. 94, αριθ. 12, 14, πίν. 36. 37.

339. Sinn. σ. 105, MB 42, πίν. 16-17.

340. Βλ. σχετ. κεφ. VI 9β.

341. Βλ. και τα περιστέρια του αρ. κατ. 322 σκύφου, τα οποία όμως δεν έχουν σχέση με την κύρια παράσταση.

342. Siebert, πίν. 52 OI 3.

343. Braun, αριθ. 129, 149. Βλ. και τον δικό μας 322 με τον Ηρακλή και τη Λερναία Ύδρα.

344. Agora XXII, αριθ. 139, 152, 155, 171, 190, 243.

345. Siebert, DI 14, πίν. 12.

346. Siebert, Del 36, πίν. 59.

347. Ο κόκκορας εμφανίζεται στα παραδείγματα της Αγοράς, ανάμεσα σε ερωτιδείς επίσης, σατύρους, πτηνά, ρόδακες κ.ά., Thompson, C22. Agora XXII, αριθ. 134-138, 263. Πρβλ. και το παράδειγμα της Πνύκας, Edwards, Pnyx, σ. 97, αριθ. 32-33, πίν. 40. 51.

348. Ο λαγός εμφανίζεται στα αθηναϊκά παραδείγματα σε ειδυλλιακές σκηνές, βλ. Agora XXII, αριθ. 159, 163, 231, σε σκηνές κυνηγίου, βλ. Braun, αριθ. 133, 185. Agora XXII, αριθ. 243, 248, 250, 252-253, 255, αλλά και σε θαλασσινές σκηνές με δελφίνια ή Τρίτωνες, βλ. Agora XXII, αριθ. 175, 179.

349. Στην Αγορά τα βρίσκουμε σε πέντε ύστερα παραδείγματα κυρίως στην περιοχή του χείλους ανάμεσα σε ρόδακες ή παρατακτικά (βλ. Agora XXII, αριθ. 32, 117, 220, 292), σε ένα δε (αριθ. 195) στον κάλυκα ανάμεσα σε φυλλωτό κόσμημα.

## 32. Μετάλλιο

(Αρ. κατ. 9, 11, 13, 14, 15, 22, 41, 45, 49, 57, 61, 67, 69, 70, 73, 76, 83, 84, 88, 89, 108, 119, 121, 130, 134, 136, 137, 139, 141, 162, 163, 166, 178, 179, 180, 185, 205, 207, 212, 225, 226, 230, 232, 233, 240, 246, 253, 254, 256, 258, 259, 261, 263, 264, 265, 268, 269, 274, 275, 279, 280, 282, 292, 299, 300, 302, 303, 305, 306, 311, 317, 321, 322, 329, 333)

Από τα παραδείγματα της Ήλιδας τα εβδομηνταπέντε σώζουν και τη βάση του σκύφου ή τμήμα αυτής με το χαρακτηριστικό μετάλλιο, που συνήθως διακοσμείται με ρόδακες και μικρά φύλλα και περιβάλλεται από πλαστικό δακτύλιο. Έτσι, σε μερικά παραδείγματα γύρω από ένα κεντρικό μικρό ρόδακα αναπτύσσονται ακτινωτά μικρά φύλλα με σχεδόν οξεία κορυφή και ελαφρά καμπύλο περίγραμμα<sup>350</sup> που φέρουν μια κεντρική νεύρωση (22, 45, 136, 254, 303)<sup>351</sup>, περισσότερες από μια κάθετες νευρώσεις (76, 141, 162, 163, 299)<sup>352</sup>, λοξές νευρώσεις (69, 180)<sup>353</sup> ή εναλλάξ φύλλα με κεντρική και λοξές νευρώσεις (83<sup>354</sup>, 207, 259, 275, 321, 329)<sup>355</sup>.

Σε άλλα παραδείγματα τα φύλλα γύρω από τον κεντρικό ρόδακα του μεταλλίου είναι μικρότερα και σχεδόν τριγωνικά και φέρουν μια κεντρική νεύρωση (14, 61, 119, 130, 230)<sup>356</sup> ή εναλλάσσονται με άλλα, επίσης κοντά, σχεδόν τριγωνικά φύλλα με λοξές νευρώσεις στον τύπο των φύλλων φτέρης (11, 67, 137, 279, 333).

Στις παραπάνω κατηγορίες θα ανήκουν και τα 9, 41, 70, 166, 226, 232, 306, που σώζουν μόνον ίχνη των κορυφών των φύλλων.

Πολύ πιο αποστρωγγυλεμένα εμφανίζονται τα φύλλα στα 49, 84, 134, 178, 185, 253, 258, από τα οποία μάλιστα τα 49, 134, 178, 258 δεν φέρουν νευρώσεις, ενώ τα φύλλα του 334 μοιάζουν με τα αποστρωγγυλεμένα φύλλα με νευρώσεις που είδαμε (βλ. σχετ. κεφ. VI 3) και που φέρει και το σώμα του ίδιου αγγείου.

Σε μερικούς σκύφους παρεμβάλλονται στα κενά ανάμεσα στις κορυφές των φύλλων κρινόμορφα άνθη (185, 226), μικρότατα φύλλα (84, 178, 253), κουκίδες (134)<sup>357</sup>, λεπτοί κυματοειδείς βλαστοί (49)<sup>358</sup>, καρπός μυρτιάς (259), ανθεμωτά κοσμήματα (230) ή κοσμήματα από τρεις κουκίδες (321). Μια άλλη κατηγορία παρόμοιων με τα προηγούμενα μοτίβων του μεταλλίου αποτελούν εκείνα που φέρουν μικρά λεπτά οξυκόρυφα φύλλα, με κεντρική ή λοξές νευρώσεις, εναλλάξ με τα γνωστά μικρά πέταλα λωτού (13, 73, 89, 108, 256, 261). Σε ένα από αυτά, στο 108, τα πέταλα φέρουν και λοξές νευρώσεις. Στο 15 γύρω από τον κεντρικό ρόδακα αναπτύσσονται πλατιά φύλλα. Το 139 αποτελεί το μοναδικό παράδειγμα όπου γύρω από τον κεντρικό ρόδακα τα μικρά οξυκόρυφα φύλλα εναλλάσσονται με φύλλα άκανθας. Στο 280 φύονται γύρω από τον κεντρικό ρόδακα τέσσερα ανθέμια από διπλή έλικα, ενώ ίχνη ανθεμίων φαίνονται και στο 265<sup>359</sup>.

350. Χαρακτηριστικά τα φύλλα αυτά και στο μετάλλιο των σκύφων της Πέλλας, βλ. Ακαμάτης, αριθ. 238, 249, 253, 255, 277, 278 κ.ά.

351. Πρβλ. Siebert, πίν. 86, 2.

352. Πρβλ. Siebert, πίν. 86, 5.

353. Πρβλ. Siebert, πίν. 86, 3.

354. Πρβλ. Siebert, πίν. 87, 1.

355. Πρβλ. Siebert, σ. 110-111, πίν. 52 Οι 3. 86, 4.

356. Πρβλ. Siebert, πίν. 87, 2.

357. Πρβλ. Siebert, πίν. 84, 4.

358. Πρβλ. Agora XXII, αριθ. 351, πίν. 64 (περίπου 145-86 π.Χ.). Επίσης, Samos IV, σ. 126, αριθ. 376, πίν. 61 (με λεπτούς βλαστούς ανάμεσα στα φύλλα του μεταλλίου).

359. Πρβλ. Braun, αριθ. 150, εικ. 24 (γύρω στο 200 π.Χ.). Agora XXII, αριθ. 55. Το θέμα είναι γνωστό και στο αργεακό εργαστήριο του Κλεαγόρα, Siebert, πίν. 77, 9. Μικρά τρίφυλλα ανθέμια και γύρω από τον ρόδακα του μεταλλίου σε ένα παράδειγμα της Ολυμπίας, Olympia IV, αριθ. 1312, πίν. LXX.

Στα 179 και 292 έχουμε γύρω από τον ρόδακα ανεμιζόμενα φύλλα άκανθας, στο δε 292 και δελφίνια στα κενά ανάμεσα στα φύλλα, ενώ στο 268 φύονται γύρω από τον επταπέταλο ρόδακα οκτώ μικρά γωνιώδη φύλλα φτέρης<sup>360</sup>.

Σε μερικά ακόμη παραδείγματα το κέντρο της βάσης δεν αποτελείται από το χαρακτηριστικό μετάλλιο που είδαμε αλλά από μικρόν ρόδακα γύρω από τον οποίο αναπτύσσεται η διακόσμηση του κάλυκα και του σώματος του σκύφου<sup>361</sup>. Έτσι, στο 225 υπάρχει μόνον μικρός πενταπέταλος ρόδακας που περιβάλλεται από πλαστικό δακτύλιο, στο 233 ο ρόδακας περιβάλλεται από δύο πλαστικούς δακτύλιους, στο 205 μικρός εξαπέταλος ρόδακας, στο 263 επταπέταλος ρόδακας, στο 322 δεκαεξαπέταλος ρόδακας, ενώ στο 161 γύρω από εννεαπέταλο ρόδακα φύονται εναλλάξ ανθέμια και κρινόμορφα άνθη.

Σε τρία παραδείγματα στο μετάλλιο του σκύφου υπάρχει γοργόνειο (57, 121, 212), στο ένα (57) με μικρά φύλλα φτέρης ακτινωτά διατεταγμένα γύρω του<sup>362</sup>.

Στους περισσότερους σκύφους που είδαμε, το μετάλλιο περιβάλλεται συνήθως από πλαστικούς δακτύλιους, από έναν στα 41, 45, 61, 67, 69, 76, 83, 108, 119, 137, 139, 141, 179, 185, 207, 230, 232, 254, 256, 261, 263, 265, 280, 282, 292, 302, 305, 306, 321, 329, 333, από δύο στα 9, 11, 13, 14, 15, 22, 57, 73, 84, 88, 89, 121, 130, 134, 166, 178, 180, 233, 240, 253, 264, 275, 279, 288<sup>363</sup>, 299, 300, 303, 317. Στα 76, 230, 265, 280 ο ένας από τους δακτύλιους είναι στρεπτός. Συχνά υπάρχει στην περιφέρεια του μεταλλίου σειρά κουκίδων ανάμεσα σε δύο πλαστικούς δακτύλιους (7, 43, 49, 136, 147, 162, 163, 185, 212, 226, 258, 259, 269, 274, 329)<sup>364</sup>.

Ο τύπος του μεταλλίου που είδαμε με τον κεντρικό ρόδακα και τα φυλλοειδή κοσμήματα που τον περιβάλλουν χαρακτηρίζει, κατά τον Siebert, μια μεγάλη κατηγορία ηλειακών σκύφων, τη λεγόμενη των *grandes rosaces*<sup>365</sup>. Ειδικά τα οξυκόρυφα φύλλα εναλλάξ με τα μικρά πέταλα λωτού αποτελούν αγαπητό θέμα των Ηλείων καλλιτεχνών, εφ' όσον μάλιστα το βρισκόμαστε στην 89 μίτρα, καθώς και στο 108 θραύσμα με την υπογραφή του τεχνίτη Φ.

Εννέα από τους σκύφους (107, 166, 174, 207, 225, 226, 259, 303, 335) φέρουν και πλαστικό πόδι-υποστήριγμα σε μορφή αχιβάδας, αριθμός που είναι αρκετά μεγάλος σε αναλογία με τα θραύσματα που έχουμε από την Ήλιδα: το γεγονός δείχνει την προτίμηση στο είδος. Από την Αγορά μας είναι γνωστά δύο μόνον παραδείγματα<sup>366</sup>. Εδώ το πόδι-αχιβάδα το επέβαλε βασικά για μεγαλύτερη σταθερότητα το στενό και ψηλό σχήμα των αγγείων, κυρίως εκείνων των οποίων η διακόσμηση μμιείται το κουκουναρί<sup>367</sup>. Τα πλαστικά πόδια σκύφων της Αγοράς δεν φαίνε-

360. Του τύπου του εργαστηρίου του Κλεαγόρα, Siebert, πίν. 77, 4.

361. Πρβλ. τα παραδείγματα των αργειακών εργαστηρίων του μονογράμματος Μ, Siebert, Μ 49, Μ 77, Μ 83, πίν. 76, 5, και του Κλεαγόρα, Siebert, πίν. 77, 2.

362. Πρβλ. και το γοργόνειο στο μετάλλιο σκύφου από την Ολυμπία, Siebert, σ. 116-117, ΟΙ 6 πίν. 53. 86, 7. Το γοργόνειο αποτελεί ένα από τα χαρακτηριστικά διακοσμητικά θέματα της βάσης των αθηναϊκών παραδειγμάτων, βλ. Schwabacher, σ. 222, πίν. X A 5-8. Edwards, Ρnyx, σ. 102, αριθ. 84, πίν. 47. Σ. Χαριτωνίδης, Ανασκαφή παρά τον Άγ. Δημήτριον τον Λουμπαρδιάρη, ΑΕ 1979, σ. 176, 184, πίν. 54ε. Alt-Ágina II, 3, αριθ. 333, 334, 337, πίν. 30. C. M. Edwards 1986, σ. 403.

363. Στο αρ. κατ. 288 στρεπτή ταινία γύρω από τους δύο δακτύλιους, πρβλ. Thompson, σ. 354, C21, εικ. 39.

364. Το θέμα συναντάται και σε άλλα επαρχιακά εργαστήρια, Siebert, Μ 99, πίν. 30, Κ 127, Κ 193, Κ 194, Κ 313, πίν. 34. 35. 37, Del 1, πίν. 77, 6, 7, 10. Η σειρά των κουκίδων που περιβάλλει τον ρόδακα της βάσης ή παρατάσσεται στο χέλιος αποτελεί χαρακτηριστικό σαμιακού εργαστηρίου, Τσάκος, Γ' ΕπΣυνΕλλΚ, σ. 299.

365. Siebert, σ. 110-112, πίν. 86, 1-5, 87, 1-4. Κατά τον Sinn, σ. 42 για τους ομηρικούς σκύφους η διακόσμηση και ο τύπος του μεταλλίου θα μπορούσαν να χαρακτηρίσουν κάποιο εργαστήριο.

366. Αγορά XXII, αριθ. 2, 65, πίν. 11 (225-200 π.Χ.).

367. Αγορά XXII, σ. 16. Για το νόημα και τη θεματογραφική ερμηνεία των στοιχείων αυτών βλ. Στ. Δρούγου, Ημίτομοι σκύφοι με πλαστικές επίθετες αχιβάδες, Μνήμη Δ. Λαζαρίδη, Θεσσαλονίκη 1990, σ. 94 κ.ε.

ται να εμφανίζονται μετά τα τέλη του 3ου αι. π.Χ. Πόδια σε μορφή αχιβάδας εκτός από τους αττικούς σκύφους συναντάμε και σε ένα σκύφο από την Ολυμπία<sup>368</sup>, αλλά και σε σκύφους τριών τουλάχιστον λακωνικών εργαστηρίων, από τα οποία το ένα είναι του Φιλοκλή<sup>369</sup>, σε σκύφους του δελφικού εργαστηρίου<sup>370</sup>, της Πέλλας<sup>371</sup>, της Μεγάλης Ελλάδας<sup>372</sup> και άλλων.

## VII. ΜΗΤΡΕΣ - ΕΡΓΑΣΤΗΡΙΑ - ΧΡΟΝΟΛΟΓΗΣΗ

### Συμπεράσματα

Τρεις μόνον σκύφοι διασώθηκαν σχεδόν ολόκληροι, οι 205, 300 και 322, και αυτοί συγκολληθήκαν από πολλά όστρακα. Των περισσότερων βρέθηκαν μικρότατα μόνον θραύσματα, ώστε να καθίσταται δύσκολη, αν όχι αδύνατη πολλές φορές, η διάκριση και ταύτιση τουλάχιστον της διακόσμησής τους. Πολλά θραύσματα προέρχονται από το σώμα, μερικά διασώζουν τη βάση (μετάλλιο) ή μέρος αυτής και ακόμα λιγότερα μέρος του χείλους. Ο πηλός που χρησιμοποιήθηκε είναι καθαρός χωρίς ιδιαίτερες προσμίξεις, συχνά όμως όχι καλά ψημένος, γι' αυτό και πολύ μαλακός και εύθρυπτος τόσο, ώστε να απολεπίζεται εύκολα και το γάνωμα, συμπαρασύροντας πολλές φορές και μέρος του πηλού με τη διακόσμηση. Λόγω ακριβώς του συχνά αμελούς και ανομοιομερούς ψησίματος ο πηλός παρουσιάζει ενίοτε διαβαθμίσεις και ποικιλία στην απόχρωσή του, και αυτό όχι μόνον σε διαφορετικούς σκύφους αλλά ακόμα και στον ίδιο σκύφο, πράγμα που παρατηρείται σε πολλά θραύσματα. Έτσι, ο πηλός ποικίλλει από τεφρός-καστανός έως πορτοκαλόχρωμος, καστανορόδινος, σαρκόχρωμος και ρόδινος. Σε κάποια παραδείγματα, που ασφαλώς δεν είναι ηλειακά, ο πηλός είναι πρασινοκίτρινος, γκριζωπός, κιτρινωπός ή ιώχρους. Στους περισσότερους σκύφους διακρίνεται ο χαρακτηριστικός και στην υπόλοιπη κεραμική της περιοχής ντόπιος πορτοκαλόχρωμος μαλακός ή σαρκορόδινος, περισσότερο όμως σκληρός και καθαρότερος, πηλός. Το γάνωμα στα περισσότερα παραδείγματα είναι μελανό, σε λιγότερα καστανό ή μελανοκάστανο και σε ελάχιστα κοκκινωπό. Το ατελές και κακό κάποιες φορές ψήσιμο είχε ως αποτέλεσμα και την ανομοιομέρεια του γανώματος που παρουσιάζει συχνά ποικιλία αποχρώσεων (μελανό, κοκκινωπό, καστανό, μελανοκάστανο, καστανορόδινο, μελανοκόκκινο, ενίοτε και πορτοκαλόχρωμο ή γκριζωπό). Το γάνωμα, συνήθως θαμπό, διατηρείται σε μερικά παραδείγματα στιλπνό.

Τα τοιχώματα των σκύφων είναι σχετικά χοντρά και σε ελάχιστους μόνον είναι λεπτά και ελαφρά «κουδουνιστά». Το χείλος στους περισσότερους είναι ψηλό και στρέφεται προς τα έξω, φέρει δε ενίοτε έντονη ακμή κάτω από αυτό και πάνω από τη διακοσμητική του ζώνη. Σε αρκετά παραδείγματα αυτή η διακοσμητική ζώνη, συχνά με πλοχμό ή καρδιόσχημα κοσμήματα, απέχει αρκετά από το άκρο του χείλους<sup>373</sup> και παρεμβάλλεται μεταξύ δύο ανάγλυφων ταινιών. Το σώμα των σκύφων είναι συνήθως αρκετά σφαιρικό.

Σε σχέση με τον αρκετά μεγάλο αριθμό παραδειγμάτων ανάγλυφων σκύφων από την Ήλι-

368. Βλ. OI. Bericht VI, σ. 46-47, πίν. II. Siebert. OI 7, πίν. 53, που ο H. Walter θεωρεί αττικό (α' μισό του 2ου αι. π.Χ.).

369. Siebert, σ. 85, 86, 135, 377, κ.ε., Sp 24, πίν. 48. 82. Την προτίμηση του λακωνικού εργαστηρίου στο είδος επισημαίνει και η Bynanck-Quarles van Ufford 1953, σ. 9.

370. Βλ. το δελφικό παράδειγμα με αττική επίδραση Siebert, σ. 124, Del 7, πίν. 57.

371. Ακαμάτης, αριθ. 240-241, πίν. 174-175.

372. Siebert, σ. 76. Για άλλα παραδείγματα βλ. Στ. Δρούγου, ό.π. (υποσημ. 367), σ. 93-94, σημ. 24.

373. Από 0,02-0,026 μ. Στα αρ. κατ. 263, 264, 272 απέχει 0,026 μ.

δα<sup>374</sup> που σώθηκαν, έστω και αποσπασματικά, ο αριθμός των μητρών που βρέθηκαν είναι πολύ μικρός. Ανάμεσα στο υλικό των σκύφων από τις νεότερες ανασκαφές που εξετάζουμε στην παρούσα μελέτη, περιλαμβάνονται μόνον τρεις μήτρες, και αυτές διασώθηκαν κατά μικρό μέρος. Οι δύο (87, 89) προέρχονται από το θέατρο<sup>375</sup> και η μία (321) από την περιοχή της διώρυγας του Πηνειού, όπου αποκαλύφθηκε μεγάλο τμήμα της αρχαίας πόλης<sup>376</sup>.

Το 87 θραύσμα από ανοικτόχρωμο κιτρινορόδινο πηλό έχει χοντρά τοιχώματα και προέρχεται από το σώμα της μήτρας<sup>377</sup>. Προοριζόταν για τους γνωστούς, ιδίως από την Αθήνα και την Κόρινθο, σκύφους με πλαστικές αποφύσεις, που στην Ήλιδα αντιπροσωπεύονται με επτά παραδείγματα<sup>378</sup>. Ο πηλός αλλά και το σχήμα των αποφύσεων μας κάνουν να υποθέσουμε κορινθιακή ίσως προέλευση της μήτρας. Το 89 θραύσμα μήτρας από πορτοκαλορόδινο ανοικτόχρωμο πηλό, που προέρχεται από τη βάση και το κατώτερο μέρος του σώματος, φέρει ως διακοσμητικό στοιχείο το αγαπητό στους Ηλείους καλλιτέχνες θέμα της άκανθας<sup>379</sup> και το χαρακτηριστικό μετάλλιο με τα οξυκόρυφα φύλλα και τα μικρά πέταλα λωτού γύρω από κεντρικό ρόδακα<sup>380</sup>. Το θραύσμα 321 από πορτοκαλοκάστανο πηλό σώζει τη βάση και μέρος του σώματος. Φέρει το επίσης χαρακτηριστικό μετάλλιο με τα οξυκόρυφα φύλλα με και χωρίς νευρώσεις εναλλάξ γύρω από κεντρικό ρόδακα<sup>381</sup> και τριπλή σειρά επάλληλων μικρών πετάλων λωτού στον κάλυκα. Ανάμεσα στα φύλλα του μεταλλίου διακρίνεται το γράμμα Φ, η υπογραφή ασφαλώς του τεχνίτη.

Όσο όμως και αν ο αριθμός των μητρών ανάγλυφων σκύφων που βρέθηκαν είναι μικρός, δεν νομίζουμε ότι αυτό μπορεί να αποτελέσει στοιχείο ικανό να ενισχύσει τυχόν υπόθεση για τη μη ύπαρξη τοπικού εργαστηρίου στην Ήλιδα. Και αυτό, διότι, εκτός από τις τρεις παραπάνω μήτρες ανάγλυφων σκύφων, έχουν βρεθεί και άλλες που χρησίμευαν για την κατασκευή άλλου είδους ανάγλυφων αγγείων.

Έτσι, τμήμα μήτρας που βρέθηκε στην περιοχή του λεγόμενου κτιρίου D στην αρχαία αγορά της Ήλιδας<sup>382</sup> θα πρέπει μάλλον να ανήκε σε μήτρα αμφορέα<sup>383</sup>. Τμήμα επίσης πλακοειδούς στρογγυλής μήτρας από ρόδινο πηλό με παράσταση πτηνού, ρόδακα και δάδας που βρέθηκε στον αγωγό του θεάτρου<sup>384</sup> (Πί ν. 38, κάτω δεξιά) θα ανήκε σε μήτρα για τη διακόσμηση ανάγλυφων αγγείων. Φαίνεται όμως ότι οι Ηλείοι καλλιτέχνες δεν περιοριζόνταν μόνον στην κατασκευή ανάγλυφων αγγείων αλλά κατασκεύαζαν και λύχνους, όπως δείχνει τμήμα μήτρας από πορτοκαλόχρωμο πηλό που βρέθηκε επίσης στην περιοχή της αρχαίας αγοράς<sup>385</sup> (Πί ν. 38, κάτω αριστερά).

Δεν αμφισβητείται η κεραμική παράδοση που υπήρχε στην περιοχή της Ήλιδας από την αρχαϊκή ήδη εποχή. Η ύπαρξη άλλωστε εργαστηρίων κεραμικής θα επιβαλλόταν στην περιοχή

374. 338 από τις νεότερες ανασκαφές και περίπου 80 από τις παλαιές ανασκαφές του Walter.

375. Βλ. παραπάνω, υποσημ. 68.

376. Βλ. παραπάνω, υποσημ. 50 και 77.

377. Για τα χαρακτηριστικά και την τεχνική κατασκευής των μητρών των ανάγλυφων σκύφων των χρόνων από τα μέσα του 3ου αι. π.Χ. έως το 150 π.Χ. βλ. Edwards, Pnyx, σ. 85-87. Agora XXII, σ. 4. Rotroff 1982, σ. 332 κ.ε. C. M. Edwards 1986, σ. 396.

378. Βλ. σχετ. κεφ. VI 24.

379. Βλ. σχετ. κεφ. VI 4.

380. Βλ. σχετ. κεφ. VI 32.

381. Βλ. σχετ. κεφ. VI 32.

382. Βλ. παραπάνω, υποσημ. 74-75.

383. Πρβλ. Φάκλαρης, σ. 217, αριθ. 10 (ΒΑΠ 104), σχέδ. 10.

384. 30. 10. 1970, θέση 16-23, βάθος 1,70-1, 80 μ.

385. 9. 9. 1982, τομέας κτιρίου D, τετρ. Α.

λόγω της εμπορικής κίνησης που υπήρχε ειδικά κατά τη χρονική περίοδο των αθλητικών και θρησκευτικών εορτών και της ανάγκης αθρόας παραγωγής αγγείων<sup>386</sup>.

Η σχέση της κεραμικής της Ήλιδας με εκείνην του άλλου μεγάλου ιερού της γειτονικής Ολυμπίας είναι επίσης αποδεδειγμένη. Παράδειγμα αποτελεί η παραγωγή ανάγλυφων σκύφων του εργαστηρίου του Πρωτομάχου, του οποίου έχουμε πέντε βεβαιωμένα με υπογραφή παραδείγματα: ένα από την Ολυμπία και τέσσερα από την Ήλιδα, από τα οποία το ένα προέρχεται από τις παλαιές ανασκαφές στο θέατρο<sup>387</sup> και τα άλλα τρία (246, 264, 311) από τις νεότερες ανασκαφές στην περιοχή της διώρυγας του Πηγειού, όπου αποκαλύφθηκαν μεγάλα οικοδομικά τμήματα της αρχαίας πόλης<sup>388</sup>. Τα 246 και 311 φέρουν το χαρακτηριστικό, όπως φαίνεται, για το εργαστήριο του Πρωτομάχου θέμα των μακρών ροπαλόσχημων πετάλων (βλ. σχετ. κεφ. VI 2), ενώ το 264 έχει φύλλα αμπέλου και την όχι συχνή παράσταση από δέσμες φύλλων στο εσωτερικό πολυγωνικών μετοπών στις οποίες παρεμβάλλεται και η υπογραφή του τεχνίτη<sup>389</sup>.

Εκτός όμως από το εργαστήριο του Πρωτομάχου, και ένα άλλο εργαστήριο θα έδρασε και θα παρήγαγε στην περιοχή της Ήλιδας. Από το εργαστήριο αυτό προέρχεται η 321 μήτρα που είδαμε με την υπογραφή *Φ* στο μέταλλο. Από το ίδιο εργαστήριο προέρχεται και ένας σκύφος από την Ολυμπία με όμοιο μέταλλο και υπογραφή<sup>390</sup>, καθώς και ο 108 σκύφος που φέρει την υπογραφή *Φ* στην κύρια ζώνη του σώματος, όπου παράσταση αρματοδρομίας.

Προϊόν άλλου, ηλειακού επίσης, εργαστηρίου θα αποτελεί ο 130 σκύφος που φέρει το γράμμα *Κ* στη ζώνη του σώματος πάνω από τις δύο ζώνες του κάλυκα με τα χαρακτηριστικά ιδιόμορφα καρδίοσχημα κοσμήματα<sup>391</sup>. Σε ένα άλλο παράδειγμα, στο 309, διακρίνονται τα δύο γράμματα *Ι* και *Κ* ανάμεσα σε ανεμιζόμενη άκανθα και το χαρακτηριστικό για τους ηλειακούς σκύφους πέταλο λωτού με τις αγκιστροειδείς νευρώσεις (βλ. σχετ. κεφ. VI 1). Πρόκειται ίσως για το ίδιο εργαστήριο; Ένα άλλο θραύσμα, το 307, φέρει την επιγραφή *ΡΕ*<sup>392</sup>.

Η ποικιλία του πηλού των σκύφων και η 87 μήτρα, εκτός από τις εισαγωγές έτοιμων ίσως σκύφων μας αναγκάζει να μην παραγνωρίσουμε και τη δυνατότητα να κατασκευάζονταν στην περιοχή σκύφοι και με πηλό εισηγμένο ή και με μήτρες ξένων εργαστηρίων<sup>393</sup>. Διότι δεν θα ήταν απίθανο να μετανάστευαν οι διάφοροι τεχνίτες μεταφέροντας την τεχνική και τα χαρακτηριστικά ή ακόμα και τα υλικά των εργαστηρίων τους<sup>394</sup>.

Ύστερα από τα παραπάνω μπορούμε να υποθέσουμε ότι θα υπήρχαν στην Ήλιδα εργαστήρια κατασκευής ανάγλυφων σκύφων και μάλιστα περισσότερα από ένα. Βέβαια οι κεραμικοί κλίβανοι, που βρέθηκαν μέσα στα αποκαλυφθέντα ελληνιστικά-ρωμαϊκά οικοδομικά τετράγωνα της περιοχής της αρχαίας πόλης, εικάζεται ότι προοριζόνταν μάλλον για το ψήσιμο κεράμων, πλίνθων κτλ.<sup>395</sup>. Δεν αποκλείεται όμως και το ψήσιμο αγγείων. Λείψανα κλιβάνου, καθώς

386. Η εξυπηρέτηση του κοινού θα μπορούσε να γίνεται ακόμα και με την εγκατάσταση υποκαταστημάτων στους ίδιους τους χώρους πώλησης, Siebert, σ. 104 κ.ε.

387. Siebert, σ. 105, 109 ΕΙ 1. πίν. 54.

388. Βλ. σχετ. υποσημ. 50.

389. Βλ. σχετ. κεφ. VI 9 δ. Η Chr. Rogl, ό.π. (υποσημ. 323), σ. 320 υποσημ. 26, αναγνωρίζει την υπογραφή του Πρωτομάχου και σε ένα σκύφο με μορφές.

390. Siebert, πίν. 52 ΟΙ 3.

391. Την υπογραφή *Κ* διακρίνει ο Siebert, σ. 110, και σε άλλα ηλειακά παραδείγματα.

392. Τα γράμματα *ΡΕ* (ή *ΕΡ*) φέρουν και δύο παραδείγματα του Άργους που δεν έχουν αποδοθεί σε συγκεκριμένο εργαστήριο, Siebert, σ. 221, 363, Αη 1, Αη 3.

393. Βλ. την υπόθεση του Laumonier για την περίπτωση της Δήλου, Demetrias I, σ. 119. Επίσης Anderson, σ. 178. Τσάκος, ΕλλΚ Αιγ, σ. 150-152.

394. A. Furtwängler, Demetrias, Ein Produktionsort «attischer» Keramik, Β' ΕπΣυνΕλλΚ, σ. 49 κ.ε.

395. Γ. Παπαθανασόπουλος, ΑΑΑ ΙΙ (1968), σ. 131. Θ. Καράγιωργα, ΑΑΑ ΙV (1971), σ. 27 κ.ε. Η ίδια, ΑΔ 26 (1971), Χρονικά, σ. 140 κ.ε.

και στηρίγματα για το ψήσιμο βρέθηκαν και σε μικρή απόσταση από το θέατρο στα βόρεια, δηλ. πίσω από τη σκηνή του<sup>396</sup>. Εδώ βρέθηκαν και υπολείμματα, καθώς και θραύσματα αγγείων που απέτυχαν στο ψήσιμο<sup>397</sup>.

Τα θέματα που χρησιμοποιούν τα ηλειακά εργαστήρια κατασκευής ανάγλυφων σκύφων διακρίνονται όχι μόνον για την ποικιλία τους αλλά και για το σαφές και ευκρινές σχέδιο, τα καθαρά περιγράμματα και την έντονη αναγλυφικότητα. Οι Ηλείοι καλλιτέχνες δεν έμειναν βέβαια ανεπηρέαστοι, όπως φαίνεται, και από άλλα εργαστήρια. Η δυνατότητα μίμησης, αντιγραφής και χρήσης ίδιων μητρών ή σφραγίδων και γενικά οι αλληλεπιδράσεις μεταξύ των εργαστηρίων διευκολύνονταν από τις έντονες εμπορικές συναλλαγές, ιδίως στη λεκάνη της Μεσογείου κατά το 2ο και 1ο αι. π.Χ.<sup>398</sup>.

Έτσι, διακρίνουμε συχνά στους ηλειακούς σκύφους ομοιότητα με τα προϊόντα κορινθιακών εργαστηρίων των οποίων η αρχή παραγωγής τοποθετείται γύρω στο τελευταίο τέταρτο του 3ου αι., το δε τέλος στο 146 π.Χ.<sup>399</sup>, όπως π.χ. στην απόδοση ορισμένων θεμάτων (π.χ. στα καρδιόσχημα κοσμήματα, τα ροπαλόσχημα πέταλα, τους ελικοειδείς βλαστούς, τους ρόδακες, τα ομόκεντρα ημικύκλια, το δικτυωτό κόσμημα, τις πλαστικές αποφύσεις), ακόμα και στο σχήμα του χείλους. Ως προς τη θεματολογία (πέταλα λωτού, ροπαλόσχημα πέταλα, ελικοειδείς βλαστοί, ρόδακες, άκανθα, ομόκεντρα ημικύκλια, κουκίδες στο χείλος, ιωνικό κυμάτιο) υπάρχει σχέση και με τα αργειακά εργαστήρια, ιδίως με εκείνο του Δημητρίου - Ιάσονα, του οποίου η παραγωγή φαίνεται ότι άρχισε νωρίτερα των άλλων αργειακών εργαστηρίων (γ' τέταρτο του 3ου αι. π.Χ.), διήρκεσε όμως έως τα μέσα του 2ου αι. π.Χ. Σχέση υπάρχει και με το εργαστήριο του Κλεαγόρα, του οποίου η παραγωγή άρχισε αργότερα των άλλων (γύρω στο 150 π.Χ.) αλλά συνεχίστηκε και μέσα στον 1ο αι. π.Χ. (ελικοειδείς βλαστοί, δικτυωτό κόσμημα), με το εργαστήριο του Αγαθοκλή, του οποίου η δραστηριότητα εντοπίζεται μέσα στο 2ο αι. π.Χ. (από το α' μισό έως και το β' μισό του αιώνα) (ροπαλόσχημα πέταλα, άκανθα, δικτυωτό κόσμημα, ρόδακες, ακτινωτό κόσμημα, κουκίδες στο χείλος, ιωνικό κυμάτιο), καθώς και με το αργειακό-κορινθιακό εργαστήριο του μονογράμματος *M* (ρόδακες, δικτυωτό κόσμημα), του οποίου η δραστηριότητα ήταν πιο σύντομη, διότι η παραγωγή του άρχισε λίγο μετά από εκείνη του εργαστηρίου Δημητρίου - Ιάσονα, δηλ. στο τελευταίο τέταρτο του 3ου αι. π.Χ., και διήρκεσε έως τα μέσα του 2ου αι. π.Χ.<sup>400</sup>.

Σύγχρονα σχεδόν με το προηγούμενο είναι και τα λακωνικά εργαστήρια<sup>401</sup>, όπου έχουμε τα υποστηρίγματα σε μορφή αχιβάδας που συναντήσαμε και στα ηλειακά παραδείγματα. Σε ορισμένα διακοσμητικά θέματα των σκύφων της Ήλιδας, ιδίως στα ανεμιζόμενα φύλλα άκανθας,

396. Ν. Γιαλούρης, ΠΑΕ 1961, σ. 180. *ÖJh* 46 (1961/63), σ. 43. *ÖJh* 51 (1976/77), σ. 209. Ένα στήριγμα για το ψήσιμο (Π 5/77, Α ΙΙ, βάρθ. 38, 91 μ., στρώμα λίθων) βρέθηκε κοντά στο στρώμα του αρ. κατ. 163 σκύφου.

397. V. Leon-Μητροπούλου, *Keramik der klassischen und nachklassischen Zeit aus der Stadt Elis*, Γ' ΕπΣυνΕλλΚ, σ. 166-169. Για τους κλιβάνους που αποκαλύφθηκαν στην Ολυμπία βλ. Siebert, σ. 105. Για κεραμικούς κλιβάνους γενικά βλ. Αιχ. Δεσποίνη, *Κεραμικοί κλιβάνοι Σίνδου*, ΑΕ 1982, σ. 61 κ.ε. (όπου και βιβλιογραφία).

398. Βλ. τα ιταλιωτικά μελανόβαφα αγγεία του 2ου-1ου αι. π.Χ. που βρέθηκαν στη Δήλο, J. P. Morel, *Céramiques à vernis noir d' Italie trouvées à Délos*, BCH 110 (1986), σ. 461 κ.ε., καθώς και τα ανάγλυφα αγγεία, μάλλον ιωνικής προέλευσης, που βρέθηκαν στη Δύση, M. Bats, *Bols hellénistiques à reliefs trouvés à Olbia en Ligurie*, RA Narbonnaise 12 (1979), σ. 161 κ.ε. Βλ. και A. Laumonier, *Bols hellénistiques à reliefs*, BCH Suppl. 1 (1973), σ. 253 κ.ε. Επίσης, Ακαμάτης, σ. 486. Για τα διάφορα προβλήματα που προκύπτουν από τη χρησιμοποίηση των μητρών ή σφραγίδων βλ. Τσάκος, Γ' ΕπΣυνΕλλΚ, σ. 294 κ.ε., 300.

399. Corinth VII, III, σ. 152. Μετά την καταστροφή της πόλης από τον Μόμμο (146 π.Χ.), ιδίως στις τελευταίες δεκαετίες του 2ου αι. π.Χ., εξακολούθησε η εισαγωγή όμως ανάγλυφων σκύφων, Romano 1994, σ. 59, 60, 61 κ.ε. Βλ. σχετ. και Corinth XVIII, I, σ. 46.

400. Siebert, σ. 170-172.

401. Siebert, σ. 172-173.

διαφαίνεται μια καλλιτεχνική τάση όμοια με εκείνη του εργαστηρίου της αρακαδικής Γόρτυνας, του οποίου η αρχή συμπίπτει περίπου με εκείνη του εργαστηρίου του μονογράμματος *M* αλλά η δραστηριότητά του συμβαδίζει, στο β' μισό του 2ου αι. π.Χ., με εκείνη των τριών άλλων αργειακών εργαστηρίων<sup>402</sup>.

Βέβαια, στην εξέλιξη των ηλειακών σκύφων τα μητροπολιτικά εργαστήρια, όπως ήταν φυσικό, έπαιξαν τον πρώτο ρόλο με κύρια τα αθηναϊκά, ειδικά της Αγοράς, των οποίων η αρχή τοποθετείται στο τελευταίο τέταρτο του 3ου και η διακοπή στα τέλη του 1ου αι. π.Χ.<sup>403</sup>. Θέματά τους συναντώνται στους ηλειακούς σκύφους, όπως ανθήμια, που φύονται από διπλές έλικες, φύλλα φτέρης, πέταλα λωτού, λογχόσχημα φύλλα, ροπαλόσχημα πέταλα, ελικοειδείς βλαστοί, δικτυωτό κόσμημα, πλαστικές αποφύσεις, ιωνικό κυμάτιο, καρδιόσχημα κοσμήματα.

Στα πλαίσια όμως των εμπορικών κυρίως σχέσεων της Ήλιδας με τη Δύση επέδρασαν και τα ιταλιωτικά θέματα στην ντόπια παραγωγή<sup>404</sup>. Έτσι, παρατηρούνται πολλές ομοιότητες σε σχέση και με τα ιταλιωτικά εργαστήρια, ιδίως με εκείνο του Porilius (όπως η φοινικιά, τα μεγάλα πεταλόσχημα φύλλα με παραστάσεις στο εσωτερικό τους<sup>405</sup>, η βλαστόσπειρα κ.ά.). Η δραστηριότητα των εργαστηρίων αυτών τοποθετήθηκε πρόσφατα στο 175-70 περίπου π.Χ.<sup>406</sup>. Αλλά και η επίδραση από την Ανατολή είναι επίσης εμφανής. Η άμπελος, η μυρτιά, οι δέσμες φύλλων, τα ομόκεντρα ημικύκλια, ο αστράγαλος, ο μαϊάνδρος κ.ά. αποτελούν συχνά θέματα των ανατολικών-ιωνικών εργαστηρίων (Δήλου, Σάμου, Περγάμου, Εφέσου, Ταρσού, Λαβράνδων, Σαμάρειας Σεβαστής), ιδίως στο β' μισό του 2ου αι. π.Χ.

Πολλά θέματα όμως, αν και δανεισμένα και ήδη γνωστά, διαμορφώθηκαν σύμφωνα με τη φαντασία, το πνεύμα και τις δυνατότητες των Ηλείων καλλιτεχνών. Έτσι, μπορούν να θεωρηθούν χαρακτηριστικά ηλειακά διακοσμητικά θέματα τα εξής: η φοινικιά με τα αγκιστροειδή άκρα<sup>407</sup>, η άκανθα με τα χαρακτηριστικά έντονα κοίλα και συχνά καρδιόσχημα άκρα<sup>408</sup>, τα πέταλα λωτού με το χοντρό περίγραμμα και τις έντονα διαμορφωμένες νευρώσεις<sup>409</sup>, τα μικρά φυλλαράκια στη βάση των πετάλων λωτού, της φοινικιάς ή στα κενά ανάμεσα στα φύλλα ή στο εσωτερικό των μεγάλων πεταλόσχημων φύλλων<sup>410</sup>, τα ροπαλόσχημα πέταλα με τις κατακόρυφες

402. Siebert, σ. 174.

403. Βλ. σχετ. υποσημ. 62.

404. Βλ. J. Coleman, Excavations at Pylos in Elis, *Hesperia Suppl.* 21 (1986), σ. 7, 64, 107. Οι εμπορικές σχέσεις της Ήλιδας με τη Δύση, ιδίως κατά την ελληνιστική εποχή, καταδεικνύονται και από τις σφραγίδες των αμφορέων που βρέθηκαν σε στρώμα της Ν. Στοάς, Cl. Lepeniotis, *Amphorenstempel aus Elis*, *Μελετήματα* 13 (1991), σ. 379 κ.ε. Βλ. και το περιεχόμενο ναυαγίου στην Ιταλία, όπου μεταξύ των άλλων ανάγλυφων ελληνικών σκύφων που βρέθηκαν, υπήρχαν και δύο σκύφοι ηλειακών εργαστηρίων, Siebert, *Santa Sabina*, σ. 135-137, αριθ. 100, 101. Για τις σχέσεις και τις αλληλεπιδράσεις μεταξύ των ιταλιωτικών εργαστηρίων και εκείνων της κυρίως Ελλάδας (Μακεδονίας και Δυτ. Πελοποννήσου) αλλά και των μικρασιατικών και ανατολικοϊωνικών, βλ. Hausmann, *Akten XIII IKKA*, σ. 314-315. Βλ. και παραπάνω, υποσημ. 398 και παρακάτω, υποσημ. 405.

405. Το θέμα είναι χαρακτηριστικό και των ανατολικών σκύφων. Δεν αμφισβητείται άλλωστε γενικά η επίδραση της ανατολικής (ιδίως της αλεξανδρινής) τέχνης, και μάλιστα της μεταλλοτεχνίας, στην ιταλιωτική παραγωγή, *Αγορα XXII*, σ. 7-9, αλλά και η σχέση της ιταλιωτικής κεραμικής με εκείνη της Δήλου (βλ. σχετ. υποσημ. 187). Για την αναπαραγωγή σε πηλό των ανάγλυφων κοσμημάτων πήλινων και μετάλλινων σκύφων του τέλους του 4ου με 3ο αι. π.Χ. με τη βοήθεια μητρών βλ. G. Richter, *Ancient Plaster Casts of Greek Metalware*, *AJA* 62 (1958), σ. 369 κ.ε. Επίσης, C. M. Edwards 1986, σ. 396. Για την αναπαραγωγή πήλινων ή γύψινων αντιγράφων από μέταλλα πρότυπα με τη βοήθεια σφραγίδων, τεχνική γνωστή από το τέλος του 6ου αι. π.Χ. έως και τη ρωμαϊκή εποχή, βλ. και El. Reeder Williams, *Ancient Clay Impressions from Greek Metalwork*, *Hesperia* 45 (1976), σ. 41 κ.ε.

406. Βλ. παραπάνω, σ. 128.

407. Βλ. σχετ. κεφ. VI 7.

408. Βλ. σχετ. κεφ. VI 4.

409. Βλ. σχετ. κεφ. VI 1.

410. Βλ. σχετ. υποσημ. 84.

σειρές ακτινωτών κοσμημάτων ανάμεσά τους<sup>411</sup>, τα πέταλα λωτού και τα άλλα φύλλα με τις αγκιστροειδείς νευρώσεις<sup>412</sup>, τα κρινόμορφα άνθη<sup>413</sup>, καθώς και οι λεπτοί βλαστοί με τα κρινόμορφα άνθη, τα ακτινωτά κοσμήματα και τον μικρό βλαστό με τις κουκίδες<sup>414</sup>, οι όρθιες κυματοειδείς γραμμές που φύονται από φυλλαράκια και φέρουν κουκίδες εκατέρωθεν<sup>415</sup>, οι ζώνες από μικρά πλαγιαστά οξυκόρυφα φύλλα που διακόπτονται από «πλέγμα»<sup>416</sup>, οι ζώνες με τα χαρακτηριστικά καρδιόσχημα κοσμήματα με το διπλό περιγράμμα, τις αρκετά αποστρογγυλεμένες κεραίες και την κουκίδα στο εσωτερικό τους<sup>417</sup>, ο χαρακτηριστικός αστράγαλος περισσότερο σύνθετος από τον γνωστό μας<sup>418</sup>, ο κάνθαρος με την ψηλή βάση και τις λαβές που απολήγουν κάτω από το χείλος<sup>419</sup>, τα φύλλα αμπέλου και οι βότρες<sup>420</sup>, η ζώνη από κρινόμορφα άνθη εναλλάξ με ανθήματα στον κάλυκα<sup>421</sup>, η χαρακτηριστική διακόσμηση του μεταλλίου με τα μικρά οξυκόρυφα ή ελαφρά καμπύλα με νευρώσεις φύλλα ή τα μικρά οξυκόρυφα εναλλάξ με πέταλα λωτού φύλλα γύρω από κεντρικό ρόδακα<sup>422</sup>.

Εκτός όμως από αυτά, οι καλλιτέχνες επιδίδονται και στην απεικόνιση μορφών σε σκηνές της καθημερινής ζωής με προτίμηση τις εορταστικές εκδηλώσεις, τις σκηνές κυνηγιού ή τις αρματοδρομίες. Οι σκηνές σε ζώνες με μορφές ή ζώα που τρέχουν αποτελούν επίσης χαρακτηριστικό ηλιακό διακοσμητικό θέμα<sup>423</sup>.

Σε ορισμένα παραδείγματα μπορεί να παρατηρήσει κανείς και σφάλματα ή παραλείψεις του τεχνίτη, όπως στο 261, όπου οι διπλές έλικες σε ένα σημείο δεν έχουν την αντίστοιχη με τις άλλες έλικες φορά, ή στα 64 και 187, όπου έχουν «ξεφύγει» κάποια ακτινωτά κοσμήματα από τη ζώνη των υπολοίπων. Επίσης, σε ορισμένα σημεία της 89 μήτρας φαίνεται ότι η σφραγίδα είχε πιεστεί περισσότερο, η δε μήτρα του 15 σκύφου είχε χρησιμοποιηθεί πολλές φορές.

Λαμβάνοντας λοιπόν υπόψη όσα αναφέρθηκαν, θα μπορούσαμε να θεωρήσουμε ως παλαιότερους τους ηλιακούς σκύφους με θέματα όπως οι πλαστικές αποφύσεις και να τους τοποθετήσουμε στις αρχές του 2ου αι. π.Χ. Τους σκύφους με τα πέταλα λωτού, το δικτυωτό κόσμημα, τα λογχόσχημα φύλλα, τους ελικοειδείς βλαστούς με τα ακτινωτά κοσμήματα και τα κρινόμορφα άνθη, τους ρόδακες, την άκανθα, το ιωνικό κυμάτιο, το γλωσσωτό κόσμημα, τις κουκίδες στο χείλος, τα καρδιόσχημα κοσμήματα, θα τους τοποθετούσαμε στα μέσα με γ' τέταρτο του 2ου αι. π.Χ. Οι σκύφοι με τα ροπαλόσχημα πέταλα, που στην Αθήνα εμφανίστηκαν σχετικά αργά (150 π.Χ.), στη δε Κόρινθο είχαν μια σύντομη ανάπτυξη (165-146 π.Χ.)<sup>424</sup>, θα πρέπει να τοποθετηθούν στο β' μισό του 2ου αι. π.Χ., μάλλον προς το τελευταίο τέταρτο του αιώνα, εφ' όσον ένα θραύσμα από την Ολυμπία με την υπογραφή του Πρωτομάχου, του εργαστηρίου του οποίου αποτέλεσαν τη σπουδαιότερη παραγωγή, προέρχεται από σύνολο που μπορεί να χρονολογηθεί

411. Βλ. σχετ. κεφ. VI 2.

412. Βλ. σχετ. υποσημ. 83.

413. Βλ. σχετ. κεφ. VI 6.

414. Βλ. σχετ. κεφ. VI 11.

415. Βλ. σχετ. κεφ. VI 10.

416. Βλ. σχετ. κεφ. VI 12.

417. Βλ. σχετ. κεφ. VI 18.

418. Βλ. σχετ. κεφ. VI 21.

419. Βλ. σχετ. κεφ. VI 26 Αβ και 27.

420. Βλ. σχετ. κεφ. VI 9β.

421. Βλ. σχετ. κεφ. VI 5.

422. Βλ. σχετ. κεφ. VI 32.

423. Βλ. σχετ. κεφ. VI 26 Αα, γ, δ.

424. Βλ. σχετ. κεφ. VI, υποσημ. 130 και 133.

στο 130-80 π.Χ.<sup>425</sup>. Οι σκύφοι με τα ομόκεντρα ημικύκλια, συχνά στα ανατολικοϊωνικά εργαστήρια σε ολόκληρο το 2ο αι. π.Χ., όπως και ο αστράγαλος και ο μαϊάνδρος, θα μπορούσαν να τοποθετηθούν στο β' μισό του 2ου αι. π.Χ. Στο β' μισό και ίσως προς τα τέλη του 2ου και τις αρχές του 1ου αι. π.Χ. θα τοποθετούσαμε τους σκύφους που φέρουν ζώνες με μικρά οξυκόρυφα φύλλα γνωστά στα ιωνικά εργαστήρια στο β' μισό του 2ου αι. π.Χ., τα οποία συναντώνται και σε υστεροελληνιστικούς λύχνους της Ολυμπίας<sup>426</sup>. Οι δέσμες φύλλων, θέμα που συναντάται επίσης στα ανατολικοϊωνικά εργαστήρια στο α' μισό του 2ου αι. π.Χ., μας υποχρεώνουν να χρονολογήσουμε τους ηλειακούς σκύφους στο β' μισό, ίσως προς το τελευταίο τέταρτο του αι., εφ' όσον σχετίζονται και με το εργαστήριο του Πρωτομάχου, όπως ήδη αναφέρθηκε<sup>427</sup>. Οι σκύφοι με τα ιταλιωτικά διακοσμητικά θέματα θα είναι από τους υστερότερους της σειράς και μπορούν να τοποθετηθούν στα τέλη του 2ου, ίσως και προς τις αρχές του 1ου αι. π.Χ. Τέλος, οι σκύφοι με τις μορφές που στην Αθήνα, όπως και στην Κόρινθο, εμφανίστηκαν στο τελευταίο τέταρτο του 3ου αι. π.Χ. και εξακολούθησαν να παράγονται έως τα μέσα του 2ου αι. π.Χ. περίπου<sup>428</sup>, θα εμφανίστηκαν στην Ήλιδα αργότερα, αν κρίνουμε από το περιεχόμενο του πηγαδιού στην Ολυμπία που αναφέραμε, όπου βρέθηκαν παρόμοιοι σκύφοι<sup>429</sup>.

Η στυλιστική και κυρίως η εικονογραφική παρουσίαση των ανάγλυφων σκύφων που είχαμε στη διάθεσή μας, αποσκοπούσε στο να συμβάλει στην καλύτερη διαμόρφωση της εικόνας του αντικειμένου, που στην περίπτωση μας εμφανίζεται αρκετά αποσπασματικά και χωρίς, προς το παρόν τουλάχιστον, άλλα στοιχεία τα οποία θα βοηθούσαν στον «λογικότερο» κατά κάποιον τρόπο χρονικό προσδιορισμό του<sup>430</sup>. Ο συσχετισμός και η σύγκριση με άλλα παραδείγματα του είδους και μάλιστα μεγάλων κέντρων παραγωγής (Αργος, Κόρινθος, Αθήνα, ιωνικονησιωτικά, ανατολικά κ.ά. εργαστήρια), τα οποία έχουν χρονολογηθεί ακριβέστερα και ασφαλέστερα, νομίζουμε ότι συνετέλεσε στο να διαφανούν τόσο οι σχέσεις, όσο και οι διαφοροποιήσεις από άλλες περιοχές και εργαστήρια και να αποκτηθεί κάποια, έστω και γενική, εικόνα της ηλειακής παραγωγής με μια παράλληλα χρονική προσέγγισή της. Βέβαια η προσπάθεια για ένα ακριβέστερο και ουσιαστικότερο αποτέλεσμα προσκρούει σε δυσκολίες που προκύπτουν βασικά, εκτός των άλλων, και από την τεχνική, όπως είπαμε, που ακολουθούσαν για την κατασκευή και διάδοση αυτού του είδους της κεραμικής και κυρίως από τη μίμηση συχνά προτύπων από διαφορετικό υλικό (μέταλλο, γυαλί), των οποίων η χρονική διάρκεια είναι συνήθως μεγαλύτερη και απροσδιόριστη. Έτσι, συχνά είναι δύσκολη η ταύτιση και απόδοση των σκύφων σε κάποιο συγκεκριμένο εργαστήριο, διότι ένα αγγείο μπορεί να παρουσιάζει διάφορα χαρακτηριστικά, όπως τα διακοσμητικά θέματα κάποιου συγκεκριμένου προτύπου αλλά το σχήμα ή και τον πηλό ακόμα κάποιου άλλου εργαστηρίου<sup>431</sup>. Έτσι, π.χ. στο 164 ο πηλός φαίνεται ντόπιος ηλειακός, τα διακοσμητικά θέματα, ειδικά τα πέταλα λωτού, μοιάζουν με εκείνα του αργειακού εργαστηρίου του Δημητρίου - Ιάσονα<sup>432</sup>, ενώ το σχεδόν όρθιο χείλος ταιριάζει περισσότερο σε ιωνικονησιωτικά παραδείγματα<sup>433</sup>.

425. Siebert, σ. 174-176.

426. Βλ. σχετ. υποσημ. 224.

427. Βλ. παραπάνω, υποσημ. 389.

428. Βλ. σχετ. υποσημ. 324 και 325.

429. Βλ. παραπάνω, υποσημ. 425.

430. Για τα προβλήματα που παρουσιάζει γενικότερα η εξέταση και μελέτη της ελληνιστικής κεραμικής βλ. Στ. Δρούγου, *Ελληνιστική κεραμική. Μέθοδοι και στόχοι*, Ανθρωπολογικά 4 (1983), σ. 7 κ.ε.

431. Για τα προβλήματα ταύτισης και χρονολόγησης των σκύφων που προκύπτουν από τις μεθόδους των εργαστηρίων βλ. Siebert 1980, σ. 59, 61-62.

432. Siebert, DI 24, DI 25n, πίν. 13.

433. Πρβλ. και τον σκύφο από την περιοχή των Δελφών, που αποδίδεται σε εργαστήριο της Αμφισσας, Siebert, σ. 178, Del 74, πίν. 59. 99 (β' μισό του 2ου-1ος αι. π.Χ.).

Τα εργαστήρια της Ήλιδας, καθώς ελέχθη, θα ήσαν περισσότερα από ένα και ασφαλώς θα απασχολούσαν και πολλούς τεχνίτες, όπως δείχνει η ποικιλία σχημάτων και θεμάτων, αν και συχνά είναι δυνατόν να υπάρχουν διαφορές ακόμα και στο σχήμα σκύφων του ίδιου τεχνίτη<sup>434</sup>. Και αυτό, επειδή οι Ηλείοι τεχνίτες δεν παρέμειναν μόνον στα στενά όρια ενός μικρού επαρχιακού εργαστηρίου αλλά δέχτηκαν επιδράσεις και επιρροές και από αλλού, διατήρησαν όμως παράλληλα και τη δική τους ιδιαίτερη «φυσιογνωμία».

ΡΟΖΑ ΠΡΟΣΚΥΝΗΤΟΠΟΥΛΟΥ

### ΣΥΝΤΟΜΟΓΡΑΦΙΕΣ

Εκτός από της καθιερωμένες συντομογραφίες από την Archäologische Bibliographie του JdI, χρησιμοποιήθηκαν και οι παρακάτω:

Agora XXII	S. I. Rotroff, <i>The Athenian Agora XXII, Hellenistic Pottery, Athenian and Imported Bows</i> , Princeton 1982.
Ακαμάτης	I. Μ. Ακαμάτης, <i>Πήλινες μήτρες αγγείων από την Πέλλα. Συμβολή στη μελέτη της ελληνιστικής κεραμικής</i> , Αθήνα 1993.
Akten XIII IKKA	Akten des XIII Internationalen Kongresses für Klassische Archäologie, Berlin 1988, Mainz a. R. 1990.
Alt-Ägina II, 1	R. Smetana-Scherrer, <i>Alt-Ägina II, 1, Spätklassische und hellenistische Keramik</i> , Mainz a. R. 1982.
Alt-Ägina II, 3	I. Margreiter, <i>Alt-Ägina II, 3, Die Kleinfunde aus dem Apollon - Heiligtum</i> , Mainz a. R. 1988.
Anderson	V. R. Anderson, <i>Pottery of the Late Hellenistic and Early Roman Periods at Stobi, Texas</i> 1977.
Antioch IV	Fr. Waagé, <i>Antioch on the Orontes IV, 1, Ceramics and Islamic Coins</i> , Princeton 1948.
Baur 1941	P.V.C. Baur, <i>Megarian Bows in Yale University</i> , AJA 45 (1941).
Β' ΕπΣυνΕλλΚ	Β' Επιστημονική Συνάντηση για την Ελληνιστική Κεραμική. Χρονολογικά προβλήματα της ελληνιστικής κεραμικής, Ρόδος 1989, Αθήνα 1990.
Braun	K. Braun, <i>Der Dipylon - Brunnen B1, Die Funde</i> , AM 85 (1970).
Byvanck-Quarles van Ufford 1953	U. L. Byvanck-Quarles van Ufford, <i>Les bols mégariens. La chronologie et les rapports avec l' argenterie hellénistique</i> , Bull Ant Besch 28 (1953).
Byvanck-Quarles van Ufford 1959	U. L. Byvanck-Quarles van Ufford, <i>Variations sur le thème des bols mégariens</i> , Bull Ant Besch 34 (1959).
Callaghan	P. J. Callaghan, <i>Macedonian Shields, «Shields Bows» and Corinth: A Fixed Point in Hellenistic Ceramic Chronology?</i> AAA XI (1978).
Callaghan 1982	P. J. Callaghan, <i>On the Origin of the Long Petal Bowl</i> , BICS 29 (1982).
Γ' ΕπΣυνΕλλΚ	Γ' Επιστημονική Συνάντηση για την ελληνιστική κεραμική. Χρονολογημένα σύνολα – εργαστήρια, Θεσσαλονίκη 1991, Αθήνα 1994.

434. Siebert 1980, σ. 58-59.

- C. M. Edwards 1981  
C. M. Edwards 1986  
Corinth VI, III  
Corinth XVIII, I  
Courby  
Délös XXXI  
Demetrias I  
Δουλιχέρη-Ιντζεσίλογλου,  
Φεραϊκά εργαστήρια  
Edwards Pnyx  
ΕΛΛΚ Αιγ  
Gravani, Keramik von  
Kassope  
Hausmann  
Hausmann, Akten XIII  
IKKA  
Hausmann, Γ' ΕπΣυνΕΛΛΚ  
Labraunda II, 1  
Marabini-Moevs, Cosa  
Μελετήματα 13 (1991)  
Metzger, Eretria  
Mitsopoulos-Leon, Agora  
Mitsopoulos-Leon,  
Südhalle  
Παπανδρέου  
Parlasca  
Pergamon XI, 1  
Pergamon XI, 2  
PF 2  
Pfrommer  
Romano 1994  
Rotroff 1982  
Samaria - Sebaste III
- C. M. Edwards, Corinth 1980: Molded Relief Bowls, *Hesperia* 50 (1981).  
C. M. Edwards, Corinthian Moldmade Bowls: The 1926 Reservoir, *Hesperia* 55 (1986).  
G. R. Edwards, Corinth VII, III, Corinthian Hellenistic Pottery, Princeton 1975.  
E. G. Pemberton, Corinth XVIII, I, The Sanctuary of Demeter and Kore, Princeton 1989.  
F. Courby, Les vases grecs à reliefs, Paris 1922.  
A. Laumonier, Délös XXXI, La céramique hellénistique à reliefs I. Ateliers «ioniens», Paris 1977.  
V. Milojčić - D. Theocharis, Demetrias I, Bonn 1976.  
Αργ. Δουλιχέρη-Ιντζεσίλογλου, Φεραϊκά εργαστήρια «μεγαρικών» σκύφων, Β' ΕπΣυνΕΛΛΚ.  
G. R. Edwards, Hellenistic Pottery, *Hesperia Suppl.* X, Small Objects from the Pnyx II, Princeton 1956.  
Κ' Εφορεία Προϊστορικών και Κλασικών Αρχαιοτήτων, Ελληνιστική κεραμική από το Αιγαίο, Μυτιλήνη 1994.  
K. Gravani, Die Keramik von Kassope. Ein vorläufiger Überblick, στο W. Höpfer - E. L. Schwandner, Haus und Stadt im klassischen Griechenland, München 1994.  
U. Hausmann, Hellenistische Reliefbecher aus attischen und böotischen Werkstätten, Stuttgart 1959.  
U. Hausmann, Bemerkungen zu den mittelitalischen Reliefbechern, Akten XIII IKKA.  
U. Hausmann, Phasen und Werkstätten mittelitalischer Reliefbecher, Γ' ΕπΣυνΕΛΛΚ.  
P. Hellström, Labraunda, II, 1, Pottery of Classical and Later Date, Terracotta Lamps and Glass, Lund 1965.  
M.T. Marabini-Moevs, Italomegarian Ware at Cosa, *MAAR* 34 (1980).  
Κέντρον Ελληνικής και Ρωμαϊκής Αρχαιότητας. Εθνικόν Ίδρυμα Ερευνών, Αρχαία Αχαΐα και Ηλεία, Μελετήματα 13 (1991).  
I.R. Metzger, Eretria II, Die hellenistische Keramik in Eretria, Bern 1969.  
V. Mitsopoulos-Leon, Bautätigkeit in frühromischer Zeit auf der Agora von Elis, *EEHM* (1982).  
V. Mitsopoulos-Leon, Die Südhalle in Elis, *ÖJh* 54 (1983), Beiblatt.  
Γ. Παπανδρέου, Η Ηλεία διά μέσου των αιώνων, Αθήνα 1924.  
K. Parlasca, Das Verhältnis der megarischen Becher zum alexandrinischen Kunsthandwerk, *JdI* 70 (1955).  
O. Ziegenaus - G. De Luca, Altertümer von Pergamon XI, 1, Das Asklepeion. Der südliche Temenosbezirk in hellenistischer und frühromischer Zeit, Berlin 1968.  
O. Ziegenaus - G. De Luca, Altertümer von Pergamon XI, 2, Das Asklepeion. Der nördliche Temenosbezirk und die angrenzenden Anlagen in hellenistischer und frühromischer Zeit, Berlin 1975.  
J. Schäfer, Pergamenische Forschungen 2, Hellenistische Keramik aus Pergamon, Berlin 1968.  
M. Pfrommer, Studien zu alexandrinischer und grossgriechischer - Toreutik frühhellenistischer Zeit, Berlin 1987.  
B. Romano, A Hellenistic Deposit from Corinth, *Hesperia* 63 (1994).  
S. I. Rotroff, The Dating of Hellenistic Luxury Tableware, *Hesperia* 51 (1982).  
J. W. Crowfoot, G. M. Crowfoot, K. M. Kenyon, Samaria - Sebaste III, Reports of the Work of the Joint Expedition in 1931-1933 and of the British Expedition in 1935, The Objects from Samaria, London 1957.

- Samos IV H. P. Isler - Th. Kalpaxis, Samos IV, Das archaische Nordtor und seine Umgebung im Heraion von Samos, Bonn 1978.
- Schwabacher W. Schwabacher, Hellenistische Reliefkeramik im Kerameikos, AJA 45 (1941).
- Siebert G. Siebert, Recherches sur les ateliers de bols à reliefs du Péloponnèse à l' époque hellénistique, BEFAR 233, Paris 1978.
- Siebert 1980 G. Siebert, Les bols à reliefs. Une industrie d'art de l'époque hellénistique. Céramiques hellénistiques et romains. Annales littéraires de l'université de Besançon 242. Centre de recherches d'histoire ancienne 36, Paris 1980.
- Siebert, Santa Sabina G. Siebert, Bols à reliefs d'ateliers grecs dans le dépôt marin de Santa Sabina en Apulie, Ricerche e Studi X (1977).
- Sinn U. Sinn, Die homerischen Becher. Hellenistische Reliefkeramik aus Makedonien, 7 Beih., AM 1979.
- Tarsus I H. Goldman, Excavations at Gözlu Kule, Tarsus I, The Hellenistic and Roman Periods, Princeton 1950.
- Τάφοι Πάτρας I I. Παπαποστόλου, Ελληνιστικοί τάφοι Πάτρας I, ΑΔ 32 (1977), Μελέτες.
- Τάφοι Πύλου N. Καλτσάς, Από τα ελληνιστικά νεκροταφεία της Πύλου, ΑΔ 38 (1983), Μελέτες.
- Thompson H. A. Thompson, Two Centuries of Hellenistic Pottery, Hesperia 3 (1934).
- Τσάκος, Γ' ΕπΣυνΕλλΚ Κ. Τσάκος, Πήλινες μήτρες «μεγαρικών» σκύφων από τη Σάμο, Γ' ΕπΣυνΕλλΚ.
- Τσάκος, ΕλλΚ Αιγ Κ. Τσάκος, Κεραμική από ένα σαμιακό αποθέτη της ύστερης ελληνιστικής περιόδου, ΕλλΚ Αιγ.
- Walter 1940 O. Walter, Ausgrabungen in Elis, Bericht über den VI Internationalen Kongress für Archäologie, Berlin 1939 (Berlin 1940).
- Φάκλαρης Π. Φάκλαρης, Μήτρες, σφραγίδες, αγγεία από τη Βεργίνα, ΑΔ 38 (1983), Μελέτες.

## Summary

### SKYPHOI WITH RELIEF DECORATION FROM ELIS RECENT EXCAVATIONS 1960-1983

The 338 fragments of relief skyphoi examined come from recent excavations (1960-1983) conducted at the centre of the ancient city of Elis, where the theatre and agora have been revealed and also in the area of the main channel of the Peneios River, where very important extensive remains of the ancient city have come to light, including building remains, baths and workshop complexes, pottery kilns, the city cemeteries, and so-on.

The skyphoi are preserved in very small fragments, the majority of which are not in good condition. The fabric used for the relief skyphoi of Elis is generally speaking pure, though frequently soft and friable. The uneven and not infrequently poor firing has led to the colour ranging from greyish brown to orange and from brownish pink to flesh-pink. The glaze is mostly black, though in a few cases it is brown or blackish brown.

Amongst the material connected with the relief skyphoi are to be found three moulds (87, 89, 321), which are also preserved in fragments. There must have been more than one workshop at Elis producing relief skyphoi. Some of the fragments have preserved the signatures of artists such as *ΠΡΩΤΟΜΑΧΟΣ, Φ, Κ, ΡΕ*.

Many of the Elian skyphoi reveal a similarity with products of other workshops, such as those of Corinth, Argos, Lakonia and of course Athens. In the context of largely commercial relations both with the West and the East, the output of Elis was influenced by Italian workshops in the 2nd-1st c. BC, especially that of Popilius, and also by Oriental - Ionian workshops.

The Elian artists, however, took the motifs they borrowed and worked them in accordance with their own spirit, imagination and abilities, at the same time creating a special personality. Thus, decorative motifs that can be regarded as characteristically Elian include the motif of the palm-tree with hooked ends, the acanthus flower with heart-shaped ends, lotus petals with a thick outline and pronounced ribs, club-shaped petals with vertical rows of radiate ornaments, leaves with hook-shaped ribs, delicate shoots ending in lily-shaped flowers and radiate ornaments, horizontal bands with small obliquely set pointed leaves, interrupted by the motif of the 'network', heart-shaped ornaments with rounded antennae and a dot inside them, a zone with characteristic lily-shaped leaves alternating with palmettes in a calyx, etc. Elian artists, however, also show a proclivity for motifs drawn from daily life, especially festive occasions, hunting scenes, chariot races etc. Their designs are distinguished by clear, distinct drawing, clarity of outline and a strongly three-dimensional quality. The activity of the Elian artists seems to have covered mainly the period from the middle or third quarter of the 2nd c. to the late 2nd and early 1st c. BC.

R. PROSKYNITOPOULOU

## Ο ΤΥΜΒΟΣ ΤΟΥ ΠΑΡΑΠΟΤΑΜΟΥ

**Π**ρος τα βόρεια του νομού Θεσπρωτίας, σε απόσταση 14 χλμ. από την Ηγουμενίτσα, στα αριστερά της εθνικής οδού Ηγουμενίτσας-Ιωαννίνων, εκτείνεται η κοινότητα του ομώνυμου Δήμου του Παραπόταμου. Στα ΒΔ. της κοινότητας, στην πεδιάδα του Καλαμά, του αρχαίου Θυάμιδος<sup>1</sup>, στη θέση Τσιφλίκι (Πίν. 39), υψώνεται ένας τεχνητά διαμορφωμένος λοφίσκος, σε γεωγραφικό μήκος 30° . 15' και πλάτος 39° . 45', ιδιοκτησίας Γ. Τζώρτζη.

Το θέρος του 1986, οι αυθαίρετες με σκαπτικό μηχάνημα εκσκαφικές εργασίες, έφεραν στο φως στην κορυφή, στην ανατολική και στη βορειοδυτική πλευρά του χαμηλού λοφίσκου τα λείψανα διαφόρων τύπων τάφων. Σύμφωνα με πληροφορίες κατοίκων της περιοχής, διάφοροι τάφοι είχαν αποκαλυφθεί και άλλοτε στο παρελθόν κατά τη διάρκεια κοινοτικών ή ιδιωτικών εργασιών, οι οποίοι όμως για ευνόητους λόγους επιχώστηκαν αμέσως.

Η σωστική ανασκαφή, που διενεργήθηκε<sup>2</sup> αμέσως μετά τις αυθαίρετες εκσκαφικές εργασίες<sup>3</sup>, έφερε στο φως 88 τάφους στις πλευρές του διαμορφωμένου σε τύμβο<sup>4</sup> νεκροταφείου, δύο περιβόλους<sup>5</sup> και τρεις μικρές ημικυκλικές κατασκευές απροσδιόριστης χρήσεως (Σχ έ δ. 1).

### Ο ΤΥΜΒΟΣ

Ο Τύμβος βρίσκεται 50 μ. πάνω από την επιφάνεια της θάλασσας, έχει διάμετρο 50 μ. και ύψος 5 μ. Ο χώρος πριν από την ανασκαφή χωρίστηκε σε οκτώ κύριους σφηνοειδείς τομείς (1-8), που διαφέρουν ως προς το εμβαδόν μεταξύ τους, διότι η ακτίνα των τομέων που κείται στα νότια και δυτικά είναι μεγαλύτερη από την ακτίνα που έχουν οι τομείς που κείται στα βόρεια και ανατολικά. Οι μεταξύ των σφηνοειδών τομέων μάρτυρες είχαν πλάτος 1 μ. (Σχ έ δ. 1).

Κάθε τομέας χωρίστηκε σε δύο κατά μήκος ημίση, 1α, 1β, 2α, 2β, κ.ο.κ., με διαχωριστικό μάρτυρα μεταξύ τους, πλ. 0,50 μ. Κάθε ήμισυ τομέα χωρίστηκε, επίσης οριζόντια, σε άλλα μικρότερα τμήματα, από τα οποία τα αμέσως προς την κορυφή του τύμβου έχουν σχήμα σφήνας,

1. Κατά παραφθορά τα νεότερα χρόνια ο Θυάμις λέγεται και Τσάμις.

2. Κ.Πρέκα, ΑΔ 43 (1988), Χρονικά, σ. 349-353. Κ. Πρέκα, Parapotamos στο L'Illyrie Méridionale et l'Épire dans l'antiquité- Actes du IIe colloque international de Clermont Ferrand, 25-27.10.1990, Paris 1993, σ.109, εικ.7.

3. Οι εργασίες αυτές προκάλεσαν μεγάλες καταστροφές στους τάφους της κορυφής και της ανατολικής πλευράς του τύμβου.

4. Ο τύμβος έχει σχηματιστεί κυρίως από κροκάλες και άμμο του Καλαμά. Η συνήθεια ταφής νεκρών σε θέσεις που έχουν τη μορφή τύμβων απαντάται κατά τους μεσαιωνικούς χρόνους σε πολλά νεκροταφεία των Βαλκανίων. Βλ. π.χ. S. Georgieva και R. Péchéna στο Bull. de l'Inst. Arch. Bulgare, XX, 1955, σ. 525-527 για το νεκροταφείο κοντά στο Lovetch. St. Stančev et I. Načeva, XXIII, 1960, σ. 98, για το νεκροταφείο στο Lukovit, L.Getov, XXVIII, 1965, σ. 228-229 για το νεκροταφείο στη Stara Zagora. Dragoljub M. Petrović, Starinar 23-24, (1962-63), σ. 291 για το νεκροταφείο του Doničko Brdo σπό Gradač και σε πολλές άλλες θέσεις.

5. Η ανασκαφή διενεργήθηκε υποδειγματικά από τον αρχαιολόγο Γ. Ταυρόπουλο σε τρεις ανασκαφικές περιόδους: α) 17/11/86-31/12/86, β) 26/10/87-20/11/87, γ) 26/4/88-7/6/88. Τον ευχαριστώ και από τη θέση αυτή.

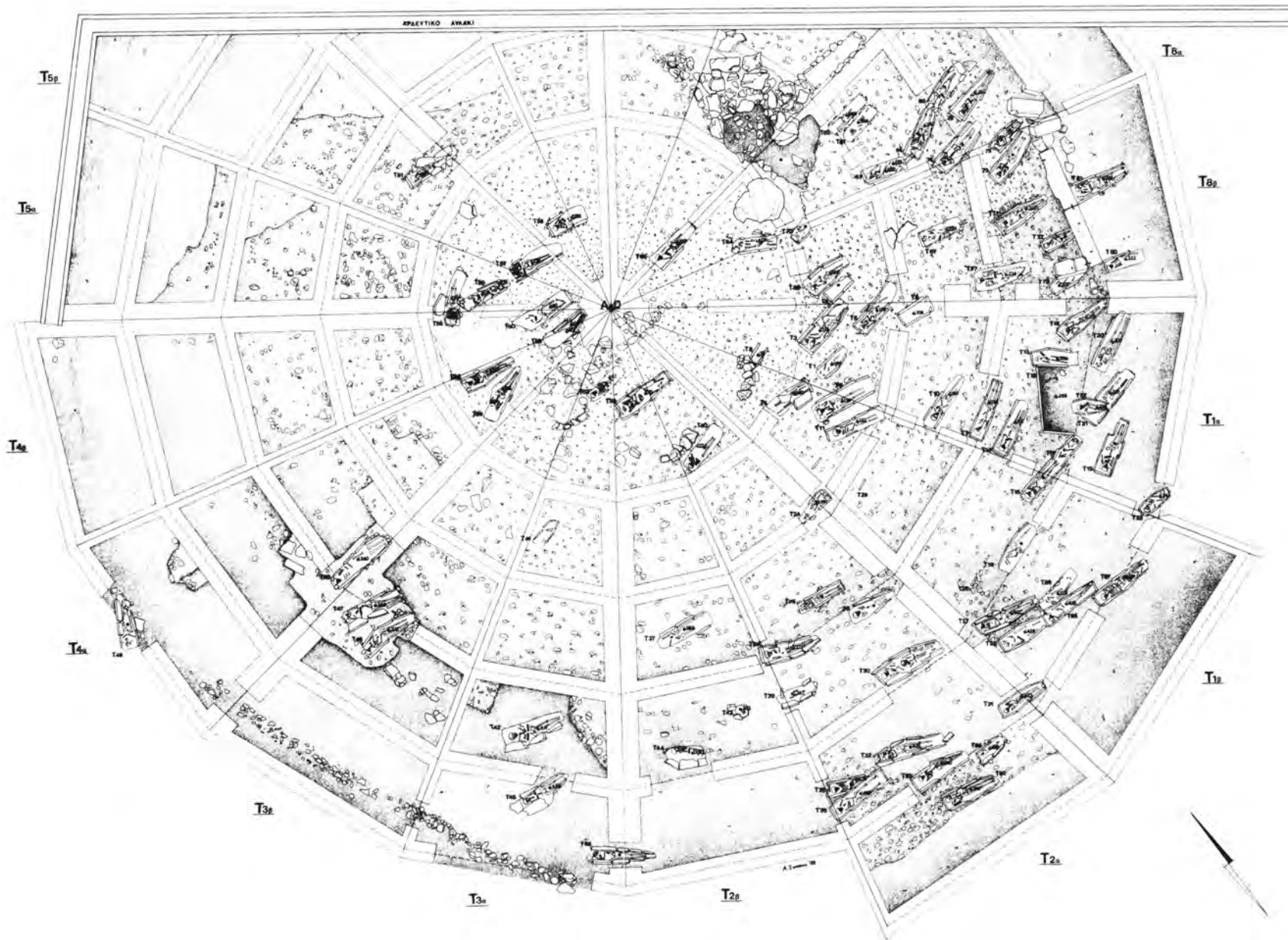

Σχέδ. 1. Νομός Θεσπρωτίας. Παραλόταμος. Κάτοψη του νεκροταφείου.

ενώ όλα τα υπόλοιπα τραπεζίου. Τα τμήματα των τομέων που προήλθαν από την υποδιαίρεση αριθμήθηκαν με λατινικούς αριθμούς από I έως VII. Οι μεταξύ των τμημάτων αυτών μάρτυρες είχαν πάχος 0,50 μ. Τα τμήματα που σχηματίστηκαν με αυτό τον τρόπο ονομάστηκαν 1αI και 1βI-1αVII και 1βVII-8αI και 8βVI-8αVI και 8βVI. Η μικρότερη έκταση, ως προς το ολικό εμβαδόν που έχουν οι κυκλικοί τομείς προς τα βόρεια και ανατολικά οφείλεται στην καταστροφή του τύμβου στις πλευρές αυτές από την κατασκευή αρδευτικού χάνδακα (Σχ έ δ. 1). Το ανασκαφικό μηδέν τοποθετήθηκε στην κορυφή του Τύμβου. Ο Τύμβος είναι τεχνητά κατασκευασμένος με φερτό υλικό κυρίως από τον παρακείμενο Θύαμη (Καλαμά).

Η επιφάνεια του τύμβου καλυπτόταν από λεπτό στρώμα σκούρου καστανού χώματος, με πολλές ρίζες, πάχ. 0,05-0,25 μ., που ήταν λεπτότερο στην κορυφή και στη βορειοδυτική πλευρά και παχύτερο στη νοτιοανατολική. Μέσα σε αυτό, το οποίο θεωρήθηκε ως πρώτο ανασκαφικό στρώμα, αποκαλύφθηκαν οι τάφοι 20, 34, 49, 61, 62 και 63. Ακολουθούσε ένα δεύτερο στρώμα από καστανό χώμα που περιείχε μικρές κροκάλες και άμμο, μέσα στο οποίο βρέθηκε το σύνολο σχεδόν των τάφων του νεκροταφείου. Το δεύτερο στρώμα κάλυπτε όλη την έκταση του τύμβου εκτός από τα χαμηλότερα τμήματα της βορειοδυτικής πλευράς, όπου δεν υπήρχαν τάφοι. Το πάχος του στρώματος ποίκιλλε. Συνέχιζε ένα τρίτο στρώμα το οποίο αποτελείτο από κίτρινο αμμώδες χώμα με μεγάλες κροκάλες<sup>6</sup> και σε μεγάλη πυκνότητα. Το στρώμα αυτό, που κάλυπτε το μεγαλύτερο τμήμα του τύμβου, εμφανίστηκε βαθύτερα προς τα ΝΑ. από ό,τι στα ΒΔ. και ποίκιλλε επίσης σε πάχος.

Στη βόρεια και δυτική πλευρά του τύμβου, αμέσως μετά το επιφανειακό στρώμα, αποκαλύφθηκε ένα τέταρτο κίτρινο αμμώδες στρώμα, ποικίλου πάχους. Το δεύτερο και τρίτο στρώμα που είχε εμφανιστεί στις άλλες πλευρές του τύμβου απουσίαζε προς τα ΒΔ. Μέσα στο τέταρτο στρώμα της βορειοδυτικής πλευράς αποκαλύφθηκε μόνο ένας τάφος, ο T42.

## ΤΑΦΟΙ

### Τάφος 1

Κιβωτιόσχημος, ακανόνιστος, μισοκατεστραμμένος. Αποκαλύφθηκε στον τομέα 1αIII σε βάθος 0,84 μ. (ύψ. 49,16 μ.), στο τρίτο στρώμα. Προσανατολισμός ΝΔ.-ΒΔ., μέγ. σωζ. μήκ. 1,10, πλ. 0,43 μ. Είχε κατασκευαστεί από φαιόχρωμες πλάκες, από τις οποίες διασώθηκαν πέντε, δύο σε κάθε μακρά πλευρά και μια μικρή, από τις καλυπτήριες. Οι πλάκες των μακρών πλευρών είχαν τοποθετηθεί κάθετα προς το έδαφος, οι δύο προς το κεφάλι, παράλληλα μεταξύ τους, ενώ οι αμέσως επόμενες συνέκλιναν προς τα άκρα. Το δάπεδο του τάφου ήταν από χαλίγια. Ο τάφος είχε συληθεί και στο εσωτερικό του κατά τον καθαρισμό βρέθηκαν λίγα διαλυμένα οστά από το κρανίο και τη λεκάνη. Από τα κτερίσματα διασώθηκε ένα χάλκινο δακτυλίδι, που βρέθηκε σε θέση στην οποία θα ήταν τα χέρια του νεκρού.

### Κτερίσματα

Α.Ε.Θ. 176 (Πίν. 40:1)

Χάλκινο δακτυλίδι. Βάρ. 0,085 γρ., διάμ. 0,022 μ. Είναι κατασκευασμένο από απλό ταινιόσχημο έλασμα, που σχηματίζει ελλειψοειδή σφενδόνη, σήμερα σπασμένη.

### Τάφος 2

Κιβωτιόσχημος, μισοκατεστραμμένος, ακάλυπτος. Αποκαλύφθηκε στον τομέα 1αII-1βII σε βάθος 0,198 μ. (ύψ. 49,81 μ.), μέσα στο πρώτο στρώμα. Προσανατολισμός Δ.-Α., μήκ. 0,80, πλ.

6. Άλλα νεκροταφεία της Θεσπρωτίας, στα οποία χρησιμοποιήθηκαν κροκάλες για την κατασκευή τάφων, αποκαλύφθηκαν στις θέσεις Κομάτι και Χαλίγια Σμέρτου.

0,37 μ. Είναι κατασκευασμένος από ακανόνιστες φαιόχρωμες πλάκες που έχουν τοποθετηθεί κάθετα προς το έδαφος. Διασώθηκαν από τρεις στις μακρές και από δύο στις στενές πλευρές. Κατά τον καθαρισμό στο εσωτερικό του περισυνελέγησαν λίγα μόνο οστά. Στην προς τον τομέα 1βΙ πλευρά του τάφου διασώθηκε μια ημικυκλική, από ακανόνιστες πέτρες, κατασκευή.

### Τάφος 3

Κιβωτιόσχημος, μισοκατεστραμμένος, ακανόνιστος. Διπλή ταφή. Αποκαλύφθηκε στον τομέα 1αΙΙΙ σε βάθος 1,18 μ. (ύψ. 48,81 μ.), μέσα στο τρίτο στρώμα. Προσανατολισμός Δ.-Α., μήκ. 1,86, πλ. 0,48-0,38 μ. Είχε κατασκευαστεί από φαιόχρωμες πλάκες, τοποθετημένες κάθετα προς το έδαφος, τρεις σε κάθε μακριά πλευρά, σε παράλληλη διάταξη, οι προς το κεφάλι και το σώμα, σε τριγωνική οι προς τα πόδια<sup>7</sup>. Ως κάλυμμα είχε πέντε καλυπτήριες ακατέργαστες πλάκες ποικίλων διαστάσεων. Το δάπεδο είχε στρωθεί με χαλίκια.

Κατά τον καθαρισμό του τάφου αποκαλύφθηκε σκελετός νεκρού σε ύπτια στάση, που ανήκε σε άνδρα ηλικίας 35 ετών<sup>8</sup>. Ένα δεύτερο κρανίο και λείψανα οστών από προγενέστερη ταφή είχαν παραμεριστεί προς τα ανατολικά του δεύτερου νεκρού και του τάφου. Τα οστά της πρώτης ταφής ανήκαν σε γυναίκα 20 ετών.

### Τάφος 4

Κιβωτιόσχημος, μισοκατεστραμμένος. Διπλή ταφή. Αποκαλύφθηκε στον τομέα 1βΙΙΙ σε βάθος 0,60-0,90 μ. (ύψ. 49,40-49,10 μ.). Προσανατολισμός Δ.-Α., μέγ. σωζ. μήκ. 0,55, πλ. 0,44 μ. Είχε κατασκευαστεί από καλοδουλεμένες φαιόχρωμες πλάκες καλά προσαρμοσμένες μεταξύ τους, από τις οποίες διασώθηκε μία ακέραιη στη νοτιοανατολική στενή πλευρά και τεμάχια από τις πλάκες των μακρών πλευρών. Κατά τον καθαρισμό του τάφου βρέθηκαν οστά από τις κνήμες δύο νεκρών.

### Τάφος 5

Κιβωτιόσχημος. Αποκαλύφθηκε στον τομέα 1αΙΙΙ-1βΙΙΙ σε βάθος 0,77-1,14 μ. (ύψ. 49,23-48,86 μ.), μέσα στο δεύτερο στρώμα. Προσανατολισμός Δ.-Α., μήκ. 1,94, πλ. 0,72 μ. Είναι κατασκευασμένος από ακανόνιστες φαιόχρωμες πλάκες, τοποθετημένες κάθετα προς το έδαφος, από τρεις στις μακρές πλευρές. Οι προς το κεφάλι του νεκρού και το σώμα πλάκες είναι παράλληλες, ενώ οι προς τα πόδια συγκλίνουν μεταξύ τους. Οι πλάκες των στενών πλευρών δεν διασώθηκαν. Ως κάλυμμα είχαν χρησιμοποιηθεί διαφόρων μεγεθών πλάκες από τις οποίες διασώθηκαν πέντε. Οι πλάκες που κάλυπταν το κεφάλι (διαστ. 0,64×0,38 μ.) ήταν πιο καλοδουλεμένες από αυτές που κάλυπταν το κάτω μέρος του σώματος. Το δάπεδο του τάφου είχε στρωθεί με χαλίκια και ως προσκεφάλι για τον νεκρό είχε χρησιμοποιηθεί μια πέτρα. Ο νεκρός είχε τοποθετηθεί σε ύπτια θέση με τα χέρια του στο στήθος. Τα οστά, που διασώθηκαν σε αρκετά καλή κατάσταση, ανήκαν σε άνδρα ηλικίας 45-55 ετών.

### Τάφος 6

Κιβωτιόσχημος, μισοκατεστραμμένος. Αποκαλύφθηκε στον τομέα 1αΙΙΙ-1βΙΙΙ σε βάθος 1,06-1,28 μ. (ύψ. 48,94-48,72 μ.), μέσα στο δεύτερο στρώμα. Προσανατολισμός Δ.-Α., μέγ. σωζ. μήκ. 1,55, πλ. 0,48 μ. Είναι κατασκευασμένος από ακανόνιστες φαιόχρωμες και ροδόχρωμες ασβεστολιθικές, κάθετες προς το έδαφος πλάκες, από τις οποίες βρέθηκαν τρεις στη βορειοδυ-

7. Για τάφους που μιμούνται το σχήμα του ανθρώπινου σώματος βλ. Ι. Βοκοποπούλου, ΑΔ 22(1967), Χρονικά, σ. 342-343, Σχέδ. 3 για το νεκροταφείο Νεοχωροπούλου Ιωαννίνων και Ευτέρπη Μαρκή, Οι παλαιοχριστιανικοί τάφοι της Θράκης στο ByzF, XIV, Amsterdam 1989, σ. 356.

8. Τους σκελετούς του Παραπόταμου μελέτησε ο βιολόγος Γ. Παναγιώτης. Βλ. Παράρτημα, σ. 208-211.

τική μακρά, δύο στη νοτιοανατολική μακρά και μία στη δυτική στενή πλευρά. Ο τάφος βρέθηκε ακάλυπτος. Ο νεκρός είχε τοποθετηθεί σε ύπτια θέση με τα χέρια τοποθετημένα πάνω στη λεκάνη. Τα οστά του βρέθηκαν αποσπασμένα. Στο δεξιό του βραχίονα έφερε σιδερένιο ψέλιο, χάλκινο περικάρπιο στον καρπό, πάνω στο οποίο διασώθηκαν και ίχνη υφάσματος, και δαχτυλίδι σε ένα από τα δάκτυλά του. Ήταν επίσης κτερισμένος με ζεύγος ασημένιων ενωτίων, που βρέθηκαν εκατέρωθεν του κρανίου.

#### Κτερίσματα

Α.Ε.Θ. 615 (Πίν. 40:2)

Ζεύγος ασημένιων ενωτίων (prependoulia). Βάρ.: α) 8,69 γρ. και β) 7,90 γρ.

Διάμετρος κρίκου: α) 0,02, β) 0,018 μ. Ύψος του α και του β: 0,04 μ. Καλαθίσκος, που σχηματίζεται από αδιάτρητο σκελετό, ο οποίος στην περιφέρεια και στον πυθμένα απολήγει σε ημισφαιρικές προεξοχές (κομβία) στολισμένα με κοκκίδωση. Μεγαλύτεροι κόκκοι χρησιμοποιούνται για να διακοσμήσουν ως θηλές τις απολήξεις των μαστόσχημων εξαρμάτων της περιφέρειας και του πυθμένα του καλαθίσκου (κομβία) αλλά και για να διαχωρίσουν αυτά τα εξάρματα μεταξύ τους. Η προς τα πάνω επιφάνεια του καλαθίσκου διακοσμείται με σχοινοειδή ταινία κυκλικά διατεταγμένη και κόσμημα από συρματερή που σχηματίζει έλικα. Στις πλευρές του ελικοειδούς κοσμήματος στερεώνονται δύο διπλοί κρίκοι (καβίλιες), μέσα στους οποίους ασφαλίζει ο πεταλόμορφος κρίκος της ανάρτησης του κοσμήματος.

Βλ. κοσμήματα 10-4-α.4.

Α.Ε.Θ. 777

Σιδερένιο ψέλιο, από το οποίο σώζονται τμήματα κυκλικής διατομής έντονα οξειδωμένα. Το ψέλιο απολήγει σε άκρα πεπλατυσμένα.

Α.Ε.Θ. 776 (Πίν. 40:3)

Χάλκινο ψέλιο, διαμ. 0,046 μ. Δεν σχηματίζει πλήρη κύκλο, είναι τετράγωνης διατομής και απολήγει σε κωνικά άκρα. Διακοσμείται από μετόπες, από τις οποίες οι έξεργες φέρουν από τέσσερα κάθετα, παράλληλα μεταξύ τους, εγχάρακτα γραμμίδια, ενώ οι υπόλοιπες από τρεις εφαπτόμενους σικτιούς κύκλους. Στο βραχιόλι υπήρχαν κολλημένα τμήμα από σιδερένιο έλασμα και αποτυπώματα υφάσματος.

Παράλληλα: Milica Janković, Starinar 24-25 (1973-74), σ. 240, πίν. VII 5. Από νεκροταφείο του 12ου-13ου αι.

Α.Ε.Θ. 191 (Πίν. 40:4)

Χάλκινο δαχτυλίδι. Διάμ. 0,024 μ., βάρ. 15,25 γρ., ύψ. σφενδόνης 0,010, πλ. 0,019 μ. Βρέθηκε σε βάθος 1,28 μ. Έχει υπερυψωμένη σφενδόνη από την οποία λείπει η ένθετη πέτρα. Η σφενδόνη εξωτερικά είναι εξάπλευρη με έντονα τονισμένες τις δύο παράλληλες πλευρές. Εσωτερικά είναι ωσειδής. Ο κρίκος διακοσμείται στο μέσον με ανάγλυφη νεύρωση.

#### Τάφος 7

Κιβωτιόσχημος. Αποκαλύφθηκε στον τομέα 1αIV-V σε βάθος 1,84-2,16 μ. (ύψ. 48,16-47,14 μ.), στο δεύτερο στρώμα. Προσανατολισμός Δ.-Α., μήκ. 1,87, πλ. 0,45 μ. Είχε κατασκευαστεί από φαιόχρωμες πλάκες, κάθετα τοποθετημένες προς το έδαφος, από μία στις στενές πλευρές, δύο στη νοτιοδυτική μακρά πλευρά και τρεις στη βορειοδυτική. Ο τάφος βρέθηκε ακάλυπτος, αλλά πιθανώς μία μονολιθική καλυπτήρια πλάκα που βρέθηκε πεσμένη κοντά του, μετακινημένη από τον εκσκαφέα, να ανήκει σ' αυτόν. Οι πλευρές του τάφου συγκλίνουν προς την περιοχή των ποδιών του νεκρού, που είχε τοποθετηθεί σε ύπτια θέση με τα χέρια παράλληλα ακουμπισμένα προς το σώμα. Τα οστά του διασώθηκαν σε αρκετά καλή κατάσταση.

#### Τάφος 8

Κιβωτιόσχημος, παιδικός, κατεστραμμένος. Αποκαλύφθηκε στον τομέα 8βIII σε βάθος 1,19 μ.

(ύψ. 48,81 μ.), στο δεύτερο στρώμα. Προσανατολισμός Δ.-Α., μήκ. 1, πλ. 0,45 μ. Είχε κατασκευαστεί από ασβεστολιθικές φαιόχρωμες πλάκες κάθετα τοποθετημένες προς το έδαφος, από τις οποίες διασώθηκαν τρεις, μία στη νότια στενή πλευρά, δύο στην ανατολική μακρά πλευρά και κομμάτια από δύο άλλες προς τα βόρεια και δυτικά. Ο τάφος βρέθηκε κενός.

### Τάφος 9

Κιβωτιόσχημος, κατεστραμμένος, ακάλυπτος. Αποκαλύφθηκε στον τομέα 1αIV-8βIV σε βάθος 1,80-2,18 μ. (ύψ. 48,20-47,82 μ.), στο δεύτερο στρώμα. Προσανατολισμός Δ.-Α., σωζ. μήκ. 1,27, πλ. 0,57 μ. Από τον τάφο σώθηκαν μόνο τρεις πλάκες, από μία προς Β., Ν. και Δ. Το δάπεδό του είχε κατασκευαστεί από χαλίγια. Ο τάφος βρέθηκε κενός.

### Τάφος 10

Κιβωτιόσχημος, κατεστραμμένος, ακάλυπτος. Αποκαλύφθηκε στον τομέα 1αIV σε βάθος 1,32-1,51 μ. (ύψ. 48,68-48,49 μ.), στο δεύτερο στρώμα. Προσανατολισμός Δ.-Α., μέγ. σωζ. μήκ. 1,08, πλ. 0,58 μ. Από τον τάφο διασώθηκαν τρεις πλάκες κάθετες προς το έδαφος, δύο στη δυτική μακρά πλευρά και μία στην ανατολική μακρά. Το δάπεδο του τάφου είχε κατασκευαστεί από χαλίγια. Ο τάφος περιείχε τα οστά ενός νεκρού που είχε τοποθετηθεί σε ύπτια θέση με το κεφάλι γυρισμένο προς τα δεξιά. Ο σκελετός είχε μήκος 1,58 μ. και ανήκε σε άνδρα ηλικίας 25-30 ετών.

### Τάφος 11

Κιβωτιόσχημος, κατεστραμμένος, ακάλυπτος. Αποκαλύφθηκε στον τομέα 1βIII σε βάθος 0,70-1,23 μ. (ύψ. 49,30-48,77 μ.), στο δεύτερο στρώμα. Προσανατολισμός Δ.-Α., μέγ. σωζ. μήκ. 2,05, πλ. 0,60 μ. Από τον τάφο διασώθηκαν οι πλάκες της βόρειας πλευράς σε πέντε κομμάτια, η πλάκα της δυτικής στενής πλευράς και μία από τις πλάκες της νότιας μακράς πλευράς. Ο νεκρός είχε τοποθετηθεί σε ύπτια θέση με τα χέρια πάνω στα γεννητικά του όργανα και το κεφάλι γυρισμένο προς τα αριστερά. Ο σκελετός, ύψ. 1,82 μ., είχε διατηρηθεί σε αρκετά καλή κατάσταση.

### Τάφος 12

Κιβωτιόσχημος, καλής κατασκευής, μισοκατεστραμμένος. Διπλή ταφή. Αποκαλύφθηκε στον τομέα 1αV σε βάθος 2,31-2,69 μ. (ύψ. 47,69-47,31 μ.), μέσα στο δεύτερο στρώμα. Προσανατολισμός Δ.-Α., μέγ. σωζ. μήκ. 2,05, πλ. 0,95, ύψ. 0,55 μ. Είναι κατασκευασμένος από μεγάλες μονολιθικές, καλά λαξευμένες ασβεστολιθικές λευκές και ρόδινες πλάκες, κάθετες προς το έδαφος. Οι πλάκες στις προς τα άνω απολήξεις τους (πάχ. 0,08 μ.) φέρουν υποδοχές (πατούρες) για την προσαρμογή τους με την καλυπτήρια. Διασώθηκαν οι πλάκες της νότιας στενής και της δυτικής μακράς πλευράς. Η καλυπτήρια πλάκα, μονολιθική επίσης, με υποδοχές προσαρμογής στις πλευρές της, είχε μετακινηθεί από τη θέση της από το μηχανικό εκσκαφέα που κατέστρεψε τον τάφο. Βρέθηκε ριγμένη κοντά στον τάφο. Το δάπεδο του τάφου είχε καλυφθεί από πήλινους στρωτήρες, διαστ. 0,89 × 0,54 μ.

Κατά τον καθαρισμό του σε βάθος 2,69 μ. βρέθηκαν διαταραγμένα οστά, που ανήκαν σε δύο νεκρούς. Στα δεξιά του κρανίου ενός από τους δύο νεκρούς που κείτονταν με μέτωπο προς τα βόρεια βρέθηκε χάλκινος κρίκος. Το δεύτερο κρανίο κείτονταν προς τα νότια. Μετά την αφαίρεση των οστών των δύο αυτών νεκρών σε βάθος 3,93 μ. βρέθηκαν οστά και άλλων σκελετών ή σκελετού· ένας από αυτούς ανήκε σε άνδρα ηλικίας 45-55 ετών. Επίσης υπήρχε ζεύγος χρυσών σπειροειδών ενωτίων και ψήγματα χρυσού πιθανώς από στεφάνι, κτέρισμα που απαντάται συχνά σε τάφους ελληνοιστικής εποχής στη Θεσπρωτία.

### Κτερίσματα

Α.Ε.Θ. 782

Ενώτια. Κρίκος από λεπτό σύρμα σε δύο τμήματα. Βρέθηκε κοντά στο κρανίο του προς τα βόρεια νεκρού, σε βάθος 2,96 μ.

Βλ. κοσμήματα 10.4.α.1.

A.E.Θ. 169 (Πίν. 40:5)

Ζεύγος χρυσών σπειροειδών ενωτίων. Βάρ.: α) 4,15 γρ., β) 4,25 γρ., μήκ.: α) και β) 0,06 μ. Βρέθηκαν σε βάθος 3,93 μ., ανάμεσα στα δάκτυλα ενός από τους νεκρούς. Κάθε ενώτιο απολήγει σε μικρές, πλαστικά αποδοσμένες, κεφαλές κριών. Τα κέρατα των κριών τονίζονται με εγχάραξη και τα μάτια τους με εγχάρακτους κύκλους. Κάτω από το κεφάλι ακολουθεί ανάγλυφη διακόσμηση, που αποτελείται από κοκκιδωτό δακτύλιο, απλό δακτύλιο, διπλή σειρά συνεχών σπειρών, απλό δακτύλιο, κοκκιδωτό δακτύλιο και απλό δακτύλιο.

Ως προς τη σπειροειδή διακόσμηση κάτω από τις απολήξεις, βλ. Gisela Richter, Αρχαία Ελληνική Τέχνη, Αθήνα 1974, σ. 227, εικ. 376.

Βλ. κοσμήματα 10.4.α.2.

Ακατάγραφα. Ψήγματα χρυσού, πιθανώς από στεφάνι. Βρέθηκαν σε βάθος 3,93 μ.

### Τάφος 13

Κιβωτιόσχημος, μισοκατεστραμμένος. Αποκαλύφθηκε στον τομέα 1αV σε βάθος 2,31-2,69 μ. (ύψ. 47,69-47,31 μ.), μέσα στο δεύτερο στρώμα. Προσανατολισμός Δ.-Α., μέγ. σωζ. μήκ. 1,20, πλ. 0,060 μ. Έχει κατασκευαστεί από κάθετες προς το έδαφος ασβεστολιθικές πλάκες, από τις οποίες δύο σώθηκαν στη βόρεια μακρά πλευρά, μία στη δυτική στενή και μία στη νότια μακρά, που ακουμπάει πάνω στη στενή βόρεια πλευρά του τάφου 12. Μέσα στον τάφο βρέθηκαν ορισμένα σαθρά οστά σκελετού και τρεις χάλκινοι κρίκοι, κοντά στο κρανίο.

#### Κτερίσματα

A.E.Θ. 185 (Πίν. 40:6)

Ενώτιο. Ζεύγος χάλκινων λεπτών κριών, ο κύκλος των οποίων διακόπτεται σε ένα σημείο από εγκοπή, πιθανώς για την προσαρμογή τους στο λοβό. Οι απολήξεις των κριών εφάπτονται. Βάρ.: α) 0,084, β) 0,083 γρ., διάμ.: και των δύο 0,022 μ. Βρέθηκαν σε βάθος 2,67 μ.

A.E.Θ. 186 (Πίν. 40:7)

Ενώτιο. Χάλκινος λεπτός κρίκος με τομή προσαρμογής, η οποία διατηρεί τις σχηματιζόμενες απολήξεις του κρίκου σε επαφή. Η μία του άκρη είναι λεπτότερη από την άλλη. Βάρ. 2,86 γρ., διάμ. 0,034 μ. Βρέθηκε σε βάθος 2,67 μ.

Βλ. κοσμήματα 10.4.α.1.

### Τάφος 14

Κιβωτιόσχημος. Αποκαλύφθηκε στον τομέα 1αV σε βάθος 2,05-2,31 μ. (ύψ. 47,95-47,69 μ.), μέσα στο δεύτερο στρώμα. Προσανατολισμός Δ.-Α., μέγ. σωζ. μήκ. 1,72, πλ. 0,60 μ. Είναι κατασκευασμένος από φαιόχρωμες ασβεστολιθικές πλάκες, από τις οποίες διασώθηκαν τρεις στις μακρές πλευρές και μία στη νότια στενή πλευρά. Επίσης σώθηκαν δύο ακανόνιστες πλάκες (0,48×0,50 και 0,40×0,32 μ.), που αποτελούσαν τμήμα του καλύμματος στην περιοχή της κεφαλής του νεκρού. Ο νεκρός είχε τοποθετηθεί σε ύπτια θέση με τα χέρια λυγισμένα πάνω στο στήθος. Το κρανίο του βρέθηκε ανάμεσα σε δύο πέτρες. Ο σκελετός είχε ύψος 1,45 μ. και ανήκε σε γυναίκα 20-25 ετών. Ανάμεσα στα οστά, σε βάθος 2,17 μ., που διασώθηκαν σε μέτρια κατάσταση, βρέθηκαν τρεις χάλκινοι κρίκοι, πιθανώς ενώτια.

#### Κτερίσματα

A.E.Θ. 182 (Πίν. 40:8)

α) Ενώτιο. Τμήμα χάλκινου λεπτότατου κρίκου. Βάρ. 0,035 γρ. β) Τμήμα όμοιου. Διάμ. 0,015 μ. Βλ. κοσμήματα 10.4.α.1.

A.E.Θ. 183 (Πίν. 40:8)

Τμήμα χάλκινου ημισφαιρικού αντικειμένου. Διάμ. 0,011, ύψ. 0,007 μ.

Α.Ε.Θ. 184 (Πίν. 40:8)

Χάλκινος κρίκος του οποίου η περιφέρεια διακοσμείται με δύο κόμβους σχηματισμένους από τριπλή νεύρωση. Η περιφέρεια του κρίκου διακόπτεται από στενή εγκοπή, αλλά οι απολήξεις του δεν εφάπτονται. Διάμ. 0,042 μ., βάρ. 3,10 γρ.

Βλ. κοσμήματα 10.4.α.7.

### Τάφος 15

Κιβωτιόσχημος. Αποκαλύφθηκε στον τομέα 1αVI σε βάθος 3,06-3,41 μ. (ύψ. 46,94-46,59 μ.), μέσα στο δεύτερο στρώμα. Προσανατολισμός Δ.-Α., μήκ. 1,80, πλ. 0,54 μ. Από τις πλάκες που σχημάτιζαν το κιβώτιο σώθηκαν τέσσερις στη δυτική, μία στη νότια, τρεις στην ανατολική και μία στη βόρεια πλευρά του τάφου. Οι πλάκες των μακρών πλευρών προς την περιοχή των ποδιών είχαν τοποθετηθεί εσωτερικότερα των υπολοίπων, έτσι, που το κιβώτιο του τάφου να στενεύει προς την περιοχή των ποδιών του νεκρού. Από το κάλυμμα του τάφου διασώθηκαν δύο πλάκες στο τμήμα που αντιστοιχούσε στο κεφάλι του νεκρού. Ο νεκρός είχε τοποθετηθεί σε ύπτια θέση με τα χέρια σταυρωμένα κάτω από το στήθος και ανήκε σε γυναίκα 20-25 ετών. Ο σκελετός, τα οστά του οποίου διατηρήθηκαν σε καλή κατάσταση, είχε ύψος 1,57 μ. Στην περιοχή της κνήμης βρέθηκε μικρό χάλκινο έλασμα.

Κτερίσματα

Α.Ε.Θ. 781

Χάλκινο ταινιωτό έλασμα, σε δύο τμήματα, το ένα από τα οποία απολήγει σε οξύ άκρο. Μήκ.: α) 0,63 μ., β) 0,75 μ.

### Τάφος 16

Κιβωτιόσχημος. Αποκαλύφθηκε στον τομέα 1αV-1βV σε βάθος 2,54-2,89 μ. (ύψ. 47,46-47,11 μ.), μέσα στο δεύτερο στρώμα. Προσανατολισμός Δ.-Α., μέγ. σωζ. μήκ. 1,65, πλ. 0,47 μ. Από τις πλάκες που σχημάτιζαν το κιβώτιο του τάφου σώθηκαν τρεις σε κάθε μία από τις μακρές πλευρές του. Ως κάλυμμα ο τάφος είχε μικρές πλάκες. Ο σκελετός του νεκρού ήταν σε ύπτια θέση με τα χέρια κάτω από το στήθος. Το κεφάλι του νεκρού ήταν ανάμεσα σε δύο λίθους.

### Τάφος 17

Κιβωτιόσχημος. Αποκαλύφθηκε στον τομέα 1αV σε βάθος 2,98 μ. (ύψ. 48,02 μ.), μέσα στο δεύτερο στρώμα. Προσανατολισμός Δ.-Α., μέγ. σωζ. μήκ. 0,81, πλ. 0,39 μ. Από τον τάφο διασώθηκαν από δύο πλάκες στις μακρές πλευρές και μία από τις καλυπτήριες που σκέπαζαν το κεφάλι. Ο τάφος 17 αποτελεί συνέχεια του τάφου 16 και ο νεκρός του είχε ενταφιαστεί σε ύπτια θέση με τα πόδια του ακουμπισμένα στα πόδια του νεκρού του τάφου 16. Τα οστά του νεκρού βρέθηκαν αποσαθρωμένα.

### Τάφος 18

Κιβωτιόσχημος. Αποκαλύφθηκε στον τομέα 1αV σε βάθος 2,35-2,78 μ. (ύψ. 47,65-47,22 μ.), μέσα στο δεύτερο στρώμα. Προσανατολισμός Δ.-Α., μέγ. σωζ. μήκ. 1,91, πλ. 0,57 μ. Ο τάφος ήταν κατασκευασμένος από ρόδινες αμυγδαλόπετρες που είχαν τοποθετηθεί από τέσσερις στις μακρές και μία στη βορειοδυτική στενή πλευρά. Τον τάφο κάλυπταν δύο επίπεδες πλάκες. Οι πλάκες των μακρών πλευρών παρακολουθούσαν το σχήμα του ανθρώπινου σώματος και συνέκλιναν υπερβολικά προς τα πόδια, ώστε υποκαθιστούσαν και την πλάκα της νοτιοανατολικής στενής πλευράς. Ο σκελετός του νεκρού (ύψ. 1,72) βρέθηκε σε ύπτια θέση με τα χέρια του τοποθετημένα στο στήθος. Ο νεκρός ήταν κτερισμένος με ζεύγος χάλκινων ενωτίων, που βρέθηκαν εκατέρωθεν του κρανίου.

Κτερίσματα

Α.Ε.Θ. 178 (Πίν. 40:9)

Χάλκινο ενώτιο. Λεπτός κρίκος πάνω στον οποίο περιελίσσεται χάλκινο σπειροειδές έλα-

σμα. Το έλασμα διακόπτεται σε τρία σημεία από δικωνικές κενές χάλκινες χάνδρες ενωμένες στη μέση. Λείπει η μία χάνδρα, τμήμα από το έλασμα, καθώς και το τμήμα της πόρπης του. Βάρ. 4,68 γρ., διάμ. 0,054 μ.

Α.Ε.Θ. 180 (Πίν. 40:10)

Χάλκινο ενώτιο. Λεπτός κρίκος πάνω στον οποίο διασώζονται τρία τμήματα από το σπειροειδές χάλκινο έλασμα με το οποίο περιελίσσεται. Λείπουν οι χάλκινες χάνδρες. Βάρ. 3,18 γρ., διάμ. 0,044 μ.

Βλ. κοσμήματα 10.4.α.5.

### Τάφος 19

Κιβωτιόσχημος, κατεστραμμένος. Αποκαλύφθηκε στον τομέα 1βV-VI σε βάθος 2,73-3,03 μ. (ύψ. 47,27-46,97 μ.) μέσα στο δεύτερο στρώμα. Προσανατολισμός Δ.-Α., μέγ. σωζ. μήκ. 1,54 μ. Από τον τάφο διασώθηκαν οι τρεις κάθετες φαιόχρωμες πλάκες της βόρειας μακράς πλευράς. Δίπλα στην πλευρά του τάφου που διασώθηκε βρέθηκαν κομμάτια από τα οστά του θώρακα, της λεκάνης και της κνήμης σκελετού, σωζ. ύψ. 1,33 μ.

### Κτερίσματα

Α.Ε.Θ. Ν. 274

Ανάνυμος βυζαντινός φόλλις<sup>9</sup>.

Έμπρ.: μέσα σε σπικτό κύκλο μετωπική προτομή Χριστού Παντοκράτορα, Αρ.  $\overline{IC}$ , δεξ.  $\overline{XC}$ . Επιφάνεια διαβρωμένη. Όπ. Σταυρός πάνω σε τριβαθμιδική κλίμακα. Στις κεραίες επάνω:  $\overline{IS/XS}$  και κάτω:  $\overline{bAS-ILE} / \overline{bAS-ILE}$ .

Πρβλ. DOC, III, 2, σ. 676-679 C: Class B: 1030/35-1042.

### Τάφος 20

Κιβωτιόσχημος. Αποκαλύφθηκε στον τομέα 1αVI, σε βάθος 2,75-3,05 μ. (ύψ. 47,25-46,95 μ.), στο δεύτερο στρώμα. Προσανατολισμός Δ.-Α., μέγ. σωζ. μήκ. 1,71, πλ. 0,69 μ. (στο εσωτερικό του τάφου έχει πλ. 0,50 μ.). Από τον τάφο διασώθηκαν τέσσερις φαιόχρωμες πλάκες στη βορειοανατολική μακρά, δύο στη νότια μακρά πλευρά και δύο από τις οριζόντιες πλάκες που σκέπαζαν το κεφάλι του νεκρού. Κατά τον καθαρισμό του τάφου βρέθηκε ο σκελετός του νεκρού (ύψ. 1,53 μ.), σε ύπτια θέση, με τα χέρια ακουμπισμένα πάνω στο στήθος. Κοντά στο κρανίο υπήρχε χάλκινος κρίκος.

### Κτερίσματα

Α.Ε.Θ. 181 (Πίν. 40:11)

Ενώτιο. Χάλκινος κρίκος με εγκοπή στην περιφέρειά του. Οι απολήξεις των άκρων του δεν εφάπτονται. Διάμ. 0,021, πάχ. 0,003 μ., βάρ. 4 γρ. Βρέθηκε σε βάθος 3,05 μ.

### Τάφος 21

Κιβωτιόσχημος. Αποκαλύφθηκε στον τομέα 1αVI σε βάθος 2,85-3,31 μ. (ύψ. 47,15-46,69 μ.), μέσα στο δεύτερο στρώμα. Προσανατολισμός Δ.-Α., μέγ. σωζ. μήκ. 1,87, πλ. 0,52 μ. Διασώθηκαν τρεις φαιόχρωμες πλάκες στη νότια και δύο στη βόρεια μακρά πλευρά. Το κάλυμμα του τάφου σχημάτιζαν πέντε μικρές πλάκες. Μέσα στον τάφο βρέθηκε ο σκελετός νεκρού (ύψ. 1,79 μ.), σε ύπτια θέση, με τα χέρια ακουμπισμένα στο στήθος, που ανήκε σε άνδρα ηλικίας 20-25 ετών.

### Τάφος 22

Κιβωτιόσχημος, παιδικός. Αποκαλύφθηκε στον τομέα 1αVI σε βάθος 2,76-2,98 μ. (ύψ.

9. Η ταύτιση των νομισμάτων έγινε από την νομισματολόγο Β. Πέννα: την ευχαριστώ και από τη θέση αυτή.

47,24-47,02 μ.), μέσα στο δεύτερο στρώμα. Προσανατολισμός ΒΔ.-ΝΑ., μέγ. σωζ. μήκ. 0,90, πλ. 0,24 μ. Κατασκευάστηκε εγκάρσια και πάνω από τον τάφο 21, με αποτέλεσμα να καταστρέψει το βόρειο τμήμα του. Σε κάθε μία από τις δύο μακρές πλευρές του διασώθηκαν τρεις κάθετες πλάκες. Από το σκελετό του νεκρού βρέθηκαν λίγα οστά των πλευρών και των κνημών στα δυτικά του τάφου. Στη θέση που θα κείτονταν το κεφάλι του νεκρού υπήρχε πόρπη.

#### Κτερίσματα

Α.Ε.Θ. 1989

Πόρπη αποτελούμενη από χάλκινο έλασμα σχήματος θηλειάς, διαμ. 0,019 μ., που απολήγει στα άκρα σε δύο κρίκους.

#### Τάφος 23

Κιβωτιόσημος, παιδικός. Αποκαλύφθηκε στον τομέα 1αVI-VII σε βάθος 2,85-3,42 μ. (ύψ. 47,15-46,58 μ.), μέσα στο δεύτερο στρώμα. Προσανατολισμός Δ.-Α., μέγ. σωζ. μήκ. 1,07, πλ. 0,51 μ. Από τον τάφο διασώθηκαν ορισμένες φαιόχρωμες πλάκες, τρεις σε καθεμιά από τις μακρές πλευρές και μία σε κάθε στενή του πλευρά. Ο τάφος στένευε προς την περιοχή των ποδιών του νεκρού με την τοποθέτηση των πλακών των μακρών πλευρών εσωτερικότερα από ό,τι στο προς το κεφάλι του νεκρού τμήμα του τάφου. Από το σκελετό διασώθηκαν λίγα οστά που προέρχονται από το κρανίο, τις πλευρές και τους μηρούς.

#### Τάφος 24

Κιβωτιόσημος. Αποκαλύφθηκε στον τομέα 2αIII-1βIII σε βάθος 1,07-1,36 μ. (ύψ. 48,93-48,64 μ.), μέσα στο πρώτο στρώμα. Προσανατολισμός Δ.-Α., μέγ. σωζ. μήκ. 0,55, πλ. 0,48 μ. Από τον τάφο διασώθηκαν φαιόχρωμες πλάκες, δύο στη βόρεια μακρά πλευρά, μία στη νότια και μία στην ανατολική στενή πλευρά. Τα οστά του σκελετού βρέθηκαν διαλυμένα.

#### Τάφος 25

Κιβωτιόσημος. Αποκαλύφθηκε στον τομέα 1βVI σε βάθος 3,02-3,28 μ. (ύψ. 46,98-46,72 μ.), μέσα στο δεύτερο στρώμα. Προσανατολισμός Δ.-Α., μέγ. σωζ. μήκ. 1,40, πλ. 0,44 μ. Από τον τάφο διασώθηκαν φαιόχρωμες πλάκες, από δύο στις μακρές του πλευρές και μία στη δυτική στενή του πλευρά. Το δάπεδο του τάφου ήταν από χαλίκια. Από το σκελετό του νεκρού αποκαλύφθηκαν λίγα διαλυμένα οστά από τους μηρούς και τους βραχίονες.

#### Τάφος 26

Κιβωτιόσημος. Αποκαλύφθηκε στον τομέα 2αIV σε βάθος 2,20-2,33 μ. (ύψ. 47,90-47,67 μ.), μέσα στο δεύτερο στρώμα. Προσανατολισμός Δ.-Α., μέγ. μήκ. 1,65, πλ. 0,50-0,30 μ. Από τον τάφο διασώθηκαν ορισμένες φαιόχρωμες πλάκες, τρεις στη βόρεια, δύο στη νότια και μία στην ανατολική πλευρά. Από το σκελετό διασώθηκαν τα οστά από τη μέση και κάτω. Ο νεκρός πρέπει να είχε ενταφιαστεί σε ύπτια θέση με τα χέρια στο στήθος. Στη θέση που κείτονταν το κρανίο, που δεν διασώθηκε, βρέθηκε χάλκινος κρίκος.

#### Κτερίσματα

Α.Ε.Θ. 179

Ενώτιο. Χάλκινος λεπτός κρίκος. Διάμ. 0,020 μ., βάρ. 0,35 γρ. Βρέθηκε σε βάθος 2,33 μ. Λείπει τμήμα του.

#### Τάφος 27

Κιβωτιόσημος. Αποκαλύφθηκε στον τομέα 1βVI σε βάθος 2,96-3,22 μ. (ύψ. 47,04-46,78 μ.), μέσα στο δεύτερο στρώμα. Προσανατολισμός Δ.-Α., μέγ. σωζ. μήκ. 1,51, πλ. 0,52 μ. Από τον τάφο σώθηκαν ορισμένες φαιόχρωμες πλάκες, τρεις στη βόρεια, μία στη δυτική και τέσσερις στη νότια μακρά πλευρά. Ο τάφος στένευε προς το μέρος των ποδιών του νεκρού. Ο νεκρός, ύψ. 0,71 μ., είχε ενταφιαστεί σε ύπτια θέση με τα χέρια κάτω από το στήθος. Το κρανίο ήταν γυρισμένο προς τα αριστερά. Μέσα στον τάφο βρέθηκαν ίχνη ξύλου.

**Τάφος 28**

Κιβωτιόσχημος, κατεστραμμένος. Αποκαλύφθηκε στον τομέα 1βV σε βάθος 3,01 μ. (ύψ. 46,99 μ.), μέσα στο δεύτερο στρώμα. Τα λείψανα των φαιόχρωμων πλακών του τάφου, καθώς και το περιεχόμενό του, είχαν καταστραφεί από τους αρχαιοκάπηλους και εκτείνονταν σε μήκος 1,30 και πλάτος 0,53 μ.

**Τάφος 29**

Κιβωτιόσχημος. Αποκαλύφθηκε στον τομέα 1βIV σε βάθος 2,38-2,62 μ. (ύψ. 47,72-47,38 μ.), μέσα στο δεύτερο στρώμα. Προσανατολισμός Δ.-Α., μέγ. μήκ. 1,21 μ. Από τον τάφο διασώθηκε τμήμα της βόρειας μακράς πλευράς, που σχηματιζόταν από δύο κάθετες φαιόχρωμες πλάκες. Από το σκελετό διασώθηκαν τα κάτω άκρα και τμήμα της αριστερής πλευράς.

**Τάφος 30**

Κιβωτιόσχημος. Διπλή ταφή. Αποκαλύφθηκε στον τομέα 2αV σε βάθος 3,14-3,45 μ. (ύψ. 46,86-46,55 μ.), μέσα στο δεύτερο στρώμα. Προσανατολισμός Δ.-Α., μέγ. μήκ. 2,05, πλ. 0,78 μ.

Από τον τάφο διασώθηκαν ορισμένες φαιόχρωμες πλάκες, τρεις στη βόρεια μακρά πλευρά, δύο στη νότια, μία στη δυτική στενή πλευρά, δύο καλυπτήριες στο κέντρο του τάφου και τμήμα μιας τρίτης προς τα βόρεια της κεφαλής. Οι καλυπτήριες πλάκες ήταν ακανόνιστες ως προς τις διαστάσεις (0,60×0,55 και 0,50×0,54 μ.).

Κατά τον καθαρισμό του τάφου βρέθηκαν τα οστά δύο νεκρών. Το κρανίο του πρώτου, που είχε παραμεριστεί, ήταν πάνω στη λεκάνη του δεύτερου και προς τα ανατολικά του τάφου. Ο σκελετός του δεύτερου, ύψ. 1,60 μ., ήταν σε ύπτια θέση, όπως και του πρώτου. Πάνω στα χέρια, που ήταν τοποθετημένα στο στήθος, υπήρχε χάλκινο δακτυλίδι. Ο ένας από τους σκελετούς ανήκε σε άνδρα ηλικίας 20-25 ετών, ενώ ο δεύτερος σε γυναίκα ίδιας ηλικίας.

**Κτερίσματα**

Α.Ε.Θ. 173 (Πίν. 40:13)

Ορειχάλκινο δακτυλίδι. Διάμ. 0,023 μ., βάρ. 5,7 γρ. Βρέθηκε σε βάθος 3,45 μ. Αποτελείται από ελειψοειδή σφενδόνη, διακοσμημένη στο ένα της άκρο με εγχάρακτο εξάκτινο αστέρι, ενώ στο άλλο με δύο παράλληλες γραμμές. Στις δύο πλευρές της σφενδόνης, στα τμήματα ένωσής της με τον κρίκο, φέρει εγχάρακτο γραμμικό κόσμημα βέλους, η προς την σφενδόνη πλευρά του οποίου κλείεται από δύο καμπύλες γραμμές.

K. Grudmann, AthMitt Abteilung, 62, 1937, πίν. 36 τελευταίο.

**Τάφος 31**

Κιβωτιόσχημος. Αποκαλύφθηκε στον τομέα 2αVI-1βVI σε βάθος 3,84-4,23 μ. (ύψ. 46,16-45,77 μ.), μέσα στο δεύτερο στρώμα. Προσανατολισμός Δ.-Α., μέγ. μήκ. 1,58, πλ. 0,58 μ. (πάχ. πλάκας 0,07-0,09 μ.) Εσωτερικά ο τάφος είχε πλάτος 0,37-0,27 μ. Ο τάφος ήταν καλυμμένος με τρεις φαιόχρωμες πλάκες (διαστ. 0,60×0,44, 0,49×0,42 και 0,58×0,41 μ., πάχ. 0,07-0,009 μ.) και το κιβώτιο είχε σχηματιστεί από φαιόχρωμες και μελανόχρωμες πλάκες, τρεις σε κάθε μακρά και μία σε κάθε στενή πλευρά. Ο σκελετός του νεκρού, ύψ. 1,26 μ., που ανήκε σε γυναίκα 15-20 ετών, βρέθηκε σε ύπτια θέση με τα χέρια στο στήθος. Ο νεκρός ήταν κτερισμένος με ζεύγος χάλκινων ενωτίων, που βρέθηκαν εκατέρωθεν του κρανίου. Στο αριστερό του χέρι έφερε χάλκινο δακτυλίδι, ενώ στο δεξί κρατούσε νόμισμα.

**Κτερίσματα**

Α.Ε.Θ. N. 275

Ανώνυμος βυζαντινός φόλλις.

Έμπρ. Μέσα σε στικτό κύκλο, μετωπική προτομή Χριστού Παντοκράτορα, Αρ.  $\overline{IC}$ , δεξ.  $\overline{XC}$ .

Επιγραφή εφθαρμένη.

Όπ. Τετράστιχη επιγραφή: *IUSUS/XPISTUS/bASILEU/bASILE*.

Προβλ. DOC, III, 2, σ. 666-667 C: Class A<sub>2</sub>, var. 40: 976-1030/35.

Α.Ε.Θ. Ν. 272

Ανώνυμος βυζαντινός φόλλις.

Έμπρ. Μέσα σε στικτό κύκλο, Χριστός Αντιφωνητής. Επιγραφή εφθαομένη.

Όπ. Διάλιθος σταυρός. Στις κεραιές επάνω: IC/XC, κάτω: NI/KA.

Πρβλ. DOC, III, 2, σ. 681-684 C: Class C: 1042-1050.

Α.Ε.Θ. 1441 (Σχ έδ. 2α· Πίν. 40:12)

Ασημένιο δακτυλίδι. Είναι συγκολλημένο από πέντε κομμάτια. Διάμ. 0,02, πάχ. 0,001, πλ. 0,012 μ. Είναι κατασκευασμένο από λεπτό έλασμα, περίτεχνα κομμένο, που σχηματίζει περιφέρεια αποτελούμενη από: α) ένα κεντρικό κυκλικό διάχωρο, β) δύο, στις πλευρές του πρώτου, μικρότερα κυκλικά διάχωρα, γ) δύο, στις εξωτερικές πλευρές των προηγούμενων, ελλειψοειδή διάχωρα, δ) δύο, στις εξωτερικές πλευρές των προηγούμενων, τετράγωνα διάχωρα, από τα οποία το ένα λείπει. Η διακόσμηση στα διάχωρα είναι σφυρήλατη και εγχάρακτη.

α) Το κέντρο του διαχώρου κοσμείται με ρομβοειδές κόσμημα, οι πλευρές του οποίου περιβάλλονται από διπλό σιγμοειδή έλικα, ενώ η άνω και η κάτω επιφάνειά του από τοξοειδές. Η παράσταση περιβάλλεται από κοίλο κύκλο. Ακολουθεί διπλός, εγχάρακτος κύκλος στιγμών, τον οποίο περιβάλλει νεύρωση. Το διάχωρο πλαισιώνεται εξωτερικά από τέσσερις κυκλικούς έλικες, από δύο σε κάθε πλευρά και προς τα πάνω και προς τα κάτω. Λείπουν οι δύο.

β) Τα δύο μικρότερα κυκλικά διάχωρα διακοσμούνται εσωτερικά του διπλού κυρτού κύκλου που τα περιβάλλει από σταυρόσχημα κυρτά κοσμήματα, ελεύθερα διατεταγμένα.

γ) Τα δύο ελλειψοειδή διάχωρα διακοσμούνται εσωτερικά της διπλής κυρτής ελλείψεως που τα περιβάλλει από τρέχουσα σπείρα.

δ) Το σωζόμενο τετράγωνο διάχωρο κοσμείται με εγχάρακτο σταυρό, κάθε κεραία του οποίου διακοσμείται από μικρότερο σταυρό.

Ως προς το περίτεχνο έλασμα, βλ. K. Grudmann, AthMitt Abteilung, 62, 1937, πίν. 36, το πρώτο στην τελευταία σειρά.

Α.Ε.Θ. 172 (Πίν. 40:14)

Χάλκινο δακτυλίδι, βάρ. 1,90 γρ. Σφενδόνη κυκλική, κοίλη εσωτερικά, που έφερε λίθο, που τώρα λείπει.

Α.Ε.Θ. 192 (Πίν. 41:1)

Ζεύγος χάλκινων ενωπίων. Διάμ.: α) 0,041, β) 0,041 μ., βάρ.: α) 2,39, β) 1,72 γρ.

Αποτελούνται από λεπτό χάλκινο έλασμα, στην περιφέρεια του οποίου έχουν προσαρμοστεί από τρεις, κενές εσωτερικά, δικωνικές χάλκινες χάνδρες, ενωμένες στη μέση. Οι χάνδρες απέχουν κατά ίσα διαστήματα μεταξύ τους αρχίζοντας από το σημείο της πόρπης του κοσμήματος. Κρατούνται στη θέση τους, χάρη σε χάλκινο σπειροειδές έλασμα που καλύπτει τις μεταξύ τους αποστάσεις και λεπτό κρίκο στις δύο πλευρές τους. Τα ενώτια πορπούνται από άγκιστρο στη μία και θηλειά στην άλλη πλευρά τους.

Από το πρώτο κόσμημα σώθηκε ο κρίκος και η μεσαία χάνδρα. Από το δεύτερο, που διατηρείται σε δύο κομμάτια, σώθηκε η μεσαία χάνδρα και το ήμισυ από μία δεύτερη κοντά στο άγκιστρο (Πίν. 41:1).

Βλ. κοσμήματα 10.4.α.5.

### Τάφος 32

Κιβωτιόσχημος. Διπλή ταφή. Αποκαλύφθηκε στον τομέα 2αVI σε βάθος 3,62-4,28 μ. (ύψ. 46,38-45,72 μ.), μέσα στο δεύτερο στρώμα. Προσανατολισμός Δ.-Α., μέγ. σωζ. μήκ. 2,68, πλ. 0,51 μ. Ο τάφος καλυπτόταν από επτά ακανόνιστες καλυπτήριες φαιόχρωμες πλάκες διαφόρων διαστάσεων. Το κιβώτιο του τάφου σχηματιζόταν από πέντε κάθετες πλάκες τοποθετημένες στις μακρές πλευρές και δύο στη δυτική στενή πλευρά, όμοιου χρώματος με τις καλυπτήριες. Μέσα στον τάφο βρέθηκαν τα λείψανα οστών δύο σκελετών σε ύπια θέση. Τα χέρια των νεκρών εί-

χαν τοποθετηθεί στο ύψος της μέσης. Κάτω από τα οστά υπήρχε χάλκινο επιχρυσωμένο έλασμα. Ο ένας από τους δύο σκελετούς ανήκε σε γυναίκα ηλικίας 30-35 ετών.

#### Κτερίσματα

Α.Ε.Θ. 1514

Τμήμα λεπτού κυκλικού χάλκινου επιχρυσωμένου ελάσματος. Διάμ. 0-0,1 μ.

#### Τάφος 33

Κιβωτιόσχημος. Διπλή ταφή. Αποκαλύφθηκε στον τομέα 2α,β I-II σε βάθος 0,19-0,55 μ. (ύψ. 49,81-49,45 μ.), μέσα στο δεύτερο στρώμα. Προσανατολισμός Δ.-Α., μέγ. σωζ. μήκ. 1,88, πλ. 0,58 μ. Ο τάφος είχε για κάλυμμα μικρές και μεγάλες ακανόνιστες φαιόχρωμες πλάκες. Το κιβώτιο σχηματιζόταν από τέσσερις κάθετες ροδόχρωμες πλάκες, σε κάθε μία από τις μακρές πλευρές και από μία στις στενές. Μέσα στον τάφο βρέθηκε ο σκελετός του νεκρού σε ύπτια θέση με τα οστά διαλυμένα, το κεφάλι του στραμμένο προς Α. και τα χέρια του διπλωμένα στη μέση. Ο τάφος βρισκόταν στην κορυφή του τύμβου και πιθανώς περιβαλλόταν από μικρό περίβολο, λείψανα του οποίου είναι οι διάφορες σειρές λίθων που βρέθηκαν κοντά στους τάφους 52, 40 και 2. Στο εσωτερικό του υπήρχαν πολυάριθμα καρφιά<sup>10</sup>, πιθανώς προερχόμενα από ξύλινο φέρετρο. Ο νεκρός ήταν κτερισμένος με δύο ασημένια ψέλια, ένα σε κάθε χέρι, με χάλκινο δακτυλίδι και δύο ζεύγη ενωτίων, ένα χρυσό και ένα ασημένιο, τα ημίση των οποίων αποκαλύφθηκαν δεξιά και αριστερά του κρανίου.

#### Κτερίσματα

Α.Ε.Θ. 193

Ημιπολύτιμος λίθος ωσειδής, πεπλατυσμένος, σε χρώμα μπλε με διαμπερές άνοιγμα, κάθετο στη στενή του πλευρά. Διάμ. 0,012, πάχ. 0,003 μ.

Α.Ε.Θ. 174 (Σχέδ. 2β)

Ασημένιο περικάρπιο συγκολλημένο σε πέντε σημεία. Μήκ. 0,11, διάμ. 0,0513, πλ. 0,012 μ. Αποτελείται από τρία ημικυλινδρικά ταινιόσχημα ελάσματα που προσαρμίζονται με μαιανδρόσχημη σύνδεση μεταξύ τους (καβίλια). Στην εξωτερική πλευρά φέρει παράσταση εγχάρακτων φυλλόσχημων κοσμημάτων. Το κόσμημα θυμίζει την ανθεμωτή έλικα του χρυσού περικαρπίου του Μουσείου Κανελλοπούλου<sup>11</sup>.

Α.Ε.Θ. 175 (Σχέδ. 2γ)

Ασημένιο περικάρπιο. Είναι συγκολλημένο σε πέντε σημεία. Μήκ. 0,15, διάμ. 0,045, πλ. 0,011 μ. Αποτελείται από τρία ημικυλινδρικά ταινιόσχημα ελάσματα που προσαρμίζονται μεταξύ τους με μαιανδρόσχημους συνδέσμους (καβίλια). Στην εξωτερική πλευρά τους φέρουν παράσταση εγχάρακτου πλοχμού.

D. Teodory, Dacia V, 1961. N.S., σ. 508, εικ. 4.2, σ. 510, εικ. 5.2. Ομοιότητα υπάρχει μόνο ως προς το ένα έλασμα του περικαρπίου, που είναι πιο περίτεχνο από το έλασμα του Παραπόταμου και χρονολογείται στον 12ο-13ο αι.

Α.Ε.Θ. 166 (Πίν. 41:2)

Ζεύγος χρυσών ενωτίων. Ο κρίκος του καθενός διακοσμείται στο κάτω μέρος του από τρεις διάτρητες συμφνεείς σφαιρικές χάνδρες και απολήγει στα άκρα σε άγκιστρα και θηλειά αντίστοιχα, όπου και πορπούται. Διάμ.: α) 0,028, β) 0,028 μ.

Βλ. κοσμήματα 10.4.α.6.

10. Για άλλη ερμηνεία, σχετικά με τις μαγικές ιδιότητες που έχουν τα καρφιά σε χριστιανικούς τάφους, βλ. Δ. Τριανταφυλλόπουλος, ΑΔ 28 (1973), Χρονικά, σ. 468-469, Νεκροταφείο στη θέση Παγούρια.

11. Βυζαντινή και μεταβυζαντινή τέχνη, Κατάλογος έκθεσης, Αθήνα 1986, σ. 188-189, αριθ. 198. Χρονολογείται στον 11ο αι.

Α.Ε.Θ. 170 (Πίν. 41:3).

Ζεύγος ασημένιων ενωτίων. Η περιφέρεια του κρίκου διακοσμείται με τέσσερις κόμβους που απέχουν ίσα μεταξύ τους και αποτελούνται από τριπλή σχοινόσχημη νεύρωση. Μεταξύ των κόμβων υπάρχει διακόσμηση σχοινοῦ με χρυσή κοκκίδωση. Το α' σώζεται ακέραιο με μικρή φθορά στη διακόσμηση, το β' φθαρμένο στην πόρπη του κρίκου, που και σ' αυτήν την περίπτωση αποτελείται από άγκιστρο και θηλειά. Διάμ.: α) 0,05, β) 0,05 μ.

F.H. Marshall, Catalogue of the Jewelry, Greek Etruscan and Roman, in the Departments of Antiquities, British Museum 1991, πίν. XLV αριθ. 2268, 2269, σ. 258. 5ος-3ος αι. π.Χ. Bogdan D. Filow, Die Grabhügelnekropole bei Duvanlij in Südbulgarien, Σόφια 1934, σ. 41, πίν. 48, σ. 43, πίν. 50. Dušan Jelovina - Dasen Vrsalovič, Arch Jugoslavica 7 (1966), σ. 92-3, Schmuck, πίν. VIII-7.

Βλ. κοσμήματα 10.4.α.7.

#### Τάφος 34

Κιβωτιόσχημος. Αποκαλύφθηκε στον τομέα 20αIV σε βάθος 2,42-2,71 μ. (ύψ. 47,58-47,29 μ.), μέσα στο δεύτερο στρώμα. Προσανατολισμός Δ.-Α., μέγ. μήκ. 1,98, πλ. 0,67-0,35 μ. Από τον τάφο διασώθηκαν τρεις ροδόχρωμες πλάκες σε κάθε μία από τις μακρές πλευρές και από μία στις στενές πλευρές. Μέσα στον τάφο βρέθηκαν τα διαλυμένα οστά σκελετού (ύψ. 1,51 μ.) σε ύπτια θέση και με τα χέρια ακουμπισμένα στο στήθος. Ο τάφος είχε δάπεδο από χαλίκια και άμμο. Ο νεκρός ήταν χωρίς κτερίσματα.

#### Τάφος 35

Κιβωτιόσχημος. Αποκαλύφθηκε στον τομέα 2αVI σε βάθος 4,16-4,39 μ. (ύψ. 45,84-45,61 μ.), μέσα στο δεύτερο στρώμα. Προσανατολισμός Δ.-Α., μέγ. μήκ. 1,30, πλ. 0,52 μ. Ο τάφος βρέθηκε καλυμμένος με τέσσερις ακανόνιστες πλάκες. Στη βόρεια πλευρά του διασώθηκαν τρεις κάθετες πλάκες, στη νότια δύο και στη δυτική (κεφάλι) μία, ενώ οι πλάκες του τμήματος των ποδιών δεν διασώθηκαν. Μέσα στον τάφο βρέθηκε ο σκελετός του νεκρού (ύψ. 1,08 μ.) σε ύπτια θέση και με τα χέρια στην κοιλιά. Το εσωτερικό άνοιγμα του τάφου είναι 0,49-0,35 μ. Το κρανίο ήταν γυρισμένο προς τα δεξιά (προς Ν.). Κοντά στο κρανίο βρέθηκε ζεύγος χάλκινων ενωτίων, ενώ στα χέρια δύο χάλκινα δακτυλίδια. Έξω από τον τάφο, στα ΒΑ. του, περισυνελέγησαν όστρακα από άβαφο αγγείο.

#### Κτερίσματα

Α.Ε.Θ. 190 (Σχέδ. 2δ· Πίν. 41:4)

Χάλκινο ταινιόσχημο δακτυλίδι που πλαταίνει στην περιοχή της σφενδόνης. Διακοσμείται με στικτές στιγμές που σχηματίζουν ζεύγη τριπλών ημικυκλίων, παράλληλων γραμμών, τραπεζίων και οφιοειδών. Διάμ. 0,020, πλ. σφενδόνης 0,007 μ.· χαλκός διαβρωμένος.

Α.Ε.Θ. 187 (Σχέδ. 2ε· Πίν. 41:5)

Χάλκινο ταινιόσχημο δακτυλίδι που πλαταίνει στην περιοχή της σφενδόνης. Διακοσμείται με στικτή κοκκίδωση που σχηματίζει στο μέσον διπλό παραλληλόγραμμο το οποίο πλαισιώνει διπλό πέλεκυ και ρόδακα, και στα άκρα δύο ζεύγη διπλών, το ένα μέσα στο άλλο, οξυκόρυφων τριγώνων, στη βάση των οποίων υπάρχει ρόδακας. Διάμ. 0,021, πλ. σφενδόνης 0,011 μ.· χαλκός διαβρωμένος.

Δακτυλίδια που αποτελούνται από ανοιχτά ταινιόσχημα ελάσματα, πλατύτερα στην περιοχή της σφενδόνης, βρέθηκαν σε νεκροταφεία της Ανατολικής Σερβίας, Σκοπίων, Βουλγαρίας, Ρουμανίας και χρονολογούνται στο 12ο-13ο αι.

Για τα νεκροταφεία της Σερβίας βλ. Milica Janković, Starinar, 24-25 (1973-74), σ. 240-241, πίν. IV αριθ. 3, 10, 14, πίν. V αριθ. 4, πίν. VI αριθ. 3. Τα δακτυλίδια κοσμούνται με στικτή και εγχάρκτη διακόσμηση που σχηματίζει διάφορα γεωμετρικά κοσμήματα.

Ακατάγραφο (Πίν. 41:6)

Ζεύγος λεμβόσχημων χάλκινων ενωτίων. Το ένα ενώτιο σώζεται ολόκληρο, ενώ το άλλο μό-

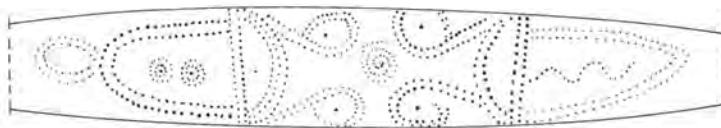
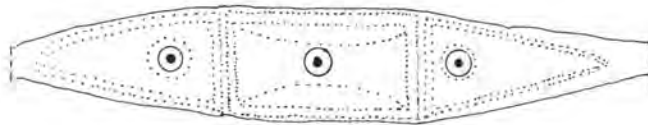
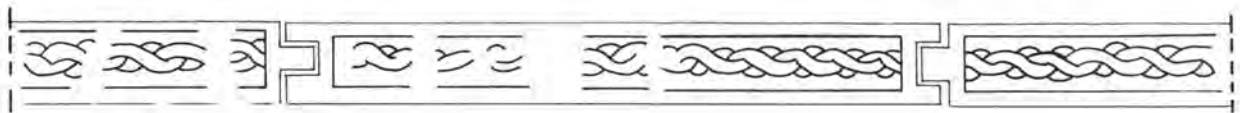

Σχέδ. 2. α. Ασημένιο δακτυλίδι από τον τάφο 31, β-γ. Ασημένια περικάρπια από τον τάφο 33, δ-ε. Χάλκινα ταινιόσχημα δακτυλίδια από τον τάφο 35, στ. Δακτυλίδι από τον τάφο 35 (Σχέδια: Ε. Χονδρογιάννη).

νο κατά το άνω τμήμα του κρίκου. Το ολόκληρο ενώτιο αποτελείται από μεγάλο κρίκο που στο κάτω τμήμα περιβάλλεται από έλασμα το οποίο σχηματίζει κύλινδρο που στενεύει στις απολήξεις του. Κάθε απόληξη του κυλίνδρου κλείεται από χάλκινη χάνδρα. Το κόσμημα πορπούται με άγκιστρο που μπαίνει μέσα σε θηλειά. Χαλκός διαβρωμένος.

Harold Newman, An Illustrated Dictionary of Jewelry, Thames and Hudson 1981, σ. 43 - λ. boat earring).

Βλ. κοσμήματα 10.4.α.3.

### Τάφος 36

Κιβωτίοσχημος. Αποκαλύφθηκε στον τομέα 20αVI σε βάθος 4,18-4,60 μ. (ύψ. 45,82-45,40 μ.), μέσα στο δεύτερο στρώμα. Ο τάφος κατασκευάστηκε πάνω από τον T35 από τα ΒΔ. προς τα ΝΑ., αφού κατέστρεψε τμήμα της νοτιοδυτικής μακράς και νότιας στενής πλευράς του. Προσανατολισμός Δ.-Α., μήκ. 1,98, πλ. 0,52 μ. Ο τάφος βρέθηκε καλυμμένος με διαφόρων μεγεθών και επεξεργασίας φαιόχρωμες πλάκες. Το κιβώτιό του είχε σχηματιστεί με κάθετα τοποθετημένες πλάκες από τέσσερις στις μακρές και από μία στις στενές πλευρές του. Είχε μέγιστο εσωτερικό άνοιγμα προς την πλευρά της κεφαλής 0,39 μ., ενώ προς την πλευρά των ποδιών 0,31 μ. Ο σκελετός βρέθηκε τοποθετημένος σε ύπτια θέση με το κρανίο γυρισμένο προς τα δεξιά. Πλησίον του κρανίου βρέθηκαν τρεις χάλκινοι κρίκοι.

#### Κτερίσματα

Α.Ε.Θ. 189 (Πίν. 41:7)

Ενώτια. Τρεις χάλκινοι κρίκοι (α, β, γ), κατασκευασμένοι από λεπτό έλασμα κυκλικής διατομής με τομή προσαρμογής η οποία διατηρεί τις σχηματιζόμενες απολήξεις των κρίκων σε επαφή. Διάμ.: α) 0,018, β) 0,017, γ) 0,018 μ. Βρέθηκαν σε βάθος 4,42 μ.

Βλ. κοσμήματα 10.4.α.1.

### Τάφος 37

Κιβωτίοσχημος. Αποκαλύφθηκε στον τομέα 2βIV σε βάθος 2,23-2,62 μ. (ύψ. 47,77-47,38 μ.), μέσα στο δεύτερο στρώμα. Προσανατολισμός Δ.-Α., μέγ. μήκ. 1,56, πλ. 0,52 μ. Ο τάφος βρέθηκε χωρίς κάλυμμα και πολύ κατεστραμμένος. Από το κιβώτιό του διασώθηκαν μόνο τρεις φαιόχρωμες πλάκες, δύο στη βόρεια μακρά πλευρά και μία στη νότια. Από το σκελετό διασώθηκαν λίγα οστά από τη λεκάνη και τις κνήμες του νεκρού, ο οποίος είχε τοποθετηθεί μέσα στον τάφο σε ύπτια θέση. Κάτω από τα οστά βρέθηκαν ένας χάλκινος και ένας ασημένιος κρίκος και δύο δακτυλίδια, από τα οποία το ένα είναι χάλκινο και το άλλο ασημένιο.

#### Κτερίσματα

Α.Ε.Θ. 188 (Πίν. 41:8)

Χάλκινο δακτυλίδι διακοσμημένο με ανάγλυφες νευρώσεις κάθετες προς το ταινιωτό έλασμα του κρίκου. Διάμ. 0,021, πλ. σφενδόνης 0,007 μ.

Α.Ε.Θ. 171 (Πίν. 41:9)

Ενώτιο. Ασημένιος κρίκος με άνοιγμα για προσαρμογή στο λοβό. Τα άκρα του κρίκου δεν εφάπτονται. Διάμ. 0,028 μ.

Α.Ε.Θ. 177

Ενώτιο. Χάλκινος κρίκος με ανοίγματα για προσαρμογή. Διάμ. 0,023 μ.

Α.Ε.Θ. 1440 (Σχ έ δ. 2στ· Πίν. 41:10)

Χάλκινο επάργυρο δακτυλίδι από λεπτό ταινιωτό ανοικτό έλασμα. Φέρει σιτική διακόσμηση. Στο κέντρο σχηματίζεται σπείρα που πλαισιώνεται από τέσσερις έλικες, οι οποίες εκφύονται από δύο ημικύκλια. Στη μία πλευρά σχηματίζεται τριγωνικό κόσμημα με οφιοειδή γραμμική εσωτερικά, ενώ στην άλλη μισή έλλειψη με δύο σπείρες εσωτερικά. Η έλλειψη απολήγει σε θηλειά στο προς την περιφέρεια άκρο της. Διάμ. 0,022, πάχ. 0,001 μ.

**Τάφος 38**

Κιβωτιόσχημος. Αποκαλύφθηκε στον τομέα 2αIV-V σε βάθος 2,83-3,57 μ. (ύψ. 47,17-46,43 μ.), μέσα στο δεύτερο στρώμα. Προσανατολισμός Δ.-Α., μήκ. 1,14, πλ. 0,57 μ. Από τον τάφο διασώθηκαν ορισμένες φαιόχρωμες πλάκες, από δύο στις μακρές πλευρές. Μέσα στον τάφο σωζόταν τμήμα μόνο από το σκελετό (ύψ. 0,90 μ.) σε ύπτια θέση. Κοντά στο χέρι του νεκρού βρέθηκε νόμισμα.

**Κτερίσματα**

Α.Ε.Θ. Ν. 273

Ανώνυμος βυζαντινός φύλλισ.

Έμπρ. Μέσα σε σιλικό κτύκλο μεταπικκή προτομή Χριστού Παντοκράτορα. Αρ.  $\overline{IC}$ , δεξ.  $\overline{XC}$ .

Επιγραφή εφθαρμένη.

Όπ. Σταυρός πάνω σε τριβαθμιδαυτή κλίμακα. Στις κεραίες επάνω *IS/XS* και κάτω *bAS-ILE/bAS-ILE*.

Πρβλ. DOC, III, 2, σ. 676-679 C: Class B: 1030/35-1042.

**Τάφος 39**

Κιβωτιόσχημος, παιδικός. Αποκαλύφθηκε στον τομέα 2βV-2αV σε βάθος 3,57-3,97 μ. (ύψ. 46,43-46,03 μ.), μέσα στο δεύτερο στρώμα. Προσανατολισμός Δ.-Α., μήκ. 1,35, πλ. 0,57 μ. Ο τάφος έφερε κάλυψη από την οποία διασώθηκαν δύο στρογγυλεμένες πλάκες προς την πλευρά της κεφαλής. Το κιβώτιο είχε σχηματιστεί από πλάκες, από τις οποίες διασώθηκαν δύο στη βόρεια μακρά, τρεις στη νότια και από μία στις στενές πλευρές. Μέσα στον τάφο βρέθηκαν ορισμένα οστά από παιδικό σκελετό που προέρχονταν από τη λεκάνη, τους μηρούς, τους σπονδύλους και το κρανίο του νεκρού. Στην περιοχή των χεριών του υπήρχε μικρή πρόχους, όστρακα μελαμβαφούς κοτύλης. Το δάπεδο του τάφου ήταν από χαλίγια και άμμο.

**Κτερίσματα**

Α.Ε.Θ. 1408 (Πίν. 41:11)

Άβαφη προχοΐσκη, συγκολλημένη. Σώμα σφαιρικό, βάση επίπεδη, λαβή ταινιόσχημη, στόμιο χροανοειδές. Λείπει τμήμα του στομίου. Πηλ. 7.5YR pink 8/6. Ύψ. 0,06 μ.

Βλ. Corinth XIII, The North Cemetery 477-2, σ. 138, 288, πίν. 92, όπου παρόμοια προχοΐσκη χρονολογείται στο 325-20 π.Χ.

Α.Ε.Θ. 126

Το κατώτερο μέρος του σώματος και η βάση κοτύλης. Στην κάτω επιφάνεια της βάσης ομόκεντροι κύκλοι. Γάνωμα καστανέρυθρο.

**Τάφος 40**

Ταφή στο έδαφος. Αποκαλύφθηκε στον τομέα 2α-2βII σε βάθος 1,45-1,43 μ. (ύψ. 48,59-48,57 μ.), μέσα στο δεύτερο στρώμα, που ήταν γεμάτο από κροκάλες. Ο νεκρός, ο σκελετός του οποίου διασώθηκε από το στήθος και κάτω, είχε εναποτεθεί σε ύπτια θέση απευθείας πάνω στο έδαφος, με τα χέρια σταυρωμένα πάνω στο στήθος και στραμμένους προς Α.

**Τάφος 41**

Κιβωτιόσχημος, κατεστραμμένος. Αποκαλύφθηκε στον τομέα 3αIII σε βάθος 1,46 μ. (ύψ. 48,54 μ.), μέσα στο δεύτερο στρώμα, που είναι σκούρο, κίτρινο, γεμάτο με ποταμίσιες πέτρες. Από την κατασκευή του τάφου διασώθηκαν από δύο πλάκες στις μακρές πλευρές και μια μικρή καλυπτήρια. Προσανατολισμός Δ.-Α., μέγ. σωζ. μήκ. 1, πλ. 0,40 μ. Ο τάφος βρέθηκε κενός με μόνο περιεχόμενο ένα θραύσμα κεραμιδιού. Στα ανατολικά του διασώθηκε σε βάθος 1,65 μ. μέσα στο ίδιο στρώμα, ένα είδος ημικυκλικού περιβόλου κατασκευασμένου από αργές κροκάλες, που βρίσκονταν σε απόσταση 0,50 μ. από τον τάφο.

**Τάφος 42**

Κιβωτιόσημος. Αποκαλύφθηκε στον τομέα 3αV σε βάθος 3,89-4,15 μ. (ύψ. 46,11-45,85 μ.), μέσα στο τρίτο στρώμα. Προσανατολισμός Α.-Δ., μήκ. 2, πλ. 0,80 μ. Το κάλυμμα του τάφου αποτελούσαν 12 μικρές πλάκες. Οι πλάκες του κιβωτίου δεν σώθηκαν. Κάτω από τις καλυπτήριες ο σκελετός (ύψ. 1,70 μ.) του νεκρού βρέθηκε σε ύπτια θέση με τα χέρια στο στήθος. Το κρανίο είχε συνθλιβεί, ήταν γερμένο προς τα δεξιά και στραμμένο προς Α.

**Τάφος 43**

Εγχυτρισμός. Αποκαλύφθηκε στον τομέα 2β σε βάθος 3,92 μ. (ύψ. 46,18 μ.), μέσα στο δεύτερο στρώμα. Πρόκειται για μεγάλο άβαφο χυτροειδές αγγείο με χαμηλή κωνική βάση, διάμ. 0,052 μ., σώμα καμπύλο, με οριζόντιες λαβές και έντονα προς τα έξω νεύοντα χείλη. Ο σκελετός του νεκρού βρέθηκε σε κομμάτια. Γύρω και κάτω από τα οστά υπήρχε πηλός σε κυκλική διάταξη. Σε ψηλότερο επίπεδο από τα όστρακα του αγγείου, σε βάθος 3,47 μ., βρέθηκε ασβεστολιθική πλάκα, που πιθανώς αποτελούσε το κάλυμμα του αγγείου. Μαζί με τα οστά βρέθηκε όστρακο πινακίου.

**Τάφος 44**

Κιβωτιόσημος. Αποκαλύφθηκε στον τομέα 2βV σε βάθος 3,84-3,96 μ. (ύψ. 46,16-46,04 μ.), στο δεύτερο στρώμα. Προσανατολισμός Δ.-Α., μέγ. μήκ. 1,40, πλ. 0,30-0,40 μ. Ο τάφος βρέθηκε πολύ κατεστραμμένος. Ορισμένες πλάκες που βρέθηκαν προς τα ΝΔ. του ίσως ανήκουν σε αυτόν. Από το κιβώτιο του τάφου διασώθηκαν από δύο μετατοπισμένες πλάκες στις μακρές πλευρές και μία στη δυτική πλευρά. Ορισμένα οστά από το κρανίο, τη σπονδυλική στήλη και τις κνήμες του σκελετού βρέθηκαν κάτω από τις πλάκες της βόρειας μακράς πλευράς. Η θέση του νεκρού ήταν πιθανώς ύπτια. Ο νεκρός είχε κτεριστεί με ταινιόσημο έλασμα, που βρέθηκε στην περιοχή του στήθους, χάλκινο βραχιόλι με εμπιέστη διακόσμηση και δύο μικρά χάλκινα ενώτια δεξιά και αριστερά της κεφαλής.

**Κτερίσματα****Α.Ε.Θ. 779**

Δύο χάλκινα ενώτια. Απλοί κρίκοι κυκλικής διατομής με τομή προσαρμογής στο λοβό, η οποία διατηρεί τις σχηματιζόμενες απολήξεις των κρίκων σε επαφή: α) διάμ. 0,02 μ., βάρ. 0,60 γρ., β) διάμ. 0,021 μ., βάρ. 0,1 γρ.

**Α.Ε.Θ. 780**

Δύο τμήματα από χάλκινο ψέλιο. Αποτελείται από λεπτό χάλκινο έλασμα διακοσμημένο με εγχάρακτα και σικτιά κοσμήματα κύκλων και ωών. Το ένα τμήμα απολήγει στο ένα του άκρο σε δύο μικρά άγκιστρα, πλ. 0,01 μ.

**Τάφος 45**

Κιβωτιόσημος. Αποκαλύφθηκε στον τομέα 3αV-3αVI σε βάθος 4,95 μ. (ύψ. 45,05 μ.), μέσα στο δεύτερο στρώμα. Προσανατολισμός Α.-Δ., μέγ. μήκ. 1,90, πλ. 0,70-0,45 μ. Από τον τάφο διασώθηκε τμήμα του καλύμματός του αποτελούμενο από τρεις ακανόνιστες και ακατέργαστες πλάκες που βρέθηκαν προς την πλευρά των ποδιών του τάφου. Διασώθηκαν ακόμη μετακινημένες τρεις πλάκες στη βόρεια μακρά, δύο στη νότια και μία στη δυτική πλευρά του τάφου.

Στο εσωτερικό του βρέθηκε ο σκελετός, ύψ. 1,50 μ., σε ύπτια θέση, με τα χέρια σταυρωμένα στο στήθος, τα γόνατα ελαφρά λυγισμένα, σταυρωμένα στους αστραγάλους, στραμμένος προς Α. Το κρανίο του νεκρού ήταν διαλυμένο. Στο δείκτη του αριστερού χεριού ο νεκρός έφερε χάλκινο ταινιόσημο δακτυλίδι, από το οποίο διασώθηκε το μισό. Στα δεξιά<sup>12</sup> του κρανίου βρέθηκε χάλκινος κρίκος.

12. Για το έθιμο σύμφωνα με το οποίο οι ενήλικες άνδρες έφεραν στο δεξί αντί ενώτιο ως φυλακτό βλ. Gordana Marjanović-Vujanović, *Archaeologia Jugoslavica*, 20-21 (1980-81), σ. 162-166.

**Κτερίσματα**

Ακατάγραφο.

Χάλκινο δακτυλίδι. Βάρ. 0,25 γρ. Θραύσματα από δύο ταινιόσχημα τμήματα, πλ. 0,01 μ.

Α.Ε.Θ. 1990 (Πίν. 42:1)

Χάλκινο ενώτιο. Κρίκος κυκλικής διατομής. Μέταλλο διαβρωμένο. Διάμ. 0,026 μ. Βάρ. 0,87 γρ.

**Τάφος 45.α**

Ταφή στο έδαφος. Αποκαλύφθηκε σχεδόν κατεστραμμένη στον τομέα 3βIII σε βάθος 2,76 μ. (ύψ. 47,24 μ.). Διασώθηκαν μόνο δύο μηριαία οστά από το σκελετό του νεκρού. Στην περιοχή αυτή είχε γίνει επέμβαση με εκσκαφικό μηχάνημα και γύρω υπήρχαν διάσπαρτες ασβεστολιθικές πλάκες, που δεν ήταν δυνατόν να προσδιοριστεί σε ποιον τάφο ανήκαν.

**Τάφος 46**

Κιβωτιόσχημος. Αποκαλύφθηκε στον τομέα 3βV-3βIV σε βάθος 3,45 μ. (ύψ. 46,55 μ.), μέσα στο δεύτερο στρώμα. Προσανατολισμός Δ.-Α., μέγ. μήκ. 2, πλ. 0,50 μ. Από την καλυπτήρια πλάκα του τάφου σώθηκαν δύο τμήματα ακατέργαστα που είχαν τοποθετηθεί βαθμιδωτά από τα πόδια προς το σώμα του νεκρού (παχ. πλάκ. 0,06-0,08 μ.). Από το κιβώτιο του τάφου διασώθηκαν μόνο από δύο πλάκες στις μακρές πλευρές. Μέσα στον τάφο βρέθηκε ο σκελετός του νεκρού, ύψ. 1,75 μ., τοποθετημένος σε ύπτια θέση με το δεξιό χέρι ακουμπισμένο στην κοιλιά και το αριστερό χαμηλά στο στήθος. Κοντά στο κεφάλι υπήρχαν κροκάλες που είχαν χρησιμοποιηθεί ως προσκεφάλι. Ο νεκρός ίσως είχε τοποθετηθεί κατά τον ενταφιασμό μέσα σε ξύλινο φέρετρο, γιατί κάτω από τις πλάκες του καλύμματος βρέθηκαν ίχνη καύσης. Ο σκελετός από το κρανίο μέχρι τη μέση ήταν σε κακή κατάσταση. Κοντά στο γόνατό του υπήρχε μελαμβαφές όστρακο.

**Τάφος 47**

Κιβωτιόσχημος. Αποκαλύφθηκε στον τομέα 3βV-3βIV σε βάθος 3,40 μ. (ύψ. 46,40 μ.), μέσα στο δεύτερο στρώμα. Προσανατολισμός Δ.-Α., μέγ. μήκ. 1,90, πλ. 0,50 μ. Από την ταφική κατασκευή διασώθηκαν μία από τις καλυπτήριες πλάκες προς την πλευρά των ποδιών, μία στη βόρεια μακρά και δύο στη νότια μακρά πλευρά του τάφου. Ο τάφος ήταν δίπλα και παράλληλα προς τον Τ.46. Κάτω από την καλυπτήρια πλάκα βρέθηκαν ίχνη καύσης και πηλού. Ο σκελετός του νεκρού (ύψ. 1,68 μ.), ήταν σε ύπτια θέση με τα χέρια διπλωμένα κάτω από το στήθος. Το άνω τμήμα του σκελετού, που βρέθηκε ακάλυπτο, είχε καταστραφεί. Τμήματα του κρανίου ήταν πάνω στο διαλυμένο θώρακα του σκελετού. Στην ίδια κατάσταση ήταν και η σπονδυλική στήλη. Στη δυτική στενή πλευρά υπήρχαν κροκάλες, που πιθανώς χρησιμοποιούνταν είτε για τη στήριξη του κιβωτίου του τάφου είτε ως προσκεφάλι του νεκρού.

**Τάφος 48**

Κιβωτιόσχημος. Αποκαλύφθηκε στον τομέα 3αVI-2βVI σε βάθος 5,27-5,50 μ. (ύψ. 44,73-44,50 μ.), στο δεύτερο στρώμα. Προσανατολισμός Δ.-Α., μήκ. 2,30, πλ. 0,45 μ. Ο τάφος ήταν καλυμμένος με τέσσερις πλάκες ακανόνιστες και όχι καλά κατεργασμένες. Το χώμα κάτω από τις πλάκες ήταν μαύρο με κροκάλες. Διασώθηκαν από τέσσερις πλάκες στις μακρές πλευρές του κιβωτίου, που συνέκλιναν προς το κέντρο του τάφου. Η ανατολική στενή πλευρά κλεινόταν με μικρές πέτρες. Ο σκελετός (ύψ. 1,95 μ.) βρέθηκε σε ύπτια θέση με τα χέρια πάνω στο στήθος και τα πόδια ενωμένα στα πέλματα. Το κεφάλι είχε συμπιεστεί προς το στήθος. Ως προσκεφάλι του νεκρού είχαν χρησιμοποιηθεί κροκάλες.

**Τάφος 49**

Κιβωτιόσχημος. Αποκαλύφθηκε στον τομέα 4αVI σε βάθος 4,97-5,25 μ. (ύψ. 45,03-44,75 μ.), μέσα στο δεύτερο στρώμα. Έχει κατεύθυνση από ΒΑ. προς ΝΔ., μέγ. μήκ. 1,85, πλ. 0,45 μ. Από

τον τάφο διασώθηκε μια καλυπτήρια πλάκα στα ΒΑ., από δύο πλάκες στις μακρές και μία στη βόρεια στενή πλευρά. Ο νεκρός, τα συνθλιμμένα οστά του οποίου είχαν ύψος 1,60 μ., είχε ενταφιαστεί σε ύπτια θέση με τα χέρια στο στήθος.

### Τάφος 50

Κιβωτιόσχημος. Αποκαλύφθηκε στον τομέα 4αIV σε βάθος 3,10-3,48 μ. (ύψ. 46,90-46,52 μ.), μέσα στο δεύτερο στρώμα. Έχει κατεύθυνση από Δ. προς Α., μέγ. μήκ. 2,20 μ. και πλ. 0,50 μ. Βρέθηκε καλυμμένος με ακανόνιστες και ακατέργαστες πέτρες μόνο προς το ανατολικό ήμισυ του τάφου που αντιστοιχούσε προς τα πόδια. Από το κιβώτιο σώθηκαν τέσσερις ασβεστολιθικές πλάκες στη βόρεια μακρά πλευρά και δύο στη νότια. Ο σκελετός, ύψ. 1,87 μ., ήταν σε ύπτια θέση με τα χέρια στο στήθος. Το άνω ήμισυ του σκελετού βρέθηκε σχεδόν κατεστραμμένο σε αντίθεση με το κάτω, που διασώθηκε σε καλύτερη κατάσταση.

### Τάφος 51

Κιβωτιόσχημος. Αποκαλύφθηκε στον τομέα 5βIII-6αIII σε βάθος 1,97-2,19 μ. (ύψ. 48,03-47,81 μ.), μέσα στο δεύτερο στρώμα. Προσανατολισμός Δ.-Α., μήκ. 1,68, πλ. 0,45 μ. Ακάλυπτος και με μετακινημένες τις πλάκες των πλευρών. Διασώθηκαν τέσσερις πλάκες στη νότια μακρά πλευρά και μία στη δυτική στενή πλευρά, υποστηριζόμενες από κροκάλες. Ο νεκρός, του οποίου ο σκελετός βρέθηκε με συνθλιμμένα τα οστά, από το κεφάλι μέχρι τα γόνατα, σωζ. ύψ. 1,52 μ., ήταν στραμμένος στη δεξιά του πλευρά με τα χέρια στη μέση και αντίθετα προς τη φυσική κλίση του εδάφους, με το κεφάλι δηλαδή κατά 0,30 μ. χαμηλότερα από τα πόδια, πάνω στο από κροκάλες δάπεδο του τάφου. Στα δεξιά του κρανίου και σε βάθος 2,19 μ. υπήρχε τμήμα χάλκινου κρίκου.

### Κτερίσματα

Α.Ε.Θ. 1992

Ενώτιο. Σώθηκε τμήμα χάλκινου κρίκου, κυκλικής διατομής, διαβρωμένο. Στο μέσο του σωζόμενου τμήματος σώζεται διακόσμηση κόμβου καλάμου.

### Τάφος 52

Ταφή στο έδαφος. Αποκαλύφθηκε στον τομέα 3αI σε βάθος 0,47 μ. (ύψ. 49,53 μ.), μέσα στο τρίτο στρώμα. Έχει κατεύθυνση από Δ. προς Α. Ο νεκρός, του οποίου ο σκελετός διασώθηκε από το κρανίο, που είχε συνθλιβεί, μέχρι τους μηρούς, ύψ. 0,90 μ., είχε τοποθετηθεί απευθείας στο έδαφος, σε ύπτια θέση με τα χέρια διπλωμένα στη μέση.

### Τάφος 53

Κιβωτιόσχημος. Αποκαλύφθηκε στον τομέα 4αII σε βάθος 1,30-1,65 μ. (ύψ. 48,70-48,35 μ.), μέσα στο δεύτερο στρώμα. Προσανατολισμός Δ.-Α., μέγ. μήκ. 1,90, πλ. 0,50 μ. Ως κάλυμμα είχε ακατέργαστες ή ελάχιστα κατεργασμένες πλάκες, από τις οποίες διατηρήθηκαν τέσσερις στο ανατολικό, προς τα πόδια, ήμισυ του τάφου. Από το κιβώτιο του τάφου διασώθηκαν από τέσσερις πλάκες σε κάθε μακρά πλευρά. Στις στενές πλευρές υπήρχαν κροκάλες. Ο σκελετός (ύψ. 1,75 μ.) ήταν σε ύπτια θέση με τα χέρια διπλωμένα στη μέση. Δεξιά και αριστερά του κρανίου είχαν τοποθετηθεί κροκάλες για τη στήριξη της κεφαλής και κάτω από αυτό ακόμη μία για την ανύψωσή του.

### Τάφος 54

Κιβωτιόσχημος. Αποκαλύφθηκε δίπλα στον T53, στον τομέα 4αII σε βάθος 1,34-1,60 μ., (ύψ. 48,66-48,40 μ.), μέσα στο δεύτερο στρώμα. Προσανατολισμός Δ.-Α., μέγ. σωζ. μήκος 1,50, πλ. 0,50 μ. Ως κάλυμμα είχε ακατέργαστες πλάκες, από τις οποίες διασώθηκαν τέσσερις στο ανατολικό προς τα πόδια ήμισυ του τάφου. Από το κιβώτιο διασώθηκαν τρεις πλάκες στη νότια μακρά και δύο στη βόρεια μακρά πλευρά. Η κατασκευή συμπληρωνόταν από κροκάλες στις στε-

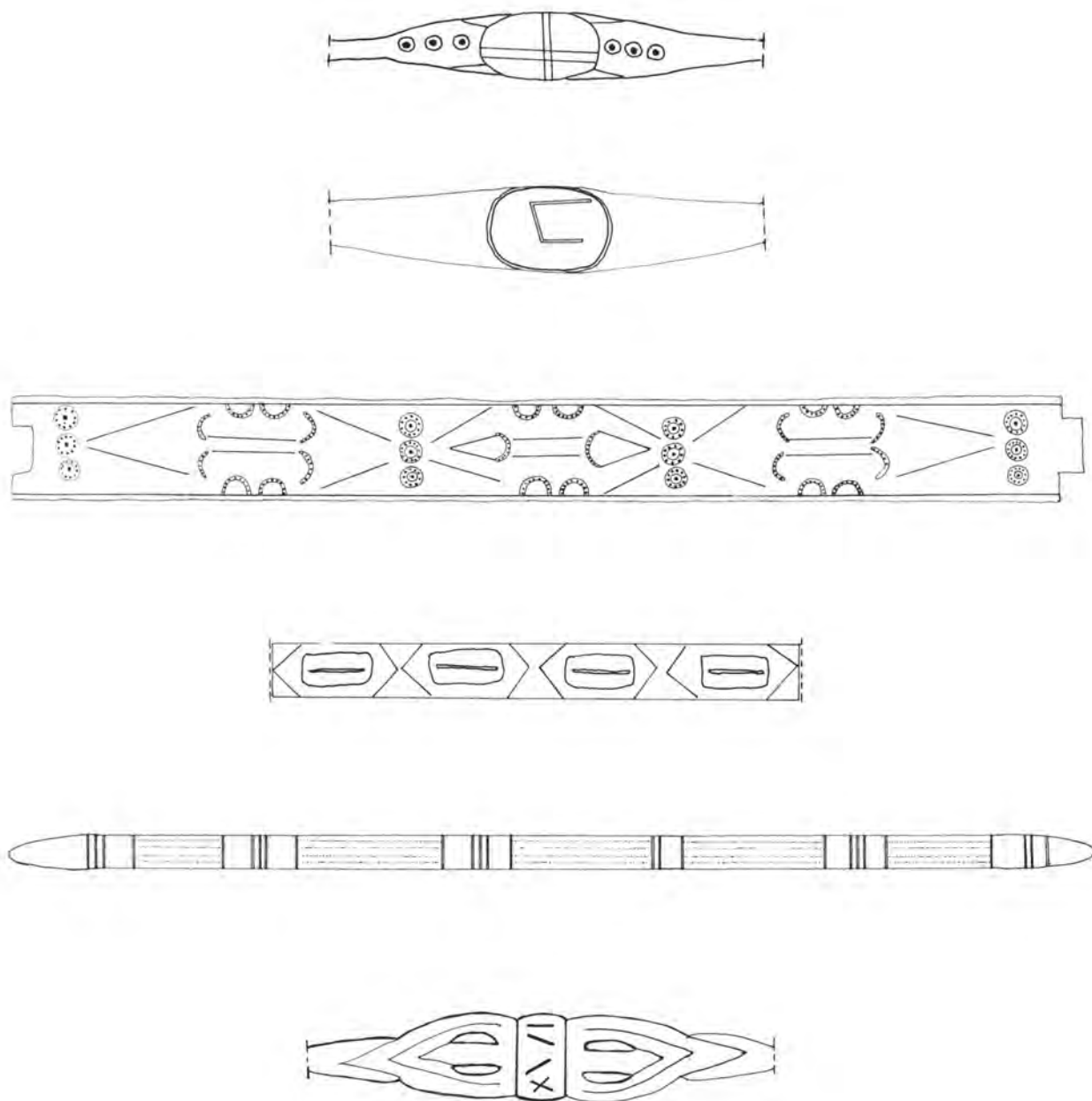

Σχέδ. 3. α. Χάλκινο δακτυλίδι από τον τάφο 56, β. Χάλκινο επίχρυσο δακτυλίδι από τον τάφο 72, γ-δ. Χάλκινο ψέλιο και δακτυλίδι από τον τάφο 74, ε. Χάλκινο ψέλιο από τον τάφο 77, σ. Χάλκινο δακτυλίδι από τον τάφο 80 (Σχέδια: Ε. Χονδρογιάννη).

νές πλευρές. Ο σκελετός του νεκρού, που σώθηκε από το στέγνο μέχρι τις κνήμες (ύψ. 1,32 μ.), βρέθηκε σε ύπτια θέση με τα χέρια διπλωμένα στη μέση.

### Τάφος 55

Κιβωτιόσχημος. Αποκαλύφθηκε στον τομέα 5αII-4βII σε βάθος 1,42-1,55 μ. (ύψ. 48,58-48,45 μ.), μέσα στο δεύτερο στρώμα. Προσανατολισμός ΝΔ.-ΒΑ. Από τον τάφο διασώθηκε μία μόνο πλάκα στα δυτικά του σκελετού. Ο νεκρός είχε ενταφιαστεί σε ύπτια θέση με τα χέρια διπλωμένα στη μέση. Ο σκελετός διασώθηκε μέχρι τα γόνατα. Σωζ. ύψ. 1,30 μ.

### Τάφος 56

Κιβωτιόσχημος. Διπλή ταφή. Αποκαλύφθηκε στον τομέα 5αII σε βάθος 1,05-1,36 μ. (ύψ. 48,95-48,64 μ.), μέσα στο δεύτερο στρώμα. Προσανατολισμός Δ.-Α., μέγ. σωζ. μήκ. 1, πλ. 0,45 μ. Δεν σώθηκαν οι καλυπτήριες πλάκες. Από τις κάθετες πλάκες των πλευρών διασώθηκαν δύο πλάκες στη βόρεια μακρά και μία στη νότια μακρά πλευρά. Μέσα στον τάφο βρέθηκαν τα οστά δύο νεκρών. Τα οστά του πρώτου ήσαν παραμερισμένα στην ανατολική πλευρά. Ανάμεσα στα οστά, σε βάθος 1,25 μ., βρέθηκε χάλκινο δακτυλίδι. Τα οστά του δεύτερου νεκρού, που σώθηκαν από τη μέση μέχρι τις κνήμες (ύψ. 0,90 μ.), είχαν διατηρηθεί κάτω από τα οστά του πρώτου, σε ύπτια θέση, με τα χέρια διπλωμένα στη μέση.

### Κτερίσματα

Α.Ε.Θ. 1993 (Σχ έδ. 3α)

Χάλκινο δακτυλίδι. Έχει ωοειδή σφενδόνη που φέρει εγχάρακτη παράσταση σταυρού, κάθε κεραία του οποίου σχηματίζεται από δύο παράλληλες γραμμές. Στις πλευρές της σφενδόνης από τρεις εμπίεστοι κύκλοι, με κοίλο κέντρο. Διάμ. 0,017 μ., βάρ. 3,85 γρ. Ως προς τη διακόσμηση έχει ομοιότητα με εκείνην του ψελίου του 4ου αι. G. Davidson, Corinth XII, N. Jersey 1952, αριθ. 2131.

Όμοιο αποκαλύφθηκε σε τάφο νεκροταφείου στη Ναϊσό, που χρονολογείται στον 11ο-12ο αι. Slavenka Pavlonić-Ergegonić, Starinar 27 (1976), σ. 99-100, εικ. IV, 6.

### Τάφος 57

Κιβωτιόσχημος. Αποκαλύφθηκε στον τομέα 5βI-II σε βάθος 1,15-1,36 μ. (ύψ. 48,85-48,64 μ.), μέσα στο δεύτερο στρώμα. Προσανατολισμός Δ.-Α., σωζ. μήκ. 1,80, πλ. 0,55 μ. Δεν σώθηκαν οι καλυπτήριες πλάκες. Από τις πλάκες του κιβωτίου διασώθηκαν τρεις πλάκες στη νότια και μία στη βόρεια μακρά πλευρά. Ο σκελετός βρέθηκε σε ύπτια θέση, με το κεφάλι κατεστραμμένο, πεσομένο πάνω στο στήθος. Τα χέρια ήταν διπλωμένα χαμηλά κάτω από το στήθος.

### Τάφος 58

Κιβωτιόσχημος. Αποκαλύφθηκε στον τομέα 6α-βI, II σε βάθος 1,41 μ. (ύψ. 48,59 μ.) μέσα στο δεύτερο στρώμα. Προσανατολισμός Δ.-Α., σωζ. μήκ. 0,80, πλ. 0,50 μ. Δεν σώθηκαν οι καλυπτήριες πλάκες. Από τις πλάκες του κιβωτίου σώθηκαν μία στη βόρεια, δύο στη νότια και μία στη δυτική στενή πλευρά. Ο σκελετός του νεκρού βρέθηκε από το κεφάλι μέχρι τη λεκάνη (ύψ. 0,72 μ.), σε ύπτια θέση, με τα χέρια κάτω από το στήθος. Κάτω από το κρανίο, σε βάθος 1,40 μ. προς τα δεξιά, υπήρχε διαβρωμένος χάλκινος κρίκος.

### Κτερίσματα

Ακατάγραφο (Πίν. 42:2)

Χάλκινος κρίκος ενωπίου που δεν σχηματίζει πλήρη κύκλο αλλά οι απολήξεις του απέχουν μεταξύ τους.

### Τάφος 59

Κιβωτιόσχημος. Διπλή ταφή. Αποκαλύφθηκε στον τομέα 4αβI σε βάθος 0,80-1,01 μ. (ύψ. 49,20-49,99 μ.), μέσα στο δεύτερο στρώμα. Προσανατολισμός Δ.-Α., μήκ. 1,10, πλ. 0,35 μ. Από το κάλυμμα του τάφου σώθηκαν οι καλυπτήριες στο ανατολικό μόνο ήμισυ του. Από το κιβώτιο σώ-

θηκαν δύο πλάκες στη βόρεια μακριά, μία στη νότια και μία στην ανατολική στενή πλευρά του. Μέσα στον τάφο, σε βάθος 0,90 μ. και προς Α., βρέθηκαν τα παραμερισμένα οστά ενός πρώτου σκελετού, ενώ βαθύτερα κατά 0,90 μ. τα οστά ενός δεύτερου, που διασώθηκαν από τη λεκάνη μέχρι τις κνήμες σε ύπτια θέση.

### **Τάφος 60**

Κιβωτιόσχημος. Αποκαλύφθηκε στους τομείς 5αI-4βI σε βάθος 0,70-0,95 μ. (ύψ. 49,30-49,05 μ.), στο δεύτερο στρώμα. Προσανατολισμός Δ.-Α., μήκ. 1,30, πλ. 0,50 μ. Ο τάφος είχε καταστραφεί στο δυτικό ήμισυ του. Οι καλυπτήριες πλάκες δεν σώθηκαν. Από τις πλάκες του κιβωτίου σώθηκαν μία στην ανατολική στενή και μία στη νότια μακριά πλευρά. Ο σκελετός (ύψ. 1,10 μ.) βρέθηκε από το θώρακα μέχρι τα πέλματα σε ύπτια θέση, με τα χέρια στο στήθος.

### **Τάφος 61**

Λιθοπερίβλητος. Ταφή στο έδαφος. Αποκαλύφθηκε στον τομέα 8αIV σε βάθος 2,85 μ. (ύψ. 47,15 μ.), μέσα στο δεύτερο στρώμα. Προσανατολισμός Δ.-Α. Ο σκελετός ήταν τοποθετημένος απευθείας πάνω στο έδαφος και περιβαλλόταν με μια σειρά από κροκάλες. Διασώθηκε σε ύψος 1,10 μ. αλλά τα οστά του ήταν σχεδόν διαλυμένα.

### **Τάφος 62**

Λιθοπερίβλητος. Ταφή στο έδαφος. Αποκαλύφθηκε στα ΝΔ. της τομής 8αIV, δίπλα και προς τα βόρεια του τάφου T61, μέσα στο δεύτερο στρώμα σε βάθος 2,87 μ. (ύψ. 47,13 μ.). Ο σκελετός, ύψ. 0,62 μ., είχε προσανατολισμό Δ.-Α. και περιβαλλόταν και αυτός με μια σειρά από κροκάλες, όπως ο τάφος T61. Οι δύο νεκροί είχαν κοινή τη μεταξύ τους πλευρά. Ο νεκρός, τα οστά του οποίου ήταν σαθρά, είχε τοποθετηθεί απευθείας πάνω στο έδαφος του τύμβου σε ύπτια θέση και με τα χέρια στη μέση.

### **Τάφος 63**

Κιβωτιόσχημος. Διπλή ταφή. Αποκαλύφθηκε στην τομή 8αIV σε βάθος 2,50-2,92 μ. (ύψ. 47,50-47,08 μ.), μέσα στο δεύτερο στρώμα. Προσανατολισμός Δ.-Α., μέγ. σωζ. μήκ. 0,85, πλ. 0,30 μ. Βρέθηκε ακάλυπτος. Από το κιβώτιο του τάφου διασώθηκαν δύο κάθετες πλάκες, μία στη δυτική στενή πλευρά και μία στη νότια μακριά πλευρά. Μέσα στον τάφο αποκαλύφθηκαν τα οστά δύο νεκρών. Ο δεύτερος κατά χρονολογική σειρά (ύψ. 1,60 μ.) είχε ενταφιαστεί σε βάθος 2,92 μ., σε ύπτια θέση, με το δεξιό του χέρι πάνω στην κοιλιά και το αριστερό του πάνω στο στήθος. Το κεφάλι του αναπαύσταν πάνω σε μία κροκάλα. Τα οστά του πρώτου νεκρού βρέθηκαν πάνω στη λεκάνη του δεύτερου, στην ανατολική πλευρά του τάφου και σε βάθος 2,82 μ. Στο δεύτερο νεκρό ανήκαν ένας χάλκινος κρίκος και ένα χάλκινο σκουλαρίκι.

### **Κτερίσματα**

Α.Ε.Θ. 1995 (Πίν. 42:3)

Ενώτιο. Χάλκινος διαβρωμένος κρίκος, κυκλικής διατομής. Διάμ. 0,018 μ., βάρ. 0,70 γρ.

Α.Ε.Θ. 1997 (Πίν. 29α)

Χάλκινο ενώτιο, διάμ. 0,46 μ., βάρος 4,55 γρ. Το ενώτιο έφερε τρεις δικωνικές χάνδρες, από τις οποίες διασώθηκαν υπολείμματα. Ανάμεσα στις χάνδρες υπήρχε σπειροειδές έλασμα. Στο ένα άκρο του ενώτιου διασώθηκε ο κρίκος μέσα στον οποίο πορπούται το άγκιστρο της άλλης άκρης του κοσμήματος.

Βλ. κοσμήματα 10.4.α.5.

### **Τάφος 64**

Κιβωτιόσχημος. Αποκαλύφθηκε στα ανατολικά της τομής 8αβII, μέσα στο δεύτερο στρώμα σε βάθος 1,57-1,74 μ. (ύψ. 48,43-48,26 μ.). Προσανατολισμός Δ.-Α., μέγ. σωζ. μήκ. 1,20 μ. Από τον τάφο σώθηκαν μόνο δύο πλάκες στη νοτιοδυτική μακριά πλευρά του. Προς τα βόρεια υπήρχαν κρο-

κάλες και πλάκες, που προφανώς προέρχονταν από τα κατασκευαστικά υλικά του τάφου. Μέσα στον τάφο βρέθηκαν τα σαθρά οστά του νεκρού (ύψ. 1,13 μ.) σε ύπτια θέση με το δεξιό χέρι στην κοιλιά και το αριστερό στη μέση. Το κεφάλι του νεκρού αναπαυόταν πάνω σε μία κροκάλα.

### Τάφος 65

Κιβωτιόσχημος. Διπλή ταφή. Αποκαλύφθηκε στα βόρεια της τομής 8αβΙΙ, μέσα στο δεύτερο στρώμα σε βάθος 1,20-1,54 μ. (ύψ. 48,80-48,46 μ.). Προσανατολισμός Δ.-Α., μέγ. σωζ. μήκ. 1,45, πλ. 0,40 μ. Από τον τάφο σώθηκαν μόνο δύο κάθετες πλάκες στη νότια και τρεις στη βόρεια μακρά πλευρά, καθώς και διάφορες κροκάλες στο ανατολικό άκρο του τάφου. Μέσα στον τάφο βρέθηκε σκελετός (ύψ. 1,30 μ.) σε ύπτια θέση. Ανάμεσα στα πόδια του σκελετού υπήρχαν οστά κρανίου νεαρού ατόμου που ανήκαν σε δεύτερο σκελετό.

### Τάφος 66

Κιβωτιόσχημος. Αποκαλύφθηκε στον τομέα 8αΙV σε βάθος 2,98-3,40 μ. (ύψ. 47,02-46,60 μ.), μέσα στο δεύτερο στρώμα και κάτω από τον τάφο 63. Προσανατολισμός Δ.-Α., μέγ. μήκ. 1,60, πλ. 0,60 μ. Ο τάφος ήταν καλυμμένος με τέσσερις καλυπτήριες πλάκες ελάχιστα κατεργασμένες. Πάνω από αυτές βρέθηκε στρώμα από κροκάλες. Το κιβώτιο του τάφου αποτελούσαν κάθετες ασβεστολιθικές πλάκες ελάχιστα κατεργασμένες. Διασώθηκαν από πέντε στις μακρές (βόρεια και νότια) και μία στη δυτική στενή πλευρά. Η ανατολική πλευρά του τάφου είχε καταστραφεί από τον τάφο 65, που ανοίχτηκε πάνω από αυτόν. Για τη στήριξη των πλευρών του τάφου χρησιμοποιήθηκαν κροκάλες. Ο σκελετός του νεκρού, που σώθηκε μέχρι τα γόνατα (ύψ. 1,30 μ.), βρέθηκε σε ύπτια θέση με τα χέρια διπλωμένα στη μέση. Κάτω από το σκελετό υπήρχαν ίχνη καύσης και ανάμεσα στα πόδια του όστρακα από λεπτά αγγεία.

### Τάφος 67

Κιβωτιόσχημος. Αποκαλύφθηκε στα δυτικά του τομέα 8βΙV σε βάθος 2,61-3,02 μ. (ύψ. 47,39-46,98 μ.), μέσα στο δεύτερο στρώμα. Προσανατολισμός Δ.-Α., μήκ. 1,60, πλ. 0,55 μ. Από το κιβώτιο του τάφου διασώθηκαν μόνο λίγα θραύσματα από τις πλάκες της δυτικής πλευράς. Διασώθηκαν επίσης κροκάλες σε όλες τις πλευρές του τάφου, που φαίνεται ότι στήριζαν τις πλάκες. Στη νότια μάλιστα πλευρά του τάφου οι κροκάλες είχαν κανονικότερη διάταξη. Μέσα στον τάφο ο σκελετός (ύψ. 1,50 μ.) βρέθηκε σε ύπτια θέση με συνθλιμμένο κρανίο και αποσαθρωμένα οστά. Προς τα νότια του τάφου, ανάμεσα στις κατεστραμμένες πλάκες της πλευράς αυτής, υπήρχε χάλκινος κρίκος.

#### Κτερίσματα

Ακατάγραφο.

Ενώτιο. Χάλκινος κρίκος. Διάμ. 0,25 μ.

### Τάφος 68

Κιβωτιόσχημος. Αποκαλύφθηκε στα βόρεια του τομέα 8βΙΙΙ σε βάθος 1,35-1,44 μ. (ύψ. 48,65-48,56 μ.), μέσα στο δεύτερο στρώμα. Προσανατολισμός Δ.-Α., μέγ. σωζ. μήκ. 1,35, πλ. 0,40 μ. Από τον τάφο διασώθηκαν μόνον από δύο πλάκες στις μακρές πλευρές (βόρεια και νότια) και μία στην ανατολική στενή πλευρά. Στα ανατολικά ο τάφος είχε καταστραφεί. Μέσα στον τάφο ο σκελετός του νεκρού (ύψ. 1,05 μ.) είχε τοποθετηθεί σε ύπτια θέση με τα χέρια τοποθετημένα στο στήθος. Το κεφάλι του νεκρού στήριζαν δύο κροκάλες. Ιδιαίτερα σαθρά βρέθηκαν τα οστά του θώρακα.

### Τάφος 69

Κιβωτιόσχημος. Αποκαλύφθηκε στον τομέα 8αV σε βάθος 3,20-3,55 μ. (ύψ. 46,88-46,45 μ.), μέσα στο δεύτερο στρώμα. Προσανατολισμός Δ.-Α., μήκ. 1,60, πλ. 0,65 μ. Διασώθηκε ακάλυπτος. Το κιβώτιό του είχε κατασκευαστεί από ακατέργαστους λίθους, πλάκες και κεραμίδια στέγης.

Λίθοι είχαν τοποθετηθεί κυρίως στη νότια και δυτική πλευρά και κεραμίδια, σε κάποια διάταξη, στη βόρεια και νότια πλευρά του τάφου. Μέσα στον τάφο βρέθηκε ο σκελετός του νεκρού (ύψ. 1,40 μ.) σε ύπτια θέση, με τα χέρια διπλωμένα στη μέση. Δεν σώθηκε το κεφάλι, το οποίο φαίνεται ότι καταστράφηκε από την κατασκευή του τάφου 66. Τα οστά του σκελετού ήταν σαθρά.

### Τάφος 70

Κιβωτιόσχημος. Ο τάφος αυτός βρέθηκε σχεδόν ολοκληρωτικά κατεστραμμένος. Αποκαλύφθηκε σε βάθος 1,17-1,30 μ. (ύψ. 48,83-48,70 μ.), στα βόρεια του τομέα 8βIII, μέσα στο δεύτερο στρώμα. Από τον τάφο διασώθηκε μόνον μία από τις κάθετες πλάκες στη νότια μακρά πλευρά. Προς τα βόρεια της πλάκας βρέθηκαν λίγα μόνο οστά σε μια έκταση 0,50 μ., που φαίνεται ότι προέρχονται από σκελετό του τάφου ο οποίος είχε ενταφιαστεί με προσανατολισμό Δ.-Α. Ανάμεσα στα οστά βρέθηκε χάλκινος κρίκος σε βάθος 1,25 μ.

### Κτερίσματα

Α.Ε.Θ. 1994 (Πίν. 42:4)

Ενώτιο. Χάλκινος κρίκος, κυκλικής διατομής, ελλειπής κατά το ένα του άκρο. Διάμ. 0,30 μ., βάρ. 3,26 γρ.

### Τάφος 71

Κιβωτιόσχημος. Αποκαλύφθηκε στον τομέα 8βV σε βάθος 2,60-3,07 μ. (ύψ. 47,40-46,93 μ.), μέσα στο δεύτερο στρώμα. Προσανατολισμός Δ.-Α., μέγ. σωζ. μήκ. 1,65, πλ. 0,60 μ. Δεν σώθηκε η κάλυψη. Από τις κάθετες πλάκες του κιβωτίου σώθηκαν δύο στη βόρεια μακρά πλευρά, τρεις στη νότια και μία στη δυτική. Τις πλάκες στηρίζαν κροκάλες, οι περισσότερες από τις οποίες σώθηκαν προς Β., όπου σχημάτιζαν πραγματικό στρώμα. Το κιβώτιο στένευε στην ανατολική πλευρά του τάφου προς τα πόδια του νεκρού. Μέσα στον τάφο ο σκελετός (ύψ. 1,60 μ.) βρέθηκε σε ύπτια θέση με τα χέρια στη μέση. Το κεφάλι στηριζόταν σε δύο κροκάλες που είχαν τοποθετηθεί στις πλευρές του.

### Τάφος 72

Κιβωτιόσχημος. Διπλή ταφή. Αποκαλύφθηκε στον τομέα 8βV σε βάθος 2,80-3,12 μ. (ύψ. 48,20-46,88 μ.), μέσα στο δεύτερο στρώμα. Προσανατολισμός Δ.-Α., μέγ. σωζ. μήκ. 1,10, πλ. 0,40 μ. Από το κιβώτιο του τάφου σώθηκαν από δύο κάθετες φαιόχρωμες πλάκες στις μακρές πλευρές βόρεια και νότια, και μία στη δυτική στενή πλευρά. Ως ανατολική πλευρά του τάφου είχε χρησιμοποιηθεί γωνιόλιθος παρακείμενου περιβόλου ελληνοιστικών χρόνων. Το κάλυμμα του τάφου δεν σώθηκε. Μέσα στον τάφο υπήρχαν τα οστά δύο νεκρών. Τα οστά του πρώτου είχαν παραμεριστεί στην ανατολική πλευρά του τάφου. Ο νεκρός ήταν κτερισμένος με ζεύγος ενωτίων, ψέλιο και δακτυλίδι. Ο δεύτερος νεκρός, ο σκελετός του οποίου (ύψ. 0,95 μ.) βρέθηκε αποσαθρωμένος, είχε ενταφιαστεί σε ύπτια θέση και είχε κτεριστεί με ζεύγος χάλκινων κρίκων στα δεξιά της κεφαλής.

### Κτερίσματα

Α νεκρός

Α.Ε.Θ. 2000 (Σχέδ. 3β· Πίν. 42:5)

Χάλκινο επίχρυσο δακτυλίδι. Έχει ωοειδή σφενδόνη. Πάνω στη σφενδόνη είναι χαραγμένο ανισοσκελές Π με το μακρύτερο σκέλος προς τα αριστερά. Διάμ. 0,18 μ., βάρ. 10,86 γρ.

Α.Ε.Θ. 2005 (Πίν. 42:5)

Χάλκινο ψέλιο κυκλικής διατομής που απολήγει σε κεφαλές πτηνών, από τις οποίες αποδίδονται αφαιρετικά μόνο το μακρύ ράμφος και το κεφάλι. Διάμ. 0,48 μ., βάρ. 25,11 γρ.

L. Getov, Bull. de l'Inst. Arch. Bulgare, 28, Σόφια 1965, σ. 220-224, εικ. 27,2 όμοιο ψέλιο από μεσαιωνικό τύμβο 1, που χρονολογείται μεταξύ 12ου-13ου αι. και αποκαλύφθηκε κοντά στη Stara Zagora.

Α.Ε.Θ. 2003-2004 (Πίν. 42:5)

Χάλκινα ενώτια τα οποία αποτελούνται από μεγάλους κρίκους, στην περιφέρεια των οποίων είναι εξαρτημένες τρεις χάλκινες δικωνικές χάνδρες, που συγκρατούνται στη θέση τους με κρίκους στις απολήξεις τους και σπειροειδές έλασμα που βρίσκεται μεταξύ τους. Τα ενώτια πορπούνται με άγκιστρο που μπαίνει μέσα σε θηλειά. Σώζονται οι κρίκοι και το σπειροειδές έλασμα: α) διάμ. 0,44 μ., βάρ. 4 γρ.· β) διάμ. 0,46 μ., βάρ. 3,44 γρ.

Βλ. κοσμήματα 10.4.α.5.

Β νεκρός

Α.Ε.Θ. 2001 (Πίν. 42:7)

Ψέλιο. Χάλκινος κρίκος κυκλικής διατομής με πεπλατυσμένη την περιφέρεια. Διάμ. 0,20 μ., βάρ. 1,23 γρ.

Α.Ε.Θ. 2002 (Πίν. 42:7)

Ψέλιο. Χάλκινος κρίκος κυκλικής διατομής. Διάμ. 0,17 μ., βάρ. 1,31 γρ.

Βλ. Μ. Sabourova, Archéologie soviétique 2 (1974), σ. 85-97, εικ. 5-2.

### Τάφος 73

Κιβωτιόσχημος. Αποκαλύφθηκε στον τομέα 8βV, σε βάθος 3,06-3,35 μ. (ύψ. 46,94-46,65 μ.), στο δεύτερο στρώμα. Προσανατολισμός Δ.-Α., μέγ. σωζ. μήκ. 1,80, πλ. 0,45 μ. Από την κάλυψη του τάφου διασώθηκαν τέσσερις καλυπτήριες πλάκες. Από τις κάθετες πλάκες του κιβωτίου σώθηκαν από τέσσερις πλάκες στις μακρές πλευρές (βόρεια και νότια) και μία στη δυτική στενή πλευρά. Μέσα στον τάφο βρέθηκε, αποσπασμένος, ο σκελετός του νεκρού (ύψ. 1,70 μ.), σε ύπια θέση, με τα χέρια διπλωμένα στη μέση.

### Τάφος 74

Κιβωτιόσχημος. Αποκαλύφθηκε στους τομείς 8αV-8βIV σε βάθος 2,79-3,19 μ. (ύψ. 47,21-46,81 μ.), μέσα στο δεύτερο στρώμα. Προσανατολισμός Δ.-Α., μέγ. σωζ. μήκ. 1,70, πλ. 0,60 μ. Από το κάλυμμα του τάφου σώθηκε μια πλάκα στα δυτικά του, ενώ από τις κάθετες πλάκες του κιβωτίου από δύο στις μακρές πλευρές (βόρεια και νότια) και μία στη δυτική στενή, την οποία στηρίζαν κροκάλες. Μέσα στον τάφο ο σκελετός (ύψ. 1,50 μ.) βρέθηκε σε ύπια θέση με το δεξιό χέρι τοποθετημένο στην κοιλιά και το αριστερό στο στήθος. Το δάπεδο του τάφου ήταν κατασκευασμένο με χαλίκι. Ο νεκρός ήταν κτερισμένος με χάλκινο δακτυλίδι, χάλκινο βραχιόλι και ζεύγος ενωτίων.

### Κτερίσματα

Α.Ε.Θ. 2009, 2010 (Πίν. 42:8)

α) διάμ. 0,48 μ., βάρ. 6,55 γρ.· β) διάμ. 0,47 μ., βάρ. 4,68 γρ.

Χάλκινα ενώτια τα οποία αποτελούνται από μεγάλους κρίκους, στην περιφέρεια των οποίων είναι εξαρτημένες τρεις χάλκινες δικωνικές χάνδρες που συγκρατούνται στη θέση τους με μικρούς κρίκους στις απολήξεις τους και σπειροειδές έλασμα που βρίσκεται μεταξύ τους. Τα ενώτια κλείνουν με άγκιστρο – λείπει από το πρώτο – που μπαίνει μέσα σε θηλειά. Οι χάνδρες έχουν αποχωριστεί από τα ημίση τους. Από το δεύτερο λείπει το άγκιστρο, μια από τις χάνδρες και τεμάχια από τις άλλες δύο.

Βλ. κοσμήματα 10.4.α.5.

Α.Ε.Θ. 2011 (Σχ έδ. 3γ· Πίν. 42:8)

Χάλκινο ψέλιο με εγχάρακτη διακόσμηση. Πλ. 0,013, διάμ. 0,60 μ., βάρ. 14,11 γρ. Το βραχιόλι είναι ταινιόσχημο και κλείνει με τρεις πόρπες, δύο από τις οποίες σώζονται στο ένα άκρο και μία στο άλλο. Μεταξύ αυτών θα εισερχόταν πείρος, που τώρα δεν σώζεται. Η διακόσμηση από τα άκρα προς το κέντρο περιλαμβάνει:

α) Τρία σχήματα που αποτελούνται από δύο ομόκεντρους κύκλους με δέκα στιγμές ανά-

μεσα τους και μία στο κοινό κέντρο. β) Δύο εγχάρακτες γραμμές που σχηματίζουν οξεία γωνία. γ) Δύο παράλληλες γραμμές σε κάθε άκρο των οποίων σχηματίζεται ένα ημικύκλιο που διακοσμείται από οκτώ στιγμές. Τέσσερα όμοια ημικύκλια στις πλευρές των παραλλήλων γραμμών τοποθετημένα ανά δύο προς την περιφέρεια του κοσμήματος. δ) Δύο εγχάρακτες γραμμές που σχηματίζουν γωνία αντιθετικά τοποθετημένη προς την προηγούμενη (β). ε) Τρεις διπλοί κύκλοι όμοιοι προς εκείνους του πρώτου (α). στ) Δύο εγχάρακτες γραμμές που σχηματίζουν γωνία αντίθετα τοποθετημένη προς την προηγούμενη (δ). ζ) Δύο εγχάρακτες παράλληλες γραμμές στο κέντρο. Στα άκρα των παραλλήλων αυτών γραμμών σχηματίζεται από ένας κυκλικός τομέας, το τόξο του οποίου διακοσμείται από δέκα στιγμές. Στις πλευρές των παραλλήλων γραμμών του κέντρου σχηματίζονται δύο ημικύκλια στραμμένα προς την περιφέρεια του κοσμήματος.

Α.Ε.Θ. 2012 (Σχέδ. 3δ· Πίν. 42:8)

Χάλκινο δακτυλίδι, κυκλικό εσωτερικά, τετράεδρο εξωτερικά. Διάμ. 0,17 μ., βάρ. 3,63 γρ. Εξωτερικά το δακτυλίδι διακοσμείται από οκτώ ανάγλυφες και έγγλυφες εναλλάξ μετόπες. Οι πρώτες διακοσμούνται με ανάγλυφη γραμμή, οι δεύτερες με δύο γραμμές που σχηματίζουν Χ.

### Τάφος 75

Κιβωπίοσχημος. Αποκαλύφθηκε στον τομέα 8βV, σε βάθος 3,12-3,37 μ. (ύψ. 46,88-46,63 μ.), μέσα στο δεύτερο στρώμα. Προσανατολισμός Δ.-Α. Μήκ. 1,10, πλ. 0,40 μ. Από το κάλυμμα του τάφου σώθηκαν δύο πλάκες προς Δ., ενώ από το κιβώτιο από τρεις κάθετες πλάκες στις δύο μακρές πλευρές και μία στη δυτική στενή πλευρά. Η ανατολική στενή πλευρά βρέθηκε ανοικτή. Μέσα στον τάφο βρέθηκε ο σκελετός του νεκρού (ύψ. 1 μ.) σε ύπτια θέση με τα χέρια πάνω στην κοιλιά. Το κεφάλι είχε συμπιεστεί πάνω στο στήθος.

### Τάφος 76

Κιβωπίοσχημος, λιθοπερίβλητος. Οστεροφυλάκιο. Αποκαλύφθηκε στον τομέα 7βIII σε βάθος 3,13-3,60 μ. (ύψ. 46,87-46,40 μ.), μέσα στο δεύτερο στρώμα. Προσανατολισμός Δ.-Α., μέγ. σωζ. μήκ. 1,85, πλ. 0,60 μ. Από το κάλυμμα του τάφου σώθηκαν δύο ακατέργαστες πλάκες προς Α. Το κιβώτιο είχε κατασκευαστεί από ακατέργαστους λίθους, που είχαν τοποθετηθεί στις πλευρές του. Οι λίθοι στα δυτικά της νότιας και στην ανατολική στενή πλευρά δεν σώθηκαν.

Ο σκελετός του νεκρού (ύψ. 1,50 μ.) βρέθηκε σε ύπτια θέση με τα χέρια στη μέση. Στη νοτιοδυτική γωνία του τάφου βρέθηκε κρανίο δεύτερου νεκρού. Άλλα δύο κρανία βρέθηκαν προς Β. και πάνω στη λεκάνη του κυρίως νεκρού. Διάφορα επίσης οστά από νεαρής ηλικίας νεκρούς βρέθηκαν κάτω από τον κυρίως νεκρό.

### Τάφος 77

Διπλή ταφή στο έδαφος. Αποκαλύφθηκε στα δυτικά του τομέα 8βV-8βIV σε βάθος 2,74 μ. (ύψ. 47,26 μ.), μέσα στο δεύτερο στρώμα. Προσανατολισμός Δ.-Α. Μήκ. 1,45, πλ. 0,35 μ. Ο νεκρός είχε τοποθετηθεί απευθείας στο έδαφος σε ύπτια θέση με τα χέρια στην κοιλιά. Ο σκελετός είχε καταστραφεί στη λεκάνη. Στα πόδια του κυρίως νεκρού και προς Α. υπήρχαν παραμερισμένα οστά προγενέστερης ταφής, κρανίο και κνήμες, ανάμεσα στα οποία βρέθηκε βραχιόλι σε βάθος 2,73 μ.

### Κτερίσματα

Α.Ε.Θ. 1996 (Σχέδ. 3ε· Πίν. 42:9)

Χάλκινο ψέλιο κυκλικής τομής. Διάμ. 0,46 μ., βάρ. 14,53 γρ. Φέρει εγχάρακτη διακόσμηση κατά μετόπες εναλλάξ, μικρές και μεγαλύτερες. Οι μικρότερες μετόπες φέρουν από τρεις διπλές παράλληλες γραμμές ανάμεσα σε ζεύγος διπλών γραμμών τοποθετημένων εγχάρσια προς τον κύκλο του ψελίου. Οι μεγαλύτερες μετόπες φέρουν τέσσερις εγχάρακτες στιγμόσχημες γραμμές, παράλληλες προς τον κύκλο του ψελίου. Διάμ. 0,054 μ.

**Τάφος 78**

Κιβωτιόσχημος. Αποκαλύφθηκε στον τομέα 8αV στο δεύτερο στρώμα σε βάθος 3,18-3,55 μ. Προσανατολισμός Δ.-Α. Μήκ. 1,70, πλ. 0,45 μ. Ο τάφος βρέθηκε καλυμμένος με τρεις πλάκες, από τις οποίες η προς Δ. είναι πιο καλοδομημένη. Το κιβώτιο σχηματιζόταν από τρεις πλάκες στις μακρές πλευρές (βόρεια, νότια) και από μία στις στενές πλευρές (ανατολική, δυτική). Πάνω στην καλυπτήρια πλάκα βρέθηκαν λίγα οστά από κάποιο σκελετό και κομμάτια πηλού. Μέσα στον τάφο ο σκελετός (ύψ. 1,60 μ.) βρέθηκε σε ύπτια θέση με τα χέρια ακουμπισμένα στη μέση. Το κεφάλι ήταν ελαφρώς ανασηκωμένο.

**Τάφος 79**

Κιβωτιόσχημος. Αποκαλύφθηκε στον τομέα 8βV στο δεύτερο στρώμα σε βάθος 2,75-3,05 μ. (ύψ. 47,25-46,95 μ.). Προσανατολισμός Δ.-Α. Μήκ. 0,90, πλ. 0,50 μ. Ο τάφος βρέθηκε ακάλυπτος. Από το κιβώτιο σώθηκαν δύο πλάκες στη νότια μακρά πλευρά, μία στη βόρεια και μία στη δυτική. Η βορειοανατολική πλευρά του τάφου ακουμπούσε πάνω στο νότιο άκρο του λίθινου περιβόλου της ελληνιστικής εποχής, που αποκαλύφθηκε στην περιοχή. Μέσα στον τάφο βρέθηκαν διάφορα διαλυμένα οστά σκελετού νεαρού ατόμου.

**Τάφος 80**

Κιβωτιόσχημος. Αποκαλύφθηκε στον τομέα 8βV σε βάθος 3,03-3,33 μ. (ύψ. 46,97-46,67 μ.), μέσα στο δεύτερο στρώμα. Προσανατολισμός Δ.-Α. Μέγ. σωζ. μήκ. 0,75, πλ. 0,40 μ. Ήταν ακάλυπτος. Από τις κάθετες πλάκες του κιβωτίου σώθηκαν μόνο δύο στη βόρεια μακρά πλευρά και μία στη δυτική. Μέσα στον τάφο βρέθηκε ο σκελετός του νεκρού, ύψ. 0,80 μ., σε ύπτια θέση από το κεφάλι μέχρι τα γόνατα. Ανάμεσα στα οστά του θώρακα βρέθηκε χάλκινο δακτυλίδι, ενώ κάτω από το κρανίο χάλκινος κρίκος.

**Κτερίσματα**

Α.Ε.Θ. 1998 (Πίν. 42:10)

Ενώτιο. Χάλκινος κρίκος κυκλικής διατομής. Διάμ. 0,15 μ., βάρ. 0,34 γρ.

Α.Ε.Θ. 1999 (Σχ έ δ. 3στ)

Χάλκινο δακτυλίδι. Διάμ. 0,20 μ., βάρ. 3,27 γρ.

Το δακτυλίδι διακοσμείται στην άνω επιφάνεια με εγχάρακτες γραμμές που σχηματίζουν τριπλό σε κάθε πλευρά φοινικοειδές κόσμημα. Το φοινικοειδές σχηματίζει εσωτερικά δύο διάτρητα ελλειψοειδή κοσμήματα. Η σφενδόνη, σχήματος ορθογωνίου πρίσματος, διακοσμείται με εγχαράξεις X \ \.

**Τάφος 81**

Κιβωτιόσχημος. Διπλή ταφή. Αποκαλύφθηκε στον τομέα 8βV σε βάθος 3,16-3,53 μ. (ύψ. 46,84-46,47 μ.), μέσα στο δεύτερο στρώμα. Προσανατολισμός Δ.-Α. Μέγ. μήκ. 1,70, πλ. 0,65 μ. Από το κάλυμμα του τάφου σώθηκαν τρεις πλάκες σε θραύσματα προς Α., ενώ από το κιβώτιο από τρεις πλάκες στις μακρές και μία στη δυτική στενή πλευρά. Η ανατολική πλευρά βρέθηκε ανοιχτή. Μέσα στον τάφο βρέθηκαν τα οστά δύο νεκρών.

Τα οστά του πρώτου, το κρανίο και η σπονδυλική στήλη, είχαν συσσωρευθεί προς Α. Ο σκελετός του δεύτερου νεκρού (ύψ. 1,60 μ.) βρέθηκε σε ύπτια θέση με τα χέρια διπλωμένα στη μέση. Ανάμεσα στα οστά διατηρούνταν ίχνη καύσης και σπαράγματα λεπτών μελαμβαφών οστράκων με ανάγλυφες οριζόντιες ραβδώσεις. Στον αριστερό μηρό του δεύτερου νεκρού υπήρχε καρφί.

**Τάφος 82**

Κιβωτιόσχημος. Αποκαλύφθηκε στον τομέα 2αVII σε βάθος 4,28-5,10 μ. (ύψ. 45,18-44,90 μ.), μέσα στο δεύτερο στρώμα. Προσανατολισμός Δ.-Α. Μέγ. σωζ. μήκ. 1,78, πλ. 0,30 μ.

Ο τάφος ήταν καλυμμένος με οκτώ ακανόνιστες και ακατέργαστες πλάκες που ήταν τοπο-

θετημένες βαθμιδωτά για την καλή προσαρμογή μεταξύ τους. Ανάμεσά τους υπήρχαν μεγάλα θραύσματα από κεραμίδια στέγης. Το κιβώτιο του τάφου σχηματιζόταν από τρεις πλάκες στις μακρές πλευρές (βόρεια και νότια) και μία στη δυτική στενή πλευρά. Η ανατολική ήταν ανοιχτή. Μέσα στον τάφο ο σκελετός (ύψ. 1,45 μ.) βρέθηκε σε ύπια θέση με το δεξιό χέρι στο στήθος και το αριστερό λυγισμένο στη μέση.

### Τάφος 83

Κιβωτιόσχημος. Αποκαλύφθηκε στον τομέα 2αVII σε βάθος 4,57-4,72 μ. (ύψ. 45,43-45,28 μ.), μέσα στο δεύτερο στρώμα. Προσανατολισμός Δ.-Α. Μέγ. σωζ. μήκ. 1,83, πλ. 0,45 μ. Ο τάφος βρέθηκε καλυμμένος από μία κατεργασμένη πέτρα στο δυτικό ήμισυ και από τέσσερις ακατέργαστες στο ανατολικό. Το κιβώτιο του τάφου είχε σχηματιστεί από τρεις πλάκες στις μακρές και μία στη δυτική στενή πλευρά. Η ανατολική πλευρά ήταν ανοιχτή. Μέσα στον τάφο ο σκελετός (ύψ. 1,53 μ.) ήταν σε ύπια θέση με τα χέρια στο στήθος.

### Τάφος 84

Κιβωτιόσχημος. Αποκαλύφθηκε στον τομέα 2αVII σε βάθος 4,45-4,84 μ. (ύψ. 45,55-45,16 μ.), μέσα στο δεύτερο στρώμα. Προσανατολισμός Δ.-Α., μέγ. σωζ. μήκ. 1,10, πλ. 0,35 μ. Ήταν καλυμμένος με ακατέργαστες πλάκες. Το κιβώτιο του τάφου είχε σχηματιστεί από δύο πλάκες στις μακρές και από μία στις στενές. Η δυτική στενή πλευρά του περιβαλλόταν ημικυκλικά από κροκάλες. Ο σκελετός του νεκρού (ύψ. 0,65 μ.), σε ύπια θέση, με τα χέρια στο στήθος, σώθηκε από το κεφάλι μέχρι τις κνήμες και ο τάφος του αποτελούσε συνέχεια του τάφου 83.

### Τάφος 85

Κιβωτιόσχημος. Αποκαλύφθηκε στον τομέα 1βVI σε βάθος 3,83-4,03 μ. (ύψ. 46,17-45,97 μ.), μέσα στο δεύτερο στρώμα. Προσανατολισμός Δ.-Α. Μήκ. 2, πλ. 0,55 μ. Ο τάφος ήταν καλυμμένος με πέντε ακανόνιστες πλάκες. Ανάμεσα σε αυτές υπήρχαν κροκάλες για τη στήριξη και τη συνοχή τους. Το κιβώτιο του τάφου σχημάτιζαν κάθετες πλάκες, από τις οποίες σώθηκαν από τρεις στις μακρές και μία στη δυτική στενή πλευρά. Η ανατολική πλευρά ήταν ανοιχτή. Μέσα στον τάφο ο σκελετός (ύψ. 1,68 μ.), σε ύπια θέση, σωζόταν από το κεφάλι μέχρι και τις κνήμες.

### Τάφος 86

Ταφή στο έδαφος. Αποκαλύφθηκε πάνω από τον τάφο T86, στην τομή 1βVI σε βάθος 3,86 μ. (ύψ. 46,14 μ.). Ο σκελετός είχε τοποθετηθεί απευθείας στο έδαφος. Δεν υπήρχε όρυγμα. Ήταν διαμελισμένος και σώθηκε σε ύψος 1,10 μ. με προσανατολισμό Δ.-Α. Ανάμεσα στα οστά βρέθηκαν δύο χάλκινα ενώτια.

### Κτερίσματα

Ζεύγος χάλκινων ενωτίων (Πίν. 42:11)

α) Α.Ε.Θ. 2006-7 σε δύο κομμάτια. Βάρ. 4,14 γρ.

β) Α.Ε.Θ. 2008. Διάμ. 0,40 μ., βάρ. 2 γρ.

Αποτελούνται από μεγάλους κρίκους, στην περιφέρεια των οποίων ήταν εξαρτημένες από τρεις δικωνικές χάνδρες που συγκρατούνταν στη θέση τους με σπειροειδές έλασμα. Από το πρώτο σώθηκε ο κρίκος, το μεγαλύτερο τμήμα από το έλασμα και η θηλειά της πόρπης. Από το δεύτερο σώθηκε ο κρίκος, η θηλειά και τμήμα από τη μία χάνδρα.

Βλ. κοσμήματα 10.4.α.5.

### Τάφος 87

Κιβωτιόσχημος. Διπλή ταφή. Αποκαλύφθηκε στον τομέα 1βVII σε βάθος 3,90 μ. (ύψ. 46,10 μ.), μέσα στο δεύτερο στρώμα. Προσανατολισμός Δ.-Α. Μέγ. σωζ. μήκ. 1,80, πλ. 0,50 μ. Από το κάλυμμα σώθηκαν πέντε ακανόνιστες πλάκες βαθμιδωτά τοποθετημένες. Οι δύο ακραίες από αυτές ήταν ελαφρώς ημικυκλικές και περιβάλλονταν από κροκάλες. Από το κιβώτιο του τάφου

σώθηκαν από τρεις πλάκες στις μακρές πλευρές και μία στη δυτική στενή πλευρά. Η ανατολική πλευρά ήταν ανοιχτή. Ο σκελετός (ύψ. 1,50 μ.) ήταν σε ύπτια θέση. Στα ανατολικά του τάφου υπήρχαν συσσωρευμένα οστά, κρανίο και πήχεις, που ανήκαν σε νεαρό άτομο ενός δεύτερου σκελετού.

## ΠΕΡΙΒΟΛΟΙ

Εκτός από τους τάφους στον τύμβο αποκαλύφθηκαν και λείψανα πέντε κατασκευών, από τις οποίες οι δύο πιθανώς ανήκουν σε περιβόλους.

Η πρώτη κατασκευή αποκαλύφθηκε στον τομέα 8βV-VI σε βάθος 3,05 μ. (ύψ. 46,95 μ.), κάτω από τις μικρές κροκάλες του δεύτερου στρώματος. Αποτελείται από δύο γωνιολίθους σε ευθεία γραμμή, που βρέθηκαν στη θέση τους, τμήμα από έναν τρίτο προς τα δυτικά τους, ελάχιστα μετακινημένο, και τμήματα από άλλους δύο, πεσμένα προς τα ανατολικά. Καθένας από τους δύο γωνιολίθους που βρέθηκαν στη θέση τους έχει μήκος 1,85, πλάτος 0,45 και ύψος 0,35 μ. Οι δύο γωνιολίθοι συνδέονται μεταξύ τους με συνδέσιμους σχήματος διπλού πελέκεως και φέρουν στην εξωτερική προς τα ανατολικά όψη τους αγκώνες ανόρθωσης. Η πρόσοψη των γωνιολίθων είναι πολύ καλά επεξεργασμένη σε σχέση με την εσωτερική. Η κρηπίδα τους σχηματιζόταν από μεγάλους<sup>13</sup> αδρά λαξευμένους προς τα κάτω και επιμελέστερα προς τα πάνω λίθους, 0,05 μ. πριν την απόληξή τους. Η κρηπίδα είχε θεμελιωθεί μέσα σε αύλακα που είχε λαξευθεί σε στρώμα από κροκάλες. Η φορά του προς τα ΒΔ., ελάχιστα μετακινημένου γωνιολίθου, του οποίου ο τρόμος του συνδέσμου ταιριάζει απόλυτα με εκείνον που υπάρχει στον προς τα νότια του εγκάρσιο γωνιολίθο (Σχ έ δ. 1), αλλά και η φορά του κρηπιδώματος δίνουν την εντύπωση ότι η κατασκευή αποτελούσε περίβολο – *πιοειδές ήριον* – τάφων, που έκειντο προς τα βόρεια του. Παρόμοιες κατασκευές περιβόλων απαντούν σε νεκροταφεία ελληνιστικής εποχής που ερευνήθηκαν τα τελευταία χρόνια στη Θεσπρωτία<sup>14</sup>.

Οι τάφοι T71, T72, T79, T80 και T81, που αποκαλύφθηκαν στις πλευρές του περιβόλου, είναι μεταγενέστεροι αλλά χρησιμοποιήθηκαν οι γωνιολίθοί του για την κατασκευή τους.

Η δεύτερη αποκαλύφθηκε στους τομείς 3αVI-3βVI, στη βάση του τύμβου. Αποτελείται από μικρούς αργούς λίθους χωρίς καμιά συνοχή μεταξύ τους και σε κυκλική διάταξη που παρακολουθεί την περιφέρεια του νεκροταφείου. Αν και παρόμοιες κατασκευές δεν έχουν αποκαλυφθεί μέχρι σήμερα στη Θεσπρωτία, εντούτοις είναι δυνατόν να υποθέσει κανείς ότι αποτελούσαν είδος περιβόλου ολόκληρου του νεκροταφείου κατά τους μεσαιωνικούς χρόνους.

Η τρίτη αποκαλύφθηκε σε επαφή με τη δυτική πλευρά του τάφου T2 στον τομέα 1βII και σε βάθος 0,19 μ., στο δεύτερο στρώμα. Αποτελείται από μια σειρά αργών λίθων που σχηματίζουν ημικύκλιο αλλά δεν προσδιορίζει κάποιο σωζόμενο σήμερα τάφο.

Η τέταρτη αποκαλύφθηκε στα ΝΑ. του τάφου T41, στον τομέα 3αIII και σε βάθος 1,58 μ., μέσα στο δεύτερο στρώμα. Αποτελείται από μια σειρά αργών λίθων που σχηματίζουν ημικύκλιο στραμμένο προς τον τάφο T41.

Η πέμπτη αποκαλύφθηκε στα δυτικά του τάφου T52, στους τομείς 3αII-3βII και σε βάθος 0,47 μ. μέσα στο δεύτερο στρώμα. Αποτελείται από μια σειρά αργών λίθων σε ημικυκλική διάταξη.

Παρά την έλλειψη στοιχείων οι μικρές ημικυκλικές κατασκευές (τρίτη-πέμπτη), επειδή δεν είναι τυχαίες, μπορούν να εκληφθούν: α) ως περίβολοι μεμονωμένων ταφών στο έδαφος, παρόμοιοι με εκείνους που αποκαλύφθηκαν στις ταφές 61-62, β) ως λείψανα σωρού από κροκάλες

13. Για να ερευνηθεί η κρηπίδα, έγινε τομή στη νοτιοανατολική εξωτερική πλευρά των γωνιολίθων. Ένας από τους λίθους που σχημάτιζαν την κρηπίδα είχε μήκος 0,80, πλάτος 0,55 και ύψος 0,30 μ.

14. Κ. Πρέκα, ΑΔ 39 (1984), Χρονικά, σ. 212-213, Σχ έ δ. 5.

που σκέπαζαν κάποιο τάφο, γ) ως πέτρες που προσδιόριζαν κάποια πλευρά τάφου ή, δ) ως λείψανα ευρύτερου περιβάλλοντος που περιέκλειε τον τάφο T33, ο οποίος εξαιτίας των πλούσιων κτερισμάτων του οδηγεί στην άποψη ότι ανήκε σε επιφανές μέλος της κοινωνίας της περιοχής του σημερινού Παραπόταμου κατά τον 10ο αι. μ.Χ.

## ΓΕΝΙΚΕΣ ΠΑΡΑΤΗΡΗΣΕΙΣ

### 1. ΠΡΟΣΑΝΑΤΟΛΙΣΜΟΣ

Οι περισσότεροι από τους τάφους του νεκροταφείου έχουν ανοιχθεί στη νότια και στην ανατολική πλαγιά<sup>15</sup> του τύμβου και ελάχιστοι στις άλλες δύο πλαγιές του.

**1.1. Κιβωτιόσχημοι.** Οι περισσότεροι από τους τάφους έχουν προσανατολισμό<sup>16</sup> Δ.-Α. Εξαίρεση στον κανόνα αποτελούν οι τάφοι T12, T22, T25, που έχουν προσανατολισμό Β.-Ν.

Οι νεκροί των τάφων με προσανατολισμό Δ.-Α. έχουν το κεφάλι προς Δ. με εξαίρεση τους νεκρούς των τάφων T17 και T24, που το έχουν προς Α. Ο νεκρός του τάφου T16, που αποτελεί επέκταση σε μήκος του T17, έχει το κεφάλι προς Δ., ενώ ο νεκρός του τάφου T17, που έχει μικρές διαστάσεις, πιθανώς παιδικός, έχει το κεφάλι προς Α. Τα δάκτυλα των ποδιών των δύο νεκρών ήταν ενωμένα και το κιβώτιο κοινό.

**1.2. Ταφές στο έδαφος.** Οι νεκροί στους δύο λακκοειδείς (T40, T52) και στις ταφές T77, T86, για τις οποίες δεν ανοίχθηκε λάκκος, έχουν τοποθετηθεί με το κεφάλι<sup>17</sup> προς Δ., ενώ στους υπόλοιπους δύο (T61, T62), που προσδιορίζονται από κροκάλες, με το κεφάλι προς Α.

### 2. ΤΡΟΠΟΣ ΚΑΤΑΣΚΕΥΗΣ

**2.1. Κιβωτιόσχημοι.** Σε όλους τους τύπους των τάφων του νεκροταφείου απαντούν κοινές κατασκευαστικές αρχές. Για την κατασκευή ενός κιβωτιόσχημου τάφου ανοίγεται στο έδαφος ένα όρυγμα, οι διαστάσεις του οποίου ποικίλλουν ανάλογα με τον τάφο που πρόκειται να κατασκευαστεί. Το όρυγμα, που συνήθως έχει βάθος 0,15 μ., γεμίζεται με λεπτό χαλίκι ή μικρές κροκάλες, για να διαμορφωθεί το δάπεδο του τάφου. Το τμήμα του τάφου που βρίσκεται προς την κατωφέρεια του τύμβου ενισχύεται από πρόσθετο στρώμα με φερτά υλικά και για να αποκτήσει ευστάθεια και για να έλθει στην ίδια στάθμη με το υπόλοιπο δάπεδο του τάφου. Εντούτοις, η προσπάθεια αυτή δεν είναι πάντοτε επιτυχής, γιατί πολλά από τα προς την κατωφέρεια του τύμβου τμήματα των τάφων έχουν κατακρημνιστεί και η στάθμη των δαπέδων στα τμήματα αυτά είναι χαμηλότερα από ό,τι τα κατά 0,03-0,05 μ. ανωφερή (T46, 47, 49, 80)<sup>18</sup>. Στη συνέχεια σχηματίζεται το κιβώτιο από ακατέργαστες ή ελάχιστα κατεργασμένες και διαφόρων διαστάσεων ασβεστολιθικές πλάκες<sup>19</sup>, πάχ. 0,06-0,13 μ. Οι πλάκες εμφυτεύονται όρθιες και βαθύτερα κατά 0,01-0,04 μ. από το δάπεδο του τάφου στις πλευρές του. Όπου χρειάζεται, οι πλάκες στερεώνονται εξωτερικά, σπανιότερα εσωτερικά, από μέτριοι μεγέθους κροκάλες, διαμ. 0,08-0,15 μ., που τοποθετούνται συνήθως στις γωνίες και στις επαφές των πλακών. Σε ορισμένες περιπτώσεις, και

15. Ο τύμβος εμφανίζεται πιο προσιτός εξαιτίας της κατασκευής τάφων προς Ν. και Α. από ό,τι προς Β. και Δ., όπου το έδαφος έχει πιο απότομη κλίση.

16. Για τάφους με όμοιο προσανατολισμό, κατασκευή, ταξινόμηση σε επικλινές έδαφος και πυκνή διάταξη βλ. Βοκοποπούλου, ό.π., σ. 342 και Miliča Jancović, Starinar 24-25 (1973-74), σ. 240-241.

17. Ο προσανατολισμός του τάφου T43 δεν αναφέρεται, γιατί πρόκειται περί εγγυρισμού, ούτε βέβαια του T45α, από τον οποίο διασώθηκαν ορισμένα μόνο οστά.

18. Το προς την ανωφέρεια του τύμβου τμήμα του τάφου είναι το δυτικό, όπου τοποθετείται το κεφάλι πιθανώς, τόσο για λόγους προστασίας, όσο και για να «απενίξει» απρόσκοπτα ο νεκρός την Ανατολή.

19. Στις μακρές πλευρές χρησιμοποιούνται δύο έως πέντε, στις στενές μία έως τρεις πλάκες.

συνήθως στην ανατολική στενή πλευρά του τάφου, χρησιμοποιούνται για το σχηματισμό του κιβωτίου κροκάλες αντί για πλάκες.

Το σχήμα των κιβωτίων δεν είναι συνήθως ορθογώνιο. Σε ορισμένες περιπτώσεις παρατηρείται μια μείωση του πλάτους του τάφου κατά 0,30-0,60 μ. από Δ. προς Α. Η μείωση αυτή γίνεται με δύο τρόπους: είτε με τη βαθμιαία προς τα μέσα τοποθέτηση της μιας μετά την άλλη των πλακών των μακρών πλευρών είτε με την ενιαία προς τριγωνικό σχηματισμό σύγκλιση των μακρών πλευρών.

Για την κάλυψη του κιβωτιόσχημου τάφου μόνο σε δύο περιπτώσεις (T7, T12) χρησιμοποιήθηκε μονολιθική πλάκα. Σε όλους τους υπόλοιπους τάφους ως κάλυμμα χρησιμοποιήθηκαν διαφόρων μεγεθών πλάκες, λεπτότερες από αυτές που χρησιμοποιήθηκαν για το σχηματισμό του κιβωτίου. Ο τάφος καλύπτεται από τα πόδια προς το κεφάλι με την τοποθέτηση των πλακών βαθμιδωτά. Η πρώτη προς Α. πλάκα βρίσκεται σε χαμηλότερο επίπεδο από την τελευταία που τοποθετείται προς Δ., η οποία κείται στο ψηλότερο από όλες τις προηγούμενες επίπεδο. Σε ορισμένες περιπτώσεις στις συνδέσεις των καλυπτηρίων πλακών τοποθετούνται κεραμίδια στέγης (82). Από τους τάφους του νεκροταφείου οι 15 αποκαλύφθηκαν πλήρως καλυμμένοι (π.χ. 82, 83, 84, 85, 87), οι 30 μερικώς (π.χ. 66, 73, 74, 75, 76, 78, 81) και οι 34 ήταν ακάλυπτοι (π.χ. 60, 63, 64, 65, 67, 68, 69, 70, 71, 72, 79, 80).

Η μερική ή ολική απουσία της κάλυψης οφείλεται στις μεταγενέστερες επεμβάσεις και στην άναρχη τοποθέτηση των νεότερων τάφων πάνω στους παλαιότερους. Στο τέλος ολόκληρος ο τάφος σκεπάζεται από κροκάλες.

Με βάση τον προαναφερόμενο τρόπο στην κατασκευή του κιβωτιόσχημου τάφου, οι τάφοι που αποκαλύφθηκαν στον τύμβο μπορούν να ταξινομηθούν σε τέσσερις ομάδες:

**2.1.α.** Ανήκει μόνον ο τάφος T12, που είναι τυπικός της ελληνοιστικής περιόδου. Το όρυγμα που έχει ανοιχθεί για την προετοιμασία της κατασκευής του καλύπτεται με στρωτήρες-κεραμίδια στέγης, για να κατασκευαστεί το δάπεδο. Στις πλευρές του ορύγματος τοποθετούνται μεγάλες μονολιθικές πλάκες καλά προσαρμοσμένες μεταξύ τους με τη βοήθεια εγκοπών. Ο τάφος καλύπτεται στο τέλος με μια μονολιθική πλάκα που φέρει επίσης στις πλευρές εγκοπές. Εγκοπές προσαρμογής φέρουν επίσης οι πλάκες του τάφου T33, που όμως υπολείπεται στην κατασκευή του τάφου T12.

**2.1.β.** Το κιβώτιο του τάφου, που είναι σχηματισμένο σχεδόν κανονικά, κατασκευάζεται από ισομεγέθεις πλάκες στις μακρές πλευρές και από κροκάλες στις στενές.

**2.1.γ.** Το κιβώτιο δεν είναι ορθογώνιο και σχηματίζεται από διαφόρων μεγεθών πλάκες. Στις στενές πλευρές τοποθετούνται κροκάλες. Κροκάλες επίσης χρησιμοποιούνται και για τη στήριξη των πλακών των μακρών πλευρών. Οι τάφοι είναι στενοί.

**2.1.δ.** Το κιβώτιο σχηματίζεται από πέτρες και πλάκες τοποθετημένες σε δύο σειρές. Τα κεραμίδια συμπληρώνουν την κατασκευή, όπου είναι αναγκαία.

## 2.2. Ταφές στο έδαφος

### 2.2.α. Λακκοειδείς (T40, T52)

Για την κατασκευή του τύπου αυτού των τάφων ανοίγεται στο έδαφος ένας αβαθής λάκκος, μέσα στον οποίο τοποθετείται απευθείας ο νεκρός, που καλύπτεται από μικρές κροκάλες.

### 2.2.β. Λιθοπερίβλητοι (T61, T62, T77)

Σε άλλες περιπτώσεις ο νεκρός τοποθετείται στο έδαφος (T61, T62, T77) και καλύπτεται με χώμα και κροκάλες. Το σύνολο προσδιορίζεται από μια σειρά λίθων που σχηματίζει είδος περιβόλου.

### 2.2.γ. Εγγυριωμός (T43)

Και στην περίπτωση αυτή ανοίγεται αβαθής λάκκος στο έδαφος, μέσα στον οποίο τοποθετείται το ταφικό αγγείο, που στηρίζεται κυκλικά από κροκάλες.

## 3. ΘΕΣΗ ΝΕΚΡΩΝ ΜΕΣΑ ΣΤΟΝ ΤΑΦΟ

### 3.1. Ύπτια θέση

Στους περισσότερους – σε τρεις τάφους (T10, T23, T51) δεν βρέθηκαν οστά, σε άλλους (T2, T8, T13, T19, T25) λίγα – από τους τάφους ο νεκρός έχει τοποθετηθεί σε ύπτια θέση με το κεφάλι προς Δ. πάνω σε κάποια πέτρα ή ανάμεσα σε δύο πέτρες, που χρησιμοποιούνται ως προσκέφαλο, με τα πόδια ενωμένα στα άκρα.

### 3.2. Στην πλευρά

Σε άλλες περιπτώσεις ο νεκρός έχει τοποθετηθεί στραμμένος προς την αριστερή του πλευρά (T10, T23, T51). Στη θέση αυτή ο νεκρός διατηρείται, αφού έχει υποστηριχθεί κατάλληλα η δεξιά του πλευρά.

## 4. ΘΕΣΗ ΧΕΡΙΩΝ

Κάποια ποικιλία στο μονότονο γενικό κανόνα της ύπτιας θέσης του νεκρού δίνει η θέση των χεριών του.

**4.1.** Τα χέρια στο στήθος έχουν τοποθετηθεί στους νεκρούς 18 τάφων (T5, T14, T16, T18, T20, T21, T26, T27, T31, T34, T40, T42, T45, T68, T69, T80, T83, T84).

**4.2.** Οι βραχίονες είναι κολλημένοι στα πλευρά, οι αγκώνες κάμπτονται στο ύψος της μέσης, έτσι, ώστε τα χέρια να αναπαύονται στη μέση σε νεκρούς 28 τάφων (T3, T6, T7, T30, T32, T33, T35, T44, T47, T50, T52, T53, T54, T55, T56, T57, T58, T62, T67, T70, T73, T76, T78, T80, T81, T82, T85, T87).

**4.3.** Τα χέρια είναι στην κοιλιά σε νεκρούς τεσσάρων τάφων (T11, T29, T75, T77).

**4.4.** Το δεξιό χέρι είναι τοποθετημένο στη μέση και το αριστερό στην κοιλιά, στο νεκρό του T15.

**4.5.** Το αριστερό χέρι είναι τοποθετημένο στο στήθος και το δεξιό στην κοιλιά, στους νεκρούς των T46 και T74.

**4.6.** Το δεξιό χέρι είναι τοποθετημένο στο στήθος και το αριστερό στη μέση, στους νεκρούς των T48 και T65.

## 5. ΑΡΙΘΜΟΣ ΝΕΚΡΩΝ

### 5.1. Ένας νεκρός

Οι περισσότεροι από τους τάφους χρησιμοποιήθηκαν μόνο μία φορά για την ταφή ενός νεκρού.

### 5.2. Δύο νεκροί

Ορισμένοι τάφοι έχουν χρησιμοποιηθεί δύο φορές είτε με τον παραμερισμό των οστών του προηγούμενου νεκρού σε κάποια πλευρά του τάφου, συνήθως στην ανατολική<sup>20</sup> (T4, T30, T56,

20. Στο μεσαιωνικό νεκροταφείο που ανασκάφηκε στο Νεοχωρόπουλο Ιωαννίνων το οστεοφυλάκιο με τα παραμερισμένα οστά του πρώτου νεκρού σχηματίζεται στη δυτική πλευρά του τάφου. Βλ. Ι. Βοκοτοπούλου, ό.π., σ. 342-344.

T63, T65, T72, T77) ή στη νότια (T3, T81, T87), είτε με τον σύγχρονο πιθανώς ενταφιασμό, που είναι δυνατόν να ανιχνευθεί στις εξής περιπτώσεις: α) Στον τάφο T71 τα οστά του μικρότερου σκελετού βρέθηκαν ανάμεσα στα χέρια του μεγαλύτερου (μητέρα και παιδί); β) Οι νεκροί των τάφων T16, T17 φαίνεται ότι ενταφιάστηκαν συγχρόνως με εκ διαμέτρου αντίθετο προσανατολισμό μέσα σε διπλό στο μήκος τάφο.

### 5.3. Οστεοφυλάκιο

Ο τάφος T76 είχε χρησιμοποιηθεί ως κοινοτάφιο. Μέσα σε αυτόν αποκαλύφθηκε σκελετός σε ύπτια θέση και γύρω τα κρανία<sup>21</sup> άλλων τριών νεκρών. Διάφορα οστά αποκαλύφθηκαν κάτω από τον κυρίως νεκρό και ανήκαν σε άτομα νεότερα σε ηλικία από αυτόν.

## 6. ΠΑΙΔΙΚΕΣ ΤΑΦΕΣ

Σε 12 τάφους του νεκροταφείου (T1, T2, T8, T13, T17, T22, T23, T41, T61, T62, T79 και T84) είχαν ενταφιαστεί παιδιά, και σε δύο, T76 και T87, ο ένας από τους δύο νεκρούς ήταν παιδί.

## 7. ΔΙΑΣΤΑΣΕΙΣ ΤΑΦΩΝ

Οι τάφοι ποίκιλλαν σε πλάτος και είχαν συνήθως μήκος 1,75 μ. Έξι από τους τάφους ξεπερνούσαν σε μήκος τα 2 μ. (T11: 2,05 μ., T30: 2,05 μ., T33: 2,68 μ., T48: 2,30 μ., T50: 2,20 μ., T85: 2 μ.). Ο ψηλότερος σκελετός νεκρού ήταν 2 μ. και ανήκε στον τάφο T48· οι υπόλοιποι σκελετοί είχαν ύψος περίπου 1,60 μ.

## 8. ΙΔΙΑΙΤΕΡΟΤΗΤΕΣ ΣΤΗ ΔΙΑΤΑΞΗ

Στην κατηγορία αυτή ανήκουν δύο ζεύγη τάφων. Το πρώτο ζεύγος (T16-T17) αποτελεί ένα διπλό σε μήκος τάφο. Οι νεκροί είχαν τοποθετηθεί αντιθετικά, με τα πόδια ενωμένα, μέσα σε έναν επιμήκη κιβωτιόσχημο τάφο. Το δεύτερο ζεύγος (T61-T62) αποτελεί ένα διπλό σε πλάτος τάφο. Οι νεκροί στην περίπτωση αυτή είχαν τοποθετηθεί ο ένας δίπλα στον άλλο απευθείας επάνω στο έδαφος και οι πλευρές τους καλύπτονταν με λίθους, ενώ διατηρούσαν κοινή την μεταξύ τους πλευρά.

## 9. ΑΝΘΡΩΠΟΛΟΓΙΚΕΣ ΠΑΡΑΤΗΡΗΣΕΙΣ

Το σκελετικό υλικό των τάφων του Παραπόταμου, που διατηρούνται σε ικανοποιητική κατάσταση, ώστε να επιτρέπει την εξαγωγή ανθρωπολογικών συμπερασμάτων, παραχωρήθηκε στο Βιολογικό Τμήμα του Πανεπιστημίου Αθηνών. Το υλικό εξέτασε ο βιολόγος κ. Γ. Παναγιώτης, τα συμπεράσματα του οποίου παρατίθενται σε παράρτημα. Από τους πίνακες που παρατίθενται στη μελέτη, σύμφωνα με τους οποίους προσδιορίζονται οι γυναικείοι και οι ανδρικοί σκελετοί, προκύπτει ότι τουλάχιστον σε μία περίπτωση, εκείνη του τάφου 31, ο προσδιορισμός του φύλου, που γίνεται από τους αρχαιολόγους με βάση τα κτερίσματα<sup>22</sup>, δεν είναι τελείως αβάσιμος, παρ' ότι η συνήθεια να υπάρχουν κοσμήματα ως κτερίσματα σε ανδρικούς τάφους απαντάται και κατά τους μεσοβυζαντινούς χρόνους αλλά σε περιορισμένο αριθμό.

21. Εξαιτίας της μεγάλης καταστροφής που υπέστη το νεκροταφείο δεν είναι δυνατό να προσδιοριστεί αν κατά τον παραμερισμό των οστών του πρώτου νεκρού, για να χρησιμοποιηθεί ο τάφος για δεύτερη φορά, γινόταν και κάποια διαλογή οστών, π.χ. αν διατηρούσαν το κρανίο και τα μακρά οστά ή αν η διάσωσή τους οφείλεται στο γεγονός ότι τα οστά αυτά είναι πιο ανθεκτικά από ό,τι τα υπόλοιπα.

22. Βλ. Gordana Marjanović-Vujović, ό.π., σ. 162-166.

## 10. ΤΑ ΕΥΡΗΜΑΤΑ

### 10.1. Κεραμική

Ως ένα από τα χαρακτηριστικά του νεκροταφείου του Παραπόταμου είναι δυνατό να θεωρηθεί η σχεδόν παντελής απουσία της κεραμικής από τους τάφους.

Για τάφους που ανάγονται στην ελληνιστική εποχή (T12, T43) η έλλειψη κεραμικής είναι δυνατόν να είναι αποτέλεσμα της καταστροφής που υπέστησαν οι τάφοι από την εποχή της κατασκευής τους μέχρι τις μέρες μας. Όμως για τους τάφους που με βεβαιότητα ανήκουν στη μεσοβυζαντινή εποχή (T6, T31, T33, T72, T74) η απουσία της κεραμικής είναι δυνατόν να αποτελέσει συνήθεια της εποχής.

#### 10.1α. Είδη αγγείων

Από τα ελάχιστα δείγματα είτε αγγείων είτε οστράκων που αποκαλύφθηκαν, συνάγεται το συμπέρασμα ότι ως κτερίσματα είχαν χρησιμοποιηθεί στους τάφους αγγεία υγρών και τροφής. Το όστρακο κοτύλης και η μικρή πρόχους του T39, το όστρακο κύλικος του T81, ανήκουν στην πρώτη κατηγορία, ενώ το χυτροειδές ταφικό αγγείο του T43, το οποίο είχε ως κτερίσμα ένα όστρακο πινακίου, στη δεύτερη.

### 10.2. Ύφασμα

Τα ίχνη δυσδιάκριτου υφάσματος που αποκαλύφθηκαν στον T6 δεν επιτρέπουν την εξαγωγή συμπερασμάτων.

### 10.3. Ήλοι

Οι ήλοι που αποκαλύφθηκαν στους τάφους του Παραπόταμου είναι κοινοί, χρηστικού χαρακτήρα, που απαντούν σε όλες τις εποχές. Οι ήλοι που αποκαλύφθηκαν στον T33, που χρονολογείται στη μεσοβυζαντινή εποχή, είναι όμοιοι με τον ήλο που αποκαλύφθηκε στον T81, που φαίνεται ότι είναι ελληνιστικής εποχής.

### 10.4. Κοσμήματα

Σε αντίθεση με την απουσία της κεραμικής, αρκετά συχνή στους τάφους του Παραπόταμου, είναι η ύπαρξη κοσμημάτων<sup>23</sup>. Σε 30 από τους 88 τάφους του νεκροταφείου αποκαλύφθηκαν κοσμήματα. Τα περισσότερα από αυτά (54 από τα 67), είναι χάλκινα, οκτώ από ασήμι, πέντε από χρυσό και ένα από σίδηρο<sup>24</sup>. Στην πλειονότητά τους τα κοσμήματα είναι συνήθως απλές αποδόσεις γνωστών περιτέχνων τύπων που απαντούν στα εδάφη της Βυζαντινής Αυτοκρατορίας ή σε περιοχές που δέχθηκαν την επίδρασή της.

23. Τα κοσμήματα ως το επικρατέστερο είδος κτερίσματος αποτελούν χαρακτηριστικό γνώρισμα και άλλων μεσαιωνικών νεκροπόλεων. Βλ. π.χ. Gordana Marjanović-Vujović, ό.π., σ. 162-166 για το νεκροταφείο στο Tηηane και Milica Janković, Starinar, ό.π., σ. 24-25 για τα νεκροταφεία στο Prahovo και Korbono της Ανατολικής Σερβίας.

24. Δεν έχει ακόμη ολοκληρωθεί η ανάλυση του μετάλλου κοσμημάτων, για τούτο ο προσδιορισμός που προαναφέρθηκε είναι εμπειρικός.

#### 10.4.α. Ενώτια

Τη μεγαλύτερη κατηγορία από τα κοσμήματα των τάφων αποτελούν τα ενώτια, ορισμένα από τα οποία εφερόντο ως *prependoulia*<sup>25</sup>. Τα ενώτια του Παραπόταμου είναι δυνατόν να ταξινομηθούν σε επτά ομάδες:

##### 10.4.α.1. Κρίκοι

Αποτελούν τη μεγαλύτερη ομάδα μεταξύ των ενωτίων. Οι κρίκοι που βρέθηκαν σε δεκατέσσερις από τους τάφους (T12, αριθ. 783, T13 αριθ. 185, 186, T14 αριθ. 182, T20 αριθ. 181, T26, αριθ. 179, T36 αριθ. 189, T37 αριθ. 171, 177, T44 αριθ. 779, T45 αριθ. 1990, T51 αριθ. 1992, T63 αριθ. 1995, T67 ακατάγραφος, T70 αριθ. 1994, T80 αριθ. 1998) του νεκροταφείου είναι λεπτοί, συμπαγείς, κυκλικής διατομής ή ελαφρά πεπλατυσμένοι, με εγκοπή προσαρμογής στην περιφέρεια για την εξάρτησή τους από το λοβό του αυτιού. Οι απολήξεις των κρίκων που δημιουργούνται από την εγκοπή είτε απέχουν λίγο μεταξύ τους είτε βρίσκονται σε επαφή<sup>26</sup>. Οι περισσότεροι από τους κρίκους είναι ευτελείς με εξαίρεση τον υπ' αριθμ. 171 του T37, που είναι ασημένιος.

Ο τύπος των κρίκων του Παραπόταμου δεν επιτρέπει χρονολόγηση. Τόσο αυτοί που βρέθηκαν σε τάφους ελληνιστικής εποχής<sup>27</sup>, όσο και αυτοί που βρέθηκαν σε τάφους βυζαντινής έχουν την ίδια μορφή<sup>28</sup>.

##### 10.4.α.2. Σπειροειδή ενώτια

Μέσα στο συλημένο τάφο 12 αποκαλύφθηκε ένα ζεύγος χρυσών ενωτίων που ανήκουν στο σπειροειδή τύπο. Ο τύπος<sup>29</sup> απαντά στην Ελλάδα από την αρχαϊκή και κλασική εποχή και συνεχίζεται κατά την ελληνιστική, στην οποία οι απολήξεις των ενωτίων διακοσμούνται με κεφάλια ανθρώπων και ζώων.

Τα σπειροειδή ενώτια του Παραπόταμου απολήγουν σε κεφάλια κριών τα οποία αποδίδονται αφαιρετικά. Τα κεφάλια των κριών του T12 ομοιάζουν με τα κεφάλια των κριών ενός ζεύγους<sup>30</sup> ενωτίων που χρονολογείται στον 5ο αι. π.Χ. Η διακόσμηση όμως με τις διπλές τρέχουσες σπείρες, που είναι πυκνά ταξινομημένες κάτω από τα κεφάλια των κριών του T12, συγγενεύει με εκείνη του ζεύγους ενωτίων της συλλογής Κανελλοπούλου<sup>31</sup> και εκείνη του ενωτίου της συλλογής Burton Y. Berry, που διακοσμείται επίσης με μια σειρά πυκνά ταξινομημένων σπειρών<sup>32</sup>.

25. Trésors d'art médiéval bulgare, VII-XVI siècle, catalogue, Editions Benteli Berne, Les parures bulgares médiévales. Dušan Jelovina - Dasen Vrsalović, Archaeologica Jugoslavica, 7 (1966), Schmuck, σ. 92-93. M.A. Sabourova, Archéologie soviétique, 2 (1974), σ. 85-87.

26. Για τη διαίρεση των κρίκων σε παραλλαγές με βάση την απόληξη των άκρων τους βλ. Dušan Jelovina, ό.π.

27. D. Mano Zisi και Lj. B. Pipović, Novi Pazar, 1969, σ. 91, αριθ. 61, πίν. 37.

28. Ljubka Bobčeva, Bulletin du Musée National à Varna, 1978, σ. 180· παρόμοιοι βρέθηκαν σε νεκροταφείο που αποκαλύφθηκε στην Kaliakra και χρονολογείται στον 13ο-14ο αι. μ.Χ., πίν. V (τάφ. 53 και 52), πίν. VII-VIII (τάφ. 103, 116, 133) κτλ. Βλ. επίσης Miliča Janković, ό.π., σ. 240-241, πίν. IV εικ. 5,7,8, τους κρίκους από τα νεκροταφεία του Prahovo και Korbovo.

29. Gisela Richter, Αρχαία Ελληνική Τέχνη (μτφρ. Κ. Κορρέ), Αθήνα 1974, σ. 277, εικ. 376, και σ. 279-280. Η παραλλαγή των ενωτίων με ανοιχτές στα πλάγια σπείρες θεωρείται παλαιότερη από εκείνη με τις περιελιγμένες.

30. Werke Antiker, Goldschmiedekunst, Sonderliste, Münzen und Medaillen AG Basel-September 1970, σ. 8.10.

31. Robert Laffineur, BCH CIV (1980), σ. 375-377, 50, εικ. 49.

32. Wolf and Evelyne Rudolphs, Ancient Jewelry from the Collection of Burton Y., Berry, Indiana Art Museum 1973, αριθ. 184.

#### 10.4.α.3. Λεμβόσχημα ή μηγοειδή ενώτια

Αποκαλύφθηκε ένα ζεύγος στον Τ35. Ο τύπος του ενωτίου απαντά στους αρχαίους χρόνους<sup>33</sup> και υπάρχει σε πολλές παραλλαγές, όπως φαίνεται από τα ευρήματα του Αρτεμισίου της Εφέσου<sup>34</sup>. Τον ίδιο τύπο ενωτίου φέρουν προτομές<sup>35</sup> που βρέθηκαν στη Φάρσαλο και χρονολογούνται την ίδια εποχή. Κατά τους κλασικούς και ελληνιστικούς χρόνους ο τύπος γίνεται πιο περλίτεχνος και φέρει διακόσμηση που αποτελείται από ρόδακες.

Τα ενώτια του Παραπόταμου έχουν τα στοιχεία που προαναφέρθηκαν, αλλά δεν συνδέονται άμεσα με ενώτια αυτών των εποχών. Πιθανώς να προέρχονται από τον τύπο του ενωτίου που αποτελείται από κρίκο με τρεις χάνδρες, από τις οποίες στην παραλλαγή του Παραπόταμου αντικαταστάθηκε η μεσαία με ένα μηγοειδές έλασμα. Τα συνευρήματα του Τ36 μας βοηθούν να τα χρονολογήσουμε στους μεσοβυζαντινούς χρόνους.

#### 10.4.α.4. Καλαθόσχημα ενώτια - Prependoulia

Αποκαλύφθηκε ένα ζεύγος από ασήμι στον τάφο 6. Ο τύπος είναι ευρέως γνωστός κυρίως από αντικείμενα που υπάρχουν στο εμπόριο, χωρίς να είναι απόλυτα εξακριβωμένες οι συνθήκες ευρέσεώς τους και επομένως η χρονολόγησή τους. Από την άποψη αυτή το εύρημα του Παραπόταμου είναι σημαντικό, παρ' ότι τα συνευρήματά του δεν βοηθούν σε μια πιο ακριβή χρονολόγηση του τύπου από αυτήν που έχει ήδη προταθεί.

Ο τύπος επιχωριάζει<sup>36</sup> στον ευρύτερο ανατολικό μεσογειακό χώρο, κυρίως σε Αίγυπτο, Κωνσταντινούπολη, Έφεσο, Βόρεια Συρία, από τον 6ο έως και τον 12ο αι. μ.Χ. Η παράδοση του κοσμήματος μπορεί να αναχθεί στην ετρουσκική τέχνη<sup>37</sup> του 5ου αι. π.Χ., στην οποία απαντάται όχι ως ενώτιο αλλά ως διακοσμητικό θέμα σε πόρπες ή περόνες ή στα ενώτια από τη Σίνδο<sup>38</sup>. Ο τύπος των ενωτίων είναι γνωστός σε δύο κύριες παραλλαγές, από τις οποίες παλαιότερη θεωρείται αυτή που είναι συμπαγώς κατασκευασμένη<sup>39</sup>. Η πρώτη περιλαμβάνει ενώτια τα οποία στην περιφέρεια φέρουν τέσσερις ημισφαιρικές προεξοχές, ώστε σε κάτοψη το ενώτιο να έχει το σχήμα σταυρού, ενώ η δεύτερη ενώτια τα οποία δεν έχουν σταυρόσχημη κάτοψη, επειδή έχουν λιγότερες προεξοχές στην περιφέρεια.

Στην πρώτη παραλλαγή κατατάσσονται ενώτια με αδιάτρητες προεξοχές, διακοσμημένες μόνον με κοκκίδωση<sup>40</sup> (granulation), ενώτια με αδιάτρητες προεξοχές διακοσμημένες με στριφτό σύρμα και κοκκίδωση<sup>41</sup>, ενώτια με διάτρητες προεξοχές διακοσμημένες σε στριφτό σύρμα

33. Gisela Richter, *ό.π.*, σ. 279.

34. D.G. Hogarth, *The Archaic Artemisia*, 1908, πίν. VI, 46-47, 50-51, 58-60, XII, 13-23, XVII, 3-8. R.A. Higgins, *Greek and Roman Jewellery*, London 1961, πίν. 21E και 21F.

35. F. Croissant, *Les protomes féminines archaïques*, 1983, σ. 355 κ.π., αριθ. 236, 237, 238, 239, πίν. 139, 140.

36. Friederike Naumann, *Antiker Schmuck, Vollständiger Katalog der Sammlung und der Sonderausstellung vom 31.5-31.8.1980*, σ. 49, αριθ. 108, πίν. 21.

37. Hugo Brandenburg κ.ά., *Boreas*, 8 (1985), σ. 257-258, πίν. 31, αριθ.15 K. Hadaczek, *Die Griechen und Etrusker* 1903, σ. 58, ειχ. 111-112, και F. Marshall, *British Museum Catalogue of the Jewellery Greek, Etruscan and Roman*, London 1911, αριθ. 1350 για την ετρουσκική περόνη.

38. Σίνδος, Κατάλογος Έκθεσης, Αθήνα 1985, σ. 98, αριθ. 150, 194, αριθ. 321.

39. F. Naumann, *ό.π.*

40. Στην παραλλαγή που έχει τις προεξοχές διακοσμημένες με κοκκίδωση, στην οποία κατατάσσονται και τα ενώτια του Παραπόταμου, συγκαταλέγονται και εκείνα που δημοσιεύονται: α) Berta Segall, *Katalog der Goldschmiede, Museum Benaki*, Αθήνα 1983, σ. 152, πίν. 50, αριθ. 234, β) F. Naumann, *ό.π.*, γ) H. Brandenburg, *Boreas*, *ό.π.*

41. Παραδείγματα της παραλλαγής δημοσιεύονται: α) B. Segall, *ό.π.*, πίν. 50, αριθ. 235, β) F. Naumann, *ό.π.*, πίν. 21, αριθ. 109, γ) Theodor Schreiber, *Die alexandrinische Toreutik*, I, 1894, σ. 306, ειχ. 35 από το Κάιρο και πίν. LXVIII, αριθ. 2966.

και κοκκίδωση<sup>42</sup>, ενώ στη δεύτερη ενώτια με διάτρητες<sup>43</sup> (filigrane) προεξοχές και ενώτια με αδιάτρητες προεξοχές διακοσμημένες με κοκκίδωση<sup>44</sup>, στριφτό και απλό σύρμα.

Η χρονολόγηση του τύπου από τον 6ο έως τον 12ο αι. μ.Χ. έγινε για την πρόωμη χρονολόγηση με βάση την όμοια διακόσμηση που έχει το ενώτιο με έναν κρίκο εξάρτησης, νομίσματος Ιουστινιανού II<sup>45</sup>, ενώ για τη μεταγενέστερη, με βάση τη διαφαινόμενη ισλαμική<sup>46</sup> επιρροή, μιας από τις παραλλαγές του τύπου του κοσμήματος.

Για τη χρονολόγηση των ενωτίων του Παραπόταμου πρέπει να ληφθούν υπόψη:

α) Η χρήση του χώρου ως νεκροταφείου στο τέλος του 10ου με αρχές του 11ου αι., όπως αυτή προσδιορίζεται από νομίσματα που βρέθηκαν μέσα και έξω από τους τάφους.

β) Η αποκάλυψη του T6 μέσα στο ίδιο στρώμα με τάφους του 11ου αι. μ.Χ. και οι όμοιες κατασκευαστικές αρχές που ακολουθήθηκαν και στις δύο περιπτώσεις.

γ) Η ύπαρξη του διακοσμητικού θέματος της θηλής με κοκκίδωση και σε άλλους τύπους ενωτίων που χρονολογούνται στον 10ο<sup>47</sup> αι.

δ) Ο τρόπος εξαρτήσεως του κοσμήματος με καβίλια, που είναι όμοιος με άλλων κοσμημάτων χρονολογούμενων τον 10ο και 11ο αι.

ε) Η περιορισμένη χρήση συρματερής στην άνω επιφάνεια του κοσμήματος, που συμφωνεί με την άποψη κατά την οποία η τεχνική αυτή αρχίζει από τον 10ο αι. σε τέτοιου είδους κοσμήματα.

#### 10.4.α.5. Ενώτια με δικωνικές χάνδρες

Ο δημοφιλέστερος τύπος κοσμήματος, με εξαίρεση τους απλούς κρίκους, είναι ο τύπος ενωτίων που αποτελούνται από ένα χάλκινο κρίκο, κυκλικό σε τομή, που καταλήγει σε ένα άγκιστρο και θηλιά σε κάθε ένα από τα άκρα του αντίστοιχα, όπου και ασφαλίζει. Γύρω από τον κρίκο στερεώνονται σε καθορισμένες αποστάσεις τρεις χάλκινες δικωνικές χάνδρες, κάθε μία από τις οποίες αποτελείται από δύο ημίση. Οι χάλκινες χάνδρες στερεώνονται στις θέσεις τους με ένα λεπτό χάλκινο κρίκο σε κάθε ένα από τα άκρα του και ένα σπειροειδές χάλκινο επίσης έλασμα που καλύπτει τις μεταξύ τους αποστάσεις. Ο τύπος αυτός του ενωτίου βρέθηκε σε έξι τάφους (T18, T31, T63, T72, T74 και T86). Από νόμισμα που βρέθηκε στο χέρι του νεκρού του T31 προκύπτει ότι ο τύπος αυτός του ενωτίου απαντάται στη Θεσπρωτία στις αρχές του 11ου αι. μ.Χ.

Ο τύπος είναι γνωστός σε πολλές παραλλαγές<sup>48</sup>, ορισμένες από τις οποίες είναι:

42. Marvin C. Ross, *Jewelry, Enamels and Art of the Migration Period*, 2 -Dumbarton Oaks Catalogues, 1965, πίν. LXV, αριθ. 134, σ. 93 (11ος αι. από την Κωνσταντινούπολη). *Antike Münzen. Griechen-Römer Byzantinische Münzen und Bleisiegel. Renaissance Medaillen. Geschnittene Steine und Schmuck-Antike. Auktion XXV*, 25-26.11.1991, Zürich, πίν. XLIII 1005 β (θεωρείται ισλαμικό και χρονολογείται τον 8ο-12ο αι. μ.Χ.).

43. Wolf and Evelyn Rudolph, *ό.π.*, αριθ. 197 (βυζαντινό του 11ου αι.). Milada Vilímková και Moh. H. Abdul-Rahman, *Altägyptische Gold Schmiedekunst, Πράγα 1969*, σ. 173, πίν. XXXIV, αριθ. 94. E. Vernier, *B.I.F.A.O.*, VIII, 1991, σ. 36, εικ. 56. F. Naumann, *ό.π.*, πίν. 21, 110 a,b. Segall, *ό.π.*, πίν. 50, αριθ. 237. Marilyn Jenkins, Manuel Keene, *Islamic Jewelry in the Metropolitan Museum of Art. N.Y.*, 1940-1941, σ. 71, αριθ. 39d.

44. Marilyn Jenkins, Manuel Keene, *ό.π.*, σ. 71, αριθ. 39c.

45. Segall, *ό.π.*, Marshall, *ό.π.*, 2966/2943, G. Becatti, *Oreficerie Antiche, Ρώμη 1955*, αριθ., σ. 221, αριθ. 576 a, b, πίν. CLXV (χρονολογείται στον 7ο αι.).

46. Segall, *ό.π.*, σ. 286, 287, αριθ. 217. P. Amandry, *Coll. Stathatos, III*, 1963, αριθ. 217, σ. 286-287.

47. *Ό.π.*, σημ. 44.

48. Ljubka Bobševa, *Bulletin du Musée National à Varna*, 1978, όπου δημοσιεύονται κοσμήματα του 12ου-14ου αι. του νεκροταφείου της Καλιάκρας. Πίν. IV (τάφ. 17), VI (τάφ. 63, 76), VII (τάφ. 103, 122, 130), IX (τάφ. 140), X (τάφ. 158, 176), XI (τάφ. 211), XII (τάφ. 220), XIII (τάφ. 240), XIV (τάφ. 278), XV (τάφ. 305, 321), XVI (τάφ. 336). Για ενώτια με μία, δύο, τρεις, τέσσερις και πέντε σφαιρικές χάνδρες στερεωμένες γύρω από τον κρίκο βλ. M.A. Sabourova, *ό.π.*, σ. 85-97, εικ. 13-19.

1. Κρίκος<sup>49</sup> με δύο δικωνικές χάνδρες στερεωμένες στα πλάγια και μεταξύ αυτών δύο όμοιες αντιθετικά μεταξύ τους (πάνω και κάτω) τοποθετημένες. Ανάμεσα στις χάνδρες στερεώνεται σπειροειδές έλασμα.

2. Δεύτερη παραλλαγή<sup>50</sup> αποτελείται από κρίκο με μια μόνο «δικωνική» ή σφαιρική χάνδρα με σπειροειδές έλασμα στις πλευρές της.

3. Τρίτη παραλλαγή είναι αυτή στην οποία κατατάσσονται και τα ενώτια του Παραπόταμου. Η παραλλαγή θεωρείται μεταγενέστερη και χρονολογείται στον 11ο-12ο αι. μ.Χ. Από ορισμένους θεωρείται τύπος που ήρθε από τον Βορρά<sup>51</sup>.

Ένας β' τύπος της τρίτης παραλλαγής μπορεί να θεωρηθεί ενώτιο με τρεις κυβόσχημες χάνδρες<sup>52</sup>, πολύ προγενέστερο όμως, που δείχνει την μακρά παράδοση μιας παραλλαγής του τύπου που αργότερα θεωρήθηκε σλαβικός εξαιτίας της αποκάλυψης πολυαριθμών παραδειγμάτων του σε περιοχές εγκατάστασης Σλάβων. Ενώτια όμως που έχουν τα χαρακτηριστικά του τύπου που θεωρείται σλαβικός βρίσκονται στο μεσογειακό χώρο από τον 9ο αι. π.Χ., αναφέρονται στα ομηρικά έπη<sup>53</sup> ως *έρματα τρίγληνα μορόεντα* και γνωρίζουν ευρεία διάδοση<sup>54</sup> στην Αθήνα<sup>55</sup> του Πεισιστράτου και των Πεισιστρατιδών.

#### 10.4.α.6. Ενώτια με τρεις διάτρητες χάνδρες (prependoulia)

Ο τύπος των χρυσών ενωτίων που αποκαλύφθηκαν στον τάφο 33 είναι γνωστός από τους ελληνιστικούς<sup>56</sup> και ρωμαϊκούς<sup>57</sup> χρόνους. Ο κρίκος διακοσμείται με μία ή τρεις χάνδρες διάτρητες, αδιάτρητες ή και από τους δύο τύπους. Με την ίδια μορφή αλλά με περίτεχνη και εξεζητημένη<sup>58</sup> διακόσμηση απαντάται στις χώρες της Α. Ευρώπης<sup>59</sup> μέχρι τη Ρωσία και το Ιράν κατά τη μεταβυζαντινή περίοδο. Οι χάνδρες του κρίκου διακοσμούνται με όλα τα γνωστά είδη τεχνικής (κοκκίδωση, συρματερή, σμάλτωση) είτε είναι σφαιρικές είτε είναι πολυγωνικές (πολυεδρικές,

49. N. Bodinaku, *Les arbers du sud, Dossiers histoire et archéologie*, 1986, 111, σ. 86-88, εικόνα στη σ. 86 άνω δεξιά και εικόνα στη σ. 88 κάτω). Η παραλλαγή που θεωρείται χαρακτηριστική του *arberè* πολιτισμού του νότου κατά τον 7ο-8ο αι. που έχει τις ρίζες του στον ιλλυρικό. Αποτελεί αφαιρετική απόδοση τσαμπιών σταφυλιού (χάνδρες), μεταξύ των οποίων περιελίσσεται κληματίδα (σπειροειδές έλασμα). *Tajana Sekelj, Prilozi*, 5-6 (1990), πίν. 5, αριθ. 5, πίν. 8, αριθ. 2.3. G.R. Davidson, *Corinth*, XII, 1952, σ. 253, ειχ. 55 χρονολογείται στον 6ο και 7ο αι. μ.Χ. *AM* 62 (1937), πίν. 36, *Trésors d'art médiéval bulgare*, ό.π., ειχ. 34-35. *History of the Applied Arts with the Serbs*, Βελιγράδι 1977, ειχ. 18,20 (χρονολογείται στο 10ο αι. π.Χ.).

50. G. Becatti, ό.π., πίν. CXII, 418 a,b, σ. 201 (ελληνιστικής εποχής). W. and E. Rudolph, ό.π., πίν. 155, σ. 190, αριθ. 155b (θεωρείται βυζαντινό του 6ου ή του 7ου αι.). *Corinth*, XII, 1952, σ. 252, αριθ. 2023, πίν. 107, αριθ. 2023. *Bull. de l'Inst. Arch. Bulgare*, XXIII, 1960, σ. 98, ειχ. 8.

51. *Tajana Sekelj*, ό.π., πίν. 2, αριθ. 5, από το Κάστρο Dvodgad, πίν. 7, αριθ.1 από τη θέση Gradina Kod Barbana, G.R. Davidson, ό.π., σ. 251, αριθ. 2014 και 2017 (χρονολογείται στο 12ο αι. και ο τύπος του θεωρείται ότι έχει έλθει στην Ελλάδα από το Βορρά). Ο ίδιος, VI (1937), σ. 238, ειχ. 9 (το τρίτο).

52. Βλ. Mark Rosenberg, *Geschichte der Goldschmiedekunst, Abteilung: Granulation*, Frankfurt 1918, σ. 82, ειχ. 137 (χρονολογείται στους αλεξανδρινούς χρόνους και θεωρείται τύπος Κιέβου).

53. *Ιλιάς*, Ξ 83, *Οδύσσεια*, σ. 298.

54. Για τον τύπο και τη διάδοσή του, βλ. την υπό έκδοση διδ. διατριβή, A.P. Sgouroudis, *Archaischer Hals- und Ohrschmuck*, Κολωνία.

55. Το ενώτιο εικονίζεται στην οinoχόη του Würzburg και στην οinoχόη του Βερολίνου, όπου φέρεται από την Ελένη. Βλ. S. Karouzou, *The Amasis Painter*, 1956, 9.33, αριθ. 32, πίν. 16, 2 και 18 και 33, αριθ. 34, πίν. 19,2.

56. R. Higgins, *Greek and Roman Jewellery*, Λονδίνο 1961, πίν. 53, C.

57. F. Marshall, ό.π., πίν. LIII 2565, 2567, 3568, σ. 296-297 του 1ου αι. μ.Χ. από τη Θήβα. M.E. Vernier, *Catalogue général des antiquités égyptiennes du Musée du Caire, Bijoux et orfèvreries I, II*, 1927, σ. 166, αριθ. 52.508-509, πίν. XXXVII (ελληνορωμαϊκό).

58. *Trésors d'art médiéval bulgare, XIIe-XVIe siècle, Les parures bulgares médiévales*, αριθ. 82, 99.

59. M. Jenkins, M. Keene, ό.π., σ. 47.20 c.

δωδεκάεδρες, εικοσάεδρες). Τα ενώτια φέρονται είτε στο λοβό είτε ως *prependoulia* στα μαλλιά, στα μανδήλια και στα διαδήματα και μπορούν να ταξινομηθούν σε παραλλαγές που προέρχονται από βυζαντινό τύπο ενωπίων που ήταν του συρμού από τον 9ο έως τον 13ο αι. Ορισμένες από τις παραλλαγές είναι:

1. Με μία<sup>60</sup> στρογγυλή χάνδρα που είναι ενωμένη στη μέση.
2. Με τρεις<sup>61</sup> διάτρητες ισομεγέθεις χάνδρες, ενωμένες στη μέση, που είναι διακοσμημένες περίτεχνα με την τεχνική της συρματερής.
3. Με τρεις ισομεγέθεις<sup>62</sup> χάνδρες, σφαιρικές ή πολυεδρικές, που διακοσμούνται με συρματερή ή συρματερή και κοκκίδωση.
4. Με τρεις χάνδρες από τις οποίες η μεσαία είναι μεγαλύτερη<sup>63</sup>, πολυεδρική, ωσειδής, ή πυραμιδοειδής, διακοσμημένη με όλα τα σύγχρονα είδη τεχνικής.
5. Με δύο χάνδρες<sup>64</sup>. Το μεταξύ αυτών διάστημα κοσμείται με ποικίλους τρόπους.

#### 10.4.α.7. Ενώτια με κόμβους (*prependoulia*)

Ενώτια διακοσμημένα στον κρίκο με κόμβους είναι γνωστά από την ελληνιστική<sup>65</sup> εποχή και τους ρωμαϊκούς<sup>66</sup> χρόνους. Κατά τους μεσοβυζαντινούς χρόνους ενώτια και ψέλια που έχουν διακοσμημένο τον κρίκο με κόμβους<sup>67</sup> απαντούν στα Βαλκάνια και η συχνή χρήση τους δείχνει ότι ήταν ιδιαίτερα αγαπητά. Η τεχνική της κοκκίδωσης στη διακόσμηση παρόμοιων κοσμημάτων χρησιμοποιείται συχνά στη Δυτική Σερβία, όπως προκύπτει από τις ανασκαφές.

#### 10.4.β. Ψέλια

Δύο τύποι ψελίων αποκαλύφθηκαν στους τάφους του Παραπόταμου: οι κρίκοι και τα ταινίσχημα.

##### 10.4.β.1. Κρίκοι

###### A. Κρίκοι κυκλικής διατομής:

60. Antike Kunst, Ars Antiqua, Ag. Luzerz, Haldenstr. S. Angebot, Dezember 1964, πίν. XIV, εικ. 94 C, σ. 23 (13ος αι.).  
 61. L'oro di Kiev, Μιλάνο 1987, σ. 132, 133, 134, 135. Trésors d'art médiéval bulgare, ό.π., αριθ. 82 (13ος-14ος αι.). History of the Applied Arts with the Serbs, 1, Βελιγράδι 1977, αριθ. 27 (12ος αι.). Orfèvrerie ancienne de la Collection de Musée de Trésors Historiques d'Ukraine. Βλ. ενώτια του 11ου-13ου αι. από το θησαυρό του Κιέβου. Dušan Jelovina - Dasen Vrsalović, Arch Jugoslavica, 7 (1966), σ. 92-93, πίν. XL, 4.

62. Antike Kunst, Ars Antiqua, Ag. Luzern 1964, πίν. XIV, 94 b, σ. 22 (13ος αι.). Il Museo di Taranto (mandere Editore, 1987) σ. 117, πίν. XVIII, αριθ. 11.1 (9ος-11ος αι.). Marilyn Jenkins, Manuel Keene, ό.π., σ. 47, 206 του α' ημίσεος του 11ου αι. Alesandre Mongait, L'Archéologie U.R.S.S., Μόσχα 1959, σ. 374 το πρώτο (χρονολογείται στα μέσα του 12ου αι.

63. L'oro di Kiev, Μιλάνο 1987, σ. 136 (XI-XII αι.). Corinth, XII, αριθ. 2019 (10ος αι.).

64. Trésors d'art médiéval bulgare, ό.π., αριθ. 99 (14ος αι.). History of the Applied Arts with the Serbs, 1, Βελιγράδι 1977, αριθ. 21 (1ος-11ος αι.). Ivan Venedikov, Les trésors d'art des terres bulgares, Σόφια 1965, ενώτια από την Stara Zagora με πυραμιδοειδή τη μεσαία χάνδρα, ενώτια από το Loukovit, με συρματερή (12ος-14ος αι.). Dacia, V, 1961, σ. 513.

65. Handbook of the Byzantine Collection, Dumbarton Oaks, Washington, D.C. 1967, αριθ. 231 (10ος αι. από την Κωνσταντινούπολη). L'oro di Kiev, Μιλάνο 1987, σ. 114, 115 (του 7ου-8ου αι.).

66. F. Marshall, ό.π., σ. 258, αριθ. 2268-2269, πίν. XLV. Bogdan Filow, Die Grabhügelnekropole bei Duvanlij in Südbulgarien, Σόφια 1934, εικ. 48. Δ. Λαζαρίδης, ΑΔ 17 (1961/62), Χρονικά, Πίν. 276 από Αμφίπολη του τέλους της ελληνιστικής με αρχές της ρωμαϊκής εποχής.

67. Iva Ondrejova, Les bijoux antiques, Πράγα 1975, πίν. 3a, 3b και σ. 52-53, αριθ. 20,21 Φ. Πέτσας, ΑΔ 25 (1970), Χρονικά, Πίν. 180 δ. Χρυσό ψέλιο με έναν κόμβο από τάφο στην Πάτρα, σ. 201. Οικόπεδο Κούκου. Ρωμαϊκών χρόνων.

α) Χωρίς διακόσμηση. Η περιφέρεια του κρίκου δεν σχηματίζει πλήρη κύκλο για την ευκολότερη τοποθέτηση στον καρπό του χεριού (T6, αριθ. 777, T58 ακατάγραφο), βλ. L. Getov, Bull. de l'Inst. Arch. Bulgare, 28 (1965), σ. 221, εικ. 27, 3,4.

β) Χωρίς διακόσμηση. Η περιφέρεια του κρίκου συνεχίζεται αναδιπλούμενη και πέραν του κύκλου, χωρίς όμως να ενώνεται σε κύκλο (T72).

γ) Χωρίς διακόσμηση. Η περιφέρεια του κρίκου δεν σχηματίζει πλήρη κύκλο αλλά απολήγει σε άκρα διαμορφωμένα σε κεφαλές πτηνών αφαιρετικά αποδοσμένες (T72, αριθ. 2005), βλ. L. Getov, ό.π., σ. 221, εικ. 27,1.

δ) Με διακόσμηση γραμμιδίων διατεταγμένων σε μετόπες κάθετες και οριζόντιες προς την περιφέρεια (T45-1990) ή εγχάρακτη και εμπιέστη διακόσμηση κύκλων και ωών (T44, αριθ. 780). Η περιφέρεια του κρίκου δεν σχηματίζει πλήρη κύκλο.

Β. Κρίκος τετράπλευρης διατομής (T6, αριθ. 776) με διακόσμηση, εγχάρακτων γραμμιδίων διατεταγμένων κατά μετόπες, που δεν σχηματίζει πλήρη κύκλο.

#### 10.4.β.2. Ταινιόσχημα

Α. Χάλκινα επαργυρωμένα, διακοσμημένα με εγχάρακτα κοσμήματα πλοχμού (T33, αριθ. 175) και φύλλων αμπέλου (T33 αριθ. 174).

Β. Χάλκινα με διακόσμηση εγχάρακτων γραμμών που σχηματίζουν ποικίλα κοσμήματα κύκλων, ημικυκλίων, τριγώνων, παράλληλων και μη γραμμών.

Τα ταινιόσχημα βραχιόλια του Παραπόταμου έχουν χαρακτηριστικά που απαντώνται σε τάφους που ανασκάφηκαν στο Κορβοβο της Ανατολικής Σερβίας και σε τάφους και εργαστήριο στο Lovetch της Βουλγαρίας. Η στικτή και εγχάρακτη διακόσμηση (αριθ. 2011) πλησιάζει παράλληλα παραδείγματα από το Κορβοβο, βλ. Milica Janković, Starinar, 24-25 (1973-74), ενώ η τεχνική της επαργύρωσης (αριθ. 174, 175) και το κλείσιμο του κοσμήματος με καβίλια (αριθ. 174, 175, 2011) πλησιάζει παράλληλα κοσμήματα από το Lovetch, βλ. S. Georgieva - R. Réchena, Bull. de l'Inst. Arch. Bulgare, XX, σ. 555-557, εικ. 13-22 και στο ίδιο, εικ. 26-31 για τη στικτή διακόσμηση.

#### 10.4.γ. Δακτυλίδια

Τρεις τύποι δακτυλιδιών αποκαλύφθηκαν στους τάφους του Παραπόταμου: δακτυλίδια με υπερυψωμένη σφενδόνη, ταινιόσχημα και κρικοί.

##### 10.4.γ.1. Με υπερυψωμένη σφενδόνη

Με υπερυψωμένη εξαγωνική ή ελλειψοειδή σφενδόνη η οποία έχει κοίλη την άνω επιφάνεια για την ένθεση πέτρας (T6 αριθ. 191, T31 αριθ. 172), ή επίπεδη ελλειψοειδή σφενδόνη διακοσμημένη με συστήματα εγχάρακτων γραμμιδίων (T30 αριθ. 173) ή μονογράμματος (T72). Ο κρίκος σε όλες τις περιπτώσεις έχει κατασκευασθεί (χυθεί) συμπαγής (cast hoops).

##### 10.4.γ.2. Ταινιόσχημα

Α. Είναι κατασκευασμένα από ανοικτό χάλκινο έλασμα πλατύτερο στην άνω ορατή επιφάνεια και στενότερο προς τα άκρα (κάτω μη ορατή επιφάνεια), διακοσμημένο με συστήματα εγχάρακτων στιγμών<sup>68</sup> ή εγχάρακτων γραμμών που σχηματίζουν γεωμετρικά και φυτικά κοσμήμα-

68. Βλ. τα δακτυλίδια με στικτή διακόσμηση 10.4.γ.2, επίσης, βλ. ένα αρκετά όμοιο που ανακαλύφθηκε σε βουλγαρικό τάφο-τύμβο στο χωριό Lukovit (12ου αι.) St. Stančev, et I. Načeva, Bull. de l'Inst. d'Arch. Bulgare, 23 (1960), σ. 98, εικ. 12 (114).

τα (T35, αριθ. 187, 190, T37, αριθ. 1440, T56, αριθ. 1993, T80, αριθ. 1999). Παρόμοια αποκαλύφθηκαν στις νεκροπόλεις Prahovo και Korbono της Ανατολικής Σερβίας. Βλ. Milica Janković, Starinar, 24-25 (1973-74), σ. 240-241, που χρονολογούνται στο 12ο-13ο αι., πίν. VI αριθ. 3, 10, 14, πίν. V, αριθ. 4, πίν. VI αριθ. 3.

Β. Είναι κατασκευασμένα από ασημένιο έλασμα, κομμένο σε διάφορα σχήματα, ενωμένα μεταξύ τους. Η ορατή επιφάνειά τους διακοσμείται με εγχάρακτες στιγμές και γραμμίδια που σχηματίζουν γεωμετρικά και φυτικά κοσμήματα (T31, αριθ. 1441). Παρόμοιο που χρονολογείται στον 10ο αι. βρέθηκε σε τάφο στην περιοχή Kragulevo, βλ. Ljubka Bodčeva, Bull. du Musée National à Varna, 1984, σ. 58, εικ. III, τάφ. 18, 2.

Γ. Είναι κατασκευασμένα από χάλκινο έλασμα πλατύτερο στην άνω επιφάνεια και στενότερο προς τα άκρα (κάτω μη ορατή επιφάνεια), με μόνη διακόσμηση τις κυματοειδείς κλίσεις του ελάσματος (T1, αριθ. 176, T45 ακατάγραφο, T37, αριθ. 188).

#### 10.4.γ.3. Κρίκοι

Το μοναδικό δακτυλίδι-κρίκος του T74 είναι κατασκευασμένο από χαλκό τετράγωνης διατομής που στην άνω επιφάνεια της περιφέρειάς του διακοσμείται από ανάγλυφες και έγγλυφες μετόπες διακοσμημένες με ορθογώνια, γραμμές και τρίγωνα. Σε κάτοψη η περιφέρεια του κρίκου σχηματίζει πολύγωνο.

#### 10.4.δ. Στεφάνι, πόρπη, ελάσματα

Δείγματα από τρία ακόμη είδη κοσμημάτων αποκαλύφθηκαν σε ορισμένους από τους τάφους.

##### 10.4.δ.1. Στεφάνι

Τα ψήγματα χρυσού που υπήρχαν μέσα στον τάφο T12, που ανήκει στην ελληνιστική εποχή, είναι δυνατόν να ανήκουν σε χάλκινο επίχρυσο στεφάνι κατ' αναλογία προς τα ευρήματα άλλων τάφων της ίδιας εποχής της Θεσπρωτίας.

##### 10.4.δ.2. Πόρπη

Ο τύπος της πόρπης που αποκαλύφθηκε στον τάφο T22 είναι γνωστός από χριστιανικούς τάφους του Σμέρτου<sup>69</sup> Θεσπρωτίας. Η ακριβής χρονολόγηση όμως του κοσμήματος είναι αβέβαιη εξαιτίας της έλλειψης κεραμικής, τόσο στον Σμέρτο, όσο και στον Παραπόταμο.

##### 10.4.δ.3. Ελάσματα

Τρία τεμάχια χάλκινων ελασμάτων αποκαλύφθηκαν στον Παραπόταμο. Το πρώτο είναι χάλκινο ταινιόσχημο και αποκαλύφθηκε πάνω στην κνήμη του σκελετού του τάφου T15. Το δεύτερο είναι χάλκινο κυκλικό επίχρυσο και αποκαλύφθηκε ανάμεσα στα οστά των σκελετών του τάφου T32. Το τρίτο, τέλος, είναι χάλκινο ταινιόσχημο και αποκαλύφθηκε πάνω στο στήθος του σκελετού του T44.

Η έλλειψη πείρας, τόσο στην αποκάλυψη παρόμοιων ευτελών ελασμάτων στη Θεσπρωτία, όσο και η απουσία σε δημοσιεύσεις παρόμοιων ευρημάτων δεν επιτρέπουν συγκρίσεις.

69. Κ. Πρέκα, ΑΔ 45 (1990): Χρονικά, σ. 299.

## 11. ΧΡΟΝΟΛΟΓΗΣΗ

Ο τύμβος του Παραπόταμου χρησιμοποιήθηκε ως νεκροταφείο από τους ελληνοιστικούς μέγχοι και τους μεσοβυζαντινούς χρόνους. Ο οικισμός των ελληνοιστικών χρόνων, στον οποίο ανήκε το νεκροταφείο, δεν αποκαλύφθηκε ακόμη ούτε εκείνος των ρωμαϊκών και παλαιοχριστιανικών χρόνων. Ο οικισμός των μεσοβυζαντινών όμως χρόνων πρέπει να κείται στην περιοχή του σημερινού οικισμού, διότι ίχνη του ανιχνεύονται στην περιοχή. Η κύρια ανάπτυξη του οικισμού των χρόνων αυτών, όπως προκύπτει από τα ευρήματα και τα νομίσματα του νεκροταφείου, πρέπει να τοποθετηθεί στο τέλος του 10ου με αρχές του 11ου αι. μ.Χ. Οι κάτοικοι του οικισμού, αν πρόκειται για μόνιμη εγκατάσταση κάποιας φυλετικής ομάδας, πρέπει να αποτελούσαν μια κλειστή γενικά κοινωνία, χωρίς επικοινωνία με άλλους οικισμούς, όπως προκύπτει από την ανθρωπολογική εξέταση του σκελετικού υλικού.

Παρά το γεγονός της απουσίας κεραμικής που δυσκολεύει τη χρονολόγηση με βάση τα κοσμήματα, την κατασκευή και τη διεύθυνση των τάφων και σε σύγκριση με άλλους τάφους που αποκαλύφθηκαν στη Θεσπρωτία, είναι δυνατόν να επιχειρηθεί μία χρονολόγηση του νεκροταφείου ως ακολούθως:

### Ελληνοιστική περίοδος

Στην περίοδο αυτή, και μάλιστα στην παλαιότερη του νεκροταφείου, φαίνεται να ανήκει ο λίθινος περίβολος του τομέα 8βV-VI. Μέσα σ' αυτόν πρέπει να υπήρχαν ταφικές κατασκευές που δεν σώζονται σήμερα. Στην ίδια εποχή είναι δυνατόν να τοποθετηθούν οι τάφοι T12, T39, T43, T81, όπως προκύπτει από τα ίχνη της κεραμικής που αποκαλύφθηκαν μέσα σε αυτούς. Η απουσία κάθε ανασκαφικής έρευνας στη Θεσπρωτία μέχρι το 1985 και η έλλειψη δημοσιευμένης μελέτης της κεραμικής που αποκαλύφθηκε σε άλλες θέσεις της Ηλείου, όπως στην Κασσώπη, Νεκρομαντείο, Αμβρακία, πρόσφατα στη Γιτάνη, Ελέα κτλ., δεν επιτρέπουν τον ακριβέστερο χρονολογικό προσδιορισμό των τάφων. Από τους προαναφερόμενους τάφους ο T81 είναι νεότερος του λίθινου περιβόλου, την ύπαρξη του οποίου εκμεταλλεύθηκαν για την κατασκευή του. Ο τύπος των κατασκευών, τάφων και περιβόλων, απαντάται επίσης και στα ελληνοιστικά νεκροταφεία του Σμέρτου και του Δυμοκάστρου.

### Ρωμαϊκή περίοδος

Με βάση τύπους ρωμαϊκών τάφων, που ανασκάφηκαν στις θέσεις Χαλίκια και Κομιάτι Σμέρτου της Θεσπρωτίας, οι τάφοι T69, T67 και T76, που έχουν παρόμοια κατασκευή, είναι δυνατόν να τοποθετηθούν σ' αυτή την περίοδο.

### Παλαιοχριστιανική - Πρωτοβυζαντινή περίοδος

Αν ο τύπος των ασημένιων ενωτίων, ο οποίος αποκαλύφθηκε στον τάφο T6 και χρονολογείται από τον 6ο έως τον 14ο αι. μ.Χ., ανήκει στους πρώτους χρόνους διαμόρφωσής του, τότε ο τάφος 6 πρέπει να τοποθετηθεί στην πρωτοβυζαντινή περίοδο. Διαφορετικά πρέπει να ενταχθεί στην ομάδα των τάφων του 11ου αι. μ.Χ., περίοδο ακμής του νεκροταφείου.

### Μεσοβυζαντινή περίοδος

Με βάση το νόμισμα που βρέθηκε στο χέρι τού σκελετού του τάφου T31 η ταφή πρέπει να χρονολογηθεί στο τέλος του 10ου ή στις αρχές του 11ου αι. μ.Χ. Στους ίδιους χρόνους χρονολογούνται και οι τάφοι T86, T74, T72 (δεύτερος νεκρός), T63 και T18, στους οποίους αποκαλύφθηκαν κοσμήματα όμοια με αυτά που αποκαλύφθηκαν στον T31, και οι τάφοι T2, T3, T4, T6, T13, T22, T23, T25, T27, T33, T35, T44, T49, T56, T67, T70, T74, T80, T82, T83 και T84, που έχουν όμοια κατασκευή με αυτήν του T31.

Στην ίδια περίοδο, αλλά πιθανώς μετά τις αρχές του 11ου αι., είναι δυνατόν να ανήκουν οι τάφοι T20, T34, T61, T62 και T63, τόσο διότι αποκαλύφθηκαν στο πρώτο ανασκαφικό στρώμα, όσο και διότι ο τύπος της κατασκευής τους διαφέρει από τον τύπο της κατασκευής των τάφων του τέλους του 10ου ή των αρχών του 11ου αι.

Ο σχετικά μεγάλος αριθμός τάφων μεσοβυζαντινής περιόδου που ανασκάφηκε στον Παραπόταμο και τάφων με τα ίδια χαρακτηριστικά που αναφέρεται ότι αποκαλύφθηκαν κατά το παρελθόν και καταστράφηκαν ή ερευνήθηκαν ευκαιριακά σε διάφορες θέσεις πλησίον του τύμβου, επιτρέπει το συμπέρασμα, ότι κατά τους χρόνους αυτούς ήκμασε στη Θεσπρωτία ένας σημαντικός οικισμός, τα μέλη του οποίου είχαν έθιμα ταφής όμοια με εκείνα άλλων οικισμών των Βαλκανίων. Τέτοια ήσαν:

1. Η κατασκευή νεκροταφείων με μορφή τύμβου.
2. Η χρησιμοποίηση χώρων νεκροταφείου παλαιότερων εποχών.
3. Η χρήση περιβόλου για τη διάκριση τάφου ή ταφών για κοινωνικούς λόγους.
4. Η χρησιμοποίηση κάθε πρόσφορου ντόπιου υλικού για την κατασκευή του τάφου.
5. Ο κιβωτισόσχημος τύπος τάφου συνυπάρχει με τον ανθρωπόμορφο.

6. Σήμανση τάφου δεν αποκαλύφθηκε είτε γιατί το έθιμο δεν είχε εισαχθεί ακόμη στον Παραπόταμο είτε γιατί γινόταν με την τοποθέτηση κάποιου σωρού χώματος πάνω από αυτόν, η εύκολη επομάκρυνση του οποίου θα ήταν μια από τις αιτίες της καταστροφής του.

7. Στην ανατολική πλευρά του τάφου, σε χώρο ειδικά κατασκευασμένο, γίνεται ανακομιδή των οστών και των κτερισμάτων νεκρού προγενέστερης ταφής, όταν είναι ανάγκη ο τάφος να χρησιμοποιηθεί εκ νέου.

8. Μέσα στον τάφο ο νεκρός τοποθετείται σε έκταση με το κεφάλι να αναπαύεται πάνω σε μια πέτρα ή ανάμεσα σε δύο πέτρες. Τα χέρια συνήθως τοποθετούνται πάνω στο στήθος και η κατεύθυνση του σκελετού είναι από Δ. προς Α., σύμφωνα με τα χριστιανικά έθιμα.

9. Η χρήση κατά πλειονότητα μεταλλικών κοσμημάτων ως κτερισμάτων οφείλεται στο ότι τα κοσμήματα αποτελούσαν αναπόσπαστο εξάρτημα της φορεσιάς την οποία έφεραν σε διάφορες εκδηλώσεις αλλά και στον ενταφιασμό. Τα κοσμήματα ήταν μέρος της προσωπικής περιουσίας του νεκρού. Στην περίπτωση του Παραπόταμου τα κοσμήματα είναι μαζικής παραγωγής, χυτά από χαλκό, παρόμοια με αυτά που βρέθηκαν σε τάφους χωρικών σε διάφορες περιοχές των Βαλκανίων.

10. Οι γυναίκες, όπου αυτό έγινε δυνατό να διαπιστωθεί, ενταφιάζονται με περισσότερα από ό,τι οι άνδρες κοσμήματα. Κάθε νεκρός των ανδρικών τάφων T45, T51, T58 είχε κτερισθεί με έναν χάλκινο κρίκο.

*Μάρτιος 1993*

*ΚΑΛΛΙΟΠΗ ΠΡΕΚΑ-ΑΛΕΞΑΝΔΡΗ*

## ΠΑΡΑΡΤΗΜΑ

### ΤΟ ΣΚΕΛΕΤΙΚΟ ΥΛΙΚΟ ΑΠΟ ΤΗΝ ΑΝΑΣΚΑΦΗ ΣΤΟΝ ΠΑΡΑΠΟΤΑΜΟ ΘΕΣΠΡΩΤΙΑΣ

Το σκελετικό υλικό από τον Παραπόταμο Θεσπρωτίας χαρακτηρίζεται από μέτρια κατάσταση διατήρησης.

Ο προσδιορισμός φύλου απαιτεί τη συνεκτίμηση πολλών παραμέτρων, διότι το δείγμα που μελετήθηκε δεν εμφανίζει έντονο φυλετικό διμορφισμό. Το γεγονός αυτό μπορεί να συνδέεται με έντονες ενδογαμικές τάσεις ή ορμονική διαταραχή (Angel 1971, Dobzhansky 1962).

Στο σύνολο των σκελετικών ευρημάτων αυτά που ήσαν σε κατάσταση διατήρησης που να επιτρέπεται η εκτίμηση φύλου και ηλικίας (κατά Saller 1964, Brothwell 1965, Ubelaker 1978, Bas 1987), είναι τα εξής:

Πιθανά άρρενα άτομα		Πιθανά θήλεα άτομα	
Ένδειξη	Ηλικία	Ένδειξη	Ηλικία
α. Παραπόταμος (χωρίς άλλη ένδειξη)	17-20	α. Παραπόταμος - Τομέας α	20-25
β. Παραπόταμος - Τομέας 2α	~ 20	Στρώμα II - Βάθος 2,31	
γ. Παραπόταμος - Τομέας 2α	20-25	T.14	
Στρώμα II - Βάθος 3,45		β. Παραπόταμος - Τομέας 1α	20-25
T.30		Στρώμα II - Βάθος 3,06	
δ. Παραπόταμος - T.3	~ 35	T.15	
ε. Παραπόταμος - Τομέας 1α	20-25	γ. Παραπόταμος 8-10-86	15-20
Στρώμα II - Βάθος 3,21		Τομέας 2α - Στρώμα II	
T.21		Βάθος 4,23 - T.31	
στ. Παραπόταμος 19-11-86	45-55	δ. Παραπόταμος - T.3	~ 20
Τομέας 1α - Στρώμα II		ε. Παραπόταμος - Τομέας 2α	20-25
Βάθος 1,14 - T.5		Στρώμα II - Βάθος 3,45	
ζ. Παραπόταμος - Τομέας 1α	45-55	T.30	
Στρώμα II - Βάθος 3,93		στ. Παραπόταμος - Τομέας 2α	30-35
T.12		Στρώμα II - Βάθος 4,08	
η. Παραπόταμος 20-11-86	25-30	T.32	
Τομέας 1α - Στρώμα II			
Βάθος 1,50 - T.10			

Είναι φανερό ότι το δείγμα δεν ενδείκνυται για εξαγωγή παλαιοδημογραφικών συμπερασμάτων (Hassan 1981), μπορεί όμως να καταγραφεί η διαφαινόμενη τάση θνησιμότητας του πληθυσμού από τη μέση ηλικία των ατόμων τους σκελετούς των οποίων μελετήσαμε.

Η μέση ηλικία των αρρένων αντιπροσώπων του δείγματός μας είναι 30,6 χρόνια και των θηλέων 22,8 χρόνια.

Οι εκτιμήσεις αυτές δεν φαίνεται να διαφέρουν σημαντικά από τις αντίστοιχες εκτιμήσεις για άλλους αρχαιοελληνικούς πληθυσμούς (Μανώλης 1990, Παναγιώρης 1992). Καταδεικνύουν την υπάρχουσα αυξημένη σχετικά μακροζωία των ανδρών σε σύγκριση με τις γυναίκες, πράγμα που το αποδίδουμε στην έντονη βιολογική δοκιμασία που υφίσταντο οι γυναίκες εκείνης της περιόδου κατά τον τοκετό και ίσως ακόμη στη μειωμένη ιατρική φροντίδα που θα απολάμβαναν, συγκριτικά πάντα με τους άνδρες.

Η επεξεργασία των κρανιομετρικών δεδομένων του δείγματος με πολυμεταβλητή στατιστική ανάλυση (ταξινομική ανάλυση ή discriminant function analysis) είναι δυνατόν να μας παρέξει ασφαλείς πληροφορίες για την εσωτερική ποικιλομορφία του πληθυσμού που εξετάζουμε, για την «βιολογική απόσταση» που τον χωρίζει από άλλους με τους οποίους τον συγκρίνουμε, καθώς και για την «ροή γονιδίων» μεταξύ αυτών των πληθυσμών, δηλαδή όλα εκείνα τα στοιχεία που μαρτυρούν την ύπαρξη βιολογικής συγγένειας, σχέσεων και πιθανών μετακινήσεων πληθυσμών (Rightmire 1972, Howells 1973, 1984, Salzano et al. 1980, Sokal et al. 1987).

Από τα αποτελέσματα της ανωτέρω στατιστικής επεξεργασίας φαίνεται ότι η ομάδα από τον Παραπόταμο Θεσπρωτίας είναι η πλέον «ανοικτή» από τις άλλες πληθυσμιακές ομάδες της Ηπείρου, σκελετικά δείγματα των οποίων έχουμε μελετήσει (Βίτσα και Πανεπιστημιούπολη Ιωαννίνων). Βεβαίως τα συγκριτικά δείγματα που αναφέρθηκαν προέρχονται από προγενέστερες περιόδους και αξίζει να σημειωθεί ότι οι πρώτες φυσικοανθρωπολογικές μαρτυρίες των ηπει-

ρωτικών πληθυσμών δείχνουν ότι αυτοί παρέμειναν «γενετικά» απομονωμένοι, δεν δέχθηκαν δηλαδή αντιπροσώπους άλλων ομάδων μέχρι και τους κλασικούς χρόνους (Παναγιάρης 1992).

Φαίνεται ακόμη ότι ο πληθυσμός από τον Παραπόταμο Θεσπρωτίας είχε αμοιβαίες σχέσεις με την ομάδα του Αλμυρού Περιθείας Κερκύρας, δέχεται όμως σε μικρό βαθμό και αντιπροσώπους των πληθυσμών της Γαρίτσας (από την Κέρκυρα) και της Βίτσας.

Αξίζει να σημειωθεί ότι τα δείγματα από τον Παραπόταμο Θεσπρωτίας και από τον Αλμυρό Περιθείας Κερκύρας εμφανίζουν τον υψηλότερο βαθμό τερηδονισμού των δοντιών τους (~ 25%) από όλες τις ομάδες αρχαιοελληνικών πληθυσμών που έχουμε μελετήσει (Παναγιάρης 1992), πράγμα που φανερώνει την ύπαρξη παραπλήσιων διατροφικών συνηθειών μεταξύ των δύο περιοχών, όπου καταναλώνονται μεγάλες ποσότητες ζυμούμενων υδατανθράκων (Ματζαβίνος 1976, Cohen-Armelagos 1975). Ακόμη να τονισθεί ότι και ο πληθυσμός από τον Αλμυρό Κερκύρας εμφανίζει χαμηλό βαθμό φυλετικού διμορφισμού, πράγμα που, είτε οφείλεται σε ενδογαμικές τάσεις είτε σε ορμονικές διαταραχές, όπως προαναφέρθηκε, ενισχύει την εικόνα έντονων ομοιοτήτων και σχέσεων ανάμεσα σε αυτές τις ομάδες.

Ο μέσος αντιπρόσωπος του δείγματος εμφανίζει και για τα δύο φύλα σχετικά μικρό μεσόκρανο αλλά ψηλό κρανίο, είναι λεπτόρινος και χαρακτηρίζεται στους άρρενες από πλατύ πρόσωπο. Όλα αυτά τα χαρακτηριστικά τοποθετούν αδιαμφισβήτητα τον πληθυσμό του Παραπόταμου στη μεγάλη ομάδα των μεσογειακών λαών (Angel 1944, Charles 1958, Coon 1972). Οι μορφολογικές ιδιαιτερότητες που παρουσιάζει, όσον αφορά τις σχετικά αυξημένες διαστάσεις πλάτους προσώπου, μπορούν να θεωρηθούν ότι ανταποκρίνονται στις ιδιαίτερες οικολογικές πιέσεις του τοπικού περιβάλλοντος (Crognier 1981a, 1981b, Glanville 1969), το οποίο χαρακτηρίζεται από συνθήκες αυξημένης υγρασίας (P. Maheras-Ch. Balafoutis 1983). Τονίζεται, έτσι, το αυτόχθονο του πληθυσμού, στοιχείο αναγκαίο, ώστε να ανταποκριθεί η μορφή του στις περιβαλλοντικές συνθήκες.

Αξίζει τέλος να τονισθεί η μεγάλη βιολογική διαφορά που χωρίζει την ομάδα του Παραπόταμου από τους ιλλυρικούς λαούς, οι οποίοι από την εποχή του Σιδήρου και εντεύθεν χαρακτηρίζονται από ακραία βραχυκεφαλία (Dhima 1985).

ΓΕΩΡΓΙΟΣ ΠΑΝΑΓΙΑΡΗΣ

Βιολόγος

#### ΒΙΒΛΙΟΓΡΑΦΙΑ

- Angel 1944 J.L. Angel, A Racial Analysis of the Ancient Greeks: An Essay on the Use of Morphological Types. *AJPA* ns II:329-376.
- Angel 1971 J.L. Angel, Lerna. The People (vol. II). Conducted by the American School of Class. Stud. in Athens, Smithsonian Inst. Press.
- Bass 1987 M.W. Bass, Human Osteology: A Laboratory & Field Manual. 3rd ed. by M.K. Trimble (ed). Missouri Archaeological Society.
- Brothwell 1965 D.R. Brothwell, Digging up bones, Ithasa, Cornell University Press.
- Charles 1958 P.R. Charles, Les populations de la Grèce antique. *Bull et Men de la Soc. d'Anthropologie*. 4-6 of Agriculture, Oxford University Press.
- Cohen-Armelagos 1975 M. Cohen, G. Armelagos, Paleopathology at the Origins of Agriculture, Oxford University Press.
- Coon 1972 C.S. Coon, The Races of Europe, Macmillan Corp. U.S.A.
- Crognier 1981a E. Crognier, Climate and Anthropometric Variations in Europe and the Mediterranean Area, *Annals of Human Biology*, Vol. 8, No 2, σ. 99-107.
- Crognier 1981b E. Crognier, The Influence of Climate on the Physical Diversity of European and Mediterranean Populations. *J. of Human Evolution*, 10, σ. 611-614.
- Dhima 1985 Al. Dhima, Veshtrim bi tiparet antropologjike te ilireve, *ILIRIA* 2:293-301.
- Dobzhansky 1962 Th. Dobzhansky, Mankind Evolving, Yale Univ. Press.

- Glanville 1969 V.E. Glanville, Nasal Shape. Prognathism and Adaptation in Man., American Journal of Physical Anthropology, 30:29-38.
- Hassan 1981 F.A. Hassan, Demographic Archaeology, Academic Press, INC, New York.
- Howells 1973 W.W. Howells, Measures of populations distances. In: Methods and Theories of Anthropological Genetics., M.H. Grawford and P.L. Workman eds. Univ. of New Mexico Press, Albuquerque New Mexico, p.p. 159-176.
- Macheras - Balafoutis 1983 P. Macheras, Ch. Balafoutis, Factorial Analysis of the aridity index in Greece-Climatograms., An. der Meteor. Mr. 20:94-95.
- Μανώλης 1990 Σ.Κ. Μανώλης, Ανθρωπολογική έρευνα της σύνθεσης του πληθυσμού της Νότιας Ελλάδος στην εποχή του Χαλκού. Διατριβή επί διδασκατορία, Πανεπιστήμιο Αθηνών.
- Ματζαβίνος 1976 Ζ. Ματζαβίνος, Μαθήματα Οδοντικής Χειρουργικής, Λίτσας, Αθήνα.
- Παναγιάρης 1992 Γ. Παναγιάρης, Φυσικοανθρωπολογική μελέτη των πληθυσμών της Κεντρικής Ελλάδας και των όμορων περιοχών από την Νεολιθική εποχή έως τους Ελληνιστικούς χρόνους. Διατριβή επί διδασκατορία, Πανεπιστήμιο Αθηνών.
- Rightmire 1972 G.P. Rightmire, Cranial Measurements and Discrete Traits Compare in Distance Studies of African Negro Skulls., Human Biology, 44:263-279.
- Saller 1964 K. Saller, Lehrbuch der Anthropologies, G. Fischer Verlag, Stuttgart.
- Salzano et al. 1980 F.M. Salzano, J.S.M. Callegari, M.H.L.P. Franco, M.H. Hutz, T.A. Weiner, R.S. Silva, F.J. Da Rocha, The Caingang Revisited: Blood Genetics and Anthropometry, American Journal of Physical Anthropology, 53:513-524.
- Socal et al. 1987 R.R. Socal, H. Uytterschauf, Cranial Variation in European Population: A Spatial Autocorrelation Study at Three Time Periods, American Journal of Physical Anthropology, 74: 21-38.
- Ubelaker 1978 H.D. Ubelaker, Human Skeletal Remains (Excavation, Analysis, Interpretation), Manuals in Archaeology, Taraxacum Public. Corp., Washington.

Γ.Π.

## Summary

### THE TUMULUS AT PARAPOTAMOS

**A**t the village of Parapotamos in Thesprotia, at longitude 30° 15' and latitude 39° 45', and at a height of 50 m. above sea level, there is an artificial mound 5 m. high and 50 m. in diameter, which was used as a cemetery.

The excavation of this hill revealed 88 tombs, two enclosures, and three small semicircular structures of indeterminate use.

The tombs discovered were located throughout the entire area of the mound, which takes the form of a tumulus, and were less dense on the north-west side and more densely packed on the south-east side. With very few exceptions, the orientation of the tombs was east-west.

Of the tombs investigated, 82 were cist-graves, two rock-cut tombs, three stone-enclosures, and one jar burial.

The surface of the tumulus was covered with a thin layer of dark brown earth containing a large number of plant roots. The layer ranged in thickness from 0,05-0,25 m. and was thinner on

the top of the hill and the south-west side and thicker on the south-east side; in it were discovered tombs 20, 34, 61, 62 and 63.

This was followed by a layer of brown earth containing small pebbles, in which were found almost all the tombs in the cemetery. This layer covered the entire area of the tumulus except for the lower parts on the north-west side where there were no tombs.

The third layer consisted of yellow sandy soil containing large pebbles densely packed together. This layer covered the larger part of the tumulus, and was deeper on the south-east side than on the north-west. On the north and west sides the lowest layer to be found, beneath the surface layer, was of yellow sandy soil, in which Tomb 42 was discovered.

The grave offerings in the tombs consisted mainly of metal jewellery. The largest category of jewellery is formed by earrings, rings, spirals (T 12), crescents (T 35), basket-earring (T 6), with biconical beads (T 19, T 31, T 63, T 72, T 74, T 86), with pierced beads (T 33) and with knots (T 33).

These are followed by bracelets, which consist of rings and bands, finger-rings, which have a raised bezel, and are formed of rings or bands, and pieces were also found of metal cut-outs, a wreath and a fibula.

On the basis of the jewellery, the typology of the tombs, and the coins, the tombs are dated to the Hellenistic period (T 12, T 39, T 43, T 46 and T 81), the Roman period (T 69, T 67 and T 76), and the Early Christian - Early Byzantine (T 6) and Middle Byzantine periods (the rest of the tombs). The relatively large number of tombs dating from the Middle Byzantine period actually excavated at Parapotamos, or of tombs with similar features that are reported to have been discovered in the past and have been destroyed or excavated occasionally at various sites near the tumulus, suggest that during this period there was a flourishing, important settlement in Thesprotia, the members of which practised burial customs similar to those of other settlements in the Balkans, namely:

1. The construction of cemeteries in the form of a tumulus.
2. The use of cemetery sites dating from earlier periods.
3. The use of enclosures to mark off a tomb or tombs, or for social reasons.
4. The use of any available local material to build the tombs.
5. The cist type of tombs coexists with the anthropomorphic type.
6. No grave marker has been discovered, either because the custom had not yet been introduced at Parapotamos, or because graves were marked by erecting a pile of earth on them, which could easily be removed or destroyed.
7. When it was necessary to reuse the tomb, the bones were exhumed and the offerings of the previous burial removed and placed in a specially constructed area on the east side of it.
8. Within the tomb, the body was placed in the extended position, with the head resting on a stone or between two stones, the arms usually placed on the breast, and the body normally oriented west to east, in accordance with the Christian practice.
9. The fact that the majority of the grave offerings consist of metal jewellery is due to the circumstance that this jewellery was an inseparable part of the dress worn on various occasions, including for burial purposes. The jewellery was part of the personal property of the dead person. At Parapotamos, the jewellery was mass-produced, of cast bronze, similar to that found in tombs of villagers in various parts of the Balkans.
10. In those cases where it is possible to establish that the deceased were women, it is clear that they were buried with larger numbers of jewellery than the men. Each occupant of the male tombs T 45, T 51 and T 58 was accompanied by only a bronze ring as a grave offering.

The small number of tombs of earlier periods excavated at Parapotamos prevents us from drawing any general conclusions about them.

## ΤΑ «ΟΙΚΕΙΑ» ΣΗΜΕΙΑ ΤΗΣ ΑΘΗΝΑΣ ΣΤΟΥΣ ΠΑΝΑΘΗΝΑΪΚΟΥΣ ΑΜΦΟΡΕΙΣ\*

Στο σχήμα των παναθηναϊκών αμφορέων παρατηρείται η συνήθης εξέλιξη από κοντόχο-ντρες σε ραδινότερες φόρμες, η οποία συνοδεύεται και από αντίστοιχη επιμήκυνση των ανθρώπινων μορφών<sup>1</sup>. Το θεματολόγιο των παραστάσεων στις δύο όψεις του αγγείου είναι παγιωμένο, όπως επίσης και η επιγραφή *τῶν Ἀθήνηθεν ἄθλων*<sup>2</sup>. Στην κύρια όψη εικονίζεται στερεότυπα η Αθηνά Πρόμαχος (σπάνια στον τύπο του Παλλαδίου), μεγαλειώδης, πάνοπλη, με ενδυμασία που εκσυγχρονίζεται, ακολουθώντας τα ρεύματα της εποχής<sup>3</sup>. Με την αιγίδα της, κρατώντας την αργεΐτικη ασπίδα και φορώντας το αττικό κράνος εικονίζεται σε κατατομή. Από το γ' τέταρτο του βου αι. π.Χ. πλαισιώνεται από δύο δωρικούς κίονες που φέρουν αρχικά πετεινούς, ενώ από τις αρχές του 4ου αι. π.Χ. αγάλματα-εμβλήματα<sup>4</sup>. Στην πίσω όψη εικονογραφείται το αγώνισμα, για το οποίο προορίζεται να δοθεί ο αμφορέας ως έπαθλο. Ο αγγειογράφος σε

\* Η παρούσα εργασία, που ξεκίνησε ως σεμιναριακή στα πλαίσια των σπουδών μου στο τμήμα Ιστορίας και Αρχαιολογίας του Πανεπιστημίου της Κρήτης, ολοκληρώθηκε χάρη στην ενθάρρυνση και τις υποδείξεις του καθηγητή μου Πέτρου Γ. Θέμελη.

1. Για την εξέλιξη αυτή βλ. ενδεικτικά τους παναθηναϊκούς αμφορείς: αριθ. καταλόγου μας 1: του 566 π.Χ., αριθ. 75: του 500 π.Χ., αριθ. 92: του 475-460 π.Χ. και αριθ. 114: του 403/402 π.Χ.

2. Σποραδικά απαντούν ποικίλες άλλες επιγραφές, δηλωτικές του αγωνίσματος, του αγγειογράφου ή αγγειοπλάστη, της νίκης, του κτήτορος: Brandt 1978, σ. 10 σημ. 7 και Moore, Philipides 1986, σ. 14 σημ. 13. Από το 312/311 π.Χ. κ.ε. (άρχων Πολέμων) εμφανίζονται ονόματα ταμιών, αγωνοθετών, αθλοθετών: Βαλαβάνης 1984, σ. 204 και σημ. 4. Τιβέριος 1991, σ. 29. Sparkes 1991β, σ. 54. Valavanis 1987, σ. 480. Edwards 1957, σ. 324 και 331 κ.ε. Για χαρακτές, συνήθως μεταγενέστερες της κατασκευής, επιγραφές: Τιβέριος 1974, σ. 142-144 σημ. 3, 14, σ. 146-147 σημ. 24, 26. Για επεξηγηματικές επιγραφές: Τιβέριος 1981, σ. 41. Για εμπορικές: Johnston 1972, σ. 4 κ.ε. Τα εμπορικά σήματα στους παναθηναϊκούς αμφορείς σπανίζουν: Βαλαβάνης 1991, σ. 19, πίν. 4γ σημ. 37. Vos 1981, 35 κ.ε.

3. Για Αθηνά στον τύπο Παλλαδίου (στατική) RE XVIII, 3, στ. 171-201, λ. Palladion. Roscher ML I. σ. 689 κ.ε. LIMC II, σ. 67-117. Για Αθηνά στον τύπο Προμάχου (σε δράση) LIMC II, 118-173. Daremberg - Saglio III, στ. 1913, b. Πρβλ. Valavanis 1987, σ. 467 σημ. 1. Havelock 1980, σ. 41 κ.ε. Schmidt 1922, σ. 11 κ.ε. Matheson 1989, σ. 98-104. Για την Αθηνά «Hobble», Βαλαβάνης 1991, σ. 200. Beazley 1943, σ. 460. Παναθηναϊκοί αμφορείς της περιόδου 360/59-336/5 π.Χ. εικονίζουν την Αθηνά άλλοτε ως Πρόμαχο και άλλοτε ως Παλλάδιο: Βαλαβάνης 1991, σ. 77 κ.ε. Schefold 1937 σ. 30 κ.ε. 36 κ.ε., 38.

4. Οι διαφορές στην εικονογράφηση κύριας και δευτερεύουσας όψης συνιστούν «επιτηδευμένο μίγμα παλιού και καινούργιου» (Beazley 1993, σ. 112). Το αρχαϊστικό-δευτερεύον, παράλληλο με το τρέχον, ρεύμα, εμφανίζεται στην ελληνική τέχνη από τα τέλη του 5ου αι. π.Χ. και συνεχίζεται στα ελληνιστικά χρόνια, οπότε και διογκώνεται (Havelock 1964, σ. 43 κ.ε.). Η Αθηνά φέρει αιγίδα για πρώτη φορά μαζί με ασπίδα, δόρυ και κράνος στον αμφορέα Burgon (566 π.Χ.) και τη διατηρεί. Μόνο στον «ψευδοπαναθηναϊκό»(;) αμφορέα της Ακρόπολης Graef, Langlotz 1925, αριθ. 920, πίν. 57, του 560-550 π.Χ. δεν φέρει αιγίδα (Brandt 1978, σ. 10 σημ. 6). Για την αιγίδα Δία και Αθηνάς με γοργόνειο Roscher ML, 1697-1700, λ. Gorgones. Για την αιγίδα της Αθηνάς Buchholz, Wiesner 1977, σ. 53-56. Ricth 1971, σ. 111-115. Βαλαβάνης 1991, σ. 88. Η ασπίδα της Αθηνάς είναι του Αργείου τύπου. Για ασπίδες γενικά Snodgrass 1967, σ. 14-35, 43-58, 67-69, 95-96, 104-105 και Buchholz, Wiesner 1977, σ. 6-15, 17-24. Βλ. και Kunze 1950. Το κράνος της είναι αττικό (Βαλαβάνης 1991, σ. 85-86, σημ. 151) τουλάχιστον ως το 2ο αι. π.Χ. Για τους αγαλματικούς τύπους πάνω στους κιοίσκους εκατέρωθεν της Αθηνάς βλ. γενικά Eschbach 1986, *passim* και Valavanis 1987, σ. 468 σημ. 2.

αυτή την όψη εμφανίζεται απαλλαγμένος από τις «δεσμεύσεις» που του επέβαλλε η παραδοσιακή απεικόνιση της θεϊκής μορφής στην κύρια όψη<sup>5</sup>.

Η ποικιλία στον τρόπο απόδοσης της ασπίδας της Αθηνάς δεν φαίνεται να οφείλεται μόνο στη στροφή της θεάς προς τα δεξιά, στροφή που συντελέστηκε το 360-59 π.Χ., επί άρχοντος Καλλιμήδη<sup>6</sup>. Η ασπίδα παρέμεινε πλήρης κύκλος από την αρχή της δημιουργίας των παναθηναϊκών αμφορέων (566; π.Χ.) έως το 367/6 π.Χ., ενώ εικονίζεται κατά τα 3/4 σε παναθηναϊκούς αμφορείς του άρχοντα Τιμοκράτη (364/3 π.Χ.). Η τάση για προοπτική απόδοση θα ολοκληρωθεί στους παναθηναϊκούς αμφορείς του άρχοντα Χαρικλείδη (363/2 π.Χ.), οπότε η ασπίδα εικονίζεται σε πλήρη κατατομή. Η αλλαγή στην απεικόνιση της ασπίδας συντελείται επομένως πριν από τη στροφή της Αθηνάς προς τα δεξιά, ενώ μετά από αυτήν (σε παναθηναϊκούς αμφορείς του 340 π.Χ.) έχει τη μορφή έλλειψης. Ταυτόχρονα αρχίζει σταδιακά να εμφανίζεται το εσωτερικό της με ορατό το όχανο και το χέρι της θεάς που κρατεί την αντιλαβή. Ήδη στους παναθηναϊκούς αμφορείς του 323/2 και του 321/20 π.Χ. (επί Κηφισοδώρου και επί Αρχίππου αρχόντων) εικονίζεται το μεγαλύτερο μέρος του εσωτερικού της ασπίδας, ενώ στους ελληνιστικούς αμφορείς γίνεται πλήρης κύκλος και πάλι, μερικές φορές, με πλήρως εμφανές το εσωτερικό της. Ολοκληρώνεται έτσι η στροφή στην κίνηση της θεάς, που εκτελέστηκε, κατά κάποιον τρόπο, και με αντιοιχία (ό,τι έκανε από τη μια πλευρά του αγγείου, το έκανε και από την άλλη)<sup>7</sup>.

Με την προοπτική απόδοση της ασπίδας δίνεται η εντύπωση ότι εξοικονομείται χώρος που δεν υπήρχε, όταν η ασπίδα αποδιδόταν ως πλήρης κύκλος. Σε ορισμένους μάλιστα παναθηναϊκούς αμφορείς του 4ου αι. π.Χ. η Αθηνά σηκώνει την ασπίδα ψηλά, πολύ κοντά στο ύψος του μετώπου της, αφήνοντας ελεύθερο το κάτω πεδίο<sup>8</sup>. Ο ελεύθερος χώρος, εντούτοις, που δημιουργείται γύρω από τη μορφή της δεν φαίνεται να έχει σχέση με την αναγραφή του ονόματος του επωνύμου άρχοντα κιονηδόν ή στοιχηδόν παράλληλα προς τον κίονα, καινοτομία που εμφανίζεται μάλλον το 395/4 π.Χ. Η προοπτική απόδοση της ασπίδας επομένως ακολουθεί τις καλλιτεχνικές τάσεις της περιόδου και αποτελεί ταυτόχρονα στοιχείο της γενικότερης προσαρμογής της μορφής της Αθηνάς στο σχήμα του παναθηναϊκού αμφορέα, που σταδιακά επιμηκύνεται.

## Το επίσημα

Η λέξη επίσημα ή επίσημον χαρακτηρίζει κυρίως το έμβλημα που κοσμεί το τύμπανο των ασπίδων, σύμφωνα με τις φιλολογικές και επιγραφικές μαρτυρίες και τις απεικονίσεις σε αγ-

5. Για τη διάκριση κύριας και δευτερεύουσας όψης, βλ. Τιβέριος 1981, σ. 45-48.

6. Θέμελης 1969, σ. 410-411.

7. Βαλαβάνης 1991, σ. 90-91, 194. Προκοπίου 1982, 33 κ.ε. Σύμφωνα με την Καρούζου 1948/49, σ. 15, η αρχική απόδοση της Αθηνάς «ήταν ζήτημα πρώτης ανάγκης για τη διακοσμητική αίσθηση των αρχαϊκών τεχνιτών, ώστε υπερίσχυσε της φυσικότερης προς τα δεξιά στροφής του Παλλαδίου». Βλ. και Τιβέριος 1981, σ. 30-31 σημ. 73. Δεν πρέπει πάντως να ξεχνάμε τη βαθύτερη σημασία που είχε το «δεξιά» και το «αριστερό» στην αρχαιότητα. Η στροφή αυτή των 180 μοιρών δεν εκτελέστηκε με αυστηρή χρονολογική ακολουθία. Βλ. αριθ. κατ. 1 (Αθηνά προς αριστερά, ασπίδα χαμηλά, κοντά στο σώμα), αριθ. κατ. 66 (Αθηνά προς αριστερά, ασπίδα απομακρύνεται κάπως από σώμα και υψώνεται), αριθ. κατ. 75 (Αθηνά προς αριστερά, ασπίδα σχεδόν στο ύψος του μετώπου), αριθ. κατ. 128 (Αθηνά προς αριστερά, ασπίδα σχεδόν σε πλήρη κατατομή), αριθ. κατ. 131 (Αθηνά προς δεξιά, ασπίδα πάλι σε πλήρη κατατομή), Edwards 1957, σ. 340 αριθ. 14, Ρ. 5911, πίν. 86 και Boardman 1980, εικ. 307 και 308, 1 (ασπίδα σε πλήρη σχεδόν κύκλο πάλι με ορατό το εσωτερικό). Κοντολέων 1937, σ. 579 εικ. 4. Smets 1936, πίν. 39. Αν οι αλλαγές αυτές στην εικονογραφία των παναθηναϊκών αμφορέων ρυθμιζόνταν από το κράτος ή τα ίδια τα εργαστήρια παραμένει άγνωστο. Eschbach 1986, 164 κ.ε. Valavanis 1987, 473 κ.ε.

8. Βλ. τους παναθηναϊκούς αμφορείς K1, K4 της Ερέτριας: Βαλαβάνης 1991, πίν. 20, 21, 26, 27.

γεία ήδη από τα τέλη του 8ου αι. π.Χ.<sup>9</sup>. Αντίστοιχα εμβλήματα απαντούν και σε άλλα αντικείμενα, καθώς και σε πλοία<sup>10</sup>. Τα επισήματα αποτελούσαν συνήθως διακριτικά και αναγνωριστικά ατόμων ή ομάδων, η παρουσία τους μάλιστα κρινόταν απολύτως αναγκαία σε περιπτώσεις πολεμικών συγκρούσεων για τη διάκριση συμπολεμιστών ή συμμάχων και εχθρών. Τα περισσότερα εμβλήματα ασπίδων ανήκαν στην κατηγορία των παραδοσιακών συμβόλων, χαρακτηριστικών της θεότητας στην οποία οι οπλίτες προσέβλεπαν, προσδοκώντας τη συμπαράστασή της. Ο Lacroix προχωρεί σε σύγκρισή τους με τα οικόσημα του Μεσαίωνα, υποστηρίζοντας ότι ακόμα και αν τα τελευταία διαφοροποιούνται, μπορούν, ως παράλληλο στοιχείο νεότερης περιόδου, να συμβάλουν στον προσδιορισμό του χαρακτήρα και στην κατανόηση των εμβλημάτων της αρχαιότητας<sup>11</sup>. Τα μεσαιωνικά οικόσημα αποτελούσαν διακριτικά αριστοκρατικών οικογενειών. Ήταν συνήθως παραστάσεις ζώων, φυτών ή αντικειμένων με χρησιμότητα «αναγνωριστική» της κοινωνικής βαθμίδας του φορέα, αλλά και δηλωτική ιδιοκτησίας. Αρχικά ήταν προσωπικά, βαθμιαία έγιναν κληρονομικά. Χωριά, πόλεις, ιδρύματα, θρησκευτικές οργανώσεις είχαν επίσης δικά τους εμβλήματα. Οι λόγοι επιλογής τους συνοψίζονται ως εξής: προσωπικές φιλοδοξίες, ιδεολογία, αισθητική. Τα εμβλήματα της αρχαιότητας, ωστόσο, δεν φαίνεται να μεταβιβάζονταν κληρονομικά, όπως τα μεσαιωνικά οικόσημα. Οι αρχαίοι δεν επιχείρησαν να κωδικοποιήσουν τη μορφή ή τον τρόπο επιλογής τους σύμφωνα τουλάχιστον με τις φιλολογικές μαρτυρίες<sup>12</sup>. Επισήματα μπορεί να θεωρηθούν, τέλος, και τα εμβλήματα που αποτυπώνονταν στα νομίσματα των ελληνικών πόλεων. Η εικόνα τους είχε και συμβολικό ή αλληγορικό περιεχόμενο, δηλωτικό της συγκεκριμένης πόλης<sup>13</sup>.

Στα αρχαία αγγεία γενικά τα επισήματα στις ασπίδες που φέρουν οι μορφές αποτελούν αναμφίβολα εξαιρετικά δείγματα μικρογραφικής ζωγραφικής. Το λευκό επίθετο χρώμα, με το οποίο αποδίδονταν, συχνά ελαφρώς ανάγλυφο, απολεπιζόταν εύκολα, δημιουργώντας έτσι στους μελετητές πρόβλημα αναγνώρισης<sup>14</sup>. Στη μορφή της Αθηνάς στους παναθηναϊκούς αμφορείς η άντυγα της ασπίδας αρχικά ήταν συνήθως ερυθρή, σε αρμονική αντίθεση προς το μελανόχρωμο τύμπανο, ενώ αργότερα (τέλος 8ου αι. π.Χ.) γίνεται μελανή με ερυθρές στιγμές ή και ερυθρή με λευκές στιγμές, αποδίδοντας κάπως ελεύθερα το σύνθημα και σχεδόν αποκλειστικό μοτίβο του πλοχμού<sup>15</sup>. Μέσα στον 5ο και 4ο αι. π.Χ. γενικά η απόχρωση και η διακόσμηση της άντυγας ποικίλλουν.

Έχει παρατηρηθεί ότι τα επισήματα της ασπίδας της Αθηνάς στους παναθηναϊκούς αμφορείς του ίδιου αγγειογράφου, από το 530 π.Χ. περίπου έως τη στιγμή της προς τα δεξιά στροφής

9. Πρβλ. IG II<sup>2</sup> 1425, 372, Leveque, Vidal-Naquet 1989, σ. 131. Η «εφεύρεση» των επισημάτων αποδίδεται από τον Ηρόδοτο στους Κάρες: Lacroix 1955/56, σ. 92 σημ. 5.

10. Lacroix 1955/56, σ. 103 κ.ε. Για τα «παράσημα» των πλοίων και τις φιλολογικές μαρτυρίες βλ. Casson 1971, σ. 344-346, εικ. 64-68, 72, 74, 80, 82, 85, 90 και Lacroix 1955/56, σ. 93. Περιγράφοντας ο Ευριπίδης (Ιφιγένεια εν Αυλίδι II, 239-276) τον στόλο των Αχαιών στην Αυλίδα αποδίδει σε κάθε ομάδα πλοίων συγκεκριμένο έμβλημα: του Αχιλλέα έφεραν εικόνες Νηρηίδων, τα αθηναϊκά Παλλάδιο, τα βοιωτικά τον Κάδμο με δράκο, του Νέστορα τον ταυρόμορφο Αλφειό. Η ποικιλία αυτών των μοτίβων (σημάτων) που χρησιμοποιούνται επίσης για τη διακόσμηση πολύτιμων λίθων, νομισμάτων, κοσμημάτων, ασπίδων, σφραγίδων είναι κοινή. Spier 1990, σ. 107 κ.ε.

11. Lacroix 1955/56, σ. 92 και 114. Για τον Spier όμως, έτσι κι αλλιώς, η βαθύτερη σημασία των επισημάτων παραμένει «σκοτεινή».

12. Lacroix 1955/56, σ. 91-97 και 114.

13. Lacroix 1955/56, σ. 96 σημ. 4, 98-101, 103. Spier 1990, σ. 107-118. Για το (πιθανό) συμβολικό περιεχόμενο των σημάτων βλ. Spier 1990, σ. 124-128.

14. Για τα χρώματα των επισημάτων στα μελανόμορφα αττικά αγγεία βλ. Folsom 1975, σ. 12. Πρβλ. Βαλαβάνης 1991, σ. 93-94 σημ. 187.

15. Folsom 1975, 23-24. Βαλαβάνης 1991, σ. 91 σημ. 173.

της Αθηνάς, επαναλαμβάνονται. Ο ζωγράφος της «ομάδας του Λεάγρου», για παράδειγμα, ζωγραφίζει πάνω στην ασπίδα Σειρήνα, ο ζωγράφος της «κουκουβάγιας της Αβάνας» γλαύκα σε κλαδί. Το ίδιο ισχύει για το ζωγράφο του Ευχαρίδη, που επιλέγει ως επίσημα για την ασπίδα της Αθηνάς κατά κανόνα φίδι, το ζωγράφο του Κλεοφράδη, που προτιμά τον Πήγασο, και το ζωγράφο του Βερολίνου, που επιλέγει το γοργόνιο. Στα αγγεία της ομάδας Robinson υπάρχει σχεδόν πάντα μια Νίκη με στεφάνι. Θα πρέπει να σημειώσουμε, ωστόσο, ότι η επανάληψη αυτή, όπως θα διαπιστώσουμε πιο κάτω, δεν τηρείται με συνέπεια<sup>16</sup>.

Σχετικά με τους λόγους της επανάληψης των επισημάτων στους παναθηναϊκούς αμφορείς από τους εκάστοτε αγγειογράφους έχουν γίνει κατά καιρούς διάφορες υποθέσεις και έχουν συνοπτικά προταθεί οι εξής ερμηνείες:

1. Οφείλεται σε πρωτοβουλία των ίδιων των αγγειογράφων και δεν σημαίνει παρά «απλή προτίμηση ή ιδιαίτερη προσήλωσή» τους σε ένα επίσημα. Η επανάληψη ωστόσο συμβάλλει στο να αποδοθούν ορισμένοι παναθηναϊκοί αμφορείς σε εργαστήρια<sup>17</sup>. 2. Υποδηλώνει το ίδιο το όνομα των κεραμίων ή και των αγγειογράφων<sup>18</sup>. 3. Επιβαλλόταν από τους αξιωματικούς του κράτους, τους υπεύθυνους για την παραγγελία κατασκευής των παναθηναϊκών αμφορέων, η οποία δινόταν ύστερα από διαγωνισμό σε εργαστήρια, επομένως σε διάφορους αγγειογράφους, και βοηθούσε στον έλεγχο παράδοσης του συμφωνηθέντος αριθμού αγγείων<sup>19</sup>.

Τα επιχειρήματα των ερευνητών που προτείνουν τις παραπάνω ερμηνείες ανασκευάζει ο Τιβέριος<sup>20</sup>. Δεν είμαστε σίγουροι, κατά τη γνώμη του, αν η παραγγελία δινόταν πράγματι σε πολλά κεραμικά εργαστήρια: συμφερότερο θα ήταν αν δινόταν σε ένα μόνο, για να πετυχαίνει το κράτος καλύτερες τιμές<sup>21</sup>. Η πολιτεία, αν θεωρούσε αναγκαίο για λόγους ελέγχου να υπάρχει πάνω στους παναθηναϊκούς αμφορείς το όνομα του ιδιοκτήτη του εργαστηρίου ή του αγγειογράφου, θα απαιτούσε να γίνεται αυτό ευθέως και όχι σε κρυπτογραφημένη μορφή μέσω των επισημάτων<sup>22</sup>. Επιπλέον, αν η επιλογή των επισημάτων ήταν αποτέλεσμα προτίμησης των αγγειογράφων, τότε θα έπρεπε λογικά το ίδιο επίσημα να απαντά και σε όλη την υπόλοιπη παραγωγή του ίδιου αγγειογράφου (πράγμα που δεν συμβαίνει) και όχι μόνο στους παναθηναϊκούς αμφορείς που ο ίδιος κατασκεύαζε<sup>23</sup>.

Η σημαντικότερη πηγή για το θέμα που μας ενδιαφέρει είναι η Αθηναίων Πολιτεία του Αριστοτέλη, έργο γραμμένο ανάμεσα στα 329 και 322 π.Χ. Σύμφωνα με τα σχετικά χωρία η

16. Βλ. Βαλαβάνης 1991, σ. 95. Τιβέριος 1990, σ. 33 και Eschbach 1992, σ. 38. Επίσης βλ. τους πίνακες με τα επίσημα κατά αγγειογράφους που παρουσιάζονται στο κείμενο.

17. Beazley 1993, σ. 117.

18. Το επίσημα χρησιμεύει ως κρυπτογραφημένο σύμβολο και ως «αναφορά» στο όνομα του ζωγράφου ή του εργαστηρίου: Robertson, 1958, σ. 64. Βλ. και Lectures 1989, σ. 75-76 για αντιρρήσεις στις απόψεις του τελευταίου. Παραπλήσια άποψη έχει και ο Eschbach 1986, σ. 165 για τον αγαματικό τύπο πάνω στους κίονες και για τα επίσημα των παναθηναϊκών αμφορέων, ότι αμφότερα χρησίμευαν ως «γνωρίσματα» των εργαστηρίων. Πρβλ. Webster 1972, σ. 11 κ.ε. Robinson 1950, σ. 61: «I know of no other vases except the Olynthian ones, where the owl occurs in the field flying and not sitting on a column...perhaps this was the trade-mark of the workshop».

19. Boardman 1980, σ. 193. Brandt 1978, σ. 16-17. Το σχετικό χωρίο από τον Αριστοτέλη (Αθηναίων Πολιτεία, 49) παρουσιάζει προβλήματα. Η συσχέτιση της λέξης «παραδείγματα» με τους παναθηναϊκούς αμφορείς δεν είναι απόλυτα σίγουρη. Ορισμένοι την ερμηνεύουν ως «αρχιτεκτονικά παραδείγματα», άλλοι την συνδέουν με τον πέπλο της Αθηνάς. Βλ. Rhodes 1981, σ. 568 (σχολιασμός παραγρ. 49, 3). Ο Τιβέριος τα θεωρεί υποδείγματα παναθηναϊκών αμφορέων: Τιβέριος 1974, σ. 145 (σημ. 18, 19 και 21) και σ. 146. Συμφωνεί και ο Βαλαβάνης (1997, 87-89).

20. Τιβέριος 1990, σ. 33-37.

21. Τιβέριος 1974, σ. 144.

22. Τιβέριος 1990, σ. 34. Πρβλ., για παράδειγμα, την περίπτωση των παναθηναϊκών αμφορέων από την Όλυνθο. Βλ. υποσημ. 18 και Valavanis 1987, σ. 469, 473-74.

23. Τιβέριος 1990, σ. 32.

Βουλή πρότερον αποφάσιζε για τα παραδείγματα και τον πέπλο της Αθηνάς, ενώ στην εποχή του Αριστοτέλη οι αθλοθέτες μαζί με τη Βουλή φρόντιζαν γι' αυτά τα δύο· οι επώνυμοι άρχοντες *εἰσέπραττον* και παρέδιδαν το λάδι στους ταμίες της θεάς στην Ακρόπολη<sup>24</sup>. Η αρμοδιότητα αυτή τους ανατέθηκε, όπως πιστεύεται, με την αλλαγή του πολιτεύματος και την απομάκρυνση των Τριάκοντα, ένα σημαντικό πολιτικό γεγονός που οδήγησε και στην επιλογή των επισημάτων με νέα κριτήρια<sup>25</sup>. Παλαιότερα, με τις ιερές μορίες συνδέονταν οι ενοικιαστές τους, που ενδεχομένως έκαναν τότε ό,τι κάνουν την εποχή του Αριστοτέλη οι άρχοντες, συλλέγουν και παραδίδουν δηλαδή το λάδι στους ταμίες της θεάς στην Ακρόπολη. Με βάση τα αποσπάσματα του Αριστοτέλη που μας πληροφορούν ότι το παναθηναϊκό λάδι προερχόταν από τις ιερές ελιές τις διάσπαρτες στην Αττική, οι οποίες μισθώνονταν (*πρότερον*=πριν αναλάβουν οι επώνυμοι άρχοντες αυτό το καθήκον) από τους πωλητές στους ενοικιαστές, ο Τιβέριος συμπεραίνει εν ολίγοις ότι οι τελευταίοι ήταν οι ευπατριδες<sup>26</sup>. Αυτοί κατέβαλλαν αντί ενοικίου μια καθορισμένη ποσότητα λαδιού στο κράτος, την οποία παρέδιδαν στους ταμίες της θεάς στην Ακρόπολη. Με αυτά τα δύο δεδομένα, ότι οι ενοικιαστές (τον 6ο και τον 5ο αι. π.Χ.) παρέδιδαν το λάδι και ότι αυτοί ήταν ευπατριδες, υποστηρίζει στη συνέχεια ο Τιβέριος ότι: α) Η αναγκαιότητα του κρατικού ελέγχου τους οδήγησε να χρησιμοποιήσουν το οικογενειακό τους έμβλημα και να επιβάλουν την τοποθέτησή του (σε συμφωνία με τα εργαστήρια) ως επισήματος πάνω στην ασπίδα της Αθηνάς<sup>27</sup>. Δεν χρησιμοποίησαν απευθείας το όνομά τους, όπως έκαναν δηλαδή οι επώνυμοι άρχοντες τον 4ο αι. π.Χ., αλλά το έμβλημα των προγόνων τους. β) Όταν εμφανίζεται το ίδιο επίσημα σε περισσότερες από μία χρονιές, σημαίνει ότι ο ενοικιαστής είχε μισθώσει τον ελαιώνα για περισσότερο από ένα χρόνο ή ότι άλλο μέλος της ίδιας αριστοκρατικής οικογένειας το είχε κάνει<sup>28</sup>.

Ο ίδιος ερευνητής θεωρεί το φαινόμενο της επανάληψης του επισήματος πάνω στην ασπίδα της Αθηνάς ανάλογο με εκείνο της παρουσίας, σε αμφορείς της ίδιας χρονιάς, του ίδιου αγαμματικού τύπου πάνω στους κίονες που πλαισιώναν τη θεά<sup>29</sup>. Από το 400 έως το 395 π.Χ. περίπου και εξής τοποθετείται στους κιονίσκους ένα έργο πλαστικής, το οποίο πιστεύεται ότι επέλεγε ο ίδιος ο επώνυμος άρχοντας<sup>30</sup>. Το επίσημα «μετακινήθηκε», κατά τον Τιβέριο, από την ασπίδα και πήρε τη μορφή αγάλματος πάνω στους δύο κίονες, εκτοπίζοντας τους πετεινούς, με αποτέλεσμα, στα πρώτα χρόνια τουλάχιστον της αλλαγής, το νέο αγαμματικό σύμβολο να έχει τη θέση και τη χρησιμότητα που είχε τον 6ο και τον 5ο αι. π.Χ. το επίσημα, να υποδηλώνει δηλαδή τον ενοικιαστή των ελαιών και να βοηθεί στον έλεγχο εκ μέρους του κράτους της ποσό-

24. Αριστοτέλης, Αθηναίων Πολιτεία 49, 2-3 και 60. Στην εποχή του η Βουλή έκρινε και για τα έπαθλα των Παναθηναίων με τη σύμφωνη γνώμη του ταμιά των στρατιωτικών (49,3). Πρβλ. Valavanis 1987, σ. 474-477. Peters 1942a, σ. 5-8. Δεν ξέρουμε σε ποιους παρέδιδαν οι ενοικιαστές το παναθηναϊκό λάδι τον 6ο και 5ο αι. π.Χ. Ο Τιβέριος (1990, σ. 36) υποθέτει ότι το παρέδιδαν στο ίδιο σώμα αξιωματούχων, που το παρέδιδε τον 4ο αι. π.Χ. ο εκάστοτε επώνυμος άρχοντας.

25. Το υποθέτει ο Τιβέριος 1990, σ. 35. Βλ. και Valavanis 1987, σ. 474 κ.ε. Οι επώνυμοι ως αξιωματούχοι υπήρχαν πριν από τον 6ο αι. π.Χ. Από το 684 π.Χ. μάλιστα και εξής άρχισαν να εκλέγονται για ένα έτος.

26. Αν το *πρότερον* του Αριστοτέλη (60, 2) αναφέρεται στον 6ο αι. π.Χ., τότε μπορεί «να μην αποκλείεται οι ενοικιαστές των ιερών μοριών να ήταν ευπατριδες» κατά τον Τιβέριο 1990, σ. 39. Βλ. και Rhodes 1981, σ. 673. Για την ενοικίαση των ιερών μοριών Valavanis 1987, σ. 477-478 και Mommsen 1898, σ. 78-81.

27. Κατά τον Αριστοτέλη (60, 2) ο άρχοντας *εἰσπράττει*... *τρι' ἡμικοτύλια ἀπὸ τοῦ στελέχους ἐκάστον*, απ' αυτούς που είχαν συλλέξει το λάδι, ενώ οι ταμίες *ἀπομετροῦσι* το λάδι στους αθλοθέτες.

28. Τιβέριος 1990, σ. 39.

29. Τιβέριος 1990, σ. 31-34. Valavanis 1987, σ. 470-474. Eschbach 1986, σ. 164. Lacroix 1955/56, σ. 103.

30. Το ίδιο άγαλμα πάνω στους κίονες συμβαίνει να επαναλαμβάνεται όμως και για δύο συνεχόμενες χρονιές και άρχοντες, όπως για παράδειγμα το 324/3 π. Χ. (άρχων Ηγησίας) και το 323/2 π.Χ. (άρχων Κηφισόδωρος II): Eschbach 1986, σ. 162. Τιβέριος 1990, σ. 41 σημ. 39.

τητας που ο κάθε ενοικιαστής παρέδιδε<sup>31</sup>. Το είδος αυτό αγαλματικού συμβόλου παρέμεινε ακόμα και όταν (από τις τελευταίες δεκαετίες του 4ου αι. π.Χ.) η συλλογή του λαδιού επιτελούνταν από τον ταμία των στρατιωτικών και όχι από τον επώνυμο άρχοντα και αυτό γιατί, πρώτον, ο συνδυασμός κίονα και αγάλματος θεωρήθηκε πετυχημένος, δεύτερον, γιατί η σχέση αγάλματος και ενοικιαστή είχε πια παγιωθεί και τέλος για παραδοσιακούς και διακοσμητικούς λόγους. Ως επιπλέον έμμεσο αποδεικτικό στοιχείο για το συσχετισμό επισήματος και αγαλματικού συμβόλου θα μπορούσε να θεωρήσει κανείς, κατά τον Τιβέριο, την άποψη του Beazley ότι τα εμβλήματα των ασπίδων μπορούν να συγκριθούν, τηρουμένων των αναλογιών, με τα «σύμβολα» στα νομίσματα που έχουν ανάλογη χρησιμότητα<sup>32</sup>.

Οι απόψεις του Τιβέριου δημιουργούν ορισμένα ερωτηματικά. Κατ' αρχήν δεν είναι βέβαιο ότι τον 6ο και 5ο αι. π.Χ. οι παναθηναϊκοί αμφορείς κατασκευάζονταν κάθε χρόνο<sup>33</sup>. Αν λάβουμε υπόψη τη μεγάλη ποσότητα παναθηναϊκών αμφορέων που έπρεπε να κατασκευαστούν για κάθε Μεγάλα Παναθήναια (1200-2000 αμφορείς)<sup>34</sup>, είναι αμφίβολο αν ένα μόνο εργαστήριο μπορούσε να ανταποκριθεί σε τέτοια παραγγελία, χωρίς να αναστείλει την τρέχουσα παραγωγή του. Αλλά, έστω, και αν η κατασκευή 350-500 αμφορέων κατ' έτος δεν θεωρηθεί υπερβολική για ένα εργαστήριο, θα πρέπει να δεχτούμε ότι εκτός από τις καλύτερες τιμές, η ταχύτητα κατασκευής τους αλλά και η ποιότητά τους «θα βάραιναν εξίσου» στη σκέψη αυτών που έδιναν την παραγγελία. Οι επώνυμοι άρχοντες πρέπει να ανέλαβαν το νέο τους καθήκον το 403/2 π.Χ. με την εγκαθίδρυση της Δημοκρατίας, ενώ η αναγραφή του ονόματός τους (και η παρουσία αγαλματικών συμβόλων) πάνω στους παναθηναϊκούς αμφορείς αρχίζει, σύμφωνα με τα σωζόμενα θραύσματα παναθηναϊκών αμφορέων, στα χρόνια 395/4-380/79 π.Χ.<sup>35</sup>. Ωστόσο γεφυρωθεί με νέα ευρήματα το κρίσιμο αυτό κενό των 8 ή 18 ετών, κατά το οποίο λαμβάνουν χώρα σημαντικές αλλαγές, δεν είναι δυνατό να γίνει κατανοητή η τυχόν σχέση επισήματος και εμβλήματος-αγάλματος. Αν το επίσημα των Τυραννοκτόνων εξακολουθούσε να σχετίζεται με τους ενοικιαστές ευπατριδές (και όχι με τον επώνυμο άρχοντα), οπωσδήποτε δεν φαίνεται εύλογο ένας αριστοκρατής γαιοκτήμων της Αττικής να επέλεγε ως έμβλημα ένα κατεξοχήν σύμβολο της Δημοκρατίας, το οποίο εν πάση περιπτώσει δεν είχε καμιά σχέση με τα παραδοσιακά (οικογενειακά ή μη) εμβλήματα των ευπατριδών.

Πέρα όμως από το συγκεκριμένο και μοναδικό επίσημα των Τυραννοκτόνων, έχει αμφισβητηθεί με σοβαρά, κατά τη γνώμη μας, επιχειρήματα ότι τα επίσημα γενικώς της ασπίδας της Αθηνάς ήταν εμβλήματα ευπατριδών και ότι τα νομίσματα με εμβλήματα (τα λεγόμενα *Wappenmünzen*) του 6ου αι. π.Χ. φέρουν εμβλήματα αριστοκρατικών γενών ή ισχυρών οικογενειών<sup>36</sup>. Σύμφωνα με τις υπάρχουσες φιλολογικές μαρτυρίες, το επίσημα δεν χαρακτηρίζει ένα

31. Τιβέριος 1990, σ. 34 και 40-41. Βαλαβάνης 1991, σ. 120 κ.ε. Valavanis 1987, σ. 468, σημ. 2.

32. Beazley 1993, σ. 122. Τιβέριος 1990, σ. 41 σημ. 36.

33. Πρβλ. Brandt 1978, σ. 17. Βαλαβάνης 1991, σ. 2. Τιβέριος 1974, σ. 144 και 147-148. Βαλαβάνης 1997, 85 κ.ε.

34. Gardiner 1912, σ. 190. Amyx 1958, σ. 182. Vos 1981, σ. 41. Johnston 1987, σ. 125-129. Βαλαβάνης 1991, σ. 3. Πρβλ. και Cook 1959, σ. 120-121. Το πόσο ελλιπείς είναι οι γνώσεις μας για τα εργαστήρια, τον τρόπο λειτουργίας τους, τις μεθόδους και τις συνθήκες εργασίας, το σύνολο αγγειοπλαστών και αγγειογράφων που εργαζόνταν σε καθ' ένα από αυτά, τη σκοπιμότητα υπογραφής των αγγείων, επισημαίνει πρόσφατα ο Sparkes (1991α, σ. 56 και 1991β, σ. 53-56, 110-116. Βλ. και Cook 1959, σ. 120-123). Για πρόσφατες απόψεις σχετικά με τον αριθμό των εργαζομένων στα αττικά κεραμικά εργαστήρια, του 4ου αι. π.Χ. κυρίως, βλ. Βαλαβάνης 1997, σ. 85 κ.ε.

35. Πρβλ. Τιβέριος 1990, σ. 40 σημ. 35. Valavanis 1987, σ. 479.

36. Από τους Leveque, Vidal-Naquet 1989, σ. 131-136. Βλ. επίσης τις αντίθετες απόψεις των Lacroix (1955/56, σ. 98-102) και Robinson και Spier (Spier 1990, σ. 118-121) πάνω στις απόψεις του νομισματολόγου Seltman (1924, σ. 23-101 και 1955, σ. 47-60). Γενικά για την παραλληλία των σημάτων σε νομίσματα και σε επίσημα ασπίδων αγγείων βλ. Lippold 1952, σ. 78 κ.ε., 93-98 και Spier 1990, σ. 112-113.

γένος, αλλά «εκδηλώνει το προσωπικό γόητρο εκείνου που το φέρει, λειτουργεί ως χαρακτηριστικό μιας ανταγωνιστικής κοινωνίας ανεξάρτητα από τις άλλες αξίες του»<sup>37</sup>. Η πιο σημαντική «άλλη» αξία των επισημάτων ήταν η αποτροπαϊκή τους χρησιμότητα<sup>38</sup>. Έτσι τα σύμβολα που παρουσιάζονται στα νομίσματα του βου αι. π.Χ. «δεν είναι τα επισημάτια των γενών (τουλάχιστον δεν έχουμε κανένα τρόπο να το αποδείξουμε) αλλά εκφράζουν με τον τρόπο τους τα ιδεώδη της αριστοκρατικής κοινωνίας»<sup>39</sup>. Το επίσημα της ασπίδας στα αρχαία αγγεία, όπως και στα κείμενα, τελικά, είναι βοηθητικό αναγνώρισης προσώπων (κυρίως μυθικών) και θεών, προσδίδει δηλαδή κάποιο χαρακτηριστικό ή παραπέμπει σε αυτό ή σε άθλο ή σε κάποιο στοιχείο σχετιζόμενο με τον φορέα της ασπίδας<sup>40</sup>.

Όπως ο ίδιος ο Τιβέριος δέχεται στις παραστάσεις των αγγείων οι απλοί βιοτέχνες μιμούνταν αυθόρμητα ό,τι έβλεπαν στις άλλες τέχνες (μεγάλη ζωγραφική, αρχιτεκτονική, πλαστική)<sup>41</sup>. Επηρεάζονταν και από ιστορικά γεγονότα και από την επίσημη πολιτική του κράτους, η οποία επιδρούσε καταλυτικά σε όλες τις τέχνες, έμμεσα και στα αττικά αγγεία<sup>42</sup>. Κι είχαν τη δυνατότητα να αναφέρονται σε αυτά τα ιστορικά γεγονότα έμμεσα με μυθολογικές σκηνές, αλλά δεν έφταναν στο σημείο, όπως είναι γενικώς παραδεκτό, να απεικονίζουν άμεσα τα γεγονότα ή τους πρωταγωνιστές τους. Έτσι, το μοναδικό επίσημα των Τυραννοκτόνων είναι για έναν ακόμα λόγο δυσερμήνευτο. Ορισμένοι αγγειογράφοι απεικόνιζαν θέματα με πολιτικές προεκτάσεις, με σκοπό, πιθανώς, από τη μια μεριά τη διοχέτευση μηνυμάτων στους τόπους αγοράς των αγγείων και από την άλλη την άσκηση κριτικής σε κρατικές θέσεις και ιδεολογίες<sup>43</sup>. Η ανάγνωση βέβαια τέτοιων μηνυμάτων πάνω στους παναθηναϊκούς αμφορείς ήταν πολύ πιο εύκολη υπόθεση, εφόσον επρόκειτο για κατεξοχήν «προπαγανδιστικά» αγγεία, για «πρεσβευτές» του κράτους, τιμητικά αντικείμενα και διαφημιστικά των αγώνων<sup>44</sup>. Η μεγάλη συρροή κόσμου από όλη την Ελλάδα και τις αποικίες πρόσφερε στην Αθήνα ευκαιρία για πολιτική «προπαγάνδα» και μέσω των λαμπρών κρατικών αγγείων-επάθλων, που συνεχιζόταν και μετά τους αγώνες με τη μεγάλη διασπορά των παναθηναϊκών αμφορέων της και τη χρήση τους ως αναθημάτων ή κτερισμάτων<sup>45</sup>.

Πριν καταλήξουμε σε οποιαδήποτε συμπεράσματα, είναι αναγκαίο να εξετάσουμε εκ του σύνεγγυς τα θέματα που χρησιμοποιούνται ως επισημάτια της ασπίδας της Αθηνάς στους παναθηναϊκούς αμφορείς του βου, 5ου και 4ου αι. π.Χ., με ποια συχνότητα απαντούν και ποιές είναι οι προτιμήσεις των αγγειογράφων. Οι πίνακες που ακολουθούν βασίζονται στον κατάλογο των επισημάτων της ασπίδας της Αθηνάς στους παναθηναϊκούς αμφορείς, που βρίσκεται στο τέλος της μελέτης αυτής.

37. Leveque, Vidal-Naquet 1989, σ. 136.

38. Lacroix 1955/56, σ. 97 κ.ε. Στα επισημάτια όλων των εποχών και ο Chase 1979, σ. 11-22 κ.α. αποδίδει και αποτροπαϊκή χρησιμότητα.

39. Leveque, Vidal-Naquet 1989, σ. 136.

40. Τιβέριος 1985, σ. 20 και 24 σημ. 30.

41. Ειδικά για σχέση ζωγραφικής και πλαστικής στους παναθηναϊκούς αμφορείς: βλ. Θέμελης 1980, σ. 409 κ.ε. Τιβέριος 1985, σ. 28, 37 κ.ε. Süsserott 1938, σ. 69 κ.ε., 203-211.

42. Τιβέριος 1985, σ. 15.

43. «Γεγονός είναι πάντως ότι οι άνθρωποι του αττικού Κεραμεικού, συνειδητά ή ασυνείδητα αποτύπωναν πάνω στις δημιουργίες τους πολιτικές απόψεις» σε τέτοιο βαθμό, που «ορισμένοι μελετητές προσπάθησαν να διακρίνουν μέσα στην εικονογραφία των αττικών αγγείων ακόμα και αντικυβερνητικές αιχμές». Τιβέριος 1985, σ. 15-16.

44. Πρβλ. Παπαχατζής 1989, σ. 8. Ενδεικτικό είναι επίσης το γεγονός ότι τα παναθηναϊκά αγγεία κατασκευάζονται ως την προχωρημένη εποχή των αυτοκρατόρων, οπότε και η γιορτή των Παναθηναίων και οι αγώνες συνεχίζονταν. Αν και πολλά είχαν αλλάξει, η ύψιστη τιμή για κάποιους να παρουσιάζονται ως όχι «ανελλιπίστοι» παρέμενε. Παπασπυρίδη-Καρούζου 1948/49, σ. 32.

45. Για τη διασπορά και τη δημοτικότητα τους βλ. Frel 1973, σ. 6-7 και Boardman 1980, σ. 195. Επίσης Valavanis 1986, σ. 457 κ.ε.

## ΠΙΝΑΚΑΣ Ι

Θέματα και συχνότητα εμφάνισης επισημάτων, 566 π.Χ.-τέλος 6ου αι. π.Χ. (αριθ. κατ. 1-48)<sup>46</sup>.

1. Γλαύκα (ή γλαύκα σε κλαδί): επτά φορές (αριθ. κατ. 8, 9, 10, 11, 13, 40, 44; ζ. της κουκουβάγιας της Αβάνας).
2. Σειρήνα: τέσσερις φορές (αριθ. κατ. 30, 31, 41, 42: ομάδα Λεάγρου).
3. Δελφίνι: δύο φορές (αριθ. κατ. 1 και αριθ. κατ. 17: ζ. της Βαρσοβίας;).
4. Ένα σκέλος: δύο φορές (αριθ. κατ. 12: ζ. της κουκουβάγιας της Αβάνας, αριθ. κατ. 25: ζ. του Ευφίλητου).
5. Κένταυρος: δύο φορές (αριθ. κατ. 15: ζ. της Βαρσοβίας και αριθ. κατ. 38).
6. Τροχός άρματος: δύο φορές (αριθ. κατ. 16: ζ. της Βαρσοβίας, αριθ. κατ. 21: ζ. του Ευφίλητου: δύο διαφορετικοί τύποι τροχού άρματος).
7. Πήγασος: δύο φορές (αριθ. κατ. 20: Σικελός και αριθ. κατ. 19: Σικελός;).
8. Γοργόνειο: δύο φορές (αριθ. κατ. 27: ζ. του Ευφίλητου, αριθ. κατ. 45).
9. Κάνθαρος: δύο φορές (αριθ. κατ. 36: ζ. κοντινό στον Αντιμένη, αριθ. κατ. 39: ζ. της Βαρσοβίας).
10. Φύλλα λωτού γύρω από σέπαλο: μια φορά (αριθ. κατ. 2: Λυδός;).
11. Δύο δελφίνια: μία φορά (αριθ. κατ. 3: Εξηκτίας).
12. Μοτίβο φοινίκων και φύλλων: μία φορά (αριθ. κατ. 4).
13. Πανθήρων τέσσερα κεφάλια: μία φορά (αριθ. κατ. 5).
14. Τράγος: μία φορά (αριθ. κατ. 6: ζ. του Μαστού).
15. Ρόδακας: μία φορά (αριθ. κατ. 7: κοντινός στο Λυδό ή Λυδός).
16. Ιχθύς: μία φορά (αριθ. κατ. 14: ζ. της Κοπεγχάγης 99).
17. Αγκυρα: μία φορά (αριθ. κατ. 18: ζ. της Bologne 441).
18. Τρία σφαιρίδια: μία φορά (αριθ. κατ. 22: ζ. του Ευφίλητου).
19. Λύκος ή σκύλος: μία φορά (αριθ. κατ. 23: ζ. του Ευφίλητου).
20. Ημίτομο πάνθηρα: μία φορά (αριθ. κατ. 24: ζ. του Ευφίλητου).
21. Δυο ίπποι ή κριοί αντωποί: μία φορά (αριθ. κατ. 26: ζ. του Ευφίλητου).
22. Πετεινός: μία φορά (αριθ. κατ. 28: ζ. του Ευφίλητου).
23. Τρισκελίδα: μία φορά (αριθ. κατ. 29: ζ. του Μαστού).
24. Περιστέρι ή αετός: μία φορά (αριθ. κατ. 32: ζ. του Μαστού).
25. Λιοντάρι που επιτίθεται και κατασπαράζει ελάφι: μία φορά (αριθ. κατ. 33: ζ. του Ευφίλητου).
26. Τρία φύλλα γύρω από στιγμή: μία φορά (αριθ. κατ. 34: ζ. του Αντιμένη;).
27. Πεντάγραμμο: μία φορά (αριθ. κατ. 35).
28. Δίφρος άρματος: μία φορά (αριθ. κατ. 37: ζ. του Αντιμένη ή του κύκλου του).
29. Φίδι γενειοφόρο: μία φορά (αριθ. κατ. 43: ζ. του Βερολίνου 1833).
30. Ημίτομο ταύρου: μία φορά (αριθ. κατ. 46: ζ. της Βαρσοβίας).
31. Ίριδα: μία φορά (αριθ. κατ. 47: ζ. της Βαρσοβίας).
32. Ημίτομο λιονταριού: μία φορά (αριθ. κατ. 48).

Προφανής είναι η μεγάλη ποικιλία των επισημάτων. Από τα 32 συνολικά θέματα επισημάτων του 6ου αι. π.Χ. ένα θέμα (η γλαύκα) απαντά επτά φορές, ένα άλλο (η σειρήνα) απαντά τέσσερις φορές, επτά θέματα (Κένταυρος, τροχός άρματος, γοργόνειο, Πήγασος, δελφίνι, σκέλος

46. Στο χρονικό σημείο αυτό περίπου σταματάει η καλλιτεχνική παραγωγή των ζ. της κουκουβάγιας της Αβάνας, του Ευφίλητου, του Αντιμένη, της Βαρσοβίας, και αρχίζει των ζ. Κλεοφράδη, Ευχαρίδη, του Βερολίνου, του Αχιλλέα.

και κάρναρος) απαντούν από δύο φορές, ενώ τα υπόλοιπα εικοσιτρία από μία μόνο φορά. Από το σύνολο των επισημάτων του βου αι. τρία μόνο (γοργόνειο, Πήγασος, φίδι) συνεχίζουν να χρησιμοποιούνται και κατά τον 5ο αι. π.Χ.

Ανάλογα με το θέμα, τα επισημάτα μπορεί να κατανεμηθούν στις εξής κατηγορίες:

1. Ζώα (31 τον αριθμό): διακρινόμενα στις εξής ομάδες: α) φανταστικά ή μιξογενή (γοργόνειο, Κένταυρος, Σειρήνα, Πήγασος), β) ημίτομα (λεόντος, πάνθηρα, ταύρου), γ) ολόσωμα (σκύλος ή λύκος, τράγος), δ) συμπλέγματα (κριοί σε σύγκρουση, λέων με ελάφι), ε) θαλάσσια (δελφίνι και δελφίνια, ιχθύς), στ) πτηνά (γλαύκα, πετεινός, περιστέρι ή αετός) και ζ) ερπετά (φίδι).

2. Κυκλικά μοτίβα (10 επισημάτα): τροχός, τρία σφαιρίδια, τρία φύλλα γύρω σε στιγμή, φύλλα γύρω από πυρήνα, ρόδακας, τρισκελίδα (ή σκέλος), 4 κεφάλια πανθήρων.

3. Αντικείμενα διάφορα και αγγεία. (4 επισημάτα): δίφρος άρματος, άγκυρα, κάρναρος.

4. Μορφές μύθου ή λατρείας (1 επίσημα): Ίριδα.

5. Σπάνια (2 επισημάτα): πεντάγραμμο, μοτίβο φοινίκων και φύλλων.

Τα επισημάτα κατά αγγειογράφο ή ομάδα έχουν ως εξής:

Z. της κουκουβάγιας της Αβάνας: γλαύκα σε κλαδί (αριθ. κατ. 8, 9, 10, 11, 13, 40, 44), ένα σκέλος (αριθ. κατ. 12).

Z. του Ευφίλητου ή εργαστήριό του: γοργόνειο (αριθ. κατ. 27), τρία σφαιρίδια (αριθ. κατ. 22), ένα σκέλος (αριθ. κατ. 25), πετεινός (αριθ. κατ. 28), ημίτομο πάνθηρα (αριθ. κατ. 24), λύκος ή σκύλος (αριθ. κατ. 23), λιοντάρι που κατασπαράσσει ελάφι (αριθ. κατ. 33), τροχός άρματος (αριθ. κατ. 21), δύο ίπποι ή κριοί σε σύγκρουση (αριθ. κατ. 26).

Z. της Βαρσοβίας: κάρναρος (αριθ. κατ. 39), Κένταυρος (αριθ. κατ. 15), ημίτομο ταύρου (αριθ. κατ. 46), τροχός άρματος (αριθ. κατ. 16), Ίριδα (αριθ. κατ. 47), δελφίνι (αριθ. κατ. 17).

Ομάδα Λεάγρον: Σειρήνα (αριθ. κατ. 30, 31, 41, 42).

Z. του Μαστού: τράγος (αριθ. κατ. 6), τρισκελίδα (αριθ. κατ. 29), περιστέρι ή αετός (αριθ. κατ. 32).

Z. του Αντιμένη (;): τρία φύλλα γύρω από στιγμή (αριθ. κατ. 34), κάρναρος (αριθ. κατ. 36) δίφρος άρματος (αριθ. κατ. 37).

Σικελός: Πήγασος (αριθ. κατ. 20 και ίσως και ο αριθ. κατ. 19).

Λυδός ή κοντινός του: φύλλα λωτού γύρω από σέπαλο (αριθ. κατ. 2), ρόδακας (αριθ. κατ. 7).

Εξηκίας: δύο δελφίνια (αριθ. κατ. 3).

Ομάδα ζ. της Κοπεγχάγης 99: ιχθύς (αριθ. κατ. 14).

Z. της Bologne 441: άγκυρα (αριθ. κατ. 18).

Z. του Βερολίνου 1833: φίδι γενειοφόρο (αριθ. κατ. 43).

Επτά μη αποδιδόμενα σε ζωγράφους αγγεία: δελφίνι (αριθ. κατ. 1), μοτίβο φοινίκων και φύλλων (αριθ. κατ. 4), κεφάλια τεσσάρων πανθήρων (αριθ. κατ. 5), πεντάγραμμο (αριθ. κατ. 35), Κένταυρος (αριθ. κατ. 38) γοργόνειο (αριθ. κατ. 45), ημίτομο λιονταριού (αριθ. κατ. 48).

Ο ζ. της κουκουβάγιας της Αβάνας, του οποίου η καλλιτεχνική παραγωγή χρονολογείται μεταξύ 530 και 500 π.Χ., φαίνεται να επαναλαμβάνει το ίδιο επίσημα (τη γλαύκα σε επτά αγγεία) που σχετίζεται μάλιστα ιδιαίτερα με την ίδια τη θεά, και αυτός όμως όχι με απόλυτη συνέπεια, αφού στον αμφορέα αριθ. κατ. 12 επιλέγει ως επίσημα ένα σκέλος. Σκέλος χρησιμοποιεί και ο ζ. του Ευφίλητου (αριθ. κατ. 25), ο οποίος παρουσιάζει τη μεγαλύτερη ποικιλία στο θεματολόγιο των επισημάτων του, εννέα διαφορετικά επισημάτα, ισάριθμα με τους σωζόμενους αμφορείς που του αποδίδονται. Ακολουθείται από το ζ. της Βαρσοβίας (έξι διαφορετικά επισημάτα σε έξι αμφορείς), από τον Αντιμένη (τρία διαφορετικά επισημάτα σε τρεις αμφορείς) και από το ζ. του Μαστού (τρία διαφορετικά επισημάτα σε τρία αγγεία). Λιγότερα δείγματα παναθηναϊκών αμφορέων σώζονται από τους αγγειογράφους Λυδό (πιθανότατα δύο διαφορετικά επισημάτα σε δύο αγγεία) και Σικελό (ένα ή δύο αγγεία), ενώ από τους υπόλοιπους, το ζ. της Bologne 441, της Κοπεγχάγης 99, του Βερολίνου 1833 και τον Εξηκία ένας αμφορέας.

Με τα παραπάνω στοιχεία από τον 6ο αι. π.Χ. και με μοναδικά παραδείγματα επαναλαμβανόμενου επισήματος λιγότερο τη Σειρήνα στην ομάδα του Λεάγρου (τέσσερις φορές), και περισσότερο τη γλαύκα από το ζ. της κουκουβάγιας της Αβάνας (επτά φορές) ο οποίος μάλιστα για ένα τουλάχιστον αμφορέα (αριθ. κατ. 12) επιλέγει διαφορετικό επίσημα (ένα σκέλος), είναι αδύνατο να συναγάγουμε οποιαδήποτε συμπεράσματα σχετικά με τους λόγους μιας μη δεδομένης επανάληψης.

## ΠΙΝΑΚΑΣ ΙΙ

Θέματα και συχνότητα εμφάνισης επισημάτων, 500 - τέλος 5ου αι. π.Χ. (αριθ. κατ. 49-116)<sup>47</sup>.

1. Πήγασος: είκοσι επτά φορές (αριθ. κατ. 49, 50, 55, 56, 57, 58, 62, 68, 71, 73, 75, 78, 79: ζ. του Κλεοφράδη· αριθ. κατ. 51, 66, 67, 72, 74, 76, 77, 80: ζ. του Κλεοφράδη ή κοντινός σε αυτόν αγγειογράφος· αριθ. κατ. 54, 60: ζ. των Κενταύρων Montauban· αριθ. κατ. 81: ζ. της Αταλάντης του Μονάχου· αριθ. κατ. 52, 89, 97).

2. Γοργόνειο: δεκατρείς φορές (αριθ. κατ. 82, 84, 85, 86, 87, 88, 90: ζ. του Βερολίνου· αριθ. κατ. 98, 99, 103, 112: ζ. του Αχιλλέα· αριθ. 94 ομάδα Compiègne 985· αριθ. κατ. 113).

3. Φίδι: δέκα φορές (αριθ. κατ. 53, 59, 61, 69, 70: ζ. του Ευχαρίδη· αριθ. κατ. 63, 91: ζ. του Βερολίνου 1833· αριθ. 95: ζ. του Αιγίσθου· αριθ. κατ. 83: ζ. της Αταλάντας του Μονάχου· αριθ. κατ. 92).

4. Νίκη με στεφάνι: πέντε φορές (αριθ. κατ. 100, 101, 108, 109: της ομάδας Robinson· αριθ. κατ. 111: κοντινό στην ομάδα Kuban).

5. Τυραννοκτόνοι: τρεις φορές (αριθ. κατ. 114, 115: ζ. Αριστοφάνη - της ομάδας Hildesheim· αριθ. κατ. 116: της ομάδας Kuban).

6. Στεφάνι ή στεφάνι ελιάς: τρεις φορές (αριθ. κατ. 104, 105: της Ομάδας Robinson· αριθ. κατ. 93).

7. Νίκη σε αρματοδρομία: δύο φορές (αριθ. κατ. 106, 107).

8. Φτερωτός γρύπας: μία φορά (αριθ. κατ. 64).

9. Σκορπιός: μία φορά (αριθ. κατ. 65: κοντινό στο ζ. της Αταλάντης του Μονάχου).

10. Κεφάλι Αθηνάς: μία φορά (αριθ. κατ. 96).

11. Ίππος: μία φορά (αριθ. κατ. 102: ζ. του Αχιλλέα ή κύκλος του).

12. Νίκη ιπτάμενη που κρατεί ταινίες: μία φορά (αριθ. κατ. 110: της ομάδας Kuban).

Η συχνότητα εμφάνισης του Πηγάσου και του γοργονείου, καθώς και του φιδιού αυξάνεται θεαματικά. Το θεματολόγιο όμως των επισημάτων περιορίζεται σημαντικά σε σχέση με τον προηγούμενο αιώνα. Αν μάλιστα εκλάβουμε ως ένα θέμα τις τρεις παραλλαγές της Νίκης (με στεφάνι, σε αρματοδρομία, ιπτάμενη με ταινίες) απομένουν 10 θέματα επισημάτων του 5ου έναντι των 32 του 6ου αι. π.Χ. Από αυτά μάλιστα τα επτά (γρύπας φτερωτός, σκορπιός, οι παραλλαγές της Νίκης, στεφάνι, κεφάλι Αθηνάς, ίσως το άλογο και Τυραννοκτόννοι) αποτελούν νέα πρωτοεμφανιζόμενα θέματα· το γοργόνειο, ο Πήγασος, το φίδι και ο ίππος αποτελούν επανάληψη θεμάτων του 6ου αι. π.Χ. Οι θεματικές κατηγορίες (έχουν ως εξής:

1. Ζώα: 5 θέματα: α) φανταστικά ή μιξογενή (Πήγασος, γοργόνειο, γρύπας φτερωτός), β) ολόσωμα ζώα (ίππος), γ) ερπετά (σκορπιός).

2. Κυκλικά: 2 θέματα (στεφάνι/στεφάνι ελιάς).

47. Με τα επισήματα των Τυραννοκτόνων, για τα οποία δεχόμαστε ως χρονολόγηση το 403/2 π.Χ., τελειώνει ο 5ος αιώνας. Με αυτά κάτι φαίνεται αναμφισβήτητα να αλλάζει στην ιστορία των επισημάτων.

3. Μορφές του μύθου ή της λατρείας: 4 θέματα (Νίκη στις τρεις παραλλαγές της και κεφάλι Αθηνάς).

4. Μορφές ιστορικές: 1 θέμα (Τυραννοκτόνοι).

Η θεματολογική συρρίκνωση είναι προφανής. Από την κατηγορία των ζώων απουσιάζουν οι προτομές, τα θαλάσσια και τα πτηνά. Η ποικιλομορφία των κυκλικών σχεδόν εξαφανίζεται. Δύο κατηγορίες («αντικείμενα διάφορα και αγγεία» και «επισημάτα σπάνια») δεν απαντούν. Αντί αυτών προστίθεται η κατηγορία των ιστορικών μορφών με μοναδικό παράδειγμα τους Τυραννοκτόνους, ενώ και η κατηγορία «μορφές του μύθου και της λατρείας» ενισχύεται.

Τα επισημάτα κατά αγγειογράφους έχουν ως εξής:

Z. του Κλεοφράδη και κοντινός σε αυτόν: Πήγασος (αριθ. κατ. 49, 50, 51, 55, 56, 57, 58, 62, 66, 67, 68, 71-80).

Z. του Βερολίνου: γοργόνειο (αριθ. κατ. 82, 84-87, 88, 90).

Z. του Αχιλλέα ή του κύκλου του: γοργόνειο (αριθ. κατ. 98, 99, 103, 112), ίππος (αριθ. κατ. 102).

Z. του Ευχαρίδη ή κοντινός του ή εργαστήριο: φίδι (αριθ. κατ. 53, 59, 61, 69, 70).

Ομάδα Robinson: Νίκη με στεφάνι (αριθ. κατ. 100, 101, 108, 109), στεφάνι ή στεφάνι ελιάς (αριθ. κατ. 104, 105).

Z. της Αταλάντης του Μονάχου: Πήγασος (αριθ. κατ. 81), φίδι (αριθ. κατ. 83), σκορπιός (αριθ. κατ. 65).

Ομάδα Kuban/ή κοντινά: Νίκη ιπτάμενη με ταινίες (αριθ. κατ. 110), Τυραννοκτόνοι (αριθ. κατ. 116), Νίκη με στεφάνι (αριθ. κατ. 111).

Ομάδα Hildesheim - ζ. Αριστοφάνης: Τυραννοκτόνοι (αριθ. κατ. 114, 115).

Z. των Κενταύρων Montauban: Πήγασος (αριθ. κατ. 54, 60).

Z. του Βερολίνου 1833: φίδι (αριθ. κατ. 63, 91).

Z. του Αιγίσθου: φίδι (αριθ. κατ. 95).

Ομάδα Compiègne 985: γοργόνειο (αριθ. κατ. 94).

Δέκα μη αποδοσμένα σε ζωγράφους αγγεία: Πήγασος (αριθ. κατ. 52, 89, 97), φτερωτός γοργόνας (αριθ. κατ. 64), φίδι (αριθ. κατ. 92), στεφάνι ελιάς (αριθ. κατ. 93), κεφάλι Αθηνάς (αριθ. κατ. 96), Νίκη σε αρματοδρομία (αριθ. κατ. 106, 107), γοργόνειο (αριθ. κατ. 113).

Ορισμένοι αγγειογράφοι επαναλαμβάνουν στους παναθηναϊκούς αμφορείς που φιλοτέχνησαν το ίδιο επίσημα<sup>48</sup>. Πήγασο επιλέγει ο ζ. του Κλεοφράδη, αλλά και ο ζ. των Κενταύρων Montauban (αριθ. κατ. 54, 60) και ο ζ. της Αταλάντης του Μονάχου (αριθ. κατ. 81). Γοργόνειο ο ζ. του Βερολίνου, ο ζ. του Αχιλλέα (αριθ. κατ. 98, 99, 103, 112), ενώ έχουμε και ένα αγγείο της ομάδας Compiègne 985 με επίσημα γοργόνειο. Φίδι προτιμά ο ζ. του Αιγίσθου (αριθ. κατ. 95) αλλά και ο ζ. του Βερολίνου 1833 (αριθ. κατ. 63, 91) και ο ζ. της Αταλάντης του Μονάχου (αριθ. κατ. 83). Τέλος, και ο ζ. του Ευχαρίδη ζωγραφίζει στην ασπίδα της Αθηνάς φίδι. Τα τρία παναθηναϊκά αγγεία που φέρουν επίσημα το σύνταγμα των Τυραννοκτόνων είναι έργα όχι ενός αγγειογράφου (αριθ. κατ. 114, 115, 116). Στα αγγεία της ομάδας Robinson δεν υπάρχει πάντα Νίκη με στεφάνι (αριθ. κατ. 100, 101, 108, 109), αλλά και μόνο στεφάνι (αριθ. κατ. 104, 105). Ο ζ. του Αχιλλέα ζωγραφίζει ίσως σε ένα παναθηναϊκό αμφορέα του και ίππο (αριθ. κατ. 102). Στους παναθηναϊκούς αμφορείς του ζ. της Αταλάντης του Μονάχου εμφανίζεται ως επίσημα επιπλέον και σκορπιός (αριθ. κατ. 65). Συνέπεια στην επανάληψη εμφανίζουν οι ζ. του Κλεοφράδη, του Ευχαρίδη, του Βερολίνου, εν μέρει ο ζ. του Αχιλλέα και ίσως, θα μπορούσαμε να πούμε, και τα αγγεία της ομάδας Robinson. Με αφετηρία αυτούς πιθανώς τους αγγειογράφους έδωσαν ιδιαίτερη βα-

48. Βλ. Lectures 1989, σ. 53-54. Beazley 1993, σ. 117-118. Για το ζ. του Κλεοφράδη και το ζ. του Βερολίνου βλ. Kunze-Götte 1992 και Lectures 1989, σ. 66-77 αντίστοιχα.

ρύτητα στο φαινόμενο της επανάληψης ορισμένοι ερευνητές και επιχειρήσαν να το ερμηνεύσουν με τους τρόπους που αναλύσαμε παραπάνω. Τα περισσότερα επαναλαμβανόμενα θέματα εντούτοις από τα επισήματα αυτά (Πήγασος, γοργόνειο, φίδι) είναι από τα πλέον κοινά, συνδεδεμένα μάλιστα ιδιαίτερα με την ίδια την Αθηνά, όπως θα δούμε και πιο κάτω. Και τα τρία αυτά απαντούν ήδη σε παναθηναϊκούς αμφορείς του 4ου αι. π.Χ., ενώ ενδεικτικό είναι το γεγονός πως κανένα από τα τρία δεν χρησιμοποιείται κατ' αποκλειστικότητα από ένα και μόνο ζωγράφο.

### ΠΙΝΑΚΑΣ ΙΙΙ

Θέματα και συχνότητα εμφάνισης επισημάτων τον 4ο αι. π.Χ. (αριθ. κατ. 117-136).

Άστρο: δέκα φορές (αριθ. κατ. 120: άρχων Αστειός· αριθ. κατ. 121-125: άρχων Πολύζηλος - ομάδα Κίττου· αριθ. κατ. 127: άρχων Χαρικλείδης και αριθ. κατ. 128, 129, 130: άρχων Χαρικλείδης - ζ. του Pourtalès).

Γοργόνειο: πέντε φορές (αριθ. κατ. 131, 136: άρχων Καλλιμήδης - ζ. Αθηνών 12592· αριθ. κατ. 132, 134, 135: άρχων Καλλιμήδης - ζ. του Μαρούσα).

Γοργόνειο περιβαλλόμενο από στεφάνι με φίδια: δύο φορές (αριθ. κατ. 126: άρχων Τιμοκράτης ή Χαρικλείδης· αριθ. 133: άρχων Καλλιμήδης - ζ. της γαμήλιας πομπής).

Άστρο με γοργόνειο στο κέντρο: δύο φορές (αριθ. κατ. 117, 118: της ομάδας Kuban).

Στεφάνι: μια φορά (αριθ. κατ. 119).

Η θεματολογική συρρίκνωση των επισημάτων είναι εντυπωσιακή. Το άστρο και το γοργόνειο είναι ουσιαστικά τα μόνα που επιβιώνουν από τα 40 περίπου συνολικά είδη επισημάτων του 4ου και του 5ου αι. π.Χ. Το γοργόνειο αποτελεί ένα από τα δέκα θέματα επισημάτων που χρησιμοποιεί ο ζ. του Ευφίλητου (αριθ. κατ. 27), ενώ είδος άστρου απαντά ήδη στον αμφορέα της Αγοράς P. 2071a-b, του 560-550 π.Χ. (αριθ. κατ. 2). Κατά τον 5ο αι. π.Χ. το γοργόνειο χρησιμοποιείται, όπως είδαμε, από το ζ. του Βερολίνου αλλά και από το ζ. του Αχιλλέα, ενώ συνέχεια στη χρήση του από τον 5ο αι. έχει και το στεφάνι.

Τα επισήματα του 4ου αι. κατά ζωγράφους έχουν ως εξής:

Z. των Αθηνών 12592: γοργόνειο (αριθ. κατ. 131, 136).

Z. του Μαρούσα: γοργόνειο (αριθ. κατ. 132, 134, 135).

Z. της γαμήλιας πομπής: γοργόνειο (αριθ. κατ. 133).

Ομάδα Κίττου: άστρο (αριθ. κατ. 121, 122, 123, 124, 125).

Z. του Pourtalès: άστρο (αριθ. κατ. 128, 129, 130).

Ομάδα Kuban: συνδυασμός άστρου και γοργονείου (αριθ. κατ. 117, 118).

Μη αποδιδόμενα σε ζωγράφους αγγεία: στεφάνι (αριθ. κατ. 119), άστρο (αριθ. κατ. 120, 127), γοργόνειο που περιβάλλεται από στεφάνι με φίδια (αριθ. κατ. 126).

Η χρήση των δύο ή τριών επισημάτων από τους πέντε παραπάνω αγγειογράφους του 4ου αι. π.Χ. δεν μπορεί να έχει φυσικά καμία σχέση με έλεγχο παράδοσης ποσότητας λαδιού από ενοικιαστές, αφού το καθήκον αυτό το είχαν τώρα οι επώνυμοι άρχοντες, που δήλωναν σαφώς και άμεσα την αρμοδιότητά τους με την υπογραφή τους και με την επιλογή των αγαλματικών συμβόλων στους κίονες. Θα μπορούσε να έχει σχέση με τα εργαστήρια, αν ήταν δεδομένο ότι οι ζ. Αθηνών 12592, Μαρούσα και γαμήλιας πομπής ανήκαν στο ίδιο εργαστήριο, ενώ οι ζωγράφοι του Pourtalès και οι ζωγράφοι της ομάδας Κίττου σε ένα δεύτερο. Και στην περίπτωση όμως αυτή η επανάληψη του επισήματος του γοργονείου από αγγειογράφους του πρώτου εργαστηρίου, και του άστρου από αγγειογράφους του δεύτερου εργαστηρίου, δεν φαίνεται να δηλώνει το «σήμα κατατεθέν» του εργαστηρίου τους, αλλά «απλή προτίμηση» (κατά την έκφραση του Beazley) των αγγειογράφων ενός εργαστηρίου: άλλωστε το γοργόνειο είναι ένα από τα παλαιότερα και πλέον ανθεκτικά στο χρόνο σύμβολα της ασπίδας της Αθηνάς. Ο συνδυασμός άστρου και γοργονείου αποτελεί πρωτοεμφανιζόμενο θέμα. Η παρουσία του στεφανιού μέσα σε αυτό το εξαιρετικά περιορισμένο θεματολόγιο είναι μοναδική.

Στους παναθηναϊκούς αμφορείς της ελληνιστικής και ρωμαϊκής περιόδου δεν απαντούν επισήματα<sup>49</sup>.

## Συμπεράσματα

Στην ερμηνεία του ρόλου όλων γενικώς των επισημάτων της ασπίδας της Αθηνάς στους παναθηναϊκούς αμφορείς τριών αιώνων και όχι μόνο του δευτερεύοντος, κατά τη γνώμη μας, και σχετικά περιορισμένου σε έκταση φαινομένου της επανάληψης πέντε κατ' ουσίαν μόνο επισημάτων στην ασπίδα της Αθηνάς από τις αρχές του 5ου αι. π.Χ. έως το 360/59 π.Χ. (της γλαύκας σε κλαδί και της Σειρήνας τον 6ο αι., του Πηγάσου, του γοργονείου και του φιδιού τον 5ο αι.) συμβάλλει, νομίζουμε, ουσιαστικά η ανάλυση των στατιστικών στοιχείων των παραπάνω πινάκων. Οφείλουμε κατ' αρχήν να λάβουμε υπόψη τη διασπορά των παναθηναϊκών αγγείων, τη μεγάλη φήμη και αίγλη των Παναθηναίων, της σημαντικότερης γιορτής της αρχαίας Αθήνας, και τις αλλαγές που υφίστανται τα αγγεία αυτά στην πορεία τους<sup>50</sup>. Παρ' όλες τις αλλαγές η Αθηνά παρέμεινε η πάνοπλη Αθηνά Πρόμαχος, αναλλοίωτη ουσιαστικά μορφή για περισσότερα από 400 χρόνια, προστάτης και σύμβολο της Αθήνας και προσωποποίηση πιθανότατα της πόλης<sup>51</sup>. Οι παναθηναϊκοί αμφορείς πρόσφεραν στην πόλη, όπως σημειώσαμε ήδη, μοναδική ευκαιρία για πολιτική «προπαγάνδα». Θα ήταν παράδοξο αν ο πολύτιμος αυτός χώρος χρησιμοποιούνταν για την έμμεση και κρυπτογραφική αναγνώριση (μέσω των επισημάτων της ασπίδας της θεάς!) του αγγειογράφου ή του εργαστηρίου ή για τον έλεγχο της ποσότητας του λαδιού που παρέδιδαν οι ενοικιαστές των μοριών τον 6ο και τον 5ο αι. π.Χ. Όλα αυτά μπορούσαν να γίνουν και γίνονταν με πολλούς άλλους απλούστερους και αμεσότερους τρόπους<sup>52</sup>. Σε ένα κρατικό δημούργημα, όπως ο παναθηναϊκός αμφορέας, θα ανέμενε κανείς να αποτυπώνονται τα στοιχεία εκείνα που θα οδηγούσαν τον δέκτη στους επιθυμητούς συνειρμούς, ανάλογους, για παράδειγμα, με εκείνους των συμβόλων πάνω στα νομίσματα ή με τα σύμβολα των θεϊκών εικόνων.

Ευλογότερο φαίνεται η επιλογή των θεμάτων και η επανάληψη ορισμένων από αυτά να συνδέονται με τους αγγειογράφους. Οι ιδιαίτερες προτιμήσεις τους περισσότερο, όπως σημειώσαμε, και όχι η τάση για «υπογραφή» και υποδήλωση του ονόματός τους, τους ωθούσε ενίοτε στην επανάληψη<sup>53</sup>. Λόγω του παγιωμένου θεματολογίου της κύριας όψης, ο αγγειογράφος δεν αισθανόταν την ανάγκη να παραλλάξει κάθε φορά το επίσημα της ασπίδας της Αθηνάς, μολο-

49. Edwards 1957, σ. 337-348. Μισός 1948/49, σ. 1-9. Dow 1936, σ. 50 κ.ε. Κοντολέων 1937, σ. 576 κ.ε. Παπασπυριδίδη-Καρούζου 1948/49, σ. 10 κ.ε. Smets 1936, σ. 97 κ.ε. Brandt 1978, σ. 18.

50. Για τις αλλαγές βλ. κυρίως Brandt 1978, σ. 2 και 10-11. Για την Αθηνά και τον πρωταγωνιστικό της ρόλο ως θεάς και ως συμβόλου της δημοκρατικής Αθήνας, για τη σύνδεσή της με την «προπαγάνδα» πολιτικών ανδρών, δρωμένων και κατορθωμάτων, καθώς και με την «προπαγάνδα» των παναθηναϊκών αγώνων βλ. Kasper-Butz 1990, σ. 35 κ.ε., σ. 123 κ.ε., σ. 168-178, σ. 181-195.

51. Πρβλ. Τιβέριος 1987-1990, σ. 287-288. Και Παπαδάκη-Αγγελίδου 1960, 22: «η μεγάλη μορφή της Πολιούχου Αθηνάς κυριαρχεί και ο καλλιτέχνης δεν δύναται να φαντασθεί προσωποποίησιν της πόλεως αυτού, η οποία να διαφέρει της μορφής της θεάς».

52. Βλ. Βαλαβάνης 1997, 89 και σημ. 45. Αλλά υπήρχαν, για παράδειγμα, και τα εμπορικά σήματα που μπορεί να ήταν λέξεις, γράμματα, αριθμητικά σύμβολα, συμπληήματα, ιδεογράμματα, ονόματα αγγείων και ανθρώπων, λογαριασμοί και τιμές, και έμπαιναν συχνότερα στη βάση του αγγείου, σπανιότερα στους ώμους ή το χεῖλος: Johnston 1979, σ. 4-7. Webster 1972, σ. 270 κ.ε. Sparkes 1992, σ. 124-129. Scheibler 1992, σ. 180 κ.ε. Πρβλ. επίσης καλύτερα την περίπτωση – της ίδιας περιόδου – των παναθηναϊκών αμφορέων της Ολύμπου, αλλά και τις σφραγίδες των εργαστηρίων των μεταγενέστερων ακόμη χρόνων. Brown 1968, εικ. 1, κ.ε. Stenico 1960, σ. 20 κ.ε.

53. Το όνομά του θα μπορούσε πιθανώς να το γράφει απευθείας ο αγγειογράφος, τη στιγμή μάλιστα που είχε την ελευθερία να το αναγράφει (σπον αριθ. κατ. 20 - Σικελός) και να εκδηλώνει γραπτώς πάνω στα αγγεία ακόμη και τις ερωτικές του προτιμήσεις (αριθ. κατ. 21, Ευφίλητος καλός). Βλ. Sparkes 1991 β, σ. 53-55.

νότι, όπως δείχνουν οι στατιστικοί πίνακες, υπάρχουν πολλές εξαιρέσεις με χαρακτηριστικά παραδείγματα το ζ. του Ευφίλητου, που χρησιμοποιεί εννέα διαφορετικά θέματα στα επισήματα των εννέα συνολικά παναθηναϊκών αμφορέων που του αποδίδονται, το ζ. του Μαστού με τρία διαφορετικά επισήματα στους τρεις συνολικά παναθηναϊκούς αμφορείς που φιλοτέχνησε, το ζ. της Βαρσοβίας με έξι στους έξι. Στα αγγεία της υπόλοιπης παραγωγής του κάθε αγγειογράφου φαίνεται λογικό να παραλλάσσεται ακόμη ευκολότερα το επίσημα.

Είναι, επίσης, αναγκαίο να λαμβάνεται υπόψη το γεγονός ότι οι σωζόμενοι παναθηναϊκοί αμφορείς δεν αντιπροσωπεύουν παρά μόνο ένα ελάχιστο ποσοστό του συνόλου των αμφορέων που κατασκευάστηκαν για τους αγώνες των Μεγάλων Παναθηναίων<sup>54</sup>. Τα συμπεράσματα επομένως που συνάγονται από ελλιπή κατάλοιπα, όπως αυτά των παναθηναϊκών αμφορέων, είναι αναγκαστικά προσωρινά και μπορούν να μεταβληθούν ανά πάσα στιγμή<sup>55</sup>. Με βάση, πάντως, τα δεδομένα του καταλόγου και των στατιστικών πινάκων καταλήγουμε να θεωρήσουμε πιθανότερο ότι η πλειονότης τουλάχιστον των επισημάτων που φέρει η ασπίδα της Αθηνάς σχετιζόταν κατ' αρχήν με την ίδια τη θεά, τις υποστάσεις και τις ιδιότητές της και με τον ιδιαίτερο χαρακτήρα των κρατικών αγγείων, φορέων της θεϊκής εικόνας. Φαίνεται ότι καθορίζονταν με βάση έναν ασυνείδητο ή συνειδητό συνειρμό των ίδιων των αγγειογράφων, που αντανάκλα το κοινωνικό και πολιτικό γίγνεσθαι της περιόδου δημιουργίας τους ή και της κάθε χρονιάς, και όχι ότι επιβάλλονταν με οποιοδήποτε τρόπο άνωθεν. Χαρακτηριστικό είναι ότι το 403/2 π.Χ., λίγο πριν η συνθήκη ή η αναγκαιότητα της απεικόνισης του επισήματος της ασπίδας της Αθηνάς εκλείψει τελείως, οι αγγειογράφοι είχαν μια νέα ιδέα: το χώρο που χρησιμοποιούσαν για να υπομνηματίσουν ένα χαρακτηριστικό της Αθηνάς ή ένα γνωστό της σύμβολο, τον χρησιμοποιούν τώρα για να δοξάσουν ένα εξαιρετικά σημαντικό πολιτικό γεγονός της πόλης, να διατυμπανίσουν το θάνατο των τυράννων και τη νίκη της δημοκρατίας. Επομένως το μοναδικό αυτό επίσημα συνδέεται άμεσα, τόσο με τον ιδιαίτερο χαρακτήρα των κρατικών αγγείων, όσο και με τη γενικότερη και καθιερωμένη χρησιμότητα των επισημάτων, την οποία και μας υποδεικνύει άμεσα για μια και μοναδική φορά.

Ο Chase με βάση τις φιλολογικές μαρτυρίες τις βασιζόμενες στους: Όμηρο, Ηρόδοτο, Αισχύλο, Ευριπίδη, Αριστοφάνη, Στράβωνα, Πλούταρχο, Πausανία, αλλά και τα αρχαιολογικά ευρήματα-μνημεία από τα μυκηναϊκά χρόνια και κυρίως από την ΥΓ εποχή (εποχή των ομηρικών επών) και καθ' όλη τη διάρκεια των κλασικών χρόνων, συμπεραίνει ότι ως το τέλος του 7ου αι. π.Χ. περίπου τα επισήματα μπορούν να διακριθούν σε δύο ενότητες: τα διακοσμητικά (κουκκίδες, λουλούδια, άστρα, αγκυλωτός σταυρός κτλ.) και τα αποτροπαϊκά (γοργόνεια, Κένταυροι, γρύπες, Πήγασοι, φτερωτά λιοντάρια κ.ά.)<sup>56</sup>. Αργότερα εμφανίζονται, κατά τον ίδιο ερευνητή, νέες ομάδες επισημάτων, που αναφέρονται στη λατρεία ενός θεού, στη χώρα ή την εθνικότητα του φορέα της ασπίδας, στην οικογένεια ή την καταγωγή και τα κατορθώματα ή τη μοίρα του, στην τάξη του, ή σε προσωπικά του χαρακτηριστικά, που συμβολίζουν το όνομα του φορέα ή

54. Τιβέριος 1990, σ. 42 σημ. 43. Ο ίδιος 1974, σ. 153 σημ. 56. Ταυτόχρονα, σχετικά με τα εργαστήρια, δεν πρέπει κανείς να ξεχνά πως οι υπόνοιες ότι η εργασία ακόμα και των αγγειογράφων σε αυτά ήταν εξαιρετικά εξειδικευμένη είναι πολλές. Πρβλ. Hamelrijk 1984, σ. 66-69 και Lectures 1989, σ. 39 κ.ε., σ. 52 κ.ε., σ. 58-59. Για διαφορετική άποψη βλ. Βαλαβάνης 1997, σ. 92 σημ. 18. Για τη μαζική παραγωγή των εργαστηρίων βλ. Scheibler 1992, σ. 147 και Beazley 1992, σ. 118-119. Για εργαστήρια-οικογενειακές επιχειρήσεις, για επιδράσεις, καλλιτεχνικές εγγυήτες, δασκάλους και μαθητές, για τη δυσκολία αναγνώρισης «χεριών» πάνω στα αγγεία, που συχνά οδηγεί και σε χαώδεις ή και λανθασμένες ομαδοποιήσεις βλ. Sparkes 1991 β, σ. 116. Matheson 1989, σ. 95-96. Cook 1959, σ. 120-123. Kunze-Götte 1992, σ. 25-27.

55. Scheibler 1992, σ. 14.

56. Chase 1979, σ. 11,17, 28-29. Με τις απόψεις του για τη λειτουργία των επισημάτων δεν φαίνεται να διαφωνεί και η Halm-Tisserant 1986, σ. 249. Ο Lacroix 1955/56, σ. 97 σημειώνει ότι οι ζωγράφοι «se contentaient sans doute de reproduire les emblèmes qui étaient en usage à leur époque».

συνδέονται με κάποια ιδιαίτερη προτίμησή του, αντιγράφουν έργα τέχνης ή απαρτίζονται από συνδυασμό επισημάτων<sup>57</sup>. Πολλές από τις ομάδες του Chase αναγνωρίζονται στα επισημάτια της ασπίδας της Αθηνάς στους παναθηναϊκούς αμφορείς και αναφέρονται στην καταγωγή, τις ιδιότητες και τα κατορθώματα της θεάς ή είναι και λατρευτικά (π.χ. γλαύκα, ελιά και στεφάνι ελιάς, Πήγασος, Νίκη, γοργόνειο, φίδι, σκέλος, τρισκελίδα κ.ά.), έργα τέχνης (Τυραννοκτόνοι), διακοσμητικά (τα φυτικά κυρίως μοτίβα), αποτροπαϊκά (γοργόνειο, Σειρήνα, φτερωτός γρύπας, Κένταυρος κ.ά.). Το γοργόνειο και η γλαύκα είναι, κατά τον Chase, απόλυτα ταιριαστά στη θεά, άλλα δύο, ο αετός και ο κεραυνός, αποτελούν έμμεση αναφορά στη γέννησή της από τον Δία<sup>58</sup>. Στα υπόλοιπα δεν διαπιστώνει άμεση σχέση με την Αθηνά<sup>59</sup>.

Ελάχιστα είναι τα επισημάτια της ασπίδας της Αθηνάς στους παναθηναϊκούς αμφορείς που έχουν απλώς διακοσμητική θέση, μολοντί η βασική και πρωταρχική σημασία όλων των επισημάτων ήταν και διακοσμητική πέρα από οποιοδήποτε σοβαρότερο περιεχόμενό τους. Η περίπτωση ενός επισημάτιου που κυριαρχεί στον 4ο αι. π.Χ. και που θεωρείται γενικώς διακοσμητικό, χρήζει ιδιαίτερης προσοχής. Οι ποικίλες μορφές ή παραλλαγές με τις οποίες εικονίζονταν τα άστρα στην αρχαία τέχνη, ιδίως στην αγγειογραφία και ως επισημάτια ασπίδων θεών και ηρώων (και κατά κύριο λόγο της Αθηνάς) παρουσιάζουν κατά μία άποψη αντιστοιχία με τις περιγραφές (ή τους ορισμούς) που φιλόσοφοι έδιναν σε αυτά, και αποτελούν απόδειξη της επίδρασης των τελευταίων στην τέχνη της εποχής<sup>60</sup>. Ο Αναξίμανδρος, για παράδειγμα, ορίζει ότι τα άστρα γίνεσθαι κύκλωι πυρός, ο Παρμενίδης τα θεωρεί ως πλῆματα πυρός, ο Αρχέλαος, μαθητής του Αναξαγόρα, ως μύδρους διαπύρους και άλλοι ως πέταλα πύρινα ὡσπερ ζωγραφήματα ή ἤλων δίκην καταπετηγμένα τῷ κρυσταλλοειδεί. Μήπως άραγε είναι τυχαίο που έχουμε (τουλάχιστον) δύο παραδείγματα «ψευδοπαναθηναϊκών» αμφορέων που παρουσιάζουν αντιστοιχία με τις παραπάνω «θεωρητικές» περιγραφές;

Ορισμένα, τερατόμορφα κυρίως, επισημάτια είχαν αποτροπαϊκό χαρακτήρα, ο οποίος άλλωστε δεν είναι ξένος προς τις χθόνιες και προσπατήριες ιδιότητες της ίδιας της Αθηνάς. Τα περισσότερα πάντως βρίσκονται σε άμεση συνάρτηση με την παράσταση της θεάς, η οποία ανταποκρίνεται στις αντιλήψεις των πιστών της για τις πολλαπλές υποστάσεις της. Καμιά άλλη θεότητα των αρχαίων, εκτός από τον Δία, δεν συγκέντρωνε τόσες ιδιότητες: Πολιάς, Υγιεία, Βούδεια, Εργάνη, Βουλαία, Αλαία, Χαλκίοικος, Ηφαιστεία, Ιππία, Λημνία, Νίκη, Νικηφόρος, Παλλάς, Παρθένος, Ειρηνοφόρος, Γιγαντοφόντις, Μηροτραφής, Αλκομένη, Πρόμαχος, Τριτογένεια, Μαχανίτις, προστάτιδα του αγροτικού βίου, των ακροπόλεων, της βλάστησης, των πολεμιστών, θεά της καταιγίδας και της αστραπής, της ελιάς (Μοριάς Αθηνά), της ναυσοπλοΐας. Τα επισημάτια της ασπίδας της ήταν λαλοῦντα σύμβολα<sup>61</sup> των υποστάσεών της, αποτελούσαν υπαι-

57. Chase 1979, σ. 28-36 που διακρίνει δώδεκα ομάδες. Πρβ. Lacroix 1955/56, σ. 104 σημ. 2, 114 σημ. 15. Ανεξηγήτη κατά τον Chase παραμένει η ομάδα επισημάτων με σχήματα αγγείων (αμφορέα, κύλικα, υδρία, κάνθαρο), εξαρτήματα πολεμιστών (δίφρος άρματος, κράνος) καθώς επίσης άγκυρα, ανθρώπινο χέρι. Για κάποια «αλλόκοτα» επισημάτια, που αναφέρονται στις φιλολογικές πηγές (π.χ. απεικόνιση της νύχτας στην ασπίδα του Τυδέα ή του Φόβου στην ασπίδα του Αγαμέμνονα) και σχολιάζονται καυστικά από τον Αριστοφάνη στους Βατραάχους: βλ. Chase 1979, σ. 18, 13, σημ. 11, 18. Πρβλ. και Vaerst 1980, 273-274 και 280-292.

58. Chase 1979, σ. 26 σημ. 1, σ. 36-71. Σε αυτόν τον κατάλογο διαπιστώνουμε ήδη ότι το θεματολόγιο των επισημάτων στην ασπίδα της θεάς στους παναθηναϊκούς αμφορείς σε σύγκριση με τα άλλα αγγεία είναι κάπως περιορισμένο. Όπως επίσης και σε σύγκριση με τους λεγόμενους «ψευδοπαναθηναϊκούς» αμφορείς.

59. Chase 1979, σ. 26. Lacroix 1955/56, σ. 103. Πρβλ. Brauchitsch 1910, σ. 118.

60. Yalouris 1980, σ. 313-318, (Βρετ. Μουσ. 144 και Villa Giulia 50641) πίν. 39.9-10. Πρβλ. και το συνδυασμό άστρου και γοργονείου (αριθ. κατ. 117-118). Κάποια σχετική ποικιλία έχει παρατηρηθεί και στον τρόπο απόδοσης του Πηγάσου στα αγγεία που αποδίδονται στο ζ. του Κλεοφράδη. Βλ. Matheson 1989, σ. 100 (σημ. 11 και 12), 101, 103. Βλ. και τους δύο διαφορετικούς τροχούς άρματος (αριθ. κατ. 16 και 21).

61. Lacroix 1955/56, σ. 114 «types parlants» της Αθηνάς είναι κατά τη γνώμη του η γλαύκα, ο πετεινός, το γοργόνειο.

νιγμό στις ποικίλες ιδιότητες και δυνατότητες της<sup>62</sup>, της προσέδιδαν γνωστά χαρακτηριστικά και υπενθύμιζαν ταυτόχρονα τους μύθους και τους άθλους της ή αναφέρονταν σε ένα σημαντικό κοινωνικό-πολιτικό γεγονός (όπως π.χ. τον φόνο του τυράννου και την εγκαθίδρυση της Δημοκρατίας)<sup>63</sup>. Πρόκειται δηλαδή για *οικεία σημεία* της θεάς που μαρτυρούν την άμεση σχέση τους με αυτήν ως πολιούχου, προστάτιδος ή και προσωποποίησης της πόλης.

Για την άμεση σχέση των σημαντικότερων και επαναλαμβανόμενων επισημάτων, του στεφανιού (και στεφανιού ελιάς), της γλαύκας, του γοργονείου, του Πηγάσου, του φιδιού, της Νίκης, αλλά και του αστρικού συμβόλου με την Αθηνά δεν χρειάζεται ιδιαίτερη ανάλυση<sup>64</sup>. Το δελφίνι αποτελεί, πιθανώς, νύξη στη ναυτική δύναμη της Αθήνας, όπως και η άγκυρα<sup>65</sup>. Από τα ζώα, φανταστικά και μη (λιοντάρι, ίππος και ίπποι, πάνθηρας, ελάφι, ιχθύς, περιστέρι ή αετός, ίσως κριοί, πετεινός, λύκος ή σκύλος, τράγος, ταύρος, σκορπιός), ορισμένα θεωρούνται αποτροπαϊκά, ενώ τα περισσότερα προσδίδουν ταυτόχρονα τα φυσικά χαρακτηριστικά τους στο φορέα της ασπίδας<sup>66</sup>. Φυσικά χαρακτηριστικά του φορέα υποδηλώνουν επίσης η τρισκελίδα και το σκέλος. Τα μίξογενή όντα (Σειρήνα, πτερωτός γρύπας, Κένταυρος) έχουν χθόνιο και αποτροπαϊκό χαρακτήρα, όπως και ο κάνθαρος<sup>67</sup>.

Η απεικόνιση εμβλημάτων αριστοκρατικών γενών πάνω στις ασπίδες της Αθηνάς των παναθηναϊκών αμφορέων δεν φαίνεται πιθανή. Ο χαρακτήρας των επισημάτων, που από την πρώτη εμφάνισή τους, όπως φανερώνουν οι φιλολογικές μαρτυρίες και τα μνημεία, συμπεριλαμβανομένων και των παναθηναϊκών αμφορέων, παρέμεινε αμετάβλητος, ήταν κυρίως αναγνωριστικός και «χαρακτηριστικός» για τον φορέα της ασπίδας: *οικείον σημείον* του. Ήταν επομένως αυτονόητο και κοινή συνείδηση στους αρχαίους να τα αναμένουν με τις ιδιότητες αυτές και να τα ερμηνεύουν ανάλογα. Η ιδιαίτερη σχέση του συμβόλου της ασπίδας (του κατάλληλου και αναμενόμενου *οικείον σημείον*) με τις υποστάσεις και τις ιδιότητες της θεάς θα πρέπει να ήταν για το θεατή των κρατικών παναθηναϊκών αγγείων άμεσα κατανοητή.

62. Roscher ML, σ. 675-687. Simon 1969, σ. 179-215 και 225-228. Halm-Tisserant 1986, σ. 249. Vaerst 1980, σ. 273-274 και 280-292.

63. Chase 1979, σ. 15-16 και 26. Pöhl. Brauchitsch 1910, σ. 115-120.

64. Roscher ML, 1695-1727, λ. Gorgones-Gorgo. Brauchitsch 1910, σ. 117. Μαρινάτος 1927/28, σ. 15. Besig 1937, σ. 37 κ.ε. Lacroix, 1955/56, σ. 96, 102. Καράγιωργα 1970, σ. 103-105 και 107. Floren 1977, σ. 127-133 και 187-191. Chase 1979, σ. 50. Halm-Tisserant 1986, σ. 245-253. LIMC IV, 1 (λ. Gorgones), σ. 153-156, 287 κ.ε. Chase 1962, σ. 62,65 και εικ. 50. Spier 1990, σ. 122-123. Το γοργόνειο ως επίσημα της ασπίδας της Αθηνάς μνημονεύεται δύο φορές από τον Ευριπίδη (Ίων 209 και Ηλέκτρα 1254) και αρκετές από τον Αριστοφάνη. Οικουρό όφι κατά τον Ησύχιο ονομάζουν «τον της (Αθηνάς) Πολιάδος φύλακα δράκοντα εν τω ιερῷ του Ερεχθῆως». Και ο Ηρόδοτος (8.41) μιλά για το ίδιο φίδι που αρέσκονταν στις προσφορές. Βλ. Σοφοκλής, Φιλοκτήτης 1325 και Αριστοφάνης, Λυσιστράτη 759. Mitropoulou 1977, σ. 49-50. Lacroix 1955/56, σ. 102. Για το αγωνιστικό (και ερωτικό) στοιχείο των πετεινών και τις πολλές απεικονίσεις τους: Bruneau 1965, σ. 106-107, 115. Pollard 1977, σ. 88, 147. Boardman 1980, σ. 191. Beazley 1993, σ. 115. Ήταν επίσης ο πετεινός σύμβολο μαχητικότητας και νίκης, ενώ δεν του έλειπε ο ταφικός συμβολισμός. Lacroix 1955/56, σ. 114. Yalouris 1977, XI-XIV, XIX. Chase 1962, σ. 65 και εικ. 51 Πανσανίας VI, 26.3. Η Αθηνά λατρευόταν στην Κόρινθο ως Χαλινίτις και Δαμάσιππος (Roscher ML, σ. 680), ενώ σε άλλες περιοχές ως Ιππία και Ηνιόχη. Yalouris 1950, σ. 19 κ.ε. Έτσι μπορεί να εξηγηθούν ο ίππος, ο δίφρος άρματος και ο τροχός άρματος. Για τη Νίκη και την Ίριδα βλ. Isler-Kerenyi 1969, σ. 37-38, 41-43. Chase 1962, σ. 26-28. Kasper-Butz 1990, σ. 197 κ.ε. Για το στεφάνι και τη σχέση του με την Αθηνά και τη Νίκη βλ. Kasper-Butz 1990, σ. 177, 238, 257, 338 και Blech 1982, σ. 142 κ.ε.

65. Ridgway 1970, σ. 90. Επιπλέον το δελφίνι ως επίσημα χρησιμοποιούνταν κατ' εξοχήν για σπουδαίους πολεμικές και ήρωες, τον Οδυσσέα, για παράδειγμα (δελφινόσημος) ή τον Ηρακλή: Rabinovitch 1947, σ. 11.

66. Chase 1979, σ. 18 κ.ε. Lacroix 1955/56, σ. 102. Για τις ιδιότητες του λύκου και του λιονταριού: Mainoldi 1984, σ. 11, 22, 28, 37, 51, 154 κ.ε. Για την ιδιαίτερη αξία όλων αυτών των ζώων ως διακοσμητικών κυρίως θεμάτων βλ. Spier 1990, σ. 110 κ.ε.

67. Για τη σειρήνα βλ. Weicker 1902, σ. 33-34 και 37-45. Vermeule 1979, σ. 201-205. Chase 1962, σ. 102 και εικ. 88. Για απεικονίσεις Κενταύρου στην αττική, αρχαϊκή και κλασική, αγγειογραφία γενικά βλ. Schiffler 1976, σ. 19-30. Για γρύπες Bouras 1983, σ. 8 και 31 κ.ε. Simon 1962, σ. 750 κ.ε. Janzen 1955, σ. 13 κ.ε., 65. Flagg 1975, σ. 27-37, 44-52, 101-105.

## Κατάλογος επισημάτων

Στον κατάλογο που ακολουθεί περιλαμβάνονται κατά χρονολογική σειρά μόνο οι παναθηναϊκοί αμφορείς που σώζουν το επίσημα στην ασπίδα της Αθηνάς. Καταρτίστηκε με βάση κυρίως τις μελέτες: Brandt 1978, 3-10 και Vaerst 1980, 275-277 (κατάλογοι παναθηναϊκών αμφορέων 6ου αι. π.Χ.), Smets 1936, 87-104, Beazley 1943, 441-465, 1993, 111-127, ABV, Add<sup>2</sup> και Para. Peters, 1942α και 1942β. Moore, Philippides 1986, 12-17 και 131-143, πίν. 26-32. Βαλαβάνης 1991. Graef, Langlotz 1925, 109-127, πίν. 54-65. Frel 1969, 377, 386 και 1973. Lo Porto 1967, 31-98. Chase 1979, 36-71. Vos 1981, 38-43. Eschbach 1992, 54-58 και CVA.

Δεν θα εμπλακούμε στη γενική συζήτηση που αφορά στα εξής προβλήματα: ποιοι είναι οι πραγματικοί παναθηναϊκοί αμφορείς-έπαθλα, αν δίνονταν μόνο στα Μεγάλα Παναθήναια, πόσοι σε κάθε νικητή κάθε αγωνίσματος, ποια χρήση είχαν οι λεγόμενοι «ψευδοπαναθηναϊκοί αμφορείς»<sup>68</sup>. Στον κατάλόγο μας δεν συμπεριλαμβάνονται ψευδοπαναθηναϊκοί, και προτιμήθηκε, όπου υπήρχαν αμφιβολίες για το είδος του επισήματος ή τη γνησιότητα του αμφορέα, να μην συμπεριληφθεί το αγγείο στον κατάλογο<sup>69</sup>. Τα αδιάγνωστα, «χαμένα» ή τέλος ανύπαρκτα επισήματα, δεν αναφέρονται επίσης στον κατάλογο<sup>70</sup>. Το ίδιο συμβαίνει (σχεδόν πάντα) στις περιπτώσεις που στάθηκε αδύνατο, λόγω βιβλιογραφικής αδυναμίας, να δούμε το αγγείο και το επίσημά του<sup>71</sup>. Όπου υπάρχει διαφωνία μεταξύ μελετητών για χρονολογήσεις, αγγειογράφο ή είδος επισήματος, ακολουθείται συνήθως η άποψη του νεότερου<sup>72</sup>. Μέρος του καταλόγου της Smets που τιτλοφορείται «αχρονολόγητοι παναθηναϊκοί αμφορείς» δεν συμπεριλαμβάνεται επίσης στον κατάλόγο μας, αφού έτσι κι αλλιώς δεν θα βοηθούσε στους στόχους της παρούσας μελέτης<sup>73</sup>. Ο παναθηναϊκός αμφορέας του Μονάχου 1451 (J. 498), Chase 1979, 56, ταυτίστηκε με τον παναθηναϊκό αμφορέα Brandt 1978, 4 αριθ. 26, ενώ ο παναθηναϊκός αμφορέας Μόναχο 449, Chase 1979, 59, με τον παναθηναϊκό αμφορέα Brandt 1978, 8 αριθ. 64. Παρέμειναν αταύτιστοι οι παναθηναϊκοί αμφορείς: Chase 1979, 45 (Μόναχο 491 και 485), 55 (Μόναχο 475 και 787), 56 (Μόναχο 488 και 497), 59 (Νεάπολη RC174 και 495), 63 (Μόναχο 325, 1186, 1219, Νεάπολη 2743 και 2745), 68 (Μόναχο 1701), 70 (Νεάπολη 3383 και Villa Giulia 50641), οι οποίοι, έτσι κι αλλιώς, δεν είναι βέβαιο αν είναι γνήσιοι. Δεν συμπεριελήφθησαν, επίσης, παναθηναϊκοί αμφορείς αχρονολόγητοι του καταλόγου Chase 1902 (Chase 1979). Ο κατάλογος των πανα-

68. Amyx 1958, σ. 178-186 όπου και οι απόψεις των Brauchitsch και Gardiner για το θέμα. Επίσης Brandt 1978, σ. 11-12, Scheibler 1992, σ. 66. Τιβέριος 1974, σ. 142-144, 147. Ο τελευταίος υποστηρίζει ότι οι «ψευδοπαναθηναϊκοί» (παναθηναϊκοί αμφορείς χωρίς την επιγραφή «τῶν ἀθήνηθεν ἄθλων» ή και μικρότερου μεγέθους των 60-70 εκ.) είναι τα «παραδείγματα» των εργαστηρίων που μετείχαν στο διαγωνισμό για την ανάθεση κατασκευής των παναθηναϊκών αμφορέων. Ο Brandt (1978, σ. 3-10) συμπεριλαμβάνει τους «ψευδοπαναθηναϊκούς» στον κατάλόγο του, δηλώνοντάς τους με αστερίσκο. Οι «ψευδοπαναθηναϊκοί» επίσης του καταλόγου της Vaerst 1980, 275-277, δεν συμπεριελήφθησαν εδώ.

69. Για αμφιβολίες σχετικά με το επίσημα βλ., για παράδειγμα, τις περιπτώσεις: ABV 411.5 και Robinson 1950, σ. 13, 59-63, 65-66 και πίν. 19, 14-16. Για παναθηναϊκούς αμφορείς αμφίβολης γνησιότητας βλ. ABV 396.17, ενώ για τη Smets (1936, σ. 91 σημ. 2) είναι γνήσιος. Επίσης Moore, Philippides 1986, σ. 141-143.

70. Για «χαμένο» επίσημα Smets 1936, σ. 94 αριθ. 71. Για «no shield device» Brandt 1978, σ. 6 αριθ. 42.

71. Τους παναθηναϊκούς αμφορείς για παράδειγμα αριθ. κατ. 97 και 107 δεν τους έχω δει, αλλά τους συμπεριλαμβάνω.

72. Για παράδειγμα Smets 1936, σ. 87 αριθ. 6 (=παναθηναϊκός - έπαθλο) και Brandt 1978, σ. 4 αριθ. 24 (=«ψευδοπαναθηναϊκός»), που δεν συμπεριλήφθηκε στον κατάλογο. Αντίθετα συμπεριλήφθηκε ο παναθηναϊκός, Αγορά P2071 κατά Brandt 1978, σ. 4 αριθ. 17 (=ψευδοπαναθηναϊκός), ενώ κατά Moore, Philippides 1986, σ. 131-132, πίν. 26, αριθ. 228 (=παναθηναϊκός - έπαθλο) καθώς επίσης και ο παναθηναϊκός αμφορέας από την Αγορά P 4815 (γνήσιος κατά τις Moore, Philippides 1986, σ. 134 αριθ. 251). Σε κάποιες περιπτώσεις, που οι απόψεις δίστανται για το είδος του επισήματος, και που είναι αδύνατο να κριθεί ποια είναι η σωστή, αναφέρονται όλες οι πιθανές εκδοχές.

73. Smets 1936, σ. 102 (αριθ. κατ. μας 153), σ. 103 (αριθ. κατ. 154 και 156-164). Εξαιρούνται τα αγγεία που χρονολογήθηκαν με τη βοήθεια άλλης μελέτης. Για παράδειγμα βλ. τη χρονολόγηση του παναθηναϊκού αμφορέα New York 56.171.5 (Smets 1936, σ. 103 αριθ. 155): πριν το 530 π.Χ. κατά Brandt 1978, σ. 5 αριθ. 30.

θηναικών αμφορέων του 4ου αι. π.Χ. καταρτίστηκε με βάση τον κατάλογο Peters 1942β, 143 κ.ε. Eschbach 1992, 54-58, Βαλαβάνης 1991, *passim*<sup>74</sup>. Η ομαδοποίηση κατά αγγειογράφους ή ομάδες αγγειογράφων δεν αποτέλεσε κριτήριο για τη σειρά στον κατάλόγό μας, που είναι, όπως σημειώσαμε, κατά το δυνατό χρονολογικός<sup>75</sup>.

1. Λονδίνο B 130 (αμφορέας Burgon), 566 π.Χ. Smets 1936, 87 αριθ. 1. Brandt 1978, 3. ABV 89. Brauchitsch 1910, 7. Peters 1942α, 14-18. CVA 1, IIIHe,3, πίν. 1, 1α-b. Beazley 1993, πίν. 89-90. Chase 1979, 47. Beazley 1993, πίν. 89-90. Chase 1979, 47. Beazley 1943, 441. Vaerst 1980, 275 αριθ. κατ. 859. Επίσημα: δελφίνι.

2. Αθηναϊκή Αγορά P2071a-b, 560-550 π.Χ. Λυδός(;) Moore, Philippides 1986, 131-132, πίν. 26 (αριθ. 228). Beazley 1993, 114 σημ. 12 (πίν. 91,4). Vaerst 1980, 277 αριθ. κατ. 3396. Επίσημα: άνθος, παχιά φύλλα λωτού ακτινωτά γύρω από σέπαλο (ρόδακας).

3. Καρλορούη 65/45 (Bibl., αριθ. κατ. 35), 545-535 π.Χ., Εξηκτίας. Brandt 1978, 4 αριθ. 23. Para 61 (8bis). CVA 3, 42-46, πίν. 17,1. Vaerst 1980, 275 αριθ. κατ. 905. Επίσημα: δύο δελφίνια.

4. Μόναχο 1451 (Jahn 498), 540-530 π.Χ. Brandt 1978, 4 αριθ. 26. Smets 1936, 86 αριθ. 7. Chase 1979, 60. Vaerst 1980, 275 αριθ. κατ. 417. Επίσημα: μοτίβο φοινίκων και φύλλων.

5. Μόναχο, 540-530 π.Χ. Brandt 1978, 4 αριθ. 27. Smets 1936, 88 αριθ. 8. Vaerst 1980, 276 αριθ. κατ. 2119. Επίσημα: τέσσερα κεφάλια πανθήρων.

6. Villa Giulia 64220 (Vulci, Castello) 540-530 π.Χ., ζ. του Μαστού. Brandt 1978, 5 αριθ. 29. Para, 115 (27 bis). Vaerst 1980, 277 αριθ. κατ. 3350. Επίσημα: τράγος.

7. Φλωρεντία, από το Orvietto, 540-530 π.Χ., κοντινό στο Λυδό ή Λυδός. Brandt 1978, 4 αριθ. 20. Smets 1936, 88 αριθ. 9. Beazley 1993, πίν. 92. Vaerst 1980, 277 αριθ. κατ. 3360. Επίσημα: γεωμετρικός ρόδακας (εξάκτινο άστρο).

8. Basel, Cahn, πριν το 530 π.Χ., ζ. της κουκουβάγιας της Αβάνας. Brandt 1978, 8 αριθ. 70 (και πίν. XVI). Επίσημα: γλαύκα σε κλαδί.

9. Compiègne (Gat. Vivenel) 986, πριν το 530 π.Χ. (τέλος 6ου-αρχές 5ου κατά Smets), του ζ. της κουκουβάγιας της Αβάνας. Smets 1936, 9 αριθ. 29. Brandt 1978, 8 αριθ. 65. CVA 3, 4, πίν. 6-7. Vaerst 1980, 275 αριθ. κατ. 1348. Επίσημα: γλαύκα σε κλαδί.

10. Αβάνα (ex Lagunillas), πριν το 530 π.Χ. (ή τέλος 6ου-αρχές 5ου αι. π.Χ.), του ζ. της κουκουβάγιας της Αβάνας. Frel 1969, 384, εικ. 5. Brandt 1978, 8 αριθ. 66. Moore, Philippides 1986, 133. Vaerst 1980, 275 αριθ. κατ. 1349. Επίσημα: γλαύκα σε κλαδί.

11. Ρώμη, Βατικανό 374, πριν το 530 π.Χ. (τέλος 6ου-αρχές 5ου αι. π.Χ. κατά Smets) του ζ. της κουκουβάγιας της Αβάνας. Smets 1936, 91 αριθ. 33. Brandt 1978, 7 αριθ. 63. ABV 344. Para 156 (7 bis). Vaerst 1980, 275 αριθ. κατ. 1352. Επίσημα: γλαύκα σε κλαδί.

12. Λούβρο F 278, πριν το 530 π.Χ. (τέλος 6ου αι. π.Χ. κατά Smets), ζ. της κουκουβάγιας της Αβάνας. Smets 1936, 90 αριθ. 26. Brandt 1978, 8 αριθ. 69. Para 156 (7ter). CVA 8, IIIHg,5, πίν. 3, 6 και 8. Vaerst 1980, 275 αριθ. κατ. 337. Επίσημα: ένα σκέλος.

13. Μόναχο 1454 (Jahn 449), τέλος 6ου-αρχές 5ου αι. π.Χ. (πριν το 530 π.Χ. κατά Brandt), ζ. της κουκουβάγιας της Αβάνας. Smets 1936, 90 αριθ. 31. Brandt 1978, 8 αριθ. 64 και πίν. 8α. Chase 1979, 59. Vaerst 1980, 275 αριθ. κατ. 1351. Επίσημα: γλαύκα σε κλαδί.

14. Κοπεγχάγη NM 99 (αριθ. ευρ. Chr. VIII, 797), πριν το 530 π.Χ. (τέλος 6ου-αρχές 5ου αι. π.Χ. κατά Smets), του ζ. της ομάδας της Κοπεγχάγης 99. Smets 1936, 89 αριθ. 21. Brandt 1978, 6

74. Για την ομάδα Kuban βλ. Eschbach 1992, σ. 54-58 και για την ομάδα Robinson, Kunze-Götte 1992, σ. 35 και σημ. 12. Για την ομάδα του Ασπίου βλ. αριθ. κατ. 120, για την ομάδα του Κίττου βλ. αριθ. κατ. 121-125. Για τη σειρά του Νικόμαχου βλ. Beazley Add<sup>2</sup>, 108 και Eschbach 1986, σ. 18 κ.ε. Για τους παναθηναϊκούς του 4ου αι. π.Χ. βλ. πρόσφατα και Βαλαβάνης 1997, 85-95.

75. Αν και τα προβλήματα χρονολόγησης δεν είναι λίγα και οι απόψεις συχνά ποικίλουν. Βλ. γι' αυτά Matheson 1989, σ. 98 και 106.

αριθ. 48 σημ. 6. CVA, Εθν. Μουσ. 3, ΠΠΗ,84, πίν. 104,1α-c. Beazley 1993, πίν. 94,1-2. ABV 403. 1. Para 175. Beazley Add<sup>2</sup>, 105. Vaerst 1980, 275 αριθ. κατ. 263 (οφθαλμός το επίσημα κατά τη γνώμη της). Επίσημα ιχθύς.

15. Βαρσοβία 198605, πριν το 530 π.Χ. (ή 520 π.Χ. και λίγο νεότερος), ζ. της Βαρσοβίας. Brandt 1978, 7 αριθ. 5. Para 127.2. CVA 4, ΠΠΗ,16, πίν. 20-21. Vaerst 1980, 276 αριθ. κατ. 1674. Επίσημα: κένταυρος.

16. Λένινγκραντ 1510B, πριν το 530 π.Χ. (τέλος βου-αρχές 5ου αι. π.Χ. κατά Smets), ζ. της Βαρσοβίας. Smets 1936, 90 αριθ. 25 και πίν. 35. Brandt 1978, 7 αριθ. 60. Para 127. Vaerst 1980, 276 αριθ. κατ. 2257 (τύπος ΙΙ τροχού άρματος). Επίσημα: τροχός άρματος.

17. Λούβρο 274, πριν το 530 π.Χ., ζ. της Βαρσοβίας(;). Brandt 1978, 7 αριθ. 58 και πίν. 7. ABV 127. Para 127. Smets 1936, 90 αριθ. 22. CVA 8, ΠΠΗg, 4, πίν. 1, 3-4. Επίσημα: δελφίνι.

18. Boulogne (Coll. Panckouke) 441, πριν το 530 π.Χ. (τέλος βου-αρχές 5ου αι. π.Χ. κατά Smets), ζ. της Bologne 441. Brandt 1978, 7 αριθ. 54. Smets 1936, 89 αριθ. 20. ABV 290. 1. Beazley 1993, 117. Vaerst 1980, 275 αριθ. κατ. 241. Επίσημα: άγκυρα.

19. Γενεύη MF 151, πριν το 530 π.Χ., Σικελός(;). Brandt 1978, 8 αριθ. 76, πίν. 10. CVA 3, ΠΠΗ, πίν. 56, 1-3. Επίσημα: Πήγασος.

20. Νάπολη 112.848, πριν το 530 π.Χ. (495-480 π.Χ. κατά Smets) Σικελός. Smets, 1936, 91 αριθ. 41. ABV 403. Para 175. Brandt 1978, 8 αριθ. 75. Peters 1942a. 47-48 αριθ. 1. CVA 20, ΠΠΗg. 3, πίν. 1,2 και 4 και 2,1-3. ΕΑΑ VII. 288. Επίσημα: Πήγασος.

21. Λονδίνο B134, πριν το 530 π.Χ. (530-515 π.Χ. κατά Smets) ζ. του Ευφίλητου. Smets 1936, 88 αριθ. 10. Brandt 1978, 5 αριθ. 35. Beazley 1943, 442. ABV 322 1. Para 142. CVA 1, ΠΠΗe, 3, πίν. 2, 2a-b. Chase 1979, 55. Beazley 1993, πίν. 93, 2-3. Peters 1942a, 21 αριθ. 1. ΕΑΑ ΙΙΙ, 531. Vaerst 1980, 276 αριθ. κατ. 2247 (τύπος ΙΙ τροχού άρματος). Επίσημα: τροχός άρματος.

22. Νέα Υόρκη 14.130.12, πριν το 530 π.Χ. (530-515 π.Χ. κατά Smets) ζ. του Ευφίλητου. Smets 1936, 89 αριθ. 12. Brandt 1978, 6 αριθ. 39. Beazley 1943, 443, 6. ABV 322. 6. Para 142. Beazley 1993, πίν. 93, 5. Peters 1942a, 21 αριθ. 3. CVA 3, 31-32, πίν. 39. Vaerst 1980, 275 αριθ. κατ. 746. Επίσημα: τρεις σφαίρες.

23. Μόναχο 1452 (Jahn 657), πριν το 530 π.Χ. (530-515 π.Χ. κατά Smets) ζ. του Ευφίλητου. Smets 1936, 89 αριθ. 13. Brandt 1978, 6 αριθ. 43. ABV 322. 3. Beazley 1943, 442. Peters 1942a, 21 αριθ. 4. Chase 1979, 70. Vaerst 1980, 275 αριθ. κατ. 1619. Επίσημα: λύκος (ή σκύλος).

24. Βοστώνη 99. 520, πριν το 530 π.Χ. (530-515 π.Χ. κατά Smets) ζ. του Ευφίλητου. Smets 1936, 89, αριθ. 14. Beazley 1943, 443. Peters 1942a, 22 αριθ. 7. CVA 14, 40 πίν. 55. Brandt 1978, 5 αριθ. 37 και πίν. 4. ABV 322. 7. Vaerst 1980, 276 αριθ. κατ. 2049. Επίσημα: ημίτομο πάνθηρα.

25. Αμστερνταμ 1897, πριν το 530 π.Χ. (530-515 π.Χ. κατά Smets) ζ. του Ευφίλητου. Smets 1936, 89 αριθ. 15. Beazley 1943, 443. Brandt 1978, 6 αριθ. 40. ABV 322. Peters 1942a, 22 αριθ. 8. CVA 1, ΠΠΗd-e, 3-4, πίν. 1, 4 και 5. Vaerst 1980, 275 αριθ. κατ. 286. Επίσημα: ένα σκέλος.

26. Μπολώνια PU 198, Mus. Civico, πριν το 530 π.Χ. (530-515 π.Χ. κατά Smets), ζ. του Ευφίλητου. Smets 1936, 89 αριθ. 16. Beazley 1943, 442. ABV 322. 5. Peters 1942a, 21 αριθ. 5. CVA 7 ΠΠΗg, 3, 1, 1-3. Brandt 1978, 6 αριθ. 41. Vaerst 1980, 276 αριθ. κατ. 2162. Stenico 1979, 177-178, πίν. 44,3 και 45,4. Επίσημα: δύο ίπποι (ή και κριοί κατά Smets) αντωποί.

27. Μόναχο 1453 (Jahn 655), πριν το 530 π.Χ. (530-515 π.Χ. κατά Smets), ζ. του Ευφίλητου. Smets 1936, 89 αριθ. 17. Beazley 1943, 422. ABV 322. 4. Peters 1942a, 22 αριθ. 6. Chase 1979, 50. Brandt 1978, 5 αριθ. 38. Vaerst 1980, 275 αριθ. κατ. 1453. Επίσημα: γοργόνειο.

28. Mailand, Gall. Geri (πριν στο Μιλάνο σε πλειστηριασμό) πριν το 530 π.Χ. (530-500 π.Χ. κατά Smets), ζ. του Ευφίλητου. Brandt 1978, 6 αριθ. 47. Para 143. Vaerst 1980, 275 αριθ. κατ. 1545. Stenico 1979, 177-178, πίν. 44,1-2. Επίσημα: πετεινός.

29. Ναύπλιο I, πριν το 530 π.Χ. (530-515 π.Χ. κατά Smets), ζ. του Μαστού. Smets 1936, 89 αριθ. 18. ABV 260. 27. Beazley 1993, πίν. 94, 3. Peters 1942a, 22 αριθ. 9. Brandt 1978, 5 αριθ. 28. Vaerst 1980, 277 αριθ. κατ. 3162. Επίσημα: τρισκελίδα.

30. Νέα Υόρκη 07.286.80, πριν το 530 π.Χ. (495-480 π.Χ. κατά Smets), ομάδα του Λεάγρου. Smets 1936, 93 αριθ. 57. Brandt 1978, 8 αριθ. 71. ABV 369. 114. Para 162, 114. Beazley 1993, πίν. 95, 3-4. CVA 3, 33-34, πίν. 41. Peters 1942α, 61 αριθ. 3. Matheson 1989, 106 και σημ. 25. Vaerst 1980, 276 αριθ. κατ. 2799. Επίσημα: Σειρήνα.

31. Τάραντας 12218, πριν το 530 π.Χ. (495-480 π.Χ. κατά Smets), ομάδα Λεάγρου. Brandt, 1978, 8 αριθ. 74. Lo Porto 1967, 44 (τον χρονολογεί 510 π.Χ.) πίν. 10, b, 1. Vaerst 1980, 276 αριθ. κατ. 2803. Επίσημα: Σειρήνα.

32. Νέα Υόρκη 56.171.5 (ex San Simeon, Hearst 12249) 530 π.Χ., ζ. του Μαστού. Smets 1936, 103 αριθ. 155. Matheson 1989, 105 και σημ. 24. Brandt 1978, 5 αριθ. 30. Para 175. CVA 3, 31, πίν. 38. Vaerst 1980, 275 αριθ. κατ. 128. Επίσημα: περισσότερι ή αετός.

33. Leiden PC 8 (x vi 77), 530-515 π.Χ., ζ. του Ευφίλητου. Smets 1936, 88 αριθ. 11. Brandt 1978, 5 αριθ. 36. Beazley 1943, 442. Para 142. Kern 1963, 49-52 και πίν. 11. Peters 1942α, 21 αριθ. 2. CVA 3, 35-36 πίν. 44-45. ABV 322. 2. Vaerst 1980, 277 αριθ. κατ. 3121. Επίσημα: λιοντάρι που επιτίθεται και κατασπαράζει ελάφι.

34. Λούβρο F 273, 530-500 π.Χ. Αντιμένης(;). Smets 1936, 89, αριθ. 19. Brandt 1978, 9 αριθ. 81 και πίν. 5. Matheson 1989, 105 και σημ. 23. CVA 8 ΠΠΗg, 3, πίν. 1, 1-2. Vaerst 1980, 275 αριθ. κατ. 416. Επίσημα: τρία φύλλα γύρω από κουκίδα (άνθος).

35. Γενεύη MF 150, 530-500 π.Χ. (τέλος 6ου αι.-αρχές 5ου αι. π.Χ. κατά Smets). Smets 1936, 90 αριθ. 27. Brandt 1978, 9 αριθ. 83, πίν. 11. Επίσημα: πεντάγραμμα (άστρο του Δαβίδ).

36. Erlangen I 517α, 530-500 π.Χ. (τέλος 6ου-αρχές 5ου αι. π.Χ. κατά Smets) κοντινό στον Αντιμένη. Smets 1936, 91 αριθ. 34. ABV 406. 3. Brandt 1978, 9 αριθ. 82, πίν. 14-15. Επίσημα: κάνθαρος.

37. Compiègne (Cat. Vivenel) 987, 530-500 π.Χ. (τέλος 6ου-αρχές 5ου αι. π.Χ. κατά Smets) ζ. του Αντιμένη ή κύκλου του. Smets 1936, 90 αριθ. 23. Brandt 1978, 9 αριθ. 80. CVA 3, 4, πίν. 4, 5 και 8. Vaerst 1980, 277 αριθ. κατ. 3220. Επίσημα: δίφρος άρματος.

38. Νάπολη (σε πλειστηριασμό), 530-500 π.Χ. (τέλος 6ου-αρχές 5ου αι. π.Χ. κατά Smets). Smets 1936, 91 αριθ. 35. Peters 1942α, 22 αριθ. 11. Brandt 1978, 9 αριθ. 85. Επίσημα: Κένταυρος.

39. Τάραντας 12217, 520 π.Χ. (τέλος 6ου-αρχές 5ου αι. π.Χ. κατά Smets), ζ. της Βαρσοβίας, Lo Porto, 1967, 44-45 (τάφος α) πίν. 10, b, 4. Brandt 1978, 7 αριθ. 57b. Vaerst 1980, 276 αριθ. κατ. 1662. Επίσημα: κάνθαρος (με βότρες).

40. Αθηναϊκή Αγορά P 20236a-b, 510 π.Χ., ζ. της κουκουβάγιας της Αβάνας(;). Moore, Philippides 1986, 14 και 133, πίν. 28 (αριθ. 239). Eschbach 1992, 39 σημ. 35. Επίσημα: γλαύκα.

41. Σπάρτη (ιερό Αθηνάς Χαλκιοίκου) πριν το 500 π.Χ., της ομάδας Λεάγρου. BSA 13 (1906-7), 137, πίν. 5. ABV 369. 112. Beazley 1993, 118. Brandt 1978, 8 αριθ. 72. Smets 1936, 93 αριθ. 56. Peters 1942α, 61 αριθ. 2. Vaerst 1980, 276 αριθ. κατ. 2801. Επίσημα: Σειρήνα.

42. Τάραντας 4595 (9887) τέλος 6ου αι. π.Χ. (495-480 π.Χ. κατά Smets), ομάδας Λεάγρου (ζ. του Ευχαρίδη ή εργαστήριό του κατά Smets). Smets 1936, 93 αριθ. 55. ABV 369. 113. Brandt 1978, 8 αριθ. 73. Lo Porto 1967, 50-51 (τάφος b) πίν. 12a-b. Beazley 1993, 118, πίν. 96, 1. Matheson 1989, 106 και σημ. 26. Vaerst 1980, 276 αριθ. κατ. 2802. Επίσημα: Σειρήνα.

43. Leiden PC 7 (1630/xvi 78) τέλος 6ου-αρχές 5ου αι. π.Χ., κοντινό στο ζωγράφο του Βερολίνου 1833 (495-480 π.Χ., ζ. του Ευχαρίδη ή του εργαστηρίου του κατά Smets και Peters). Smets 1936, 93 αριθ. 61 και σημ. 2. CVA 3 ΠΠΗ, 36-37, πίν. 46, 47. ABV 407.1. Beazley Add<sup>2</sup>, 106. Vos 1981, πίν. 11-14. Peters 1942α, 62 αριθ. 7. Kern 1963, 52-53, πίν. 12. Επίσημα: φίδι γενειοφόρο (με ανοιχτό στόμα).

44. Αθήνα, Ακρόπολη 927, τέλος 6ου-αρχές 5ου αι. π.Χ., ζ. της κουκουβάγιας της Αβάνας. Smets 1936, 90 αριθ. 30. Brandt 1978, 8 αριθ. 67. Graef, Langlotz 1925, 111, πίν. 57. Vaerst 1980, 275 αριθ. κατ. 1347. Επίσημα: γλαύκα σε κλαδί.

45. Νάπολη 81294, τέλος 6ου-αρχές 5ου αι. π.Χ., Smets 1936, 91 αριθ. 37. CVA 20, ΠΠΗg 3, πίν. 1, 1 και 1, 3. Chase 1979, 50. Vaerst 1980, 275 αριθ. κατ. 1457. Επίσημα: γοργόνειο.

46. Βρετ. Μουσ. Β 136, τέλος 6ου-αρχές 5ου αι. π.Χ., ζ. της Βαρσοβίας ή κύκλος του. Smets

1936, 90 αριθ. 32. CVA 1, ΠΙΗε, 3, πίν. 3, 1a-b. Brandt 1978, 7 αριθ. 61. Chase 1979, 43. Vaerst 1980, 277 αριθ. κατ. 3090. Επίσημα: ημίτομο ταύρου.

47. Νέα Υόρκη 56. 171.4, τέλος βου-αρχές 5ου αι. π.Χ., ζ. της Βαρσοβίας. Brandt 1978, 7 αριθ. 55. ABV 291. Para 127. CVA 12, 32-33, πίν. 40. Vaerst 1980, 275 αριθ. κατ. 1369. Επίσημα: Ίριδα.

48. Würzburg, τέλος βου-αρχές 5ου αι. π.Χ., Smets 1936, 90 αριθ. 24. Brauchitsch 1910, 11. Langlotz 1932, 26-27 αριθ. 171, πίν. 31. Επίσημα: ημίτομο λιονταριού.

49. Νέα Υόρκη 16.71, μετά το 500 π.Χ., ζ. του Κλεοφράδη. Smets 1936, 92 αριθ. 48. CVA 12, 34-35, πίν. 42. ABV 404. 8. Para 175. Add<sup>2</sup>, 105. Peters 1942α, 66 αριθ. 5. Matheson 1989, 110. Kunze-Götte 1992, 9, 72, πίν. 19, 2. Beazley 1993, πίν. 96, 3. Επίσημα: Πήγασος.

50. Νέα Υόρκη 07.286.79, μετά το 500 π.Χ., ζ. του Κλεοφράδη. Smets 1936, 92 αριθ. 45. ABV 404. 6. Para 175. Add<sup>2</sup>, 105. Beazley 1993, πίν. 96, 2. CVA 12, 35, πίν. 43. Matheson 1989, 110, εικ. 4, a-b. Peters 1942α, 65 αριθ. 2. Επίσημα: Πήγασος.

51. Ισθμία, Κόρινθος 1 P 1172, μετά το 500 π.Χ. Κλεοφράδης ή ομάδα Λεάγρου. Hesperia 27 (1958), 30-31, πίν. 14α και 15α. Matheson 1989, 109 (σημ. 41) 111. Επίσημα: Πήγασος.

52. Πανεπιστήμιο Mainz 74, 500-490 π.Χ. Eschbach 1992, 39 σημ. 35. ABV 671, 716. CVA 15, 37-38, πίν. 35, 1-2 και 38, 8. Επίσημα: Πήγασος.

53. Νέα Υόρκη 56. 171. 3 ( πριν San Simeon, Hearst 9844) 500-490 π.Χ., ζ. του Ευχαρίδη. CVA 12, 35-36, πίν. 44, 1-2. ABV 395. 3. Para 173. Επίσημα: φίδι.

54. Τολέδο (Ohio) 1961. 24, 500-490 π.Χ., ζ. των Κενταύρων Montauban. CVA 17, ΠΙΗ, 7-8, πίν. 13. ABV 405. 5 bis. Para 176. ARV<sup>2</sup>, 1632 και 1705. Matheson 1989, 111. Kunze-Götte 1992, 26, 84-85. Επίσημα: Πήγασος.

55. Τάραντας 115474, 500-490 π.Χ., ζ. του Κλεοφράδη. Lo Porto 1967, 74-80 (τάφος c) πίν. 33, 34. Matheson 1989, 111-112. Frel 1992, 131-134. Επίσημα: Πήγασος.

56. Μαλιμπού, J. Paul Getty Museum 77. ΑΕ. 9., 500-480 π.Χ., ζ. του Κλεοφράδη. Matheson 1989, σ. 95 κ.ε., 110, εικ. 1, a-c. Kunze-Götte 1992, σ. 19 σημ. 43. Επίσημα: Πήγασος.

57. Yale 1909.12, 500-480 π.Χ., ζ. του Κλεοφράδη. ABV 404. 4. Beazley Add<sup>2</sup>, 105. Burke, Pollit 1975, σ. 42 (αριθ. 39). Matheson 1989, σ. 110 και εικ. 5. Επίσημα: Πήγασος.

58. Yale 1909.13, 500-480 π.Χ., ζ. του Κλεοφράδη. ABV 404. 5. Beazley Add<sup>2</sup>, 105. Burke, Pollit 1975, σ. 43 (αριθ. 40). Matheson 1989, σ. 110 και εικ. 3. Επίσημα: Πήγασος.

59. Μόναχο, 500-480 π.Χ. περίπου, ζ. του Ευχαρίδη. ABV 397 (στο μέσο). Smets 1936, σ. 103 αριθ. 166. Επίσημα: φίδι.

60. Tolmeita, Λιβύη, 500-480 π.Χ., ζ. των Κενταύρων Montauban. Libya Antiqua 8 (1971), σ. 74-75, πίν. 27a-b και 28a. Matheson 1989, σ. 111-112, Kunze-Götte 1992, σ. 84-85, 87. Επίσημα: Πήγασος.

61. Τορόντο 919.5.148 (350) 490 π.Χ., ζ. του Ευχαρίδη. Smets 1936, σ. 93 αριθ. 59. ABV 395. 2. AJA 1944, σ. 124 εικ. 3. Beazley Add<sup>2</sup>, σ. 104, Beazley 1993, πίν. 96, 6. Peters 1942α, 61 αριθ. 5. CVA 1, 17, πίν. 23. Επίσημα: φίδι.

62. Leiden PC6 (xvi 79, 1632), 490 π.Χ., ζ. του Κλεοφράδη. Smets 1936, σ. 92 αριθ. 49. ABV 404. 9. Para 176. CVA 3, σ. 37-38, πίν. 48-49. LIMC II, πίν. 716. Peters 1942α, 66 αριθ. 6. Kern 1963, 53-56 πίν. 13. Matheson 1989, σ. 110 και εικ. 2. Kunze-Götte 1992, 9, 20 κ.α. Επίσημα: Πήγασος.

63. Δ. Βερολίνο 1833, 490 π.Χ., ζ. Βερολίνου 1833. Smets 1936, 94 αριθ. 67. Brauchitsch 1910, 99. CVA 45, σ. 68-69, πίν. 49, 5-6, 50, 1 και 51, 1. ABV 407. 1. Beazley Add<sup>2</sup>, 106. Peters 1942α, 75 αριθ. 2. Επίσημα: φίδι.

64. Νάπολη 81293, 495-480 π.Χ. Smets 1936, 91 αριθ. 38. Chase 1979, 50. Brauchitsch 1910, 36 αριθ. 39. CVA 20, ΠΙΗγ, 3, πίν. 3. 1 και 3. Vaerst 1980, 276 αριθ. κατ. 2487. Επίσημα: φτερωτός γρύπας.

65. Λένινγκραντ 4262, 495-480 π.Χ., με τον τρόπο του ζ. της Αταλάντης του Μονάχου. Smets 1936, 91 αριθ. 40 και πίν. 36. ABV 406. 4. Beazley Add<sup>2</sup>, 116. Kunze-Götte 1992, σ. 76, 79-80. Επίσημα: σκορπιός.

66. Λονδίνο B 132 (1842. 7-28. 783) 495-480 π.Χ., ζ. του Κλεοφράδη ή κοντινός. Smets 1936, σ. 91 αριθ. 42. ABV 405. 5. Beazley Add<sup>2</sup>, 105. CVA 1, IIIHe, 3, πίν. 1, 3a-b. Yalouris 1977, πίν. 24. Para 176. Chase 1979, 53. Επίσημα: Πήγασος.
67. Λούβρο F 276, 495-480 π.Χ., ζ. του Κλεοφράδη ή κοντινός του. Smets 1936, 92 αριθ. 43. Para 176. ABV 405. 3. CVA 8. IIIHg,4, πίν. 1, 5-6. Kunze-Götte 1992, 128. Επίσημα: Πήγασος.
68. Μαδρίτη 10900 (L70) 495-480 π.Χ., ζ. του Κλεοφράδη. Smets 1936, 92 αριθ. 44. ABV 404. 1. Beazley Add<sup>2</sup>, 105. CVA 1, 9, πίν. 27, 1 και 28, 2. Peters 1942α, 65 αριθ. 1. Matheson 1989, 110. Επίσημα: Πήγασος.
69. Παρίσι, Bibl. Nat. 244, 495-480 π.Χ., ζ. του Ευχαρίδη ή εργαστήριό του. Smets 1936, 93 αριθ. 60. CVA 3, IIIHf, πίν. 88b. Brauchitsch 1910, 29. Peters 1942α, 61 αριθ. 6. Επίσημα: φίδι.
70. Λονδίνο B133, 495-480 π.Χ., ζ. του Ευχαρίδη. Smets 1936, 93 αριθ. 58. ABV 395. 1. Chase 1979, 63. CVA 1, IIIHe 3, πίν. 2, 1a-b. Peters 1942α, 61 αριθ. 4. Vaerst 1980, 276 αριθ. κατ. 2468. Επίσημα: φίδι.
71. Μόναχο 1456 (210) Jahn 656, 495-480 π.Χ., ζ. του Κλεοφράδη. Smets 1936, 92 αριθ. 46. ABV 404 7. Peters 1942α, 66 αριθ. 3. Matheson 1989, 110. Kunze-Götte 1992, 9-10 και 71-72, πίν. 18, 1 και 19, 1. Beazley 1993, πίν. 96. 4. Επίσημα: Πήγασος.
72. Κύτο, Ιαπωνία (πριν Paris Market, Mikas) 495-480 π.Χ., ζ. του Κλεοφράδη ή εργαστήριό του. Smets 1936, 92 αριθ. 47. ABV 405. 1 (κάτω). Beazley 1943, 445. Peters 1942α, 66 αριθ. 4 και πίν. 8. Επίσημα: Πήγασος.
73. Λούβρο F277, 495-480 π.Χ., ζ. του Κλεοφράδη. Smets 1936, 92 αριθ. 50. ABV, 404.15. Beazley, Add<sup>2</sup>, 105. CVA 8, IIIHg,4, πίν. 3. Peters 1942α, 66 αριθ. 7 και πίν. 3,1, 3,4 και 5. Matheson 1989, 111. Kunze-Götte 1992, 72 και πίν. 20. Επίσημα: Πήγασος.
74. Λούβρο F279, 495-480 π.Χ., ζ. του Κλεοφράδη ή εργαστήριό του. Smets 1936, 92 αριθ. 51. ABV 404. Para 175. CVA 8, IIIHg. 5, πίν. 4, 1, 2 και 4. Peters 1942α, 66 αριθ. 8. Matheson 1989, 110. Επίσημα: Πήγασος.
75. Λονδίνο B131 (1837. 6-9. 75) 495-480 π.Χ., ζ. του Κλεοφράδη. Smets 1936, 92 αριθ. 52. ABV 405. 4. Chase 1979, 53. CVA 1, IIIHe, 3, πίν. 1, 2a-b. Beazley Add<sup>2</sup>, 105. Peters 1942α, 66 αριθ. 9. Επίσημα: Πήγασος.
76. Χαϊδελβέργη 241, 495-480 π.Χ., ζ. του Κλεοφράδη ή εργαστήριό του. ABV 406. 8. Para 176. ARV<sup>2</sup> 192. CVA 1, πίν. 38,3. Επίσημα: Πήγασος.
77. Cambridge, Corpus Christi Coll., 495-480 π.Χ., ζ. του Κλεοφράδη, ή κοντινός του. Smets 1936, 92 αριθ. 53. ABV 405. 2 (κάτω). Peters 1942α, 67-68 αριθ. 10. Επίσημα: Πήγασος.
78. Basel, Antikenmuseum BS 494 (άλλοτε Σουηδία, ιδιωτ. συλλογή) 495-480 π.Χ., ζ. του Κλεοφράδη. Matheson 1989, 110. ABV 405. 21. Para 176. ARV<sup>2</sup>, 192. Επίσημα: Πήγασος.
79. Norwich 26. 49, 495-480 π.Χ., ζ. του Κλεοφράδη. Smets 1936, 92 αριθ. 54. ABV 404. 16. Peters 1942α, 68 αριθ. 11. Matheson 1989, 110 και εικ. 6. Επίσημα: Πήγασος.
80. Τάραντας 115473, 490-480 π.Χ., ζ. του Κλεοφράδη ή σχολής του. Lo Porto 1967, 80-81 (τάφος c) πίν. 35-36α. Matheson 1989, 111-112. Frel 1992, 131-134. Επίσημα: Πήγασος.
81. Τάραντας 115472, πριν το 480 π.Χ., ζ. της Αταλάντης του Μονάχου. Lo Porto 1967, 82-83 (τάφος c) πίν. 37, 38. Matheson 1989, 111-112. Frel 1992, 131-134. Kunze-Götte 1992, 26, 76-77 και πίν. 4. Επίσημα: Πήγασος.
82. Βαρσοβία 142346 (πριν Goluchow, Μουσείο Gzartoryski αριθ. ευρ. 164) 480 π.Χ., ζ. του Βερολίνου. Smets 1936, 94 αριθ. 63. ABV 408. 2. Para 177. Beazley Add<sup>2</sup>, 106. CVA 1, 15, πίν. 12, 1a-c. Peters 1942α, 71 αριθ. 2. Επίσημα: γοργόνειο.
83. Βρυξέλλες, Ravest 229, 480-475 π.Χ., με τον τρόπο του ζ. της Αταλάντης του Μονάχου. Smets 1936, 94 αριθ. 68. ABV 406. 5. CVA 1, IIIHe, 4-5, πίν. 14,1 και 13,4. Brauchitsch 1910, 30. Kunze-Götte 1992, 76-77, 79-80, πίν. 5,2 και 7,2. Επίσημα: φίδι.
84. Ferrara 9356 (T11 CVP) 480-470 π.Χ., ζ. του Βερολίνου. ABV 408. 2bis. Para 177. Beazley Add<sup>2</sup>, 106. ARV<sup>2</sup>, 214. Frel 1992, 133 σημ. 19. Επίσημα: γοργόνειο.

85. Νέα Υόρκη, ιδιωτ. συλλογή (άλλοτε Castle Ashby, Northampton), 480-470 π.Χ., ζ. του Βερολίνου. Smets 1936, 93 αριθ. 62. ABV 408. 1. Beazley Add<sup>2</sup>, 106. CVA 15, 9-10, πίν. 17, 18, 1-2 και 61. Beazley 1993, πίν. 97, 1-2. Kurtz 1983, σ. 113, αριθ. 82, πίν. 35, 62. Επίσημα: γοργόνειο.
86. Δ. Βερολίνο 1832, 480-470 π.Χ., ζ. του Βερολίνου. Smets 1936, 94 αριθ. 64. ABV 408.4. Beazley Add<sup>2</sup>, 106. CVA 45, πίν. 49, 7-8, 50, 2 και 51,2. Peters 1942α, 72 αριθ. 3. Επίσημα: γοργόνειο.
87. Ρώμη, Βατικανό 375, 480-470 π.Χ., ζ. του Βερολίνου. Smets 1936, 94 αριθ. 65. ABV 408. 3. Para 177. Beazley Add<sup>2</sup>, 106. Peters 1942α, 72 αριθ. 4. EAA V, 927 και εικ. 1138. Beazley 1993, 120, πίν. 97,3. Επίσημα: γοργόνειο.
88. Βεγγάζη, Κυρήνη, κάποτε El Merj, 480-470 π.Χ., ζ. του Βερολίνου. Smets 1936, 94 αριθ. 66. ABV 408. 11. Beazley Add<sup>2</sup>, 106. Para 177. Beazley 1943, 449. Peters 1942α, 72-73 αριθ. 5. Quaderni Libia 8 (1976) 262 και πίν. 31. Επίσημα: γοργόνειο.
89. Φραγκφούρτη 30 (ST. V2), 480-470 π.Χ. Smets 1936, 94 αριθ. 70. Brauchitsch 1910, 51. CVA 30, 9, πίν. 41, 1-2, Schmidt 1922, 74 (C2), πίν. 1, 2 και 6, 2-6. Επίσημα: Πήγασος.
90. Καρλσρούη 69/65, 480-470 π.Χ., ζ. του Βερολίνου. CVA 60, 46-49, πίν. 18, 2, 19, 2, 20, 2-4. ABV 408. 2. Para 519. Beazley Add<sup>2</sup>, 106. Επίσημα: γοργόνειο.
91. Μόναχο 1455 (Jahn 544), 475-460 π.Χ., ζ. του Βερολίνου 1833. Smets 1936, 94 αριθ. 69. Chase 1979, 63. ABV 407. 2. Para 177. Peters 1942α, 75 αριθ. 1. Επίσημα: φίδι.
92. Λονδίνο B 143, 475-460 π.Χ. Brauchitsch 1910, 32. CVA 1, ΠΙΗε, 4, πίν. 5,2a-b. Smets 1936, 94 αριθ. 72, Chase 1979, 63. Vaerst 1980, 276 αριθ. κατ. 2470. Επίσημα: φίδι.
93. Βερολίνο 3979, 475-460 π.Χ. Smets 1936, 94 αριθ. 73. Schmidt 1922, 73, πίν. 2,1 και 3,1. Επίσημα: στεφάνι ελιάς.
94. Compiègne (Cat. Vivenel) 985, 475-460 π.Χ., της ομάδας Compiègne 985. Smets 1936, 95 αριθ. 74. ABV 410. 1. CVA 3,4, πίν. 4,3-4. Επίσημα: γοργόνειο.
95. Νάπολη S.A. 693, 475-460 π.Χ., ζ. του Αιγίσθου. Smets 1936, 95 αριθ. 75. CVA 20, ΠΙ Ηg, 4, πίν. 3, 2 και 4 και πίν.4, 3. ABV 407. Beazley 1943, 450. Επίσημα: φίδι.
96. Αθήνα, Ακρόπολη 1023, 475-460 π.Χ. Smets 1936, 95 αριθ. 76. Brauchitsch 1910, 37 αριθ. 43. Graef, Langlotz 1925, πίν. 58. ABV 409 (πάνω). Beazley 1943, 450. Επίσημα: κεφάλι Αθηνάς.
97. Rimini, συλλογή Noel, 475-460 π.Χ. Smets 1936, 95 αριθ. 77. Επίσημα: Πήγασος.
98. Μπολώνια 12 (18040), 440 π.Χ., ζ. του Αχιλλέα. Smets 1936, 95 αριθ. 81. ABV 409. 2. Beazley 1993, πίν. 97, 4-5. Peters 1942α, 83 αριθ. 2. CVA 7, Ηg, 3, πίν. 2,1-3. Beazley Add<sup>2</sup>, 106. Επίσημα: γοργόνειο.
99. Μπολώνια 11(18039), 440 π.Χ., ζ. του Αχιλλέα. Smets 1936, 95 αριθ. 80. ABV 409. 1. CVA 7, Ηg, 3-4, πίν. 3, 1-3 και 4, 1. JHS 32 (1912), πίν. 12. Beazley 1993, πίν. 98, 1-2. Para 177. Beazley Add<sup>2</sup>, 106. Peters 1942α, 83 αριθ. 1 και πίν. 10α. Επίσημα: γοργόνειο.
100. Οξφόρδη 1952.548, 440-430 π.Χ., ομάδας Robinson. ABV 410. 5. Beazley Add<sup>2</sup>, 107. CVA 14, 15 πίν. 28, 1-3. Beazley 1943, 451-52. Επίσημα: Νίκη με στεφάνι.
101. Αθηναϊκή Αγορά 10007, 430 π.Χ. περίπου, της ομάδας Robinson. Moore-Philippides 1986, 134-135, πίν. 29 (αριθ. 256). Beazley 1993, 121 και σημ. 53. Hesperia 15, πίν. 15 και 16 (1 και 3). ABV 410. 1. Beazley Add<sup>2</sup>, 106. Eschbach 1992, 35 και σημ. 12. Επίσημα: Νίκη με στεφάνι (προς αριστερά).
102. Τάραντας 4706 (4601) 430-420 π.Χ., ζ. του Αχιλλέα ή κύκλος του. Smets 1936, 95 αριθ. 78. Beazley 1943, 449. Lo Porto 1967, 88-92, πίν. 40, 41. Επίσημα: ίππος.
103. Νάπολη RC 184, 430-420 π.Χ., ζ. του Αχιλλέα. Smets 1936, 95 αριθ. 82. ABV 409.3. Beazley Add<sup>2</sup>, 106. Brauchitsch 1910, πίν. 1, και εικ. 4-5. Peters 1942α, 91, πίν. 10c. Επίσημα: γοργόνειο.
104. Βέργη 23725, 430-420 π.Χ., ομάδας Robinson. Smets 1936, 95 αριθ. 83. ABV 410.1 (κάτω). Frel 1992, 133. Επίσημα: στεφάνι.
105. Λένιγκραντ 17295 (17794) 430-420 π.Χ., ομάδας Robinson. Smets 1936, 95 αριθ. 8 και πίν. 37, 1. ABV 410.2 (κάτω). AA 1912, σ. 374 και εικ. 66-67. Beazley Add<sup>2</sup>, 107. Peters 1942α, 93-96. Vos 1981, 45 κ.ε. (αριθ. 14). Eschbach 1992, 38. Επίσημα: στεφάνι ελιάς.

106. Μασσαλία 3067, 430-420 π.Χ. Smets 1936, 96 αριθ. 87. Eschbach 1992, 38. Επίσημα: Νίκη σε αρματοδρομία.
107. Παρίσι, συλλογή M. Segredaki, 430-420 π.Χ. Smets 1936, 96 αριθ. 88. Επίσημα: Νίκη σε αρματοδρομία.
108. Βαλτιμόρη, 1960. 55. 03, 422 π.Χ. περίπου, ομάδα Robinson. CVA 4, πίν. 31, 1a-b και 33,1. ABV 410.2. Beazley Add<sup>2</sup>, 106. Επίσημα: Νίκη με στεφάνι.
109. Mississippi 1977.3.59 (κάποτε Βαλτιμόρη) 414 π.Χ. περίπου, ομάδα Robinson. CVA 4, πίν. 32, 1a-b και 33,6. ABV 410, 4. Beazley Add<sup>2</sup>, 107. Επίσημα: Νίκη με στεφάνι (προς αριστερά).
110. Λονδίνο 1903,2-17.1, 406 π.Χ., ομάδας Kuban. Smets 1936, 96 αριθ. 93. Beazley 1943, 452-453. ABV 411.1. CVA 1, ΠΠΗf,3, πίν. 1, 1a-b. Eschbach 1992, 49-50, 54. Beazley 1993, πίν. 98, 3-4. Beazley Add<sup>2</sup>, 107. Επίσημα: Νίκη που πετά κρατώντας ταινίες.
111. Κοπεγχάγη 13812, 406 π.Χ., κοντινό στην ομάδα Kuban (:). CVA 8, 249, πίν. 318, 1a-c. Eschbach 1992, 54 (A2). Επίσημα: Νίκη με στεφάνι.
112. Αθήνα 452 (cc757), τέλος 5ου αι. π.Χ., ζ. του Αχιλλέα. Smets 1936, 96 αριθ. 89. Brauchitsch 1910, 47. Beazley 1943, 454. Peters 1942a, 89, πίν. 11. Schmidt 1922, 88 (D2) πίν. 5,1 Vos 1981, 40 (αριθ. 10) 44. Eschbach 1992, 38 και σημ. 27. Επίσημα: γοργόνειο.
113. Αθήνα 451 (cc 754), τέλος 5ου αι. π.Χ. Smets 1936, 96 αριθ. 90. Beazley 1943, 454. Schmidt 1922, 89 (E2) πίν. 5,2 Eschbach 1992, 38. Brauchitsch 1910, 77. Vos 1981, 40 (αριθ. 15) 45 κ.ε. Επίσημα: γοργόνειο.
114. Hildesheim 1254, 403/402 π.Χ. (398 π.Χ., κατά τον Eschbach) ζ. του Αριστοφάνη ή εργαστήριο, ομάδας Hildesheim. Smets 1936, 96 αριθ. 91. Beazley 1943, 454. Beazley 1993, πίν. 99,3. ABV 412. 1. Peters 1942β, 143-157, εικ. 1, 4, 5. Eschbach 1992, 52-54, 56 (B9). Επίσημα: Τυραννοκτόνοι.
115. Hildesheim 1253, 403/402 π.Χ. (398 π.Χ. κατά τον Eschbach) ζ. του Αριστοφάνη ή εργαστήριο, ομάδας Hildesheim. Smets 1936, 96 αριθ. 92. Beazley 1943, 453. Beazley 1993, πίν. 99,4. ABV 412.2. Peters 1942β, 143-157, εικ. 2 και 7. Eschbach 1992, 52-54, 56 (B10). Επίσημα: Τυραννοκτόνοι.
116. Λονδίνο B605 (1866.4-15.246), 403/402 π.Χ. (398 π.Χ. κατά Eschbach) ζωγραφισμένος από το ίδιο χέρι με τους παναθηναϊκούς αμφορείς Λονδίνο B606 και Λένιγκραντ 17553, ομάδας Kuban. Smets 1936, 96 αριθ. 94. ABV 411.4. Beazley Add<sup>2</sup>, 107. Brauchitsch 1910, 50 αριθ. 81. Peters 1942a, 97 αριθ. 1. Süsserott 1938, 69, πίν. 1. LIMC II, εικ. 719. Chase 1979, 58. Peters 1942a, 97 αριθ. 1. Beazley 1993, πίν. 99, 2. CVA 1, ΠΠΗf,3, πίν. 2, 3 και 6. Επίσημα: Τυραννοκτόνοι.

#### Επισηματα του 4ου αι. π.Χ.

117. Λονδίνο B606 (1866.4-15.249) 398 π.Χ. κατά τον Eschbach, ομάδας Kuban. Smets 1936, 97 αριθ. 95. ABV 411.4. Beazley, Add<sup>2</sup> 177. Pada 177. Beazley 1993, πίν. 99,3. Brauchitsch 1910, 49. CVA 1, ΠΠΗf, 3, πίν. 1,2a-b. Eschbach 1992, 50-52, 55 (B2). Peters 1942a, 98 αριθ. 2. Επίσημα: άστρο (με πολλές ακτίνες) και γοργόνειο στο κέντρο του.
118. Λένιγκραντ 17553 (Brashinsky 138) 398 π.Χ. κατά τον Eschbach, ομάδας Kuban. Smets 1936, 97 αριθ. 96. ABV 411. 2. Para 177. Beazley Add<sup>2</sup> 107. Beazley 1943, 453. Βαλαβάνης 1991, 92 σημ. 177. AA 1914, 287, εικ. 108-109. Peters 1942a, 98 αριθ. 3. Eschbach 1992, 50-52, 55 (B1). Beazley 1993, πίν. 98,5-6. Επίσημα: μικρό άστρο με γοργόνειο στο κέντρο.
119. Ηράκλειο, Πραισός 26554, 394 π.Χ. Valavanis 1990, 327-331, εικ. 1-8. Eschbach 1992, 56 (C5). Επίσημα: στεφάνι (κατά Eschbach).
120. Οξφόρδη 1911.257 (v.572), 373/372 π.Χ., άρχων Αστειός, ομάδα Αστειού. Smets 1936, 97 αριθ. 99. ABV 412.1 (κάτω). CVA 14, 15-16, πίν. 28, 4-7. AJA 1911, 505-506. Eschbach 1986, 27 (αριθ. 13) εικ. 13-14 και πίν. 7,3-4. Beazley 1993, πίν. 99, 5. Επίσημα: άστρο (οκτάκτινο).
121. Λονδίνο B603 (1866.4-15.250) 367/366 π.Χ., Πολύζηλος άρχων, ομάδα Κίττου. Smets

- 1936, 98 αριθ. 102. ABV 414.4. CVA 1, ΠΙΗf3, πίν. 2,2 και 5. Eschbach 1986, 33-34 (αριθ. κατ. 19) πίν. 10, 1-2 Beazley 1943, 455. Chase 1979, 66. Beazley 1993, πίν. 100, 1-2. Επίσημα: άστρο.
122. Λονδίνο B604 (1866.4-15.248) 367/366 π.Χ., Πολύζηλος άρχων, ζ. του Κίττου. ABV 413 (στο μέσο). Beazley 1993, 123, πίν. 100,3-4. Smets 1936, 98 αριθ. 101. Chase 1979, 66. Peters 1942α, 99-100. Brauchitsch 1910, 55. CVA 1, ΠΙΗf.3, πίν. 2,1 και 4. Eschbach 1986, 33 (αριθ. κατ. 17) πίν. 9,1-2. Επίσημα: άστρο (εγχάρακτο, με ακτίνες και στιγμές).
123. Νέα Υόρκη 56.171.6 (παλαιότερα San Simeon, Hearst) 367/366 π.Χ., Πολύζηλος άρχων, ομάδα Κίττου. Smets, 1936, 98 αριθ. 104. Eschbach 1986, 31 (αριθ. κατ. 18) πίν. 8, 3. CVA 12, πίν. 45,1-4. Para 177. ABV, 413.3. Beazley Add<sup>2</sup>, 108. Beazley 1943, 456,Π αριθ. 3, Peters 1942β, 144, 149 και εικ. 3. Επίσημα: άστρο (δεκαεξάκτινο).
124. Βρυξέλλες Mus. Roy. A1703 367/366 π.Χ., Πολύζηλος άρχων, ομάδα Κίττου. ABV, 413. 2. CVA 1, ΠΙ Ηε, πίν. 14, 3. Süsserott 1938, 78 πίν. 167. Brauchitsch 1910, 52 αριθ. 85. Peters 1942β, 150 σημ. 4. Επίσημα: άστρο.
125. Λονδίνο B612, 367/366 π.Χ., Πολύζηλος άρχων, ομάδας Κίττου. ABV 414. 5. CVA 1, f, πίν. 1,3a-b. Eschbach 1986, 30-31 (αριθ. κατ. 16) πίν. 8,2. Επίσημα: άστρο.
126. Ελευσίνα (όστρακο) αριθ. κατ. 183, 364/363 π.Χ., άρχων Τιμοκράτης, κατά Βαλαβάνη (1991, 90 και 93) και 363/362 π.Χ., άρχων Χαρικλείδης κατά Smets (1936, 98 αριθ. 108). LIMC IV, I (1988, 302 αριθ. 183) και ABV 414.3. Floren 1977, 187-191, πίν. 17,6. Schmidt 1922, πίν. 7,3. Επίσημα: γοργόνειο, που περιβάλλεται από στεφάνι με φίδια.
127. Ελευσίνα 2696, 363/362 π.Χ., άρχων Χαρικλείδης, ομάδα Χαρικλείδη. ABV 414. 2. Beazley Add<sup>2</sup>, 108. Eschbach 1986, 44 (αριθ. κατ. 31) πίν. 13,2. Brauchitsch 1910, 73 αριθ. 122. Smets 1936, 98 αριθ. 107. Schmidt 1922, 11-13, πίν. 17,2. Επίσημα: άστρο.
128. Αθήνα ΕΑΜ 20048, 363/362 π.Χ., άρχων Χαρικλείδης, ζ. του Pourtalès. Βαλαβάνης 1991, 20-24, 262, πίν. 14-15 (X1). Eschbach 1986, 42 κ.ε. Επίσημα: άστρο.
129. Αθήνα ΕΑΜ 20047, 363/362 π.Χ., άρχων Χαρικλείδης, ζ. του Pourtalès. Βαλαβάνης 1991, 24-27, 262, πίν. 16-17 (X2). Eschbach 1986, 42 κ.ε. Επίσημα: άστρο (με έξι λευκές ακτίνες και επτά στιγμές).
130. Ερέτρια ΑΜ 14813, 363/362 π.Χ., άρχων Χαρικλείδης, ζ. του Pourtalès. Βαλαβάνης 1991, 27-30, 262, πίν. 18-19 (X3). Eschbach 1986, 58-61. Επίσημα: άστρο.
131. Αθήνα ΕΑΜ 20046, 360/359 π.Χ., άρχων Καλλιμήδης, ζ. Αθηνών 12592. Βαλαβάνης 1991, 30-34, 286, πίν. 20-21 (K1). Θέμελης 1969, 409-414, εικ. 2 και 4. Floren 1977, 127-133. Eschbach 1986, 58-61. Επίσημα: γοργόνειο.
132. Αθήνα ΕΑΜ 20044, 360/359 π.Χ., άρχων Καλλιμήδης, ζ. του Μαρσύα. Βαλαβάνης 1991, 34-38, 268, πίν. 22 και 40 (K2). LIMC IV, I (1988) 302 αριθ. 180. Θέμελης 1969, 409-414, εικ. 3 και 5. Floren 1977, 127-133, 187-191, πίν. 17, 7. Eschbach 1986, 58-61. Βαλαβάνης 1997, 91. Επίσημα: γοργόνειο.
133. Αθήνα ΕΑΜ 20049, 360/359 π.Χ., άρχων Καλλιμήδης, ζ. της γαμήλιας πομπής. Βαλαβάνης 1991, 38-42, 292, πίν. 24-25 (K3). Eschbach 1986, 58-61. Επίσημα: γοργόνειο (που περιβάλλεται από στεφάνι με φίδια).
134. Αθήνα ΕΑΜ 20045, 360/359 π.Χ., άρχων Καλλιμήδης, ζ. του Μαρσύα. Βαλαβάνης 1991, 42-45, 268, πίν. 26-27, 40 (K4). Floren 1977, 127-133 και 187-191 (πρβλ. το επίσημα αριθ. κατ. 118). Eschbach 1986, 58-61. Βαλαβάνης 1997, 91. Επίσημα: γοργόνειο.
135. Ερέτρια ΑΜ 14814, 360/359 π.Χ., άρχων Καλλιμήδης, ζ. του Μαρσύα. Βαλαβάνης 1991, 45-48, 268, πίν. 28-29 (K5). Floren 1977, 127-133 και 187-191. Eschbach 1986, 58-61. Βαλαβάνης 1997, 91. Επίσημα: γοργόνειο.
136. Ερέτρια ΑΜ 14815, 360/359 π.Χ., άρχων Καλλιμήδης, ζ. Αθηνών 12592. Βαλαβάνης 1991, 48-51, 286, πίν. 30-31 (K6). Eschbach 1986, 58-61. Επίσημα: γοργόνειο.

## ΣΥΝΤΟΜΟΓΡΑΦΙΕΣ - ΒΙΒΛΙΟΓΡΑΦΙΑ

- ABV J.D. Beazley, Attic Black-Figure Vase-Painters, Οξφόρδη 1956.  
 Amyx 1958 D.A. Amyx, The Attic Stelai III, Hesperia 27 (1958), σ. 178-186.  
 ARV<sup>2</sup> J.D. Beazley, Attic Red-figure Vase-Painters, Οξφόρδη 1963.  
 Βαλαβάνης 1984 Π.Δ. Βαλαβάνης, Hegemon (327/6), Ηοροσ 2 (1984), σ. 203-204.  
 Βαλαβάνης 1991 Π.Δ. Βαλαβάνης, Παναθηναϊκοί αμφορείς από την Ερέτρια. Συμβολή στην αττική αγγειογραφία του 4ου αι. π.Χ., Αθήνα 1991.  
 Βαλαβάνης 1997 Π. Βαλαβάνης, Βάκχιος, Κίττος και παναθηναϊκοί αμφορείς. Σκέψεις για τη δομή των αττικών κεραμικών εργαστηρίων του 4ου αι. π.Χ., στον τόμο Z.H. Oakley, W.D.E. Coulson, O. Palagia (εκδ.), Athenian Potters and Painters, The Conference Proceedings, Oxbow Monograph 67, Οξφόρδη 1997, σ. 85-95.  
 Beazley Add<sup>2</sup> T.H. Carpenter, Beazley Addenda: Additional References to ABV, ARV<sup>2</sup> and Paralipomena, Οξφόρδη 1989.  
 Beazley 1943 J.D. Beazley, Panathenaica, AJA 47 (1943), σ. 441-465.  
 Beazley 1993 J.D. Beazley, Η εξέλιξη του αττικού μελανόμορφου ρυθμού, Αθήνα 1993: Μετάφραση του The Development of Attic Black-figure (Berkeley 1986<sup>2</sup>).  
 Besig 1937 H. Besig, Gorgo und Gorgoneion in der archaischen griechischen Kunst, Βερολίνο 1937.  
 Blech 1982 M. Blech, Studien zum Kranz bei den Griechen, 1982.  
 Boardman 1980 J. Boardman, Αθηναϊκά μελανόμορφα αγγεία, Αθήνα 1980.  
 Bouras 1983 L. Bouras, The Griffin through the Ages, Αθήνα 1983.  
 Brandt 1978 J.R. Brandt, Archaeologia Panathenaica I. Panathenaic Prize Amphorae from the Sixth Century BC, Acta A. Art Hist 8 (1978), σ. 1-23.  
 Brauchitsch 1910 G. von Brauchitsch, Die panathenäischen Preisamphoren, Λειψία/Βερολίνο 1910.  
 Brown 1968 A.C. Brown, Catalogue of Italian Terra-sigillata in the Ashmolean Museum, Οξφόρδη 1968.  
 Bruneau 1965 Ph. Bruneau, Le motif des coqs affrontés dans l' imagerie antique, BCH 89 (1965), σ. 90-121.  
 Buchholz, Wiesner 1977 H.-G. Buchholz, J. Wiesner, Schutzwaffen und Wehrbauten, Archaeologia Homeric, Kriegswesen, Teil 1, Band I, Kapitel E, Göttingen 1977.  
 Burke, Pollitt 1975 S.M. Burke and J. J. Pollitt, Greek Vases at Yale, New Haven 1975.  
 Casson 1971 L. Casson, Ships and Seamanship in the Ancient World, Princeton 1971.  
 Chase 1962 G.H. Chase, Greek Gods and Heroes, Βοστώνη 1962-5η έκδοση.  
 Chase 1979 G.H. Chase, The Shield Devices of the Greeks, HarvSt XIII (1902), σ. 61-127. Ανατύπωση G. H. Chase, The Shield Devices of the Greeks in Art and Literature. A «type collection» of Greek Shield Devices, εκδ. Ares 1979.  
 Cook 1959 R.M. Cook, Bedeutung der bemalten Keramik für den griechischen Helden, Jdl 74 (1959), σ. 114-123.  
 CVA Corpus Vasorum Antiquorum.  
 Daremberg - Saglio Ch. Daremberg - E. Saglio, Dictionnaire des antiquités grecques et romaines d'après les textes et monuments, Παρίσι 1877-1919.  
 Dow 1936 S. Dow, Panathenaic Amphorae from the Hellenistic Period, Hesperia 5 (1936), σ. 50-58.  
 Douglas 1912 E.M. Douglas, The Owl of Athena, JHS 32 (1912), σ. 174-178.  
 EAA Enciclopedia dell Arte Antica, Classica e Orientale.  
 Edwards 1957 G. R. Edwards, Panathenaics of the Hellenistic and Roman Times, Hesperia 26 (1957), σ. 320-349.  
 Eschbach 1986 N. Eschbach, Statuen auf panathenäischen Preisamphoren des 4. Jhs v. Chr., Mainz/Rhein 1986.

- Eschbach 1992 N. Eschbach, Eine Preisamphora in Giessen und Überlegungen zur Kuban-Gruppe, *Jdl* 107 (1992), σ. 33-58.
- Θέμελης 1969 Π.Γ. Θέμελης, Ερέτρια, πομπική οδός και παναθηναϊκοί αμφορείς, *AAA II* (1969), σ. 409-416.
- Θέμελης 1980 Π.Γ. Θέμελης, Ερέτρια, παναθηναϊκοί αμφορείς. Σχέσεις με πλαστική, Στήλη, τόμος εις μνήμην Ν. Κοντολέοντος, Αθήνα 1980, σ. 265-271.
- Flagge 1975 I. Flagge, Untersuchungen zur Bedeutung des Greifen, *San Augustin* 1975.
- Floren 1977 J. Floren, Studien zur Typologie des Gorgoneion, *Westfalen* 1977.
- Folsom 1975 R.S. Folsom, *Attic Black-Figured Pottery*, New Jersey 1975.
- Frel 1969 J. Frel, *Arx Atheniensium: Panathenaica*, *AAA II* (1969), σ. 377-386.
- Frel 1973 J. Frel, Panathenaische Preisamphoren, *Kerameikos* 2, Αθήνα 1973.
- Frel 1992 J. Frel, The Grave of a Tarentine Athlete, *Taras* 12 (1992), σ. 131-134.
- Gardiner 1912 N. Gardiner, *Panathenaic Amphorae*, *JHS* 32 (1912), σ. 179-193.
- Graef, Langlotz 1925 B. Graef - E. Langlotz, *Die Antiken Vasen von der Akropolis zu Athen I*, Βερολίνο 1925.
- Halm-Tisserant 1986 M. Halm-Tisserant, Le gorgoneion, emblème d' Athena. Introduction du motif sur le bouclier et l'égide, *RA* 2 (1986), σ. 245-278.
- Hamelrijk 1984 J.M. Hamelrijk, *Caeretan Hydriae*, Mainz 1984.
- Havelock 1964 Chr. Havelock, Archaistic Reliefs of the Hellenistic Period, *AJA* 68 (1964), σ. 43-58.
- Havelock 1980 Chr. Havelock, The Archaistic Athena Promachos in Early Hellenistic Coinage, *AJA* 84 (1980), σ. 41-50.
- Isler-Kerenyi 1969 C. Isler-Kerenyi, Nike. Der Typus Der laufeden Flügel-frau in Archaischen Zeit, *Zurίχη* 1969.
- Janzen 1955 U. Janzen, *Griechische Greifenkessel*, Βερολίνο 1955.
- Johnston 1979 A. W. Johnston, *Trademarks on Greek Vases*, Λονδίνο 1979.
- Johnston 1987 A. W. Johnston, IG II 2311 and the Number of Panathenaic Amphorae, *BSA* 82 (1987), σ. 125-129.
- Καράγιωργα 1970 Θ.Γ. Καράγιωργα, *Γοργεή Κεφαλή*, Αθήνα 1970.
- Kasper-Butz 1990 I. Kasper-Butz, Die Göttin Athena im klassischen Athen. Athena als Repräsentantin des demokratischen Staates, *Frankfurt/Main* 1990.
- Kern 1963 J.H.C. Kern, Panathenaische Preisamphoren in Leiden, *Oudh Meded* 44 (1969), σ. 48-56.
- Κοντολέον 1937 Ν. Κοντολέον, Ελληνιστικοί παναθηναϊκοί αμφορείς του Μουσείου Μυκόνου, *ΑΕ* (1937), σ. 576-589.
- Kunze-Götte 1992 E. Kunze-Götte, Der Kleophrades Maler unter Malern schwarzfiguriger Amphoren, *Main/Rhein* 1992.
- Kunze 1930 E. Kunze, *Kretische Bronzereliefs*, Βερολίνο 1930.
- Kunze 1950 E. Kunze, *Archaische Schildbänder*, *OI Forsch II*, Βερολίνο 1950.
- Kurtz, Bearley 1983 D.C. Kurtz - J. Bearley, *The Berlin painter*, *Οξφόρδη* 1983.
- Lacroix 1955/56 L. Lacroix, Les blasons des villes grecques, *Études d'Archéologie Classique* 1, *Annales de l'Est* 19 (1955-1956), σ. 91-114.
- Langlotz 1932 E. Langlotz, *Griechische Vasen*, Universität Würzburg, Μόναχο 1932.
- Lectures 1989 D.C. Kurtz, *Greek Vases: Lectures by J. D. Beazley*, *Οξφόρδη* 1989.
- Leveque, Vidal-Naquet 1989 P. Leveque, P. Vidal-Naquet, *Κλεισθένης ο Αθηναίος (μεταφρ. Σ. Γεωργοπούλου)*, Αθήνα 1989.
- Lippold 1952 G. Lippold, *Vasen und Münzen*, *Jdl* 67 (1952), σ. 78-98.
- Lo Porto 1967 F.G. Lo Porto, *Tombe di Atleti Tarantini*, *Atti M. Grecia* 8 (1967), σ. 31-98.
- Mainoldi 1984 C. Mainoldi, *L'image du loup et du chien dans la Grèce ancienne*, Παρίσι 1984.
- Μαρινάτος 1927/28 Σπ. Μαρινάτος, *Γοργόνες και Γοργόνεια*, *ΑΕ* (1927/1928), σ. 7-41.
- Matheson 1989 S. B. Matheson, *Panathenaic Amphorae by the Kleophrades Painter*,

- Greek Vases in the J. Paul Getty Museum VI. Occasional Papers on Antiquities 5 (Malibu 1989), σ. 95-112.
- Mitropoulou 1977 E. Mitropoulou, Deities and Heroes in the Form of Snakes, Αθήνα 1977.
- Μισός 1948/49 Μ. Μισός, Παναθηναϊκός αμφορεύς ελληνιστικής εποχής εκ του εν Αθήναις Ολυμπίου, ΑΕ 1948-1949, σ. 5-9.
- Moore, Philippides 1986 M.B. Moore - M.Z.P. Philippides, Attic Black-figured Pottery. The Athenian Agora XXIII, New Jersey 1986.
- Mommsen 1898 A. Mommsen, Feste der Stadt Athen, 1898.
- Παπαδάκη-Αγγελίδου 1960 Β. Παπαδάκη-Αγγελίδου, Αι προσωποποιήσεις εις την αρχαίαν Ελληνικήν Τέχνην, 1960.
- Παπασπυρίδη - Καρούζου 1948/49 Σ. Παπασπυρίδη-Καρούζου, Τεχνολογικός καθορισμός του εξ Ολυμπίου παναθηναϊκού αμφορέως ΑΕ 1948-1949, σ. 10-32.
- Παπαχατζής 1989 Ν. Δ. Παπαχατζής, Η χθόνια Αθηνά και οι συλλατρευόμενες χθόνιες θεότητες στην Ακρόπολη των Αθηνών, ΑΕ 1989, σ. 1-14.
- Para J. D. Beazley, Paralipomena: Additions to Attic Black-Figure Vase-Painters and to Attic Red-Figure Vase-Painters, Οξφόρδη 1971.
- Peters 1942a K. Peters, Studien zu den Panathenäischen Preisamphoren, Βερολίνο 1942.
- Peters 1942β K. Peters, Zwei Panathenäische Preisamphoren des Aristophanes, Jdl 57 (1942), σ. 143-157.
- Pottier 1908 E. Pottier, La Chouette d' Athéné, BCH 32 (1908), σ. 529-548.
- Pollard 1977 J. Pollard, Birds in Greek Life and Myth, Λονδίνο 1977.
- Προκοπίου 1982 Ν. Προκοπίου, Παναθηναϊκοί αμφορείς, περιοδ. Αρχαιολογία, τεύχ. 4, 1982, σ. 32-38.
- Rabinovitsch 1947 M. Rabinovitsch, Der Delphin in Sage und Mythos der Griechen, Basel 1947.
- RE Real Encyclopädie der klass. Altertumswissenschaft, neue Bearbeitung, Βερολίνο 1894 κ.ε.
- Rhodes 1981 P.J. Rhodes, A Commentary on the Aristotelian Athenaion Politeia, Οξφόρδη 1981.
- Ridgway 1970 B.S. Ridgway, Dolphins and Dolphin-Riders, Archaeology 23 (1970), σ. 86-95.
- Rieth 1971 A. Rieth, Skythische Schildzeichen, PZ 46 (1971), σ. 111-115.
- Robertson 1958 M. Robertson, The Gorgos Cup, AJA 62 (1958), σ. 55-66.
- Robinson 1950 D.M. Robinson. Excavations at Olynthus XIII: Vases found in 1934 and 1938, Βαλτιμόρη 1950.
- Roscher ML W.H. Roscher, Ausführliches Lexikon der griechischen und römischen Mythologie, Λειψία 1884-1937.
- Schefold 1937 K. Schefold, Statuen auf Griechischen Vasenbilder, Jdl 52 (1937) σ. 30-75.
- Scheibler 1992 I. Scheibler, Ελληνική Κεραμική, Αθήνα 1992. Μετάφραση του Griechische Töpferkunst, Μόναχο 1983.
- Schiffler 1976 B. Schiffler, Die Typologie der Kentauren in der antiken Kunst vom 10. bis zum Ende des 4. Jhs. v. Chr, Φρανκφούρτη - Βέρνη 1976.
- Schmidt 1922 E. Schmidt, Archaistische Kunst in Griechenland und Rom, Μόναχο 1922.
- Seltman 1924 C.T. Seltman, Athens, its History and Coinage before the Persian Invasion, Σικάγο 1924.
- Seltman 1955 C.T. Seltman, Greek Coins, Λονδίνο 1955.
- Simon 1962 E. Simon, Zur Bedeutung des Greifen in der Kunst der Kaiserzeit, Latomus 21 (1962), σ. 749-780.
- Simon 1983 E. Simon, Festivals of Attica. An Archaeological Commentary, Λονδίνο 1983.

- Smets 1936 A. Smets, Groupes chronologiques des amphores panathénaiques inscrites, *AntCl.* 5 (1936), σ. 87-104.
- Snodgrass 1967 A.M. Snodgrass, *Arms and Armour of the Greeks*, Νέα Υόρκη 1967.
- Sparkes 1991α B.A. Sparkes, *Greek Art*, Οξφόρδη 1991.
- Sparkes 1991β B.A. Sparkes, *Greek Pottery. An Introduction*, Μάντσεστερ 1991.
- Spier 1990 J. Spier, *Emblems in Archaic Greece*, *BICS* 37 (1990), σ. 107-129.
- Stenico 1960 A. Stenico, *La ceramica arretina I*, Μιλάνο 1960.
- Stenico 1979 A. Stenico, *Un anfora Panatenaica del Pittore di Euphiletos*, στο A. Cambitoglou (εκδ.), *Studies in Honour of Arthur Dale Trendall*, Sydney 1979, σ. 177-188.
- Süsserott 1938 H.K. Süsserott, *Griechische Plastik des 4. Jhs.v. C.*, Μόναχο 1938.
- Τιβέριος 1974 M. Τιβέριος, *Παναθηναϊκά*, *ΑΔ* 29 (1974) *Μελέται*, σ. 142-153.
- Τιβέριος 1981 M. Τιβέριος, *Προβλήματα της μελανόμορφης Αττικής Κεραμικής, Θεσσαλονίκη* 1981.
- Τιβέριος 1985 M. Τιβέριος, *Μια «κρίσις των όπλων» του ζωγράφου του Συλέα. Παρατηρήσεις σε ερμηνευτικά θέματα και στις σχέσεις εικονογραφίας και πολιτικής κατά την υστεροαρχαϊκή και πρόωμη κλασική περίοδο*, Αθήνα 1985.
- Τιβέριος 1987-90 M. Τιβέριος, *Παναθηναϊκή εικονογραφία, Θρακική Επετηρίδα 7 (Κομοτηνή 1987-90)*, σ. 285-292.
- Τιβέριος 1990 M. Τιβέριος, «*Επισηματα ασπίδων*» και «*αγάλματα επί κίωνων*» στους παναθηναϊκούς αμφορείς. Παρατηρήσεις στην εικονογραφία των παναθηναϊκών αγγείων, *Εγνατία* 2 (1990), σ. 31-42.
- Τιβέριος 1991 M. Τιβέριος, *Παναθηναϊκοί αμφορείς από την Πέλλα*, *ΑΕ* 1991, σ. 15-44.
- Yalouris 1950 N. Yalouris, *Athena als Herrin der Pferde*, *Museum Helveticum* 7 (1950), σ. 19-101.
- Yalouris 1977 N. Yalouris, *Pegasus: The Art of the Legend*, Αθήνα 1977.
- Yalouris 1980 N. Yalouris, *Astral Representations in the Archaic and Classic Periods and their Connection to Literary Sources*, *AJA* 84 (1980), σ. 313-318.
- Vaerst 1980 A. Vaerst, *Griechische Schildzeichen vom 8. bis zum ausgehenden 6. Jh. τόμ. I-III, διατριβή*, Salzburg 1980.
- Valavanis 1986 P. Valavanis, *Les amphores panathénaiques et le commerce athénien de l'huile*, στο J.-Y. Empereur, Y. Garlan (έκδ.), *Recherches sur les amphores grecques*, *BCH, Suppl. XIII*, 1986, σ. 453-460.
- Valavanis 1987 P. Valavanis, *Säulen, Hähne, Niken und Archonten auf panathenäischen Preisamphoren*, *AA* (1987), σ. 467-480.
- Valavanis 1990 P. Valavanis, *La proclamation des vainqueurs aux Panathénées. A. Propos d' amphores panathénaiques de Praisos*, *BCH* 114 (1990), σ. 325-359.
- Vermeule 1979 E. Vermeule, *Death in Early Greek Art and Poetry*, Berkeley 1979.
- Vos 1981 M.F. Vos, *Some Notes on Panathenaic Amphorae*, *Oudh Meded* 62 (1981), σ. 33-46.
- Webster 1972 T.B.L. Webster, *Potter and Patron in Classical Athens*, Λονδίνο 1972.
- Weicker 1902 G. Weicker, *Der Seelenvogel in der alten Litteratur und Kunst*, Λειψία 1902.

## Summary

### THE “ΟΙΚΕΙΑ ΣΗΜΕΙΑ” OF ATHENA ON PANATHENAIC AMPHORAS

**M**y paper questions the significance attributed to the repetition of certain devices that appear on the shield of Athena on the panathenaic amphorae, from 530 to 360/59 BC. So far, a number of interpretations of this phenomenon have been proposed, summarised as follows:

1. The repetition of the shield devices was due to the personal preference or special taste of the vase-painter and/or potter.

2. It was meant to indicate the name of the vase-painter and/or the potter (i.e. it was a kind of cryptographic signature or “a kind of official trade-mark”).

3. It was imposed by the state officials who commissioned the manufacture of the amphorae and helped them to control the delivery of the agreed quality of amphorae from the workshops to the State.

4. It indicated the name of the Eupatridae commissioned to collect the oil from the sacred olive-trees. Thus, it functioned as their family blazon facilitating state control of the quantity of the panathenaic oil delivered to the state (instead of rent).

It is interesting to observe, however, that the specific vase-painters did not use the same shield devices either as a matter of personal preference or as a kind of official trade-mark in their entire ceramic production. Furthermore, the number of workshops commissioned by the state to manufacture panathenaic amphorae is unknown. The control of the pot/oil quantity delivered by workshops or noblemen to the State could certainly be exercised by simpler methods and not through the complicated and unusual ‘marking’ of the state pots.

More importantly, the repetition of shield devices is not statistically significant enough to provide safe grounds for definite interpretations (only 5 out of approximately 30 painters or groups of painters of panathenaic amphorae repeat the same shield devices); and when it occurred, it was more likely a matter of personal choice of the painter, though his choice was dictated not only by the nature of Athena and her properties but also by her various cult aspects. No doubt, panathenaic amphorae constituted a means of state propaganda especially through the figure of the goddess Athena, the protector and personification of the city itself. This state practice was accentuated by the devices used on the goddess’s shield. Thus, shield devices on panathenaic amphorae, apart from their general apotropaic and decorative character, functioned more specifically as *οἰκεῖα σημεῖα* of the goddess Athena.

V. TSANTILA

ΑΤΤΙΚΗ ΕΡΥΘΡΟΜΟΡΦΗ ΚΑΛΠΗ  
ΤΗΣ ΣΥΛΛΟΓΗΣ Α. ΝΟΜΙΔΟΥ  
ΣΤΟ ΜΟΥΣΕΙΟ ΤΟΥ ΠΕΙΡΑΙΑ\*

**Η** ερυθρόμορφη κάλπη την οποία παρουσιάζουμε, ανήκει στην ιδιωτική συλλογή της Α. Νομίδου, η οποία βρίσκεται στο Μουσείο του Πειραιά<sup>1</sup> (Πί ν. 43 α). Η προέλευση του αγγείου είναι άγνωστη. Σώζεται ολόκληρο, συγκολλημένο από πολλά θραύσματα και φέρει λίγες συμπληρώσεις<sup>2</sup>. Έχει ύψος 0,315 μ. Η εξωτερική διάμετρος του στομίου είναι 0,135 μ., η εσωτερική 0,10 μ. και η διάμετρος της βάσης 0,11 μ. Ο πηλός είναι λεπτόκοκκος, χρώματος πορτοκαλί και η μελανή βαφή στιλπνή. Εδαφόχρωμη παραμένει η οριζόντια επιφάνεια του χείλους, το μεταξύ των προσφύσεων των λαβών τμήμα του αγγείου και η κατακόρυφη επιφάνεια της βάσης. Στιλπνή μελανή βαφή καλύπτει και την εσωτερική επιφάνεια του λαιμού της κάλπης.

Το περίγραμμα του σώματος του αγγείου στενεύει έντονα στο σημείο που ενώνεται με τη βάση. Παρ' όλη την καμπυλότητα, σαφώς διακρίνεται ο ώμος από το σώμα. Το χείλος σχηματίζει επίπεδη την οριζόντια επιφάνειά του και ελαφρά καμπύλη την πλάγια. Την οριζόντια επιφάνειά του περιτρέχει μελανός πλαστικός δακτύλιος. Οι λαβές είναι κυλινδρικές, στρέφονται ελαφρά προς τα επάνω και στις προσφύσεις τους με το σώμα του αγγείου υπάρχει εδαφόχρωμος δακτύλιος. Στις δύο οριζόντιες η ράχη φέρει μελανή βαφή, ενώ η εσωτερική τους επιφάνεια παραμένει άβαφη. Η κατακόρυφη λαβή είναι ολόβαφη. Η βάση είναι διμερής: το ανώτερο τμήμα της σχηματίζεται με καμπύλο περίγραμμα και το κατώτερο έχει γωνιώδη τα τοιχώματα της περιφέρειάς του. Πλαστικός δακτύλιος, που εξαίρεται με εγχάρακτες γραμμές επάνω και κάτω, ενώνει το σώμα με τη βάση του αγγείου. Λεπτή γραμμική στο χρώμα του πηλού διακρίνουμε, επίσης, σε ορισμένα σημεία της ένωσης των δύο τμημάτων της βάσης.

Το χείλος, στην κατακόρυφη επιφάνειά του, διακοσμείται με ιωνικό κυμάτιο, ένα πολύ συνηθισμένο θέμα σε χείλη καλπών. Στο κατώτερο τμήμα του λαιμού, στο σημείο που αρχίζει ο ώμος του αγγείου, υπάρχει διακοσμητική ταινία με σειρά λωτών - ανθεμίων, τοποθετημένων εναλλάξ. Τα ανθέμια περιβάλλονται από βλαστόσπειρες, οι δε έλικες των λωτών αποδίδονται με ανάγλυφη γραμμή. Το φυτικό αυτό κόσμημα είναι συνηθισμένο σε λαιμούς καλπών από την

\* Ευχαριστώ την Ελίτ. Καθηγήτρια Ε. Σερμπέτη για την προθυμία της να διαβάσει το αρχικό κείμενο και να κάνει τις απαραίτητες διορθώσεις.

Οι φωτογραφίες της κάλπης της συλλογής Robinson και του κρατήρα της Bologna είναι ανατυπώσεις από τα CVA, αφού οι προσπάθειες να τις αποκτήσω από τα Μουσεία, στα οποία βρίσκονται, απέτυχαν.

1. Ευχαριστώ θερμά τον Γεν. Γραμματέα της Αρχαιολογικής Εταιρείας Β. Πετράκο, καθώς και τον Έφορο της Β' Εφορείας Προϊστορικών και Κλασικών Αρχαιοτήτων Γ. Σταϊνχάουσερ για την παραχώρηση του δικαιώματος μελέτης του αγγείου.

2. Συμπληρώσεις υπάρχουν στο πέπλο της γυναίκας δεξιά (στο ύψος του στήθους) και στον ποδόγυρο της, στο μιάτιο του Δία, στο χιτώνα της γυναίκας η οποία βρίσκεται κάτω από την αριστερή λαβή και στο ιωνικό κυμάτιο που κοσμεί την πλάγια επιφάνεια του χείλους.

πρώιμη κλασική περίοδο και εξής και το συναντάμε αρκετά συχνά σε ζωγράφους του κύκλου του Πολυγνώτου. Εξ άλλου, σε έργα ζωγράφων αυτού του κύκλου<sup>3</sup> τα άκρα της διακοσμητικής αυτής ταινίας διαμορφώνονται με τον ίδιο τρόπο, όπως και στην κάλπη της συλλογής Νομίδου: η αριστερή άκρη της καταλήγει σε ολόκληρο ανθέμιο, ενώ η δεξιά σε μισό. Είναι ένα χαρακτηριστικό, που σπάνια το συναντάμε σε έργα άλλων ζωγράφων της εποχής.

Η παράσταση καλύπτει τον ώμο και το μεγαλύτερο τμήμα του σώματος της κάλπης, εκτείνεται δε στα πλάγια μέχρι και τις οριζόντιες λαβές. Οι μορφές πατούν σε ταινία, που διακοσμείται με διακοπτόμενο μαϊάνδρο εναλλασσόμενο (δύο μαϊάνδροι εναλλάσσονται με τετράγωνο διακοσμημένο με το σταυρό του Αγίου Ανδρέου και κοκκίδες στα κενά διαστήματα).

Απεικονίζεται η σκηνή καταδίωξης γυναίκας από τον Δία. Πέντε συνολικά μορφές αποτελούν την παράσταση, τρεις στην πρόσθια πλευρά της κάλπης και ανά μία κάτω από τις οριζόντιες λαβές. Κεντρική μορφή ο Ζευς, στραμμένος προς τα δεξιά σε στάση 3/4, κρατά στο υψωμένο δεξί του χέρι τον κερανό και απλώνει το αριστερό στον ώμο της γυναίκας. Στο κεφάλι φέρει ταινία από κισσόφυλλα. Τα μαλλιά του σχηματίζονται σε ενιαία μάζα και μόνο στα πλάγια του μετώπου και στους κροτάφους διακρίνουμε λεπτούς βοστρύχους, καστανόμαυρου χρώματος. Το πρόσωπο αποδίδεται σε κατατομή, με ευθύγραμμη μύτη και ανοικτό τριγωνικό μάτι. Με τη γραμμή του επάνω βλεφάρου ενώνεται η λεπτή γραμμή του φρυδιού. Με αυτόν τον τρόπο ο ζωγράφος επιδιώκει να εμφανίσει μεγαλύτερο το άνοιγμα του ματιού, για να αποδώσει την ένταση της στιγμής. Τα σαρκώδη χείλη του περιβάλλονται από μουστάκι και ατημέλητη γενειάδα. Οι ανατομικές λεπτομέρειες του γυμνού σώματος αποδίδονται με σταθερές γραμμές. Οι ελαφρά καμπύλες γραμμές, οι οποίες αποδίδουν τα οστά του στέρνου, συγκλίνουν προς τα μέσα και συνεχίζονται κατακόρυφα (σε ορισμένα σημεία διακρίνονται μόνο ίχνη της γραμμής), για να σχηματίσουν κάτω τις καμπύλες του θωρακικού τόξου. Με δύο πλάγιες γραμμές, συγκλίνουσες προς το εφηβαίο, αποδίδονται οι βουβωνικοί αύλακες, ενώ οι δύο λεπτές γραμμές, που ξεκινούν από τις άκρες των βουβωνικών αυλάκων αποδίδουν τα λαγόνια οστά. Με καστανόχρωμες από αραιωμένη βαφή γραμμές αποδίδονται οι κοιλιακοί μύες, ενώ οι άλλες γραμμές που αποδίδουν τις ανατομικές λεπτομέρειες και οι πτυχώσεις του ιματίου του θεού σχεδιάζονται με ανάγλυφη γραμμή. Με λεπτές κατακόρυφες, παράλληλες γραμμές σχεδιάζονται τα δάκτυλα της κλειστής παλάμης, που κρατά τον κερανό, καθώς και τα δάκτυλα του προς τα πίσω φερόμενου αριστερού ποδιού.

Η καταδιωκόμενη γυναίκα φεύγει προς τα δεξιά με έντονο διασκελισμό, αλλά στρέφει το κεφάλι της προς τον Δία. Φορεί πέπλο και φέρει διάδημα στο κεφάλι από λευκό επίθετο χρώμα, τα δε μαλλιά της πίσω σχηματίζουν κρωβύλο. Με μια βαθειά κυματοειδή γραμμή δηλώνονται οι βόστρυχοι του μετώπου της. Το μάτι είναι τριγωνικό, η δε κόρη του ματιού αποδίδεται εντελώς σχηματικά, με μια λεπτή ευθεία γραμμή να ενώνει τις δύο γραμμές των βλεφάρων. Η μύτη είναι ευθύγραμμη, το πηγούνι στρογγυλεμένο και το στόμα, κλειστό και σφιχτό, δίνει αυστηρή έκφραση στο πρόσωπο. Τα κοσμήματά της (ενώτια, περιδέραιο, βραχιόλια) ζωγραφίζονται επίσης με λευκό επίθετο χρώμα. Με τα χέρια της ανασηκώνει τις άκρες του πέπλου στον ώμο. Με λεπτές παράλληλες γραμμές σχεδιάζονται τα δάκτυλα της δεξιάς παλάμης. Στην αριστερή παλάμη, η οποία προβάλλεται περισσότερο προς το θεατή, τα δάκτυλα σχεδιάζονται με μεγαλύτερη επιμέλεια: οι παράλληλες γραμμές καταλήγουν σε μικρά τόξα για το σχηματισμό της άκρης τους. Η παλάμη αυτή έχει αφύσικα μεγάλο μήκος, που μπορεί να οφείλεται σε λανθασμένο υπολογισμό

3. Σε κάλπη του ζ. του Christie's (ARV<sup>2</sup> 1049, 47) και σε κάλπη στο Leiden, η οποία αποδίδεται στον κύκλο του Πολυγνώτου (CV(3), πίν. 143).

του χώρου που χρειάζεται για να σχεδιαστεί ο αντιβραχίονας. Γι' αυτό ο ζωγράφος αναγκάστηκε να επιμηκύνει την παλάμη. Οι πτυχώσεις του πέπλου κάτω σχηματίζονται σε ομάδες λοξών γραμμών, στα μεσοδιαστήματα δε αυτών των ομάδων υπάρχουν αγκιστροειδείς γραμμές.

Η γυναίκα στην αριστερή πλευρά της παράστασης φεύγει με έντονο διασκελισμό προς τα αριστερά, αλλά στρέφει το κεφάλι της προς την αντίθετη κατεύθυνση. Φορεί πέπλο και φέρει κεκρύφαλο στο κεφάλι, από τον οποίο διακρίνεται στο πίσω μέρος η μάζα των μαλλιών. Βόστρυχοι σχηματίζονται μπροστά στο μέτωπο και στους κροτάφους. Με τρία κισσόφυλλα από λευκό επίθετο χρώμα αποδίδεται το διάδημα που φέρει στο κεφάλι. Με ίδιο χρώμα ζωγραφίζονται και τα κοσμήματά της. Η κατατομή του προσώπου είναι όμοια με αυτή της καταδιωκόμενης γυναίκας.

Οι δύο γυναικείες μορφές στην εσωτερική πλευρά των οριζόντιων λαβών φεύγουν με έντονο διασκελισμό προς τα δεξιά και αριστερά αντίστοιχα (Πί ν. 44 α-β). Ζωγραφίζονται σε δύο τμήματα, επάνω και κάτω, από μια πλατιά εδαφόχρωμη λωρίδα, που παρεμβάλλεται στο μεταξύ των προσφύσεων των λαβών διάστημα. Και οι δύο μορφές φορούν χιτώνα και ιμάτιο. Τα μαλλιά τους διαμορφώνονται σε ενιαία μάζα, ενώ μία κυματιστή γραμμή αποδίδει τους βοστρύχους στο μέτωπο και στους κροτάφους. Η μύτη σχεδιάζεται ευθεία, το πηγούνι οξύ και το στόμα κλειστό. Τα κοσμήματά τους και τα τρία κισσόφυλλα στο κεφάλι της γυναίκας στη δεξιά πλευρά της κάλπης (στη γυναίκα της αριστερής πλευράς διακρίνουμε μόνο ίχνη λευκού χρώματος στο κεφάλι) ζωγραφίζονται με λευκό επίθετο χρώμα.

Αρκετές ομοιότητες, τόσο στο σχήμα του αγγείου, όσο και στα τεχνοτροπικά χαρακτηριστικά των μορφών, συναντάμε σε ζωγράφους, οι οποίοι ανήκουν στον κύκλο του Πολυγνώτου. Το σχήμα της κάλπης μπορεί να συγκριθεί με κάλπες του ζ. του Christie's, ενός αγγειογράφου, ο οποίος θεωρείται από τον J. Beazley, «καθοριστική προσωπικότητα» μέσα στην πολυγνωμία ομάδα<sup>4</sup>. Η κάλλη του ζ. του Christie's στο Μουσείο της Providence<sup>5</sup>, λίγο μεγαλύτερη από την κάλλη της συλλογής Νομίδου (ύψος 0,375 μ.), έχει το ίδιο περίγραμμα σώματος, ευρύ ώμο με έντονη καμπυλότητα στη μετάβασή του προς το σώμα και όμοια διμερή βάση. Αυτός ο τύπος της κάλπης με τον έντονα προεξέχοντα ώμο, στενότερο λαιμό και στενότερο το κατώτερο τμήμα του σώματος, γίνεται δημοφιλής γύρω στα μέσα του 5ου αι. π.Χ. με τις κάλπες του ζ. των Νιοβιδών<sup>6</sup>, από τη Σχολή του οποίου προέρχεται ο Πολύγνωτος<sup>7</sup>. Στο ίδιο αγγείο οι γυναίκες στα πλάγια ζωγραφίζονται στην εσωτερική πλευρά των λαβών σε δύο τμήματα, όπως και στην κάλλη της συλλογής Νομίδου. Την ιδιομορφία αυτή ακολουθούν λίγοι ζωγράφοι της κλασικής περιόδου σε κάλπες<sup>8</sup> και ανήκουν κυρίως στον κύκλο του Πολυγνώτου ή σχετίζονται με τον κύκλο αυτό<sup>9</sup>.

Στα έργα του ίδιου του Πολυγνώτου<sup>10</sup>, αλλά και άλλων ζωγράφων του κύκλου, όπως στο ζ.

4. ARV<sup>2</sup>, 1027.

5. ARV<sup>2</sup>, 1049, 47.

6. E. Diehl, *Die Hydria*, Mainz 1964, σ. 62.

7. ARV<sup>2</sup>, 1027, S.B. Matheson, *Greek Vases in the J. Paul Getty Museum, Malibu, California* 1986, σ. 111 και 109, σημ. 47 και 51.

8. Η τοποθέτηση, γενικά, μορφών στην εσωτερική πλευρά των λαβών, κυρίως στις υδρίες, είναι χαρακτηριστικό της κλασικής περιόδου. Πρωιμότερα εμφανίζονται σε στάμνους της Σχολής του ζ. του Βερολίνου (βλ. CVA Providence (1), σ. 29, πίν. 22).

9. Ο ζ. της Χρυσήδος (ARV<sup>2</sup>, 1158, 4 B. Add<sup>2</sup> 337), ο οποίος σχετίζεται, μέσω του ζ. του Δίνου και του ζ. του Κλεοφάντος, με τον κύκλο του Πολυγνώτου.

10. ARV<sup>2</sup>, 1032, 64.

του Έκτορος<sup>11</sup>, συναντάμε έναν τρόπο πτύχωσης του ενδύματος στο στήθος όμοιο με αυτόν που δημιουργεί ο πέπλος στο στήθος στη γυναίκα της κάλπης μας που βρίσκεται στην αριστερή πλευρά. Όμοια πτύχωση παρατηρούμε και σε έργα του ζ. του Κλεοφώντος<sup>12</sup> ή σε έργα ζωγράφων που ανήκουν στην τεχνοτροπία του<sup>13</sup>, οι οποίοι θεωρούνται νεότερα μέλη της πολυγνώτειας ομάδας<sup>14</sup>.

Αλλά και τα πρόσωπα των γυναικών της κάλπης μας έχουν τα παράλληλά τους σ' αυτόν τον κύκλο των ζωγράφων. Σε κάλπη στο Λονδίνο, η οποία αποδίδεται σε ζωγράφο που ακολουθεί την τεχνοτροπία του Πολυγνώτου<sup>15</sup>, το πρόσωπο της γυναίκας που κρατά κουτί στο δεξιό και λύρα στο αριστερό χέρι είναι όμοιο με τα πρόσωπα των γυναικών που βρίσκονται στην εσωτερική πλευρά των λαβών στην κάλπη της συλλογής Νομίδου. Ο όμοιος σχηματισμός των μαλλιών και η όμοια κατατομή του προσώπου με το τριγωνικό μάτι, την ευθεία προεξέχουσα μύτη και το μικρό οξύ πηγούνι προσδίδουν ίδια φυσιογνωμία. Αλλά και σε έργα του ίδιου του Πολυγνώτου συναντάμε τα ίδια πρόσωπα.

Έτσι, στη Β πλευρά ελκωτού κρατήρα στη Bologna<sup>16</sup> (Πί ν. 45 β) με παράσταση καταδίωξης, το πρόσωπο της φεύγουσας γυναίκας προς τα αριστερά μας οδηγεί στα πρόσωπα των γυναικών στις λαβές της κάλπης μας, όπως και το πρόσωπο της μαινάδας, η οποία κρατά τη νεβρίδα στο δεξιό βραχίονα στο λαιμό της Α πλευράς ελκωτού κρατήρα στο Μουσείο J. Paul Getty και ο οποίος αποδόθηκε από τον Jiri Frel στον Πολύγνωτο<sup>17</sup>. Παρόμοια, βέβαια, πρόσωπα συναντάμε και σε έργα ζωγράφων που ανήκουν στην τεχνοτροπία του ζ. του Schuwalow<sup>18</sup>, για τον οποίο η A. Lezzi-Hafter πιστεύει ότι σε κάποια περίοδο της σταδιοδρομίας του εργάστηκε στη Σχολή του Πολυγνώτου<sup>19</sup>.

Με το έργο όμως του ίδιου του Πολυγνώτου διαπιστώνουμε στενότερη τεχνοτροπική συγγένεια, γεγονός που μας επιτρέπει να υποστηρίξουμε ότι ο Πολύγνωτος πρέπει να ήταν ο ζωγράφος της κάλπης μας. Έτσι:

α) Την πολύ αγαπητή στάση των 3/4 σε συνδυασμό με το πρόσωπο σε κατατομή, όπως τη συναντάμε σε έργα του Πολυγνώτου<sup>20</sup>, τη βλέπουμε πανομοιότυπη και στον Δία της κάλπης μας. Η μυολογία του γυμνού ανδρικού σώματος αποδίδεται με τον ίδιο ακριβώς τρόπο. Εάν συγκρίνουμε τον Δία με τον Λαπίθη στην Α πλευρά του ελκωτού κρατήρα στην Bologna<sup>21</sup> (Πί ν. 45 α), θα παρατηρήσουμε ότι σχεδιάζονται πανομοιότυπα: έχουν την ίδια ακριβώς στάση, με τη διαφορά ότι ο Λαπίθης είναι στραμμένος προς τα αριστερά. Οι ελαφρά καμπύλες γραμμές των οστών του στέρνου συνεχίζονται κατακόρυφες στην εσωτερική πλευρά, για να καταλήξουν στις καμπύλες γραμμές του θωρακικού τόξου. Πανομοιότυπη και η σχεδίαση των οστών της λεκάνης και των κοιλιακών μυών. Ίδια μυολογία συναντάμε και σε έργα άλλων ζωγράφων της πολυγνώ-

11. ARV<sup>2</sup>, 1036, 1.B. Add<sup>2</sup>, 318 και ARV<sup>2</sup>, 1036, 12.

12. ARV<sup>2</sup>, 1143, 2. B. Add<sup>2</sup>, 334. ARV<sup>2</sup>, 1146 49.

13. ARV<sup>2</sup>, 1149, 16.

14. ARV<sup>2</sup>, 1143.

15. ARV<sup>2</sup>, 1060, 138. B. Add<sup>2</sup>, 323.

16. ARV<sup>2</sup>, 1029, 18. B. Add<sup>2</sup>, 317.

17. S. B. Matheson, ό.π. (υποσημ. 7), σ. 101, σημ. 1 και εικ. 1α

18. A. Lezzi-Hafter, Der Schuwalow-Maler, Mainz 1976, σ. 110 (S 83), πίν. 133 e.

19. A. Leuzzi-Hafter, ό.π. (σημ. 18), σ. 71.

20. S. Matheson, ό.π. (υποσημ. 7), σ. 109 και σημ. 53.

21. ARV<sup>2</sup>, ό.π. (υποσημ. 16).

τειας ομάδας, αλλά είναι ευδιάκριτο το διαφορετικό καλλιτεχνικό χέρι. Σε στάμνο στο Λούβρο<sup>22</sup> παριστάνεται επίσης ο Ζευς γυμνός να καταδιώκει γυναίκα και έχει όμοια στάση με τον Δία της κάλπης μας. Εδώ όμως οι καμπύλες γραμμές, που αποδίδουν το θωρακικό τόξο, σχηματίζονται πολύ βαθιές, οι δε γραμμές που αποδίδουν τους βουβωνικούς αυλάκες συνεχίζονται χωρίς διακοπή και στα πλάγια για την απόδοση των λαγόνιων οστών, σε αντίθεση με τον Δία της κάλπης μας και το Λαπίθη του κρατήρα της Bologna, όπου οι γραμμές των λαγόνιων οστών δεν αποτελούν συνέχεια των γραμμών των βουβωνικών αυλάκων. Εδώ θα πρέπει να σημειώσουμε ότι ο σχηματισμός των γεννητικών οργάνων και του τριχωτού της ήβης έχει γίνει κατά πανομοιότυπο τρόπο και στον Δία και στον Λαπίθη.

β) Στην κάλη της συλλογής Νομίδου διακρίνουμε καθαρά τη διάθεση του ζωγράφου να αποδώσει προοπτικά τη μασχάλη στον ανυψωμένο δεξιό βραχίονα του Δία. Έτσι, τοποθετεί μία τοξοειδή γραμμή στην εσωτερική πλευρά της μασχάλης ακριβώς κάτω από την άκρη της καμπύλης γραμμής, που σχηματίζει το θωρακικό τόξο. Τον ίδιο σχηματισμό συναντάμε στην αριστερή μασχάλη του Λαπίθη και του Κενταύρου (Πί ν. 45 α), ο οποίος βρίσκεται απέναντί του στον προαναφερθέντα κρατήρα της Bologna, καθώς και στο γυμνό Ηρακλή στο στάμνο του Βρετανικού Μουσείου<sup>23</sup>, στον οποίο υπάρχει και η υπογραφή του Πολυγνώτου. Η σχεδίαση αυτή υιοθετείται σε έργα του ίδιου του Πολυγνώτου και σπανίζει σε άλλους ζωγράφους<sup>24</sup>.

γ) Η κατακόρυφη, λεπτή μαύρη γραμμή, η οποία ενώνει τα βλέφαρα του τριγωνικού ματιού και αποδίδει την κόρη του, είναι χαρακτηριστική σε έργα του Πολυγνώτου<sup>25</sup> και τη συναντάμε και στην κάλη της συλλογής Νομίδου.

Η ομοιότητα όμως της κάλπης μας – τόσο στη στάση των γυναικών, όσο και στην απόδοση των πτυχώσεων των ενδυμάτων τους – με την κάλη της συλλογής Robinson στη Βαλτιμόρη (Πί ν. 46), η οποία αποδίδεται στον Πολύγνωτο<sup>26</sup>, μας πείθει να αποδώσουμε με ασφάλεια την κάλη στο ζωγράφο αυτόν. Και στην κάλη της συλλογής Robinson υπάρχει σκηνή καταδίωξης: νέος καταδιώκει γυναίκα, ενώ στην άλλη πλευρά μία δεύτερη γυναίκα φεύγει προς τα αριστερά. Η στάση της γυναίκας αριστερά είναι πανομοιότυπη με τη στάση της γυναίκας στην αντίστοιχη πλευρά στην κάλη της συλλογής Νομίδου. Φεύγει με έντονο διασκελισμό προς τα αριστερά στρέφοντας το κεφάλι προς την αντίθετη κατεύθυνση, ενώ σηκώνει με το δεξί της χέρι την άκρη του πέπλου στον ώμο και τείνει προς τον νέο το αριστερό της χέρι. Οι πτυχώσεις του πέπλου έχουν την ίδια διάταξη από τη μέση και κάτω: ομάδες τριών-τεσσάρων λοξών γραμμών και ανάμεσά τους κενά διαστήματα. Πανομοιότυπα πτυχώνεται και το ελεύθερο τμήμα του πέπλου στα πλάγια: κατακόρυφες γραμμές που ξεκινούν από τον ώμο και καταλήγουν σε κυματιστό περίγραμμα για την απόδοση της απόληξης του υφάσματος. Διαφορά παρατηρούμε μόνο στις ελεύθερες αγκιστροειδείς πτυχώσεις που υπάρχουν στα μεσοδιαστήματα των ομάδων πτυχώσεων στον πέπλο της γυναίκας στην κάλη της συλλογής Νομίδου και οι οποίες θα πρέπει να αποτελούν, κατά τη γνώμη μας, ένδειξη για κάποια χρονική απόσταση μεταξύ των δύο έργων. Αλλά όμοιος είναι και ο τρόπος που κρατούν οι γυναίκες την άκρη του πέπλου στον ώμο, ενώ με τρεις λεπτές πλάγιες γραμμές αποδίδονται οι πτυχώσεις του ανυψωμένου υφάσματος και

22. ARV<sup>2</sup>, 1050, 2. B. Add<sup>2</sup>, 321.

23. ARV<sup>2</sup>, 1027, 2. B. Add<sup>2</sup>, 317.

24. Το συνάντησα μόνο σε έργα του ζ. του Walters, ο οποίος ανήκει στην υστεροαρχαϊκή περίοδο.

25. ARV<sup>2</sup>, 1028, 5, 1028, 7, 1028, 8. B. Add<sup>2</sup>, 317. Επίσης σε έναν από τους Σατύρους στην πλευρά Β του ελικωτού κρατήρα στο Μουσείο J. Paul Getty (S. Matheson, ό.π. (υποσημ. 7), 103, εικ. 1c).

26. ARV<sup>2</sup>, 1032, 64.

στα δύο έργα. Πρέπει επίσης να σημειώσουμε ότι και στις δύο κάλπες υπάρχει το ίδιο φυτικό κόσμημα στο λαιμό.

Η σκηνή καταδίωξης, που απεικονίζεται στην κάλπη της συλλογής Νομίδου, είναι ένα αγαπητό θέμα στην ερυθρόμορφη αγγειογραφία ήδη από τις αρχές του 5ου αι. π.Χ.<sup>27</sup>. Ο Ζευς της κάλπης μας κρατά απειλητικά τον κεραυνό στο υψωμένο χέρι του, στάση που θυμίζει, όπως επισημαίνει η S. Kaempf-Dimitriadou, μάλλον αγώνα γιγάντων παρά ερωτική σχέση<sup>28</sup>. Αυτή η στάση του θεού, γνωστή και από άλλες ανάλογες παραστάσεις<sup>29</sup>, οδήγησε ορισμένους μελετητές στην ταύτιση της καταδιωκόμενης γυναίκας με τη μητέρα του Διονύσου Σεμέλη<sup>30</sup>, η οποία ευχόταν να εμφανίσει σ' αυτήν ο Ζευς την ολύμπια δύναμή του με βροντή και κεραυνό και τότε να πεθάνει<sup>31</sup>. Η επιγραφή *AIGINA* που υπάρχει στον κιονωτό κρατήρα της Ν. Υόρκης<sup>32</sup>, όπου ο Ζευς εμφανίζεται στην ίδια απειλητική στάση, επιβεβαιώνει την λανθασμένη ερμηνεία. Ο κεραυνός δεν δηλώνει απειλή, αλλά είναι το θεϊκό σύμβολο που τονίζει την υπόσταση του θεού και την υπεροχή του, όπως πιστεύουν ο K. Schefold<sup>33</sup> και η S. Kaempf-Dimitriadou<sup>34</sup>. Στον κρατήρα της Ν. Υόρκης τις κεντρικές μορφές του Δία και της Αίγινας πλαισιώνουν γυναικείες μορφές, που πρέπει να είναι οι αναφερόμενες στο μύθο<sup>35</sup> αδελφές της. Την παρουσία τριών γυναικών έχουμε και στην παράσταση της κάλπης μας, αλλά και σε στάμνο του Βατικανού<sup>36</sup> με το ίδιο θέμα, στον οποίο υπάρχει επίσης η επιγραφή *AIGINA*. Δεν υπάρχει αμφιβολία ότι η Αίγινα είναι η καταδιωκόμενη από το θεό γυναίκα στην κάλπη της συλλογής Νομίδου. Πρέπει, επίσης, να σημειώσουμε ότι, εκτός από τη Σεμέλη και την Αίγινα, οι άλλες γυναίκες που καταδιώκει προσδιορίζονται εύκολα στις ανάλογες παραστάσεις από τα χαρακτηριστικά τους γνωρίσματα<sup>37</sup>.

Η κάλπη της συλλογής Νομίδου είναι επιμελημένο έργο. Η πλαστικότητα που διακρίνει τις μορφές (Ζευς), η έντονη κίνηση και η ζωντάνια (ο έντονος διασκελισμός, ο κραδαίνων τον κεραυνό Ζευς, το τυλιγμένο στην κνήμη ιμάτιο του θεού) είναι τα κύρια χαρακτηριστικά της. Πρέπει να είναι ένα προχωρημένο έργο στη σταδιοδρομία του ζωγράφου. Συγκρίνοντάς την με την κάλπη της συλλογής Robinson, με την οποία έχει στενή τεχνοτροπική συγγένεια, όπως ήδη αναφέραμε, φαίνεται να είναι μεταγενέστερη. Οι πτυχώσεις του πέπλου των γυναικών στην κάλπη της συλλογής Νομίδου, αν και έχουν την ίδια διάταξη με τις αντίστοιχες στην κάλπη της συλλογής Robinson, είναι περισσότερο χαλαρές, στα μεσοδιαστήματα δε των ομάδων των πτυχώσεων οι αγκιστροειδείς γραμμές δείχνουν τη διάθεση του ζωγράφου για φυσικότερη απόδοση του ενδύματος. Επίσης, το αναδιπλωμένο με χάρη ιμάτιο στη δεξιά κνήμη του θεού, με το οποίο τονίζεται η έντονη δράση της μορφής, χαρακτηριστικό που το συναντάμε σπάνια σε ζωγράφους της

27. LIMC I, 369 (S. Kaempf-Dimitriadou).

28. LIMC ό.π. 370.

29. LIMC, ό.π. 368 (αριθ. 2, 3, 5, 10, 15) και 369 (αριθ. 22).

30. LIMC, ό.π. 370.

31. K. Schefold, *Die Göttersage in der klassischen und hellenistischen Kunst*, München 1981, σ. 224.

32. LIMC, ό.π. (υποσημ. 27), σ. 370 και 368 (αριθ. 15).

33. K. Schefold, ό.π. (υποσημ. 31).

34. LIMC, ό.π. (υποσημ. 27), 370.

35. K. Schefold, ό.π. (υποσημ. 31).

36. ARV<sup>2</sup>, 484, 21 B. Add<sup>2</sup> 248.

37. K. Schefold, ό.π. (υποσημ. 31), σ. 228 κ.ε. S. Kaempf-Dimitriadou, ό.π. (υποσημ. 27), σ. 370. Για τη σημασία ταύτισης της ερωμένης με κάποια συγκεκριμένη μορφή βλ. S. Kaempf-Dimitriadou, *Die Liebe der Götter in der attischen Kunst des 5. Jahrhunderts v.C.*, *AntK* 1979 Beih. 11, 24.

εποχής<sup>38</sup>, θα πρέπει να σχεδιάστηκε σε περίοδο ωριμότητας του καλλιτέχνη. Με τον ίδιο τρόπο το ιμάτιο στο βραχίονα νέου αναδιπλώνεται στο μέταλλο κύλικας του ζ. της Καλλιόπης, που βρίσκεται στο Λούβρο, την οποία η A. Lezzi-Hafter<sup>39</sup> χρονολογεί στο 430-425 π.Χ.

Η C. Isler-Kerenyi χρονολογεί την κάλπη της συλλογής Robinson γύρω στο 440 π.Χ. Μετά το 440 π.Χ.<sup>40</sup> θα πρέπει να χρονολογηθεί και η κάλπη της συλλογής Νομίδου, διότι είναι φανερή η επίδραση του πέπλου της Ήρας στην ανατολική ζωφόρο του Παρθενώνα στο σχηματισμό των πτυχώσεων του πέπλου στο στήθος της γυναίκας αριστερά. Η κατασκευή όλης της ζωφόρου του ναού τοποθετείται γενικά γύρω στο 442/438 π.Χ.<sup>41</sup>. Εξ άλλου, η τεχνοτροπική συγγένεια της κάλπης μας με τον ελικωτό κρατήρα της Bologna, που επισημάναμε, με την πανομοιότυπη στάση του Δία με τον Λαλίθη και τη διάθεση για φυσικότερη απόδοση των πτυχώσεων των ενδυμάτων και στα δύο έργα, φανερώνει κάποια χρονική προσέγγιση. Βέβαια, ο κρατήρας της Bologna πρέπει να είναι νεότερος, όπως μας επιτρέπει να κρίνουμε η πυκνή ελεύθερη πτύχωση των χιτώνων, που θυμίζει «τεχνοτροπία Βαρος» κατά την έκφραση της C. Isler-Kerenyi<sup>42</sup>. Η ίδια τον συγκρίνει με έργα του ζ. της Φιάλης<sup>43</sup> και τον χρονολογεί στο τέλος της δεκαετίας 430-420 π.Χ., και συγκεκριμένα γύρω στο 420 π.Χ. Γενικότερη χρονολόγηση του ίδιου κρατήρα επιχειρεί, εξ άλλου, η S. Matheson<sup>44</sup> τοποθετώντας τον στην ίδια δεκαετία. Η περισσότερο συγκρατημένη πτύχωση των ενδυμάτων στην κάλπη μας σε σχέση με την πτύχωση των ενδυμάτων των γυναικών στον κρατήρα της Bologna, μας επιτρέπει να θεωρήσουμε την κάλπη προγενέστερη τοποθετώντας την στην αρχή της δεκαετίας, δηλαδή γύρω στο 430 π.Χ.

ΠΕΡΣΑ ΓΚΕΚΑ

38. Σε ζωγράφους της πρώιμης κλασικής περιόδου παρόμοιο σχηματισμό συναντήσαμε στο ζ. του Οιονοκλή (ARV<sup>2</sup>, 648, 33), όπου το ιμάτιο καλύπτει τον αντιβραχίονα του Πάριδος, αφού πρώτα ακολουθήσει καμπύλη πορεία μπροστά από το σώμα του.

39. A. Lezzi-Hafter, *Der Eretria-Maler*, Mainz 1988, πίν. 65α.

40. C. Isler-Kerenyi, *Ant.K. Beih.* 9 (1973), σ. 26.

41. W. Fuchs, *Die Skulptur der Griechen*, München 1969, σ. 436, εικ. 499. Επίσης F. Brommer, *Der Parthenonfries*, Mainz 1977, σ. 171.

42. C. Isler-Kerenyi, ό.π. (υποσημ. 40).

43. C. Isler-Kerenyi, ό.π.

44. S. Matheson, ό.π. (υποσημ. 7), σ. 112.

## Summary

### ATTIC RED-FIGURED KALPIS IN THE A. NOMIDIS COLLECTION PIRAEUS MUSEUM

**T**he kalpis in the Nomidis collection is a carefully designed artwork by a skilful painter. The structure of the picture, the plasticity which characterises the figures and the lively movement, lead us to the works of Polygnotos (kalpis in the Robinson collection in Baltimore and others) to whom we attribute the kalpis in the Nomidis collection. The shape of the vase also leads us to kalpis of painters of the polygnotian group.

The scene is composed of five figures and represents the pursuit of a woman by Zeus. We believe the pursued woman to be nymph Aegina, as it emerges from comparison with other pictures of the same subject and similar composition, where Aegina is recognised due to the inscription.

The vase is dated around 430 BC and this chronology is based on comparisons with other works of Polygnotos, which have already been dated and which have similarities to the kalpis in the Nomidis collection.

*P. GEKA*

## ΚΕΡΑΜΙΚΑ ΠΑΛΑΙΟΧΡΙΣΤΙΑΝΙΚΩΝ ΧΡΟΝΩΝ ΑΠΟ ΤΗΝ ΠΕΡΙΟΧΗ ΤΟΥ «ΕΠΙΣΚΟΠΕΙΟΥ» ΤΗΣ ΣΑΜΟΥ\*

Στο νοτιοδυτικό τμήμα της αρχαίας πόλεως Σάμου (σημερινό Πυθαγόρειο) οι ανασκαφές του Γερμανικού Αρχαιολογικού Ινστιτούτου από το 1969 ως το 1979 αποκάλυψαν το Γυμνάσιο των ελληνιστικών χρόνων. Σε τμήμα του Γυμνασίου κτίστηκαν τη ρωμαϊκή εποχή οι θέρμες<sup>1</sup>, οι οποίες υπέστησαν εκτεταμένες καταστροφές στα μέσα του 4ου αι. μ.Χ. από σεισμό. Στη συνέχεια το μεγαλύτερο τμήμα τους επιδιορθώθηκε και χρησιμοποιήθηκε ως «Επισκοπείον»<sup>2</sup>. Το συγκρότημα του «Επισκοπείου», το οποίο περιελάμβανε μία βασιλική με αίθριο, βαπτιστήριο, χώρους λειτουργικούς, κοιμητήριο, εργαστήρια για την παραγωγή κρασιού και λαδιού, καθώς και αποθηκευτικούς χώρους, καταστράφηκε περίπου το 670 μ.Χ.<sup>3</sup>.

Το 1982 πραγματοποιήθηκε από την ΚΑ' Εφορεία Προϊστορικών και Κλασικών Αρχαιοτήτων σωστική ανασκαφή σε οικοπέδο πρώην ιδιοκτησίας Χ. Μπάτη<sup>4</sup>, το οποίο συνορεύει με το συγκρότημα του «Επισκοπείου» στην ανατολική του πλευρά. Κατά τη διάρκεια της ανασκαφής αποκαλύφθηκε στη βόρεια πλευρά του οικοπέδου τμήμα της κεντρικής οδού που οδηγούσε από το λιμάνι στη δυτική πύλη των τειχών, από όπου ξεκινούσε η Ιερά Οδός, που οδηγούσε στο Ηραίο, και στη νότια πλευρά κτιστός ασβεστόλακκος σε χρήση έως τα παλαιοχριστιανικά χρόνια, οπότε χρησιμοποιήθηκε ως λάκκος απόθεσης. Ο λάκκος περιείχε άφθονο κεραμικό υλικό, θραύσματα από μαρμάρινο γλυπτό διάκοσμο, θραύσματα από γνάμινα σκεύη, χάλκινα και μολύβδινα αντικείμενα, πολλά σιδερένια καρφιά και χάλκινα νομίσματα. Η ποικιλία των κεραμικών, καθώς και των υπολοίπων ευρημάτων του λάκκου, η παρουσία κομματιών από κονίαμα, λίθων από τοιχοποιία και κεραμιδιών οδηγούν στο συμπέρασμα ότι πρόκειται για απόθεση που έγινε μετά από καταστροφή και προετοιμασία του χώρου για επισκευή ή ανοικοδόμηση.

Θέμα του άρθρου αυτού είναι η παρουσίαση της κεραμικής η οποία αποτελείται από αγγεία καθημερινής χρήσης με μεγάλη ποικιλία σχημάτων. Τη μεγαλύτερη ομάδα του συνόλου αυτού της κεραμικής αποτελούν τα αγγεία μεταφοράς, ενώ τα υπόλοιπα αγγεία ανήκουν σε άλλες ομάδες, όπως αποθηκευτικά, μαγειρικά, επιτραπέζια και οικιακά. Στα μαγειρικά σκεύη περιέλαβα όσα χρησίμευαν στην προετοιμασία και παρασκευή του φαγητού. Αξίζει να σημειωθεί ότι απουσιάζουν από την ομάδα αυτή των κεραμικών οι κοινοί τύποι των πυρίμαχων μαγειρικών σκευών (π.χ. οι χύτρες). Στα οικιακά περιέλαβα όσα σκεύη μπορεί να θεωρηθούν βοηθητικά στις καθημερινές οικιακές εργασίες<sup>5</sup>. Η εργασία μου συμπληρώνεται από κατάλογο των βυζαντινών νομισμάτων που βρέθηκαν στον «αποθέτη», τον οποίο συνέταξε η Βασιλική Πέννα του Νομισματικού Μουσείου Αθηνών.

\* Ευχαριστώ τις Εφόρους Αρχαιοτήτων Φανή Δροσογιάννη και Φωτεινή Ζαφειροπούλου για την άδεια δημοσίευσης και για όλες τις διευκολύνσεις που μου παρέχουν κατά τη διάρκεια της μελέτης. Ιδιαίτερα ευχαριστώ τη συνάδελφο Μαρία Βιγλάκη, η οποία μου παραχώρησε το υλικό αυτό που προέρχεται από ανασκαφή της.

1. W. Martini, *Das Gymnasium von Samos*, Samos XVI, Bonn 1984.

2. W. Martini - C. Steckner, *Das Frühbyzantinische Klostergut*, Samos XVII, Bonn 1993.

3. W. Martini - C. Steckner, *ό.π.*, σ. 42.

4. Μ. Βιγλάκη, *Ανασκαφή οικοπέδου Μπάτη*, ΑΔ 37 (1982), Χρονικά, σ. 346, Πίν. 229β.

5. Οι αριθμοί των αγγείων αντιστοιχούν στον κατάλογο του Μουσείου Πυθαγορείου.

## ΑΓΓΕΙΑ ΜΕΤΑΦΟΡΑΣ

**Υστερορωμαϊκοί αμφορείς 1 (Late Roman 1)<sup>6</sup>**

Χαρακτηριστικό γνώρισμα των αμφορέων του τύπου αυτού είναι το σχεδόν κυλινδρικό σώμα, που θυμίζει ασκό. Η βάση είναι στρογγυλεμένη. Ο κυλινδρικός λαιμός καταλήγει σε φαρδύ στόμιο με παχύ πεπλατυσμένο χείλος. Οι λαβές, συνήθως φαρδιές, ξεκινούν κάτω από το χείλος και, αφού διαγράψουν σχεδόν ορθή γωνία, καταλήγουν με κάθετη φορά στους ώμους. Φαρδιές, έντονες, παράλληλες αυλακώσεις σε αραιά διαστήματα καλύπτουν το κυρίως σώμα, ενώ κοντά στο λαιμό και τη βάση γίνονται στενότερες και πυκνότερες (Σχ έ δ. 1). Ο τύπος αυτός του αμφορέα είναι ευρύτατα διαδεδομένος σε όλη τη Μεσόγειο και ειδικότερα στην περιοχή του Αιγαίου από τον 5ο αι. και μετά<sup>7</sup>.

Στη Σάμο βρέθηκε μεγάλος αριθμός (περίπου 120) αμφορέων του τύπου αυτού, σε μικρή απόσταση από τον αποθέτη, εντός αποθηκευτικού χώρου των θερμών<sup>8</sup>), ενώ πέντε μόνο παρόμοιοι αμφορείς εντοπίστηκαν στο Ευπαλίνιο όρυγμα, όπου κατέφευγαν οι κάτοικοι της Σάμου κατά την διάρκεια των «επιδρομών» του 7ου αι.<sup>9</sup>, καθώς και στις γειτονικές του Ευπαλινείου δεξαμενές<sup>10</sup>. Οι δύο δεξαμενές αυτές, βρίσκονται 30 μ. περίπου ανατολικά της νότιας εισόδου του Ευπαλινείου και χρησίμευαν επίσης ως καταφύγιο ή, το πιθανότερο, ως αποθηκευτικός χώρος προμηθειών κατά τη διάρκεια των «επιδρομών».

1. 8051. Ύψος 0,48, διαμ. κοιλιάς 0,275, διαμ. χείλους 0,09 μ. Πηλός ρόδινος. Οι λαβές είναι χονδρές, στη μέση περίπου διατρέχονται κάθετα από έξεργη νεύρωση, που δημιουργείται με τα δάχτυλα, όταν ακόμα ο αμφορέας δεν έχει ψηθεί.

2. 9043 (Πίν. 47 α). Ύψος 0,51, διαμ. κοιλιάς 0,24, διαμ. χείλους 0,09 μ., σχεδόν ακέραιος. Πηλός ανοικτός καστανός.

**Υστερορωμαϊκοί αμφορείς 2 (Late Roman 2)<sup>11</sup>**

Το χαρακτηριστικό γνώρισμα των αμφορέων του τύπου αυτού είναι το έντονα σφαιρικό σώμα. Η μεγαλύτερη διάμετρος βρίσκεται προς τα πάνω, κοντά στους ώμους. Ο λαιμός είναι κωνικός και στενεύει επάνω καταλήγοντας σε πλατύ δακτυλιόσχημο χείλος. Οι λαβές είναι τοξωτές, ξεκινούν κάτω από το χείλος και καταλήγουν στο μέσο των ώμων. Η επιφάνεια των αμφορέων στην περιοχή των ώμων φέρει λεπτές, παράλληλες αυλακώσεις. Σύμφωνα με τον Hayes μπορούμε να διακρίνομε δύο βασικούς τύπους: α) με ρηχές, ίσιες χαράξεις στους ώμους, κοντό

6. Για τον τύπο βλ. J. A. Riley, Excavations at Sidi Krebish Benhghasi (Berenice) II 1979, στο *Libya Antiqua Suppl.* V, II, σ. 212. M.G. Fullford-Peacock, The Avenue du President Habib Bourguiba, Salambo στο *Excavations at Carthage, The British Mission I*, 2 (1984), σ. 119. S.J. Keay, Late Roman Amphoras in the Western Mediterranean. A Typology and Economic Study: The Catalan Evidence, B.A.R. International Series 196 (1984), σ. 268. M. Eglouff, *La poterie copte, Kellia III*, Génève 1977, σ. 112. J. W. Hayes, Excavations at Saraçhane in Istanbul, 2, *The Pottery*, Princeton 1992, σ. 63-64 (Type 5).

7. C. Abadie-Reynal, *Céramique et commerce dans le bassin égéen du IV au VII siècle* στο *Hômmes et Richesses dans l' Empire Byzantin, Réalités Byzantines*, 1, Paris 1989, σ. 151.

8. C. Steckner, *Les Amphores LR1 et LR2 en relation avec le pressoir du complexe ecclésiastique des thermes de Samos*, BCH, Suppl. XVIII, 1989, σ. 57 - 71 και W. Martini - C. Steckner, *ό.π.*, σ. 150.

9. W. Hautumm, *Studien zu Amphoren der spatrömischen und frühbyzantinischen Zeit*, Fulda 1981, σ. 58. και U. Jantzen - R.C.S. Felsch - H. Kienast, Samos 1973: *Die Wasserleitung des Eupalinos*, AA 90 (1975), σ. 19-35.

10. Ειδικά για τις δεξαμενές U. Jantzen - R.C.S. Felsch - H. Kienast, *ό.π.*, σ. 25 και W. Hautumm, *ό.π.*, σ. 22 και σμ. 34 και 35.

11. Για τον τύπο βλ. J. A. Riley, *ό.π.* (υποσημ. 6), σ. 217. M.G. Fullford-Peacock, *ό.π.* (υποσημ. 6), Excavations at Carthage, *The British Mission I*, 2 (1984), σ. 119. J.W. Hayes, *ό.π.* (υποσημ. 6), σ. 66 (Type 9).



Σχέδ. 1. Ο αμφορέας αριθ. 9043  
τύπου υστερορωμαϊκού 1.

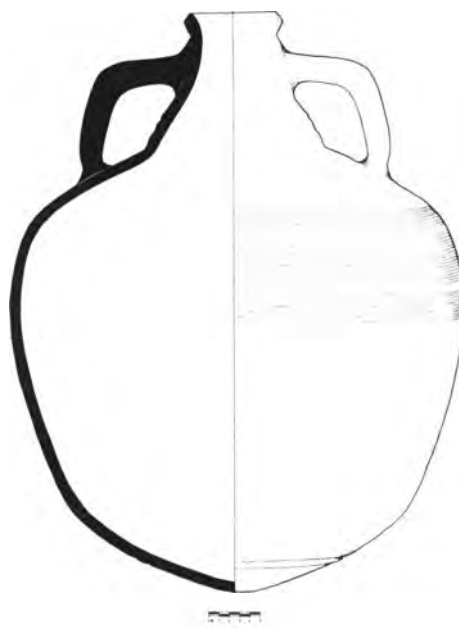

Σχέδ. 2. Ο αμφορέας αριθ. 8040  
τύπου υστερορωμαϊκού 2.

λαιμό και πλατύ στόμιο, β) με κυματοειδείς, βαθιές χαράξεις στους ώμους, μακρύ σχετικά λαιμό και μικρό, στενό στόμιο. Όλοι οι αμφορείς αυτού του τύπου που βρέθηκαν στο λάκκο απόθεσης φέρουν ρηχές ίσιες χαράξεις, περιορισμένες σε μια πλατιά ζώνη στο ύψος των ώμων (Σχέδ. 2).

Στο ναυάγιο στη νησίδα Yassi-Ada, που χρονολογείται στο 625/6 βάσει των νομισμάτων, βρέθηκαν μαζί με τους υστερορωμαϊκούς αμφορείς 1 και αμφορείς αυτού του τύπου, που αποτελούσαν το μεγαλύτερο ποσοστό των αμφορέων με τους οποίους ήταν φορτωμένο το πλοίο<sup>12</sup>.

Ο τύπος αυτός φαίνεται να είναι ο επικρατέστερος τον 7ο αι., είναι τύπος αμφορέα για μεταφορά λαδιού ή κρασιού και έχει βρεθεί σε πολλά μέρη της Ρωμαϊκής Αυτοκρατορίας από την Καρχηδόνα μέχρι και τον Εύξεινο Πόντο<sup>13</sup>. Ειδικά στη Σάμο έχουν βρεθεί πάνω από είκοσι παρόμοιοι αμφορείς και πάλι σε αποθηκευτικό χώρο του «Επισκοπείου»<sup>14</sup>, στο Ευπαλίνειο όρυγμα και στις γειτονικές του δεξαμενές, όπου αποτελούν και τη μεγαλύτερη ομάδα<sup>15</sup>.

1. 8034. Σωζ. ύψος 0,52, διαμ. κοιλιάς 0,40, διαμ. χείλους 0,09 μ. Πηλός κοκκινωπός. Λείπει μεγάλο τμήμα από την κοιλιά και η βάση.

2. 8035. Σωζ. ύψος 0,46, διαμ. κοιλιάς 0,44, διαμ. χείλους 0,09 μ. Πηλός κιτρινωπός. Λείπει

12. G. Bass - F. Van Doornick, Yassi-Ada, A Seventh-Century Byzantine Shipwreck, Texas 1983, σ. 158-160. Τύπος L.R. 2 A και B. Εδώ έχει επιχειρηθεί μια διαφορετική τυπολογική κατάταξη βάσει των αυλακώσεων, που άλλοτε είναι περιορισμένες στο ύψος των ώμων και άλλοτε καλύπτουν το σώμα σε τέσσερις επιμέρους ζώνες.

13. C. Abadie - Reynal, ό.π. (υποσημ. 7), σ. 157.

14. C. Steckner, ό.π. (υποσημ. 8), σ. 58, και W. Martini - C. Steckner (υποσημ. 2), σ. 150.

15. W. Hautumm, ό.π. (υποσημ. 9), σ. 21.

μεγάλο τμήμα από το κάτω μέρος της κοιλιάς και η βάση. Ο λαιμός φέρει έντονες αυλακώσεις σε απόσταση περίπου ενός δακτύλου η μία από την άλλη.

3. 8036. Σωζ. ύψος 0,47, διαμ. κοιλιάς 0,45, διαμ. χείλους 0,095 μ. Πηλός κιτρινοκόκκινος. Λείπει όλο το κάτω τμήμα. Ο λαιμός φέρει αβαθείς αυλακώσεις.

4. 8040 (Πίν. 47 β). Σωζ. ύψος 0,56, διαμ. κοιλιάς 0,042, διαμ. χείλους 0,09 μ. Πηλός καστανοκίτρινος. Λείπουν τμήματα από το άνω και κάτω μέρος της κοιλιάς. Ο λαιμός φέρει αραιές αυλακώσεις.

5. 8042. Σωζ. ύψος 0,46, διαμ. κοιλιάς 0,39, διαμ. χείλους 0,09 μ. Πηλός κιτρινωπός. Λείπει όλο το κάτω τμήμα του σώματος και η βάση. Ο λαιμός είναι λείος χωρίς αυλακώσεις.

6. 7439. Σωζ. ύψος 0,40, διαμ. κοιλιάς 0,40, διαμ. χείλους 0,095 μ. Πηλός κιτρινοκόκκινος. Λείπει όλο το κάτω τμήμα του σώματος και η βάση.

### Οξυπύθμενοι αμφορείς «σαμιακού τύπου»

Οι αμφορείς αυτού του τύπου έχουν κωδωνόσχημο σώμα, που γίνεται σχεδόν σφαιρικό προς τα κάτω, ενώ η βάση προβάλλει απότομα κάτω από την έντονη κοιλιά και καταλήγει σε ένα είδος εμβόλου. Ο λαιμός είναι κοντός, το άνοιγμα του στομίου μεγάλο, το χείλος πεπλατυσμένο. Οι λαβές, μικρές για το μέγεθος του αγγείου, διπλές ή πεπλατυσμένες με κάθετο αυλάκι στη μέση της εξωτερικής τους επιφάνειας, ξεκινούν κάτω από το χείλος και καταλήγουν στο άνω μέρος των ώμων. Στους ώμους κάτω από τις λαβές υπάρχει έντονο βαθούλωμα, που μοιάζει να έγινε με τον αντίχειρα, πριν ψηθεί ο αμφορέας. Το σώμα καλύπτεται όλο από ρηχές, φαρδιές, οριζόντιες και παράλληλες αυλακώσεις, που στην περιοχή των ώμων και του κάτω μέρους της κοιλιάς γίνονται πυκνότερες<sup>16</sup> (Σχ έ δ. 3).

Επειδή παρόμοιοι αμφορείς έχουν βρεθεί σε σχετικά μεγάλες ποσότητες σε κινστέρες της Σάμου, ο P. Arthur ονόμασε αυτόν τον τύπο «Samos cistern type»<sup>17</sup>. Δύο κινστέρες του Ηραίου και μία που ανακαλύφθηκε στο σημερινό Πυθαγόρειο έχουν δώσει τα περισσότερα παραδείγματα αυτού του τύπου<sup>18</sup>. Επίσης, παρόμοιοι αμφορείς έχουν εντοπιστεί σε μεγάλη ποσότητα σε ναυάγιο κοντά στο γνωστό ναυάγιο του 7ου αι. στη νησίδα Yassi-Ada<sup>19</sup>. Σύμφωνα με τους ερευνητές του ναυαγίου, το 40% περίπου του συνολικού φορτίου του πλοίου αποτελείτο από αμφορείς αυτού του τύπου. Το ναυάγιο αυτό χρονολογείται στον 4ο αι. μ.Χ., βάσει μόνο της κεραμικής. Επίσης στο Φρούριο των Ιατρών στο Δούναβη βρέθηκαν 42 παρόμοιοι αμφορείς στο στρώμα της περιόδου 410-450 μ.Χ.<sup>20</sup>. Σε μικρότερες ποσότητες βρέθηκαν στα στρώματα του 4ου αι., και του τέλους του 5ου έως τις αρχές του 7ου αι. Οι αμφορείς αυτοί αποδόθηκαν από τον ανασκαφέα σε εργαστήρια της Σάμου. Μεμονωμένα δείγματα έχουν βρεθεί και σε άλλα παραδου-

16. Κατάταξη των αμφορέων αυτών σε τρεις τύπους ανάλογα με την ποιότητα του σχήματος και την κανονικότητα των αυλακώσεων έχει γίνει από την Ν. Πούλου-Παπαδημητρίου, βλ. Ν. Poulou-Papadimitriou, *Samos paléochrétienne*, Paris I-Sorbonne 1985, σ. 276 (διδακτορική διατριβή στη Βιβλιοθήκη της Γαλλικής Αρχαιολογικής Σχολής της Αθήνας).

17. P. Arthur, *Naples: Notes on the Economy of the Dark Age City*, στο *Papers in Italian Archaeology IV*, B.A.R. Int. S. 246(1985), σ. 247-259 και ο ίδιος, *Aspects of Byzantine Economy: An Evaluation of Amphora Evidence from Italy*, BCH, Suppl. XVIII, 1989, σ. 79-91, όπου δίνει και παραδείγματα παρόμοιων αμφορέων που βρέθηκαν στην Ιταλία.

18. H. P. Isler, *Heraion von Samos: Eine frühbyzantinische Zisterne*, AM 84 (1969), σ. 212 και A.M. Schneider, *Samos in frühchristlicher und frühbyzantinischer Zeit*, AM 54 (1929), σ. 127, πίν. 48 και U. Jantzen- W.R. Megow: *Eine Zisterne im Stadtgebiet von Samos*, AM 92 (1977), σ. 186.

19. G. Bass - F.V. Doornick, *A Fourth Century Shipwreck at Yassi Ada*, AJA LXXV (1971), σ. 34, πίν. 2, εικ. 8.

20. Iatrus-Krivina, *Spätantike Befestigung und frühmittelalterliche Siedlung an der unteren Donau*, 2. B. Boettger, *Die Gefäßkeramik aus dem Kastell Iatrus 2*, Berlin 1982, σ. 90. Ο ίδιος, *Zur Lebensmittelversorgung des niederrömischen Kastells Iatrus (4-6 Jh.)* στο: *Akten des 14ten Internationalen Limeskongresses 1986. Carnuntum 1990*.

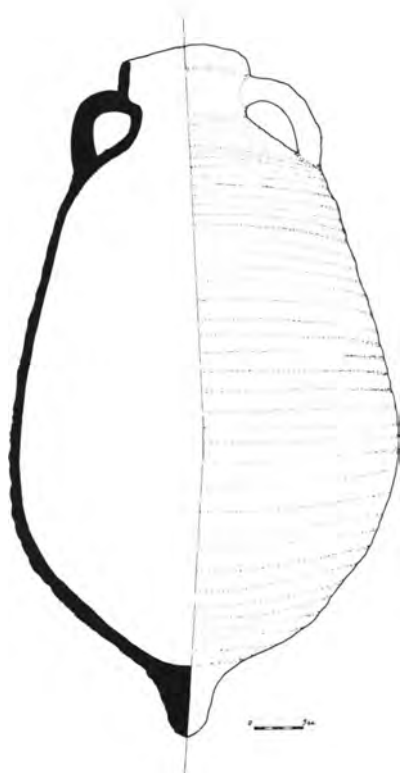

Σχέδ. 3. Ο οξυπύθμενος αμφορέας αριθ. 8053  
«σαμιακού τύπου».



Σχέδ. 4. Το «σπαθίον» αριθ. 8061.

νάβια κάστρα, όπως στα Σιεβεδά (Sacidava)<sup>21</sup> και Συκίβιδα (Sucidava)<sup>22</sup>, σε διάφορες περιοχές της Ιταλίας<sup>23</sup>, στις ανασκαφές της Αγοράς στην Αθήνα<sup>24</sup>, στη θάλασσα της Χίου (από ναυάγιο)<sup>25</sup>, στην Τορώνη της Χαλκιδικής<sup>26</sup> και αλλού.

Το γεγονός ότι οι αμφορείς αυτού του τύπου απουσιάζουν από τα κέντρα που έχουν δώσει σύνολα υστερορωμαϊκής κεραμικής, όπως η Καρχηδόνα, η Βερενίκη της Κυρηναϊκής (Berenice), ενώ βρέθηκαν σε μεγάλες ποσότητες στη Σάμο, πιστεύω πως ενισχύει την άποψη ότι πρόκειται για παραγωγή τοπικού εργαστηρίου<sup>27</sup>. Ήδη το 1929 ο Α. Μ. Schneider είχε επισημάνει ότι ο πηλός των 60 αμφορέων αυτού του τύπου που βρέθηκαν στη δεξαμενή του Ηραίου προέρχεται από τη Σάμο<sup>28</sup>.

Η C. Williams διατύπωσε την άποψη ότι αυτός ο τύπος των σαμιακών αμφορέων ίσως απο-

21. C. Scorpan, Die Archäologischen Ausgrabungen von Sacidava, Pontica 8 (1975), σ. 269-270, πίν. II 1-2.

22. D. Tudor, Sucidava III, Dacia 11-12 (1945-47), σ. 173-174 αριθ. 17, φωτ. 24 (7).

23. P. Arthur, Aspects of Byzantine Economy, ό.π. στο, BCH, Suppl. XVIII, ό.π., σ. 79-91.

24. V. H. Robinson, Pottery of the Roman Period Agora V, group M, αριθ. 273, πίν. 29 και αριθ. 328, πίν. 32.

25. R. Garnett and J. Boardman, Underwater Reconnaissance of the Island of Chios, BSA 56 (1961), σ. 111, πίν. 11, (25).

26. J. K. Papadopoulos, Roman Amphoraë from the Excavations at Torone, AE 1989, σ. 98.

27. N. Poulou-Papadimitriou, ό.π. (υποσημ. 16), σ. 276.

28. A.M. Schneider, ό.π. (υποσημ. 18), σ. 126.

τελεί παραλλαγή και εξέλιξη του αμφορέα Α, που ήταν τοπική παραγωγή του Ανεμουρίου και που είναι συγγενικός με τους τύπους Lloris 58 και Rileys Mid - Roman 4<sup>29</sup>.

1. 8039. Σωζ. ύψος 0,40, διαμ. χείλους 0,09 μ. Πηλός καστανοκόκκινος με τεφρή επικάλυψη. Λείπει όλο το κάτω τμήμα του σώματος. Οι λαβές διπλές.

2. 8052. Ύψος 0,60, διαμ. κοιλιάς 0,33, διαμ. χείλους 0,11 μ. Πηλός ρόδινος. Λείπει τμήμα της κοιλιάς και έχει μεγάλες συμπληρώσεις. Οι λαβές διπλές.

3. 8055. Σωζ. ύψος 0,47 μ. Πηλός ερυθρωπός. Λείπουν τμήματα από τη βάση και το σώμα, καθώς και ο λαιμός και οι λαβές.

4. 8056. Σωζ. ύψος 0,52, διαμ. κοιλιάς 0,28 μ. Πηλός κιτρινοκόκκινος. Λείπουν τμήματα από το κάτω μέρος του σώματος, η βάση και η μία λαβή, καθώς και το μισό χείλος. Η λαβή, που σώζεται, είναι πλατιά με αυλάκι στη μέση της εξωτερικής επιφάνειας.

5. 8057. Σωζ. ύψος 0,54, διαμ. κοιλιάς 0,31 μ. Πηλός ερυθρωπός. Λείπουν τμήματα από το άνω και κάτω μέρος του σώματος και η μία λαβή. Η λαβή, που σώζεται, όμοια με αυτήν του 8056.

6. 8053 (Πίν. 47 γ). Ύψος 0,71, διαμ. κοιλιάς 0,39, διαμ. χείλους 0,12 μ. Πηλός κιτρινοκάστανος. Ο μόνος που σώζεται σε όλο το ύψος του και διατηρεί το έμβολο στη βάση. Λείπουν τμήματα από την κοιλιά.

7. 8063. Σωζ. ύψος 0,34, διαμ. κοιλιάς 0,26, διαμ. χείλους 0,105 μ. Πηλός κιτρινοκόκκινος. Λείπουν μεγάλα τμήματα από το λαιμό και την κοιλιά και όλο το κάτω μέρος του σώματος. Οι λαβές διπλές.

8. 8046. Ύψος 0,39, διαμ. χείλους 0,09 μ. Πηλός ανοιχτός καστανός. Λείπουν μεγάλα τμήματα από την κοιλιά και η βάση. Οι λαβές διπλές.

9. 7957. Σωζ. ύψος 0,35 μ. Πηλός καστανοκόκκινος. Λείπει όλο το κάτω τμήμα του σώματος. Οι λαβές διπλές.

10. 8855. Σωζ. ύψος 0,24, διαμ. χείλους 0,115 μ. Πηλός καστανοκόκκινος. Δύο λαβές διπλές.

### «Σπαθία»<sup>30</sup>

Χαρακτηριστικό των αμφορέων αυτού του τύπου είναι το εξαιρετικά μακρύ ατρακτοειδές σώμα, το οποίο λεπταίνει προς τα κάτω και καταλήγει σε οξεία κωνική βάση. Έχουν μικρό ύψος, περίπου 0,40 μ., φαρδύ συγκριτικά λαιμό, πεπλατυσμένο χείλος και μικρή χωρητικότητα. Οι λαβές είναι μικρές, ξεκινούν αμέσως κάτω από το χείλος και καταλήγουν κάθετα σχεδόν στην ένωση λαιμού - ώμων. Σε πολλές περιπτώσεις βρίσκονται τόσο κοντά στο λαιμό, ώστε είναι απλώς διακοσμητικές. Ο τύπος του αμφορέα αυτού ταυτίζεται με τον τύπο 8 α του Riley, ενώ ο τύπος 8 β του ίδιου αφορά μεγαλύτερα αγγεία του αυτού σχήματος και ύψ. 0,75-1μ.

Η ονομασία «σπαθίον» υιοθετήθηκε από την V. Grace και επεκράτησε στη σύγχρονη επιστήμη εξαιτίας της εξομοίωσης αυτού του μακρού αμφορέα, που μοιάζει με σπαθί, με τον όρο «σπαθίον» που αναφέρεται σε αιγυπτιακούς παπύρους ως μονάδα μέτρησης όγκου<sup>31</sup>. Τα «σπαθία» έχουν θεωρηθεί από πολλούς ερευνητές ότι έχουν βορειο-αφρικανική καταγωγή<sup>32</sup>. Ως προς το περιεχόμενο αυτών των τόσο μικρής χωρητικότητας αμφορέων φαίνεται πιθανότερο να

29. C. Williams, *Anemurium, The Roman and Early Byzantine Pottery*, Toronto 1989, σ. 92.

30. J. A. Riley, ό.π. (υποσημ. 6), σ. 226-227. J. W. Hayes, ό.π. (υποσημ. 6), σ. 67 (Type 5).

31. V. Grace, *Amphoras and the Ancient Wine Trade (Excavations of the Athenian Agora, picture book αρ. 6)*. Princeton, New Jersey 1961 εικ. 67 και 68. Για τον όρο, Preisigke wörterbuch der griechischen Papyrusurkunden III Absch. 18 cv σπαθίον.

32. C. Panella, *Le anfore tardoantiche: centri di produzione e mercati preferenziali* στο, A. Giardina, *Le Mercati di Insiediamenti Societa Romana e Impero Tardoantico III*, Bari 1986, σ. 257. C. Abadie, ό.π. (υποσημ. 7), σ. 147. P. Arthur, *Aspects of Byzantine Economy*, ό.π. (υποσημ. 17), σ. 82.

ήταν αρωματικά έλαια<sup>33</sup>, αν και το φαρδύ στόμιο δημιουργεί εύλογα ερωτηματικά για την ορθότητα της απόψεως αυτής.

1. 8062 (Πίν. 48 α). Σωζ. ύψος 0,36, διαμ. κοιλιάς 0,07, διαμ. χείλους 0,05 μ. Πηλός κίτρινο-κόκκινος. Λείπει τμήμα της βάσης.

2. 8061 (Σχ έ δ. 4· Πίν. 48 β). Ύψος 0,42, διαμ. κοιλιάς 0,08, διαμ. χείλους 0,06 μ. Πηλός ανοιχτός καστανός. Στο λαιμό φέρει εγχάρακτο σταυρό. Είναι ένα από τα σπάνια δείγματα «σπαθίων» χωρίς καθόλου λαβές. Τα περισσότερα που έχουν βρεθεί φέρουν τις χαρακτηριστικές διακοσμητικές μικρές λαβές. Στο Ευπαλίνειο όρυγμα, όπου έχουν βρεθεί περίπου 40-48 «σπαθία», μόνο ένα δεν έχει λαβές<sup>34</sup>.

## ΑΠΟΘΗΚΕΥΤΙΚΑ ΑΓΓΕΙΑ

1.8038. Πιθάριον (Σχ έ δ. 5· Πίν. 48 γ). Σωζ. ύψος 0,32, διαμ. χείλους 0,36 μ. Πηλός ανοιχτός καστανός. Σώζεται μόνο το άνω τμήμα του. Πρόκειται για χοντρό αγγείο χωρίς λαβές και ευρύ στόμιο. Το ελαφρά προεξέχον χείλος είναι παχύτερο από τα τοιχώματα της κοιλιάς και η άνω επιφάνειά του επίπεδη, για να δέχεται το σκέπασμα. Φέρει ρηχές ίσιες αυλακώσεις σε τρεις ζώνες στο άνω τμήμα του σώματος. Η βάση πρέπει να ήταν επίπεδη, όπως και στα τρία παρόμοια πιθάρια που έχουν βρεθεί στην δεξαμενή του Ηραίου, τα οποία έχουν ύψος από 1,02 έως 1,07 μ.<sup>35</sup>. Το πιθάριον πάντως αυτό έχει περισσότερες ομοιότητες και ως προς τις αυλακώσεις και ως προς το μέγεθος με αυτό από τη δεξαμενή της πόλης της Σάμου, που χρησιμοποιήθηκε στα πρώτα χριστιανικά χρόνια ως κατοικία<sup>36</sup>, και κυρίως με το πιθάριον που βρέθηκε στη νότια είσοδο του Ευπαλινείου ορύγματος<sup>37</sup>. Τα δύο τελευταία αγγεία έχουν ύψος 0,69 και 0,60 μ., αντίστοιχα. Το πήλινο καπάκι που βρέθηκε στον «αποθήκη» δείχνει να ανήκει, λόγω της διαμέτρου του, στο συγκεκριμένο πιθάριον.

3. 8037. Πιθάριον (Σχ έ δ. 6· Πίν. 49 α). Ύψος 0,32, μεγ. διαμ. 0,45, διαμ. χείλους 0,23 μ. Πηλός καστανοκίτρινος. Σώμα σχεδόν σφαιρικό, στρογγυλεμένη βάση, κυκλικό στόμιο, που δεν καταλήγει σε χείλος. Στο ύψος των ώμων σώζεται η μία από τις δύο λαβές, μικρή, χονδρή, σχεδόν διακοσμητική. Το άνω τμήμα του σώματος φέρει διακόσμηση που θυμίζει απομίμηση ψάθινου πλέγματος. Αυτό επιτυγχάνεται με πολλές κάθετες, παράλληλες ταινίες, που έχουν σχηματισθεί από μικρές οριζόντιες χαράξεις με αιχμηρό εργαλείο. Ανάλογα χαράγματα υπάρχουν σε αγγείο από το Φρούριο των Ιατρών<sup>38</sup>. Πολύ κοντά στο στόμιο και σε συμμετρικές αποστάσεις από τις λαβές υπάρχουν δύο μικρές οπές, που χρησίμευαν πιθανότατα για τη στερέωση του σκεπάσματος. Στη μια πλευρά, ακριβώς κάτω από το στόμιο, είναι χαραγμένη η επιγραφή: *Θεωδώρου Φεδράτου* (Πίν. 49 β). Η επωνυμία «Φεδράτου» μας οδηγεί στους φοιδεράτους (*foederati*), που αρχικά ήταν ονομασία για τους βαρβάρους που υπηρετούσαν στο ρωμαϊκό και αργότερα στο βυζαντινό στρατό<sup>39</sup>. Η γραφή, που δείχνει να είναι στο μεταβατικό στάδιο από τη μεγαλογράμματη στη μικρογράμματη, έχει δύο χαρακτηριστικά γράμματα, που μπορούν να χρονολογηθούν στον 7ο αι., το *d* και το *Φ*<sup>40</sup>. Μια ανάλογη επιγραφή: *Ἰωάννου Κελευστοῦ* έχει βρεθεί χα-

33. W. Hautumm, ό.π. (υποσημ. 9), σ. 127.

34. Ό.π., σ. 115.

35. H.P. Isler, ό.π. (υποσημ. 18), σ. 212.

36. U. Jantzen - W.R. Megow, ό.π. (υποσημ. 18), σ. 184. πίν. 11.

37. U. Jantzen - R.C.S. Felsch - H. Kienast, ό.π. (υποσημ. 9), σ. 29, πίν. 14.

38. B. Boettger, *Iatrus-Krivina*, II, 1982, ό.π., σ. 99, αριθ. 45, πίν. 32.

39. G. Ostrogorsky, *Geschichte des byzantinischen Staates*, München 1963, σ. 44-46.

40. Ευχαριστώ τον κ. Αγαμέμνονα Τσελίκα του Μορφωτικού Ιδρύματος της Εθνικής Τράπεζας για την υπόδειξη.

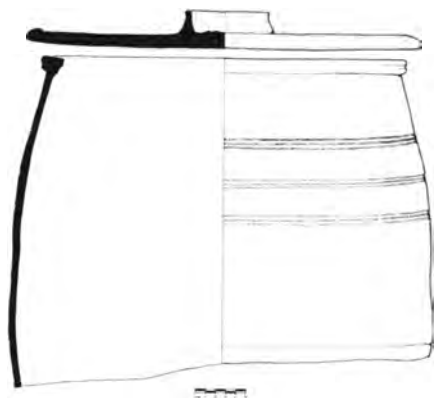

Σχέδ. 5. Το πιθάριον αριθ. 8038.

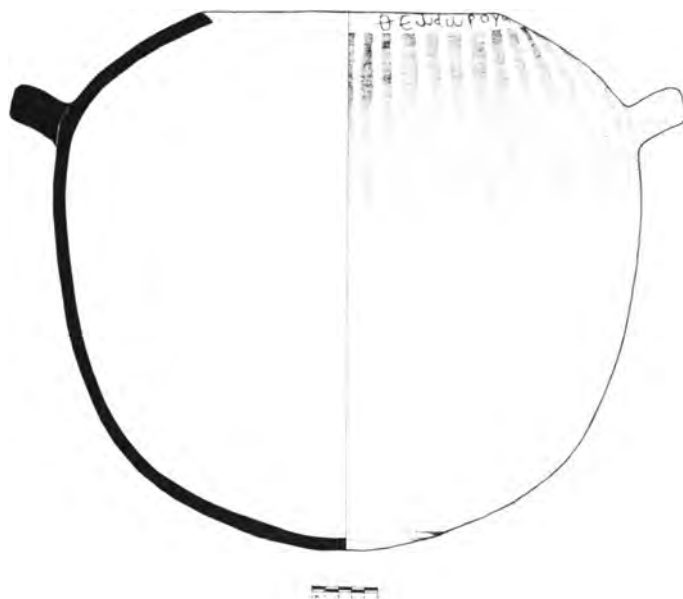

Σχέδ. 6. Το πιθάριον αριθ. 8037.

ραγμένη σε πίθο στο οχυρό του Εμπορίου της Χίου<sup>41</sup>. Πιστεύω ότι και στις δύο περιπτώσεις οι επιγραφές με τα ονόματα και τους βαθμούς αναφέρονται στους κατόχους των αγγείων αυτών.

#### ΜΑΓΕΙΡΙΚΑ ΣΚΕΥΗ

1. 8050. Σαλτσάριον<sup>42</sup> (Σχέδ. 7· Πίν. 50 α). Ύψος 0,13, διαμ. άνω επιφάνειας 0,25 μ. Πηλός ανοιχτός κόκκινος. Αυτοθερμαινόμενο πήλινο σκεύος. Αποτελείται από ένα ανοιχτό πιάτο, στερεωμένο πάνω σε ένα κούφιο διάτρητο σώμα, όπου τοποθετούσαν τα αναμμένα κάρβουνα, και το οποίο στηρίζεται πάνω σε μια χαμηλή, μικρότερης διαμέτρου, βάση. Σώζεται τμήμα μόνο της μιας λαβής, που είναι ταινιωτή και ξεκινά κάτω από το χείλος του πινακίου, για να καταλήξει διαγράφοντας τόξο στη μέση περίπου του διάτρητου σώματος. Το κεντρικό τμήμα του πινακίου λείπει. Πρέπει να υπήρχε άνοιγμα στο τμήμα του διάτρητου σώματος, που χρησιμοποιε για να τοποθετούνται τα αναμμένα κάρβουνα στο εσωτερικό και να απομακρύνονται οι στάχτες, καθώς και για τον ελκυσμό του αέρα. Επίσης, πρέπει να αποκατασταθεί μια δεύτερη λαβή σε συμμετρική θέση με την υπάρχουσα. Κάτω από το χείλος υπάρχει χαραγμένο σχηματοποιημένο μοτίβο δένδρου<sup>43</sup>. Η επιφάνεια του πινακίου που ερχόταν σε επαφή με την τροφή φέρει εφνάλωση σε χρώμα καστανοκίτρινο και στο χείλος εγγάρακτη διακόσμηση από επάλληλα ανοιχτά τρίγωνα (Σχέδ. 8). Είναι το μοναδικό κομμάτι από τον αποθέτη που φέρει εφνάλωση. Το συγκε-

41. M. Ballance - J. Boardman - S. Corbet - S. Hood, *Byzantine Emporio*, Oxford 1989, ό.π., σ. 116, αριθ. 11, πίν. 45.

42. Τα σαλτσάρια μας έγιναν γνωστά με αυτή την ονομασία από τον Χ. Μπακιτζή, *Βυζαντινά Τσουκαλολάγνα*, Αθήνα 1989, σ. 55, ενώ στη διεθνή ορολογία είναι γνωστά ως *Chafing Dishes*.

43. Παρόμοιο χάραγμα σε σκέπασμα από το Εμποριό της Χίου, M. Ballance, ό.π. (υποσημ. 41), σ. 113, αριθ. 273.

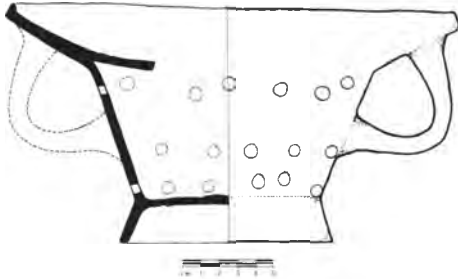

Σχέδ. 7. Το σαλτσάριον αριθ. 8050.



Σχέδ. 8. Η άνω επιφάνεια του σαλτσαρίου με την εγχάρακτη διακόσμηση.

κρημένο σαλτσάριον δεν μπορεί να καταταγεί στις τρεις ομάδες της Κορίνθου<sup>44</sup>. Πρόκειται μάλλον για ένα πρώιμο δείγμα του τύπου αυτού, όπως θα αναφέρω αναλυτικά στη χρονολόγηση των ευρημάτων.

3. 8041. Ηθμός (Σχέδ. 9· Πίν. 50 β). Ύψος 0,21, διαμ. χείλους 0,38 μ. Πηλός ρόδινος. Το λεκανόσχημο σώμα απολήγει σε επίπεδη βάση. Όλη η επιφάνεια είναι διάτρητη. Οι οπές ανοίχτηκαν στο νωπό ακόμα πηλό από έξω προς τα μέσα. Το χείλος σχηματίζεται από μια φαρδιά και λεπτή ταινία και μια παχιά και έντονη νεύρωση που σχηματίζει την προς τα άνω απόληξη του σώματος. Από τη νεύρωση αυτή ξεκινά η μια λαβή, της οποίας μόνο ένα τμήμα σώζεται. Από το μέγεθος και το σχήμα αυτού του τμήματος συμπεραίνουμε ότι οι λαβές (θα πρέπει να υπήρχε συμμετρικά μια ακόμη) ήταν κοντές και πολύ κοντά στην εξωτερική επιφάνεια του αγγείου. Επειδή παρόμοια ευρήματα σπανίζουν ή είναι πολύ αποσπασματικά, είναι δύσκολη η τυπολογική του κατάταξη. Ενδεικτικά αναφέρω παρόμοια αγγεία από τις ανασκαφές του Ανεμουρίου<sup>45</sup>, από το Φρούριο των Ιατρών στο Δούναβη<sup>46</sup> και από τη Θεσσαλονίκη<sup>47</sup>.

4. 8048. Αγγείο με προχοή (Σχέδ. 10· Πίν. 50 γ). Σωζ. ύψος 0,11, διάμ. κοιλιάς 0,135, διαμ. χείλους 0,10 μ. Πηλός καστανοκόκκινος. Λείπει μεγάλο τμήμα του σώματος, η βάση, καθώς και η μία λαβή. Το τμήμα του σώματος που σώζεται φέρει στο ύψος των ώμων σωληνόσχημη προχοή. Το στόμιο είναι φαρδύ, το χείλος πεπλατυσμένο και τονίζεται από μια βαθιά και στενή αύλακα. Η λαβή αρχίζει από την περιφέρεια του χείλους και καταλήγει αμέσως κάτω από τους ώμους. Είναι φαρδιά και παχιά, φέρει δύο παράλληλες αύλακες, που σχηματίζουν μια έντονη νεύρωση στη μέση και δύο χαμηλότερες στα πλάγια. Το σώμα φέρει διακόσμηση από δύο παράλληλες αβαθείς αυλακώσεις στο ύψος της προχοής. Από σύγκριση με παρόμοια αγγεία, που έχουν βρε-

44. Ch. Morgan, *The Byzantine Pottery, Corinth XI*, 1942, σ. 37-40 και Χ. Μπακιτζής, *ό.π.*, σ. 56-58.

45. C. Williams, *ό.π.* (υποσημ. 29), σ. 100, πίν. 62 (588).

46. B. Boettger, *Iatrus-Krivina 2*, 1982, *ό.π.*, σ. 134, αριθ. 469, πίν. 44.

47. Κατάλογος έκθεσης Λευκού Πύργου, Θεσσαλονίκη, *Ιστορία και Τέχνη*, Αθήνα 1986, σ. 25 I, 16 (6).

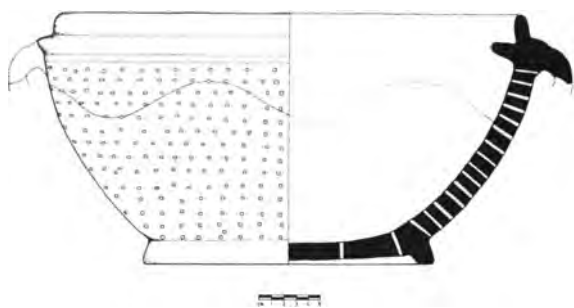

Σχέδ. 9. Ο ηθμός αριθ. 8041.

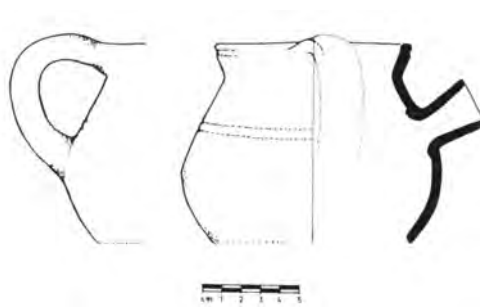

Σχέδ. 10. Το αγγείο με προχοή αριθ. 8048.

θεί στη Σάμο<sup>48</sup>, στο οχυρό του Εμποριού της Χίου<sup>49</sup>, στο νανάγιο του Yassi-Ada<sup>50</sup>, στις ανασκαφές της Αγοράς στην Αθήνα<sup>51</sup>, προκύπτει πως αυτός ο τύπος πρέπει να είχε και μια δεύτερη, συμμετρικά τοποθετημένη, λαβή με την προχοή στη μέση. Στα δοχεία, που έχουν μόνο μια λαβή, η προχοή βρίσκεται συμμετρικά απέναντι από αυτήν. Η βάση θα πρέπει να ήταν επίπεδη και το συνολικό ύψος του αγγείου να ήταν περίπου το διπλάσιο.

#### ΕΠΙΤΡΑΠΕΖΙΑ ΣΚΕΥΗ

1. 8060. Οινοχόη (Σχέδ. 11· Πίν. 50 δ). Ύψος 0,19, διαμ. χείλους 0,06 μ. Πηλός καστανοκίτρινος. Ταινιωτή βάση μικρής διαμέτρου, σώμα ωοειδές, το οποίο επιμηκυνόμενο προς τα άνω διαμορφώνει το λαιμό. Τριφυλλόσχημο στόμιο. Όλο το σώμα καλύπτεται από οριζόντιες ραβδώσεις, όχι απόλυτα παράλληλες. Η λαβή είναι φαρδιά και δυσανάλογα χονδρή για το μέγεθος και το σχήμα του αγγείου με μια ελαφριά αυλάκωση στη μέση της εξωτερικής πλευράς. Παρόμοια οινοχόη έχει βρεθεί στο οχυρό του Εμποριού της Χίου<sup>52</sup>. Στις ανασκαφές του Αγίου Πολυεύκτου στην Κωνσταντινούπολη, στα στρώματα του τέλους του 6ου και του 7ου αι., έχουν βρεθεί εκατοντάδες θραύσματα από οινοχόες, με κύρια χαρακτηριστικά το σώμα που καλύπτεται με ραβδώσεις, το πλατύ στόμιο και τη χονδρή λαβή<sup>53</sup>.

2. 8049. Οινοχόη (Σχέδ. 12· Πίν. 50 ε). Σωζ. ύψος 0,16 μ. Πηλός κιτρινοκόκκινος. Λείπει η βάση και το στόμιο. Το σώμα είναι σχεδόν σφαιρικό και καταλήγει σε κοντό λαιμό. Καλύπτεται όλο από επάλληλες χαραξίσεις, που δεν είναι όμως τόσο έντονες, όσο στο προηγούμενο παράδειγμα. Η λαβή είναι πλατιά και διατρέχεται από δύο παράλληλες κάθετες αυλακώσεις. Σε αναλογία με τα άλλα ευρήματα πιστεύω ότι το στόμιο θα ήταν τριφυλλόσχημο. Στο κεντρικό τμήμα της κοιλιάς είναι χαραγμένο όνομα σε γενική *CEPΓΙΟΥ*. Σε οινοχόη που βρέθηκε στο Εμποριό της Χίου υπάρχει ανάλογη χάραξη ονόματος στη γενική *ΘΕΟΔΟΤΟΥ*<sup>54</sup>. Πρόκειται προφανώς και στις δύο περιπτώσεις για τους κατόχους των αγγείων αυτών.

48. H.P. Isler, ό.π. (υποσημ. 18), σ. 207 (κ. 3809), πίν. 89, 1-3.

49. M. Ballance - T. Boardman - S. Corbet - S. Hood, ό.π. (υποσημ. 41), σ. 105 No 208-209.

50. G. Bass - F. V. Van Doornick, ό.π. (υποσημ. 12), σ. 173-175.

51. H. Robinson, ό.π. (υποσημ. 24), σ. 112, πίν. 30 (M 300).

52. M. Ballance - J. Boardman - S. Corbet - S. Hood, ό.π. (υποσημ. 41), σ. 103, αριθ. 198, πίν. 33.

53. J. Hayes, ό.π. (υποσημ. 6), σ. 11.

54. M. Ballance, ό.π. (υποσημ. 41), σ. 116, αριθ. 199, πίν. 23.

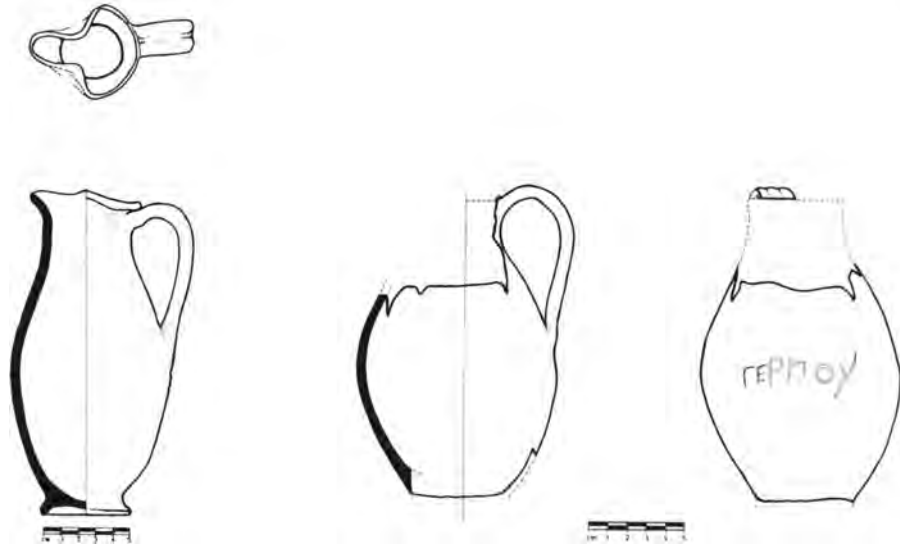

Σχέδ. 11. Η οinoχόη αριθ. 8060.

Σχέδ. 12. Η οinoχόη αριθ. 8049.

3. 8047. Οinoχόη με διπλή λαβή (Σχ έ δ. 13· Πίν. 51 α). Σωζ. ύψος 0,20, διαμ. χείλους 0,07 μ. Πηλός κοκκινωπός. Λείπει όλο το κάτω τμήμα του σώματος. Το σώμα, που είναι σχεδόν σφαιρικό, καταλήγει σε ψηλό κυλινδρικό λαίμο με οριζόντιες παράλληλες ραβδώσεις. Το χείλος είναι πεπλατυσμένο και στρέφεται προς τα έξω. Η μακριά, στενή και τοξωτή λαβή ξεκινά από το χείλος και καταλήγει κατακόρυφα στον ώμο του αγγείου. Στο άνω τμήμα της, αρχίζοντας από το χείλος, σχηματίζεται μια δεύτερη μικρότερη, σχεδόν στρογγυλή, λαβή, η οποία μάλλον θα χρησιμοποιεί στην ανάρτηση του αγγείου. Παρόμοιες διπλές λαβές έχουν βρεθεί στην ανασκαφή του Αγίου Πολυεύκτου στην Κωνσταντινούπολη<sup>55</sup> και στο Ανεμούριο<sup>56</sup>.

4. 8059. Πινάκιον (Σχ έ δ. 14). Διαμ. 0,43, διαμ. βάσης 0,19, ύψος 0,07 μ. Πηλός ανοιχτός κόκκινος. Πινάκιο με ελαφρά κεκλιμένο και αβαθή πυθμένα και χαμηλά τοιχώματα που καταλήγουν σε ογκώδες χείλος. Το χείλος είναι πεπλατυσμένο στην άνω επιφάνεια, ελαφρά καμπύλο στην εξωτερική και ελαφρά αγκύλο στην κάτω επιφάνεια. Εξέχει των τοιχωμάτων και προς τα πάνω και εντονότερα προς τα κάτω. Η βάση είναι χαμηλή και κοίλη στο κάτω μέρος. Το εσωτερικό του πινακίου και το χείλος καλύπτονται με επίχρυσμα σε ένα τόνο πιο σκοτεινό από το χρώμα του πηλού. Ο τύπος είναι όμοιος με τον αριθ. LRP 105, που μαζί με τον αριθ. LRP 106 αποτελούν την τελική φάση εξέλιξης των πολυτελών επιτραπέζιων κεραμικών με ερυθρό επίχρυσμα αφρικανικής προέλευσης (African Red Slip Ware), και τοποθετούνται χρονολογικά στα τέλη βου-αρχές 7ου αι. μ.Χ.<sup>57</sup>. Παρόμοιο πινάκιο έχει βρεθεί και στο νανάγιο του 7ου αι. στο Yassi-Ada<sup>58</sup>.

55. R. M. Harrison - N. Firatli, Excavation at Saraçhane in Istanbul: Fifth Preliminary Report with a Contribution on a Seventh Century Pottery Group by J. W. Hayes στο DOP 22 (1968), σ. 205 αριθ. 4,5 και σ. 207 αριθ. 26-29.

56. C. Williams, ό.π. (υποσημ. 29), σ. 87, πίν. 52 αριθ. 527.

57. J. Hayes, Late Roman Pottery, London 1972, σ. 167 και 169.

58. G. Bass - F. van Doornick, ό.π. (υποσημ. 12), σ. 167 (P5).

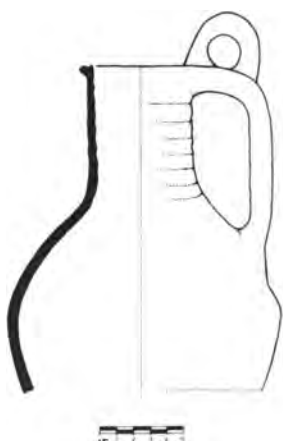

Σχέδ. 13. Η οinoχόη με τη διπλή λαβή αριθ. 8047.

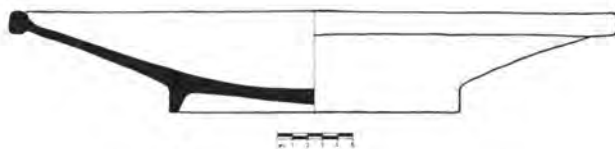

Σχέδ. 14. Το πινάκιον αριθ. 8059.

#### ΟΙΚΙΑΚΑ ΣΚΕΥΗ

1. 8054. Λεκάνη (Σχέδ. 15· Πίν. 51 β). Ύψος 0,30, διαμ. χείλους 0,49 μ. Πηλός κιτρινοκόκκινος. Λείπουν τμήματα από τα τοιχώματα, τη βάση και το χείλος. Το σώμα έχει σχήμα κολούρου κώνου. Η βάση είναι επίπεδη. Το χείλος κυλινδρικό, πλατύ και σχεδόν διπλάσιο σε πάχος από τα τοιχώματα του σώματος. Το σώμα διακοσμείται με απαλές αυλακώσεις με μάλλον ακανόνιστα διαστήματα μεταξύ τους.

2. 8067. «Σιφούνι» (Σχέδ. 16· Πίν. 51 γ). Σωζ. ύψος 0,28, μεγ. διαμ. σωμ. 0,13 μ. Πηλός κιτρινωπός. Πρόκειται για πήλινο αγγείο που χρησιμοποιε στην άντληση υγρών, συνήθως κρασιού. Έχει σφαιρικό σώμα με σωληνωτές απολήξεις άνω και κάτω. Η κάτω απόληξη, που είναι η μακρύτερη, δεν σώζεται ολόκληρη. Η άνω απόληξη καταλήγει σε στόμιο μικρής διαμέτρου, ενώ δεν σώζεται το χείλος. Μια τοξωτή λαβή ξεκινά από το λαιμό και καταλήγει στο άνω τμήμα του σφαιρικού σώματος. Αυτό το σχήμα χρησιμοποιεί στην άντληση και μετάγγιση υγρών και κάνει ουσιαστικά τη δουλειά μιας «πιπέτας» σημερινού χημικού εργαστηρίου. Η κάτω απόληξη (ίσως με την προσθήκη ενός καλαμιού) τοποθετείται μέσα στο αγγείο, από όπου πρέπει να αντληθεί το υγρό. Στη συνέχεια ο άνθρωπος που το χρησιμοποιεί πρέπει να ρουφήξει με το στόμα, ώστε να γεμίσει το σφαιρικό σώμα. Μετά τοποθετεί πάνω στο στόμιο τον αντίχειρα, δημιουργείται έτσι ένα κενό αέρα και συγκρατείται το υγρό, καθώς απομακρύνεται από το αγγείο. Απομακρύνοντας τον αντίχειρα από το στόμιο αδειάζει κανείς το «σιφούνι» από το κρασί στο δοχείο που θέλει να γεμίσει. Παρόμοια αγγεία, που είναι γνωστά ως «Wine-thieves» (οινοκλέπται), βρέθηκαν στο ναυάγιο του Yassi-Ada<sup>59</sup> και στο ναυάγιο του βου αι. μ.Χ. στο Marzameni της Σικελίας<sup>60</sup>. Το αγγείο αυτό με παραλλαγές του σχήματός του χρησιμοποιείται ακόμα και σήμερα σε νησιά, όπως η Νάξος, όπου ονομάζεται «σιφούνι», και η όλη διαδικασία της λειτουργίας του «σιφούνιασμα»<sup>61</sup>.

59. G. Bass - F. van Doornick, ό.π. (υποσημ. 12), σ. 181 (P 65).

60. G. Kapitän, The Church Wreck of Marzameni, Archaeology 22 (1969), σ. 132.

61. Γ. Μαστορόπουλος, Σίφων > Σιφούνι. Επιβίωση ενός αρχαίου αγγείου, AAA XXI (1988), σ. 158-162.

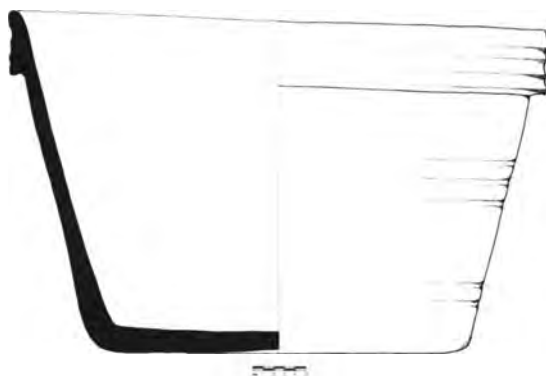

Σχέδ. 15. Η λεκάνη αριθ. 8054.

3. 8045. Λυχνούχος (Σχέδ. 17· Πίν. 51 δ). Ύψος 0,22 (μαζί με την συμπληρωμένη λαβή), μεγ. διαμ. 0,17 μ. Πηλός ανοιχτός καστανός. Σώζεται σχεδόν ατόφιος εκτός από ένα μικρό τμήμα του σώματος και τη λαβή που έχουν συμπληρωθεί. Το σώμα είναι κυλινδρικό και καταλήγει σε κούφιο σωληνωτό λαιμό που κλείνει επάνω με κυρτό κάλυμμα. Η επίπεδη βάση ξεχωρίζει από το σώμα με μια έντονη αυλάκωση. Το σώμα φέρει τετραγωνισμένες οπές και στη μια πλευρά στρογγυλεμένο άνοιγμα, για να μπαίνει και να βγαίνει το λυχνάρι ή οποιοδήποτε άλλο φωτιστικό σκεύος. Στο σημείο που το σώμα στρέφεται για να διαμορφώσει τους ώμους υπάρχει διακόσμηση από τρεις αβαθείς παράλληλες αυλακώσεις. Η λαβή, που έχει συμπληρωθεί βάσει του δεύτερου παρόμοιου ευρήματος από τον αποθέτη (αριθ. 8064), είναι στρογγυλή και θυμίζει

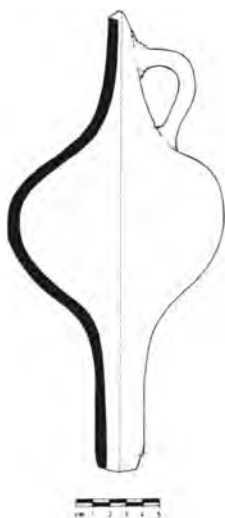

Σχέδ. 16. Το «σιφούνι» αριθ. 8067.



Σχέδ. 17. Ο λυχνούχος αριθ. 8045.

καλάθι. Ένας ικανός αριθμός λυχνούχων (lanterns) έχει βρεθεί στις ανασκαφές της Δούρα Ευρωπού<sup>62</sup>.

4. 8064 (Πίν. 51 ε). Άνω τμήμα Λυχνούχου. Σωζ. ύψος 0,19 μ. Πηλός κιτρινοκόκκινος.

Το άνω τμήμα λυχνούχου, παρόμοιου με τον προηγούμενο, που διατηρεί ανέπαφη και τη λαβή. Η διαφορά βρίσκεται μόνο στις οπές, που στο συγκεκριμένο είναι στρογγυλές.

#### ΚΑΤΑΛΟΓΟΣ ΒΥΖΑΝΤΙΝΩΝ ΝΟΜΙΣΜΑΤΩΝ

Στον «αποθέτη», εκτός από τα βυζαντινά νομίσματα που παρατίθενται, βρέθηκαν και 28 αρχαία ελληνικά και ρωμαϊκά νομίσματα.

MIB= W. Hahn, *Moneta Imperii Byzantini* (1973)

LRBC= R. Carson, P. Hill, J. Kent, *Late Roman Bronze Coinage*, London 1978.

- |                                                                                                                                      |                                                                                                                                                                                         |
|--------------------------------------------------------------------------------------------------------------------------------------|-----------------------------------------------------------------------------------------------------------------------------------------------------------------------------------------|
| 1. «Ασσάριο» 4 απροσδιόριστο.<br>Χρονολογία κοπής: 383-392.<br>Νομισματοκοπείο: απροσδιόριστο.<br>Για τον τύπο βλ. LRBC II αρ. 1871. | Νομισματοκοπείο: Κωνσταντινούπολη.<br>Βλ. MIB II αρ. 61α.                                                                                                                               |
| 2. «Ασσάριο» 4 Αρκαδίου.<br>Νομισματοκοπείο: αδιάγνωστο.<br>Χρονολογία κοπής: 402-408.<br>Για τον τύπο βλ. LRBC II, σ. 90 αρ. 2221.  | 10. 20 νόμμο Φωκά (Πίν. 52, 3).<br>Χρονολογία κοπής: 606/7.<br>Νομισματοκοπείο: Αντιόχεια.<br>Βλ. MIB II αρ. 85.                                                                        |
| 3. Εφθ. πιθανόν «Ασσάριο» 4<br>τέλους Δ' - Ε' αι. μ.Χ.                                                                               | 11. Φόλλις Ηρακλείου (Πίν. 52, 4).<br>Νομισματοκοπείο: Νικομήδεια.<br>Χρονολογία κοπής: 611/12.<br>Βλ. MIB III αρ. 174.                                                                 |
| 4. Εφθ. πιθανόν «Ασσάριο» 4<br>τέλους Δ' - Ε' αι. μ.Χ.                                                                               | 12. 40 νόμμο (φόλλις) Ηρακλείου.<br>Χρονολογία κοπής: 611/12.<br>Νομισματοκοπείο: Κύζικος.<br>Βλ. MIB III αρ. 184.                                                                      |
| 5. 20 νόμμο Ιουστινιανού Α'.<br>Νομισματοκοπείο: Κωνσταντινούπολη.<br>Χρονολογία κοπής: 527-532.<br>Βλ. MIB I αρ. 90.                | 13. 40 νόμμο (φόλλις) Ηρακλείου.<br>Χρονολογία κοπής: αδιάγνωστη.<br>Ο τύπος αυτός όμως κόπηκε στο διάστημα<br>612-614/5.<br>Νομισματοκοπείο: Κωνσταντινούπολη.<br>Βλ. MIB III αρ. 160. |
| 6. Φόλλις Μαυρικίου (Πίν. 52, 1).<br>Χρονολογία κοπής: 582/583.<br>Νομισματοκοπείο: Κωνσταντινούπολη.<br>Βλ. MIB II αρ. 65.          | 14. 40 νόμμο (φόλλις) Ηρακλείου.<br>Χρονολογία κοπής: 612/3.<br>Νομισματοκοπείο: Κωνσταντινούπολη.<br>Βλ. MIB III αρ. 160.                                                              |
| 7. 20 νόμμο εφθ. του β' μισού 6ου αι. μ.Χ.                                                                                           | 15. 20 νόμμο Ηρακλείου (Πίν. 52, 5).<br>Χρονολογία κοπής: μεταξύ 615-629 μ.Χ.<br>Νομισματοκοπείο: Κωνσταντινούπολη (;).                                                                 |
| 8. 20 νόμμο (1/2 φόλλις) Φωκά.<br>Νομισματοκοπείο: Κωνσταντινούπολη.<br>Χρονολογία κοπής: 603-610.<br>Βλ. MIB II αρ. 65b.            |                                                                                                                                                                                         |
| 9. Φόλλις Φωκά (Πίν. 52, 2).<br>Χρονολογία κοπής: 606/7.                                                                             |                                                                                                                                                                                         |

62. S. L. Dyson, *The Excavation at Dura Europos, Final Report IV 1, 3. The Commonware Pottery - The Brittleware*, New Haven 1968, σ. 35 και P.-V. Christopher Baur, *The Excavations at Dura - Europos, Final Report IV, Part III. The Lamps*, New Haven 1947, σ. 73, πίν. XIII, αρθ. 421.

## ΧΡΟΝΟΛΟΓΗΣΗ – ΣΥΜΠΕΡΑΣΜΑΤΑ

Τα κεραμικά ευρήματα του «αποθέτη» χρονολογούνται, σύμφωνα με τα νομίσματα, στον 6ο-αρχές 7ου αι. Ας εξετάσουμε αν μπορεί να προσδιοριστεί χρονολογικά η απόθεση, κάτω από ποιες συνθήκες κατέληξαν αυτά τα αντικείμενα στο λάκκο και αν το εύρημα αυτό προσθέτει νέα στοιχεία στις γνώσεις μας για την ιστορία του νησιού και για την τυπολογική εξέλιξη της κεραμικής.

Από τις αρχές του 7ου αι. όλο το βυζαντινό κράτος δεχόταν επανειλημμένες επιθέσεις. Το 626 πολιορκήθηκε η Κωνσταντινούπολη από τους Αβραροσλάβους, ενώ οι Πέρσες έφθασαν ως τη Χαλκηδόνα. Μετά τις νίκες του Ηρακλείου και την προσωρινή ανάκτηση ορισμένων επαρχιών, όπως η Παλαιστίνη, η Συρία και η Αίγυπτος, εμφανίσθηκαν από τα ανατολικά οι Άραβες. Από το 640 και μετά το βυζαντινό κράτος βρισκόταν σε μια συνεχή σύγκρουση μαζί τους, καθώς αυτοί κατακτούσαν τη μια μετά την άλλη τις ανατολικές επαρχίες. Μετά την ήττα του 655 στις ακτές της Λυκίας, χάθηκε για το Βυζάντιο η αποκλειστικότητα στη θαλάσσια κυριαρχία του Αιγαίου και της Μεσογείου<sup>63</sup>. Τα αρχαιολογικά δεδομένα των τελευταίων δεκαετιών αποδεικνύουν όλο και περισσότερο την άποψη ότι τα παράλια όλου του ελλαδικού χώρου βρίσκονταν σε ένα διαρκή κίνδυνο τον 7ο αι. λόγω των συνεχών επιδρομών, με αποτέλεσμα οι άνθρωποι να τα εγκαταλείπουν και να καταφεύγουν στην ενδοχώρα<sup>64</sup>.

Όπως ήδη έχει διατυπώσει την άποψη ο Κ. Τσάκος<sup>65</sup>, οι κάτοικοι της Σάμου, που απέχει ελάχιστα από τις μικρασιατικές ακτές, εγκατέλειψαν την παραλιακή αρχαία πόλη τους και κατέφυγαν σε πιο ασφαλή μέρη, είτε προσωρινά, όπως στο Ευπαλίνειο ορύγμια, είτε μονιμότερα, στα κάστρα που βρίσκονται στο εσωτερικό του νησιού, επάνω στα δύσβατα βουνά, όπως το Κάστρο του Λαζάρου. Αργότερα, στον 8ο αι., επέστρεψαν και πάλι, για να κατοικήσουν στο χώρο του Κάστρου, που ιδρύθηκε περίπου αυτά τα χρόνια<sup>66</sup>.

Τα τελευταία χρόνια τα αρχαιολογικά δεδομένα προσθέτουν νέα στοιχεία στις γνώσεις μας για την ιστορία της Σάμου τον 7ο αι. Εκτός από τις «επιδρομές» που αποδίδονται στους Άραβες το γ' τέταρτο του 7ου αι., ανιχνεύεται και μια προηγούμενη περίοδος «επιδρομών» και καταστροφών στο νησί, το α' τέταρτο αυτού του αιώνα. Οι ανασκαφείς του Ευπαλινείου ορύγματος έχουν καταλήξει στην άποψη ότι υπάρχουν δύο φάσεις χρησιμοποίησης του ορύγματος ως προσωρινού καταφυγίου των κατοίκων και ως αποθηκευτικού χώρου προμηθειών<sup>67</sup>. Η πρώτη φάση χρονολογείται στο τέλος της βασιλείας του Ηρακλείου μέχρι το 625-627, σύμφωνα με νομισματικά ευρήματα. Η δεύτερη φάση χρονολογείται στο τέλος της βασιλείας του Κωνσταντος Β' (περί το 665/6) και συνδέεται με συγκεκριμένα και γνωστά ιστορικά γεγονότα, όπως είναι οι αραβικές επιδρομές και η παρουσία του στόλου των Αράβων στη Σμύρνη και στις ακτές της Λυκίας και της Κιλικίας. Στην πρώτη φάση το Ευπαλίνειο χρησιμοποιήθηκε πολύ εκτενέστερα ως καταφύγιο παρά στη δεύτερη φάση. Τα νομίσματα του Ηρακλείου βρίσκονται διασκορπισμένα σε όλη την έκταση του ορύγματος, όπου βρέθηκε και κεραμική, ενώ τα νομίσματα του Κωνσταντος Β' περιορίζονται σε μικρή έκταση κοντά στη νότια είσοδο. Ο θησαυρός των 300 χρυσών νομισμάτων, που ανακαλύφθηκε στη Μεγάλη Λάκκα, ένα κολπίσκο στα ανατολικά παράλια του νη-

63. Δ. Ζακωθηνός, *Βυζαντινή Ιστορία*, Αθήνα 1972, σ. 106-118.

64. D.M. Metcalf, *The Aegean Coastlands under Threat. Some Coins and Coin Hoards from the Reign of Heraclius*, BSA 57 (1962), σ. 14-23.

65. Κ. Τσάκος, *Συμβολή στην παλαιοχριστιανική και πρώτη βυζαντινή Μνημειογραφία της Σάμου*, ΑΕ 1979, σ. 15.

66. R. Tölle-Kastenbein, *Das Kastro Tigani, Samos XIV*, σ. 7.

67. U. Jantzen - R.C.S. Felsch - H. Kienast, *ό.π.* (υποσημ. 9), σ. 35 και W. Hautumm, *ό.π.* (υποσημ. 9), σ. 19.

σιού, και χρονολογείται στο 623 μ.Χ.<sup>68</sup>, είναι ένα επιπλέον νέο στοιχείο για τον κίνδυνο που διέτρεξε το νησί γύρω στο τέλος του α' τέταρτου του 7ου αι. Έχει διατυπωθεί η άποψη ότι τόσο η πρώτη φάση χρησιμοποίησης του Ευπαλινείου, όσο και η απόκρυψη του θησαυρού στη Μεγάλη Λάκκα συνδέονται με τις περσικές επιδρομές, που ήταν πολύ σοβαρότερες από ό,τι μέχρι σήμερα πιστευόταν<sup>69</sup>.

Η πρόσφατη δημοσίευση του «Επισκοπείου» κατέδειξε δύο διαφορετικές περιόδους ενταφιασμών στο κοιμητήριο του εκκλησιαστικού αυτού συγκροτήματος. Η πρώτη λήγει με νομίσματα του Ηρακλείου των ετών 613/16, ενώ η δεύτερη αρχίζει με νομίσματα του Κώνσταντος Β' των ετών 643/44<sup>70</sup>. Οι ανασκαφείς του «Επισκοπείου» έχουν επίσης διαπιστώσει εκτεταμένες καταστροφές στο συγκρότημα το α' τέταρτο του 7ου αι., τις οποίες ακολούθησε σε σύντομο χρονικό διάστημα η επισκευή και ανοικοδόμηση των κτισμάτων. Είναι πιθανόν να οφείλεται η καταστροφή σε σεισμό ή εχθρική επιδρομή ή σε συνδυασμό και των δύο<sup>71</sup>.

Τα νομίσματα, που βρέθηκαν μαζί με την κεραμική στον «αποθήκη» του οικοπέδου Μπάτη, από τα οποία το πλέον όψιμο είναι ένα 20νούμμο του αυτοκράτορα Ηρακλείου με χρονολογία κοπής μεταξύ 615-629 (ενώ τα άλλα 4 νομίσματα του Ηρακλείου έχουν χρονολογία κοπής 611-614/5), έρχονται να επιβεβαιώσουν την καταστροφή που υπέστη ή τον κίνδυνο που διέτρεξε το νησί στα πρώτα χρόνια της βασιλείας του Ηρακλείου. Όσο και αν η χρονολόγηση της κεραμικής βάσει των νομισματικών δεδομένων μας δίνει συνήθως πρωιμότερες χρονολογήσεις, επειδή τα νομίσματα είχαν, ως γνωστόν, και μια χρονική διάρκεια κυκλοφορίας, η απουσία νομισμάτων του Κώνσταντος Β', που βρίσκονται συνήθως σε αφθονία στο νησί και έχουν βρεθεί σε απόσταση λίγων μέτρων στο χώρο του Επισκοπείου, ενισχύει την άποψη ότι η απόθεση των αντικειμένων στο λάκκο έγινε στο α' τέταρτο του 7ου αι. και πάντως μετά το 615. Τα κεραμικά σκεύη, τα οποία καλύπτουν ένα μεγάλο φάσμα αγγείων καθημερινής χρήσης, πρέπει να σχετίζονται με τη λειτουργία του «Επισκοπείου» και των αγροτικών του εγκαταστάσεων και να προέρχονται από εκεί. Στην περίοδο του καθαρισμού των χώρων, προκειμένου να ακολουθήσει η επισκευή των κτισμάτων, που προανέφερα ότι έχει διαπιστωθεί από τους ανασκαφείς μετά τις εκτεταμένες καταστροφές στο συγκρότημα, πρέπει να κατέληξαν τα κεραμικά σκεύη μαζί με τα άλλα ευρήματα στον παλαιό ασβεστόλακκο, που δεν βρισκόταν πια σε λειτουργία. Πιστεύω ότι ο «αποθήκης» του οικοπέδου Μπάτη βοηθά στο να προσδιοριστεί η επισκευή των κτισμάτων του «Επισκοπείου» μετά το 615 μ.Χ.

Το γεγονός ότι το υπ' αριθ. 8050 σαλτσάριον φέρει εφυάλωση θέτει και πάλι το πρόβλημα της χρονολόγησης των εφυαλωμένων κεραμικών. Τα ευρήματα των τελευταίων χρόνων και ειδικά η μεγάλη ποσότητα εφυαλωμένων κεραμικών από τα ανασκαφικά στρώματα του 7ου αι. στον Άγιο Πολύευκτο στην Κωνσταντινούπολη δικαιολογούν την άποψη ότι η εμφάνιση της εφυάλωσης με χρήση μολύβδου χρονολογείται γύρω στο 600 μ.Χ.<sup>72</sup>

Καθοριστικής σημασίας για την εμφάνιση της εφυάλωσης ήδη στις αρχές του 7ου αι. είναι το εφυαλωμένο αγγείο που έχει ανασυρθεί από το χρονολογημένο στο 625/6 ναυάγιο του Yassi-

68. M. Oekonomides - Ph. Drososyanni, A Hoard of Gold Byzantine Coins from Samos. *Revue Numismatique* 31 (1989), σ. 145-182.

69. U. Jantzen - R.C.S. Felsch - H. Kienast, ό.π. (υποσημ. 9), σ. 35 και M. Oekonomides - Ph. Drososyanni, ό.π., σ. 145-182.

70. W. Martini - C. Steckner, ό.π. (υποσημ. 2), σ. 119-131.

71. Ό.π., σ. 201.

72. J. Hayes, ό.π. (υποσημ. 6), σ. 13-15.

Ada<sup>73</sup>. Το σαλτσάριον αυτό, εξάλλου, εκτός από την εφυάλωση προσθέτει ένα νέο στοιχείο και στην προβληματική για τη χρονολόγηση αυτού του τύπου των αγγείων. Τα αυτοθερμαινόμενα πήλινα σκεύη που έχουν βρεθεί σε μεγάλες ποσότητες στις ανασκαφές της Κορίνθου χρονολογούνται συνήθως στον 9ο-10ο αι., αυτά με απλή ή χωρίς διακόσμηση, και στον 11ο αι. τα αγγεία με την πλούσια διακόσμηση<sup>74</sup>. Παρόμοια ευρήματα στα ανασκαφικά στρώματα του Αγίου Πολυεύκτου στην Κωνσταντινούπολη χρονολογούνται γύρω στο 700 ή και λίγο νωρίτερα<sup>75</sup>. Το αριθ. 8050 σαλτσάριον πιστεύω ότι αποτελεί το πρωιμότερο δείγμα των αγγείων αυτού του τύπου μέχρι σήμερα και μπορεί να χρονολογηθεί με σχετική ακρίβεια στο α' τέταρτο του 7ου αι., δηλαδή πολύ νωρίτερα από τα αντίστοιχα ευρήματα του Αγίου Πολυεύκτου.

*ΕΥΓΕΝΙΑ ΓΕΡΟΥΣΗ*

73. Bass- Van Doornick, ό.π. (υποσημ. 12), σ. 556 εικ. 10.

74. Ch. Morgan, ό.π. (υποσημ. 44), σ. 37-40.

75. J. Hayes, ό.π. (υποσημ. 6), σ. 17.

## Summary

### EARLY CHRISTIAN POTTERY FROM THE AREA OF “EPISKOPEION” ON SAMOS

**A**t Pythagoreio on Samos, to the east of the baths, a rescue excavation uncovered a deposit pit, which contained, among other finds, an abundance of pottery material. The largest group was formed by vases used for transportation: two amphoras of type Late Roman I, six of type Late Roman II, ten piriform vases that seem to have been the product of a local workshop, and which have become known as the ‘Samos cistern type’, and two amphoras of the “spathion” type.

Of the two pithoi that formed the group of storage vases, the most interesting is no. 8037, which has a globular body and the inscription: *Θεωδώρου Φεδράτου*. The surname Fedratos probably derives from the Foederati, who served in the Roman and later the Byzantine army.

The group of cooking vessels includes a strainer, a vase with a spout and the chafing dish no. 8050, which is the only vessel from the pit to have a glaze, in a brownish yellow colour. Of the table-ware, the three oinochoai resemble those found in the late 6th and 7th c. levels in the excavations at Sarachane in Constantinople, and the plate from the same group belongs to Hayes’s type 105, which is the last phase of the African red slip ware.

To the group of household vessels belonged a basin, two lanterns and a wine-thief, a clay vase for drawing wine, similar to the one found in the 7th c. shipwreck at Yassi-Ada.

This pottery, which covers a wide spectrum of vases of everyday use, is to be associated with the functioning of the religious complex and associated buildings that were built in the area of the baths after the middle of the 4th c. Of the fifteen bronze coins found in the pit, the latest is a half-follis of the Emperor Heracleius, with an issue date between 615-629, while the other four coins of Heracleius have an issue date of 611-614/5.

The excavations of the religious complex have identified large-scale destructions in the first quarter of the 7th c.; these followed after a short time by the repair and reconstruction of the buildings, which were finally destroyed in the third quarter of the 7th c. during the course of the Arab invasions. It was during clearing of the area of the religious complex after the first destruction phase, in order to repair the buildings, that the pottery and other finds will have been thrown into the pit. The danger and destruction inflicted upon the island in the first quarter of the 7th c. have left their traces not only in the religious complex but also in the tunnel of Eupalinos, which was used by the inhabitants as a temporary refuge in two different phases. The hoard of 300 gold coins found at Megali Laka, dating to AD 623, is also associated with the danger threatening the island in the first quarter of the 7th c.

The chafing-dish no. 8050 is, I believe, on the basis of the present evidence, the earliest example of this type of vase, since it may be dated to the first quarter of the 7th c., and the glaze on it confirms that it was used at this period; this is also supported by the finds from the 7th c. excavation levels at Sarachane at Constantinople.

EUGENIA GEROSI

## ΔΥΟ ΒΥΖΑΝΤΙΝΕΣ ΕΚΚΛΗΣΙΕΣ ΣΤΗ ΜΕΣΣΗΝΙΑ\*

*Οἷη περ φύλλων γενεή, τοίη τε καὶ ἀνδρῶν*  
(Ὅμηρος, Ζ 146)

Εἰς μνήμην Σωτηρίου Κίσσα  
(18.2.1947 - 26.8.1994)

**Η** Μεσσηνία είναι τόπος, στον οποίο διατηρήθηκαν πολλά βυζαντινά μνημεία. Στα σημαντικότερα από αυτά αναφέρθηκαν κατά καιρούς πολλοί ερευνητές, ενώ αρκετά αποτέλεσαν το αντικείμενο μελετών, ειδικών μονογραφιών ή ευρύτερων συνθετικών εργασιών. Αρκετά είναι βάνουσα κακοποιημένα από αγροικές επεμβάσεις ενοριακών επιτροπών ή ευσεβίων ιδιωτών. Τα περισσότερα περιμένουν ακόμη συστηματικές δημοσιεύσεις, ενώ για μερικές από τις μελέτες απαιτείται δραστική αναθεώρηση. Παράλληλα, στην ύπαιθρο της Μεσσηνίας, σε θέσεις σχετικά απομονωμένες, σώζονται, συνήθως ερειπωμένα, πολλά άγνωστα βυζαντινά μνημεία. Ένα νέο σύνολο δημοσιεύθηκε πρόσφατα από τον Γ. Δημητροκάλλη, αλλά ο κατάλογος των βυζαντινών ναών της Μεσσηνίας δεν έχει ακόμη ολοκληρωθεί. Με την παρούσα μελέτη δημοσιεύονται δύο σχεδόν άγνωστες εκκλησίες που εντοπίστηκαν από την Α. Καββαδία-Σπονδύλη το 1985 στα πλαίσια των υπηρεσιακών της καθηκόντων, όταν αυτή υπηρετούσε στην 5η Εφορεία Βυζαντινών Αρχαιοτήτων.

### ΑΓΙΟΣ ΒΛΑΣΙΟΣ ΒΑΛΥΡΑΣ

1. Η εκκλησία του Αγίου Βλασίου είναι μικρός ερειπωμένος ναός στη νότια είσοδο του χωριού Βαλύρα<sup>1</sup>. Η Βαλύρα είναι ένα από τα καμποχώρια της επαρχίας Μεσσηνίας σε ιδανική παραρτήσια θέση, ανάμεσα από δύο ποταμούς, τον ομώνυμό της και τον Πάμισο, στο δρόμο που οδηγεί από την Πυλία και τη νότια περιοχή της Μεσσηνίας προς τη Μεγαλοπολίτιδα και την Τριφυλία. Αναφέρεται στους ενετικούς καταλόγους απογραφής του αρχείου Grimani του 1700<sup>2</sup> με την ονομασία Τζαφερέμινι ή Τζεφερεμίνι, τοπωνύμιο που προήλθε κατά πάσα πιθανότητα από το

\*Ευχαριστούμε θερμά την Αιμ. Μπακούρου, προϊσταμένη της 5ης Εφορείας Βυζαντινών Αρχαιοτήτων, για τη χορήγηση της άδειας μελέτης. Επίσης, για την ποικίλη βοήθεια που μας παρείχαν, τους αρχαιολόγους Ηλ. Σπονδύλη και Κ. Αντωνάκο, την ιστορικό Α. Λαμπροπούλου, την Θ. Στεφάνου, υπάλληλο της 5ης Εφορείας Βυζαντινών Αρχαιοτήτων, και τους Α. Πολλάτο και Η. Κούβελα, υπαλλήλους της Εφορείας Εναλίων Αρχαιοτήτων, για την προσφορά τους σε πρακτικής φύσεως θέματα, καθώς και την Φ. Κοντάκου, σχεδιάστρια της 12ης Εφορείας Βυζαντινών Αρχαιοτήτων, για την εκπόνηση των σχεδίων 1, 5 και 9. Ιδιαίτερες ευχαριστίες οφείλομε στον καθηγητή Χ. Μπούρα για την κριτική και τις παρατηρήσεις του στο μέρος του κειμένου που αφορά στη Μεταμόρφωση. Ευχαριστούμε επίσης τον εφημέριο της Μεταμόρφωσης αιδεσ. Β. Γαϊτάνη και τον ιδιοκτήτη του αγροκτήματος του Αγίου Βλασίου Ι. Θεοδωρακόπουλο. Η παρούσα δημοσίευση αποτελεί τμήμα ευρύτερης μελέτης για ορισμένα μνημεία της Μεσσηνίας, που εκπονείται από τους δύο υπογράφοντες σε συνεργασία.

1. Η εκκλησία βρίσκεται σε αγρόκτημα ιδιοκτησίας Ι. Θεοδωρακόπουλου, κατοίκου Βαλύρας, στον οποίο ανήκει και η περιοχή του ναού της Παναγίας (Παναγίτσας) που αναφέρεται πιο κάτω. Ο Άγιος Βλάσιος παρουσιάστηκε από τον καθηγητή Γ. Δημητροκάλλη στο 14ο Συμπόσιο της ΧΑΕ – Περίληψεις 14ου Συμποσίου ΧΑΕ, 1994.

2. Β. Παναγιωτοπούλου, Πληθυσμός και οικισμοί της Πελοποννήσου, 13ος-18ος αι., Αθήνα 1985, territorio Ανδρούσας, σ. 231 κ.ε., 257.

τούρκικο όνομα Τζαφέρ-Εμίν, ίσως το όνομα κάποιου οθωμανού τοπικού αξιωματούχου στην Τουρκοκρατία. Η ονομασία του βυζαντινού οικισμού που φαίνεται ότι προϋπήρχε στον ίδιο χώρο δεν έγινε δυνατό να προσδιορισθεί. Το Τζεφερέμινι το 1827 μετονομάστηκε σε Βαλύρα και για ένα διάστημα υπήρξε δήμος που καταργήθηκε το 1940 και εντάχθηκε στο δήμο Ιθώμης<sup>3</sup>. Σε μικρή απόσταση από τον Άγιο Βλάσιο διασώζεται μία ακόμη – αδημοσίευτη – εκκλησία αφιερωμένη στην Παναγία, η οποία ανήκει στους μεσοβυζαντινούς χρόνους. Στην ευρύτερη περιοχή διατηρούνται σημαντικά βυζαντινά μνημεία, όπως η Παλιά Μονή Βουλκάνου, η Σαμαρίνα, το Ανδρομονάστηρο, η μεσαιωνική Ανδρούσα, η μεσοβυζαντινή Ιθώμη.

2. Η εκκλησία του Αγίου Βλασίου είναι τρίκογχος (Σχ έ δ. 1), μήκ. 7,60 και πλ. 6,70 μ. περίπου. Ο πυρήνας του ναού έχει μήκ. 5,10 μ. περίπου και πλ. 2,60 μ.· στη βόρεια (Πί ν. 53 α) και νότια (Πί ν. 53 β) πλευρά του εξέχουν δύο ημικυκλικές εσωτερικά και εξωτερικά αψίδες χορδής 2,15-2,25 μ. περίπου, και στην ανατολική πλευρά διαμορφώνεται η αψίδα του Ιερού (Πί ν. 54 α), ημικυκλική και αυτή εσωτερικά και εξωτερικά, χορδής 2,10 μ. περίπου.

Σήμερα ο ναός είναι ερειπωμένος (σώζονται οι τοίχοι σχεδόν μέχρι το ύψος των τόξων των παραθύρων) και το εσωτερικό του γεμάτο μάζα που πλησιάζουν το ύψος της ποδιάς των παραθύρων· το δυτικό τμήμα είναι σχεδόν ισοπεδωμένο (Πί ν. 54 β). Οι τοίχοι παρουσιάζουν ρωγμές σε διάφορα σημεία· επίσης αποκλίνουν από την κατακόρυφο, ενώ ορισμένοι από αυτούς εμφανίζουν κλίση κατά τη διεύθυνση του μήκους τους. Οι παραμορφώσεις που προκύπτουν δεν επιτρέπουν την αποτύπωση της αρχικής κατόψεως ούτε ακριβείς μετρήσεις· οι ρωγμές είναι γεμάτες χώματα, πέτρες και ρίζες και συνεπώς είναι σχεδόν αδύνατη η εφαρμογή οποιασδήποτε μεθόδου λήψης μετρήσεων απαραίτητων για σχεδιαστική αποκατάσταση της κατόψεως.

Οι τοίχοι (πάχ. 0,65-0,70 μ.) είναι κτισμένοι με χονδροδουλεμένες ή ακατέργαστες πέτρες κατά το δυνατόν σε στρώσεις, ανάμεσα στις οποίες παρεμβάλλονται μονές ή διπλές σειρές – άλλοτε συνεχείς άλλοτε όχι – από πλινθία και σπανιότερα πλίνθους. Στους κατακόρυφους ή λοξούς αρμούς τοποθετούνται κατακόρυφα ή λοξά πλινθία. Σε μερικές περιπτώσεις πλινθία παρακολουθούν το περίγραμμα των λίθων, ενώ σε άλλες διαπιστώνεται πλινθοπερίκλειστο σύστημα χωρίς τετραγωνισμένες πέτρες. Δύο ζώνες (ντουζένια) με τέσσερις σειρές πλίνθων διαρθρώνουν τους τοίχους.

3. Ποικίλος διάκοσμος από πλινθίνα στοιχεία διαφόρων μεγεθών και σχημάτων σε μονές στρώσεις κοσμεί τους τοίχους της εκκλησίας. Αρχίζοντας από κάτω προς τα πάνω (Πί ν. 55 α-δ) παρατηρούμε: α) Ανάμεσα σε δύο σειρές πλίνθων ζώνη, ύψ. περίπου 0,27 μ., από κυκλικές πλίνθους (διαμ. 0,21 μ.) (Σχ έ δ. 2). Η περιφέρειά τους διαμορφώθηκε πριν από το ψήσιμο. Τοποθετούνται μέσα σε σχηματοποιημένα τοξύλλια που διαμορφώνονται από πλινθία, ενώ τα τριγωνικά κενά που δημιουργούνται στο πάνω μέρος της ζώνης γεμίζουν με οριζόντια μονά πλινθία. Η ζώνη κοσμεί τη νότια αψίδα. Πρόκειται για στοιχεία από κιονίσκους υποκαύστων. β) Μεταξύ μιας σειράς πλίνθων και μιας οδοντωτής ταινίας ζώνη, ύψ. 0,35 μ., με πλίνθους (0,24 × 0,31 μ.) τοποθετημένες με τη μεγαλύτερη διάσταση (0,31 μ.) κατακόρυφα (όρθιες). Ανάμεσά τους τοποθετούνται κατακόρυφες μονές πλίνθοι. Πρόκειται δηλαδή για ζώνη με όρθιες πλινθοπερίκλειστες πλίνθους (Σχ έ δ. 3). Κοσμεί τη νότια και βόρεια αψίδα και την αψίδα του Ιερού. γ) Ακολουθεί – πλαισιωμένη από δύο οδοντωτές ταινίες – ζώνη με δύο σειρές τριγωνικών πλακιδίων, που τοποθετούνται το ένα κανονικά και το άλλο ανάποδα (Σχ έ δ. 3). Η ζώνη εκτείνεται στη βόρεια και νότια κόγχη ακριβώς κάτω από τις γενέσεις των τόξων των παραθύρων και συνεχίζεται στο βόρειο και το νότιο τοίχο της ανατολικής καμάρας στο ίδιο ύψος, ενώ στην αψίδα του Ιερού αναπτύσσεται μία στρώση ψηλότερα και έτσι συμπύπτει με τη γένεση του τόξου του παραθύρου του Ιερού. δ) Η επόμενη ζώνη (ύψ. 0,36 μ.) – ανάμεσα σε δύο σειρές πλίνθων – αποτελείται από

3. Μεσσηνιακά, 1968, σ. 202.

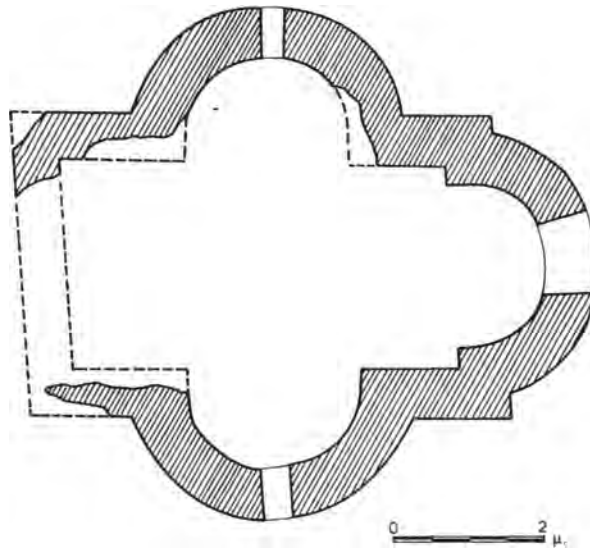

Σχέδ. 1. Ναός Αγίου Βλασίου Βαλύρας. Κάτοψη. Υφιστάμενη κατάσταση.

πλίνθινα, σχεδόν τετράγωνα, διάχωρα, τις κατακόρυφες πλευρές των οποίων ορίζουν απλές πλίνθοι. Σε κάθε διάχωρο τοποθετείται ρομβοειδώς αβάκιο, πλευράς 0,22 μ., και τα τέσσερα τριγωνικά κενά που προκύπτουν, πληρούνται με τέσσερα τριγωνικά πλακίδια (Σχέδ. 4· Πί ν. 56 α). Η ζώνη διατάσσεται στη βόρεια και νότια αψίδα, στο βόρειο και νότιο τοίχο της ανατολικής καμάρας και στην αψίδα του Ιερού. ε) Ακολουθεί οδοντωτή ταινία και ζώνη με τριγωνικά πλακίδια όμοια με την γ. στ) Ανάμεσα σε δύο σειρές πλίνθων ζώνη, ύψ. 0,28 μ., από σχεδόν πεταλόσχημες πλίνθους (Σχέδ. 2· Πί ν. 56 α) και λίθινες πλάκες εναλλάξ (βάση 0,20, ύψ. 0,18 μ.)· την περιφέρειά τους παρακολουθούν πλινθία και τα διαμορφωνόμενα τριγωνικά κενά γεμίζουν με τριγωνικά πλακίδια. Οι ταινίες ε και στ διατηρούνται μόνον στο νότιο τοίχο της ανατολικής καμάρας, ο οποίος είναι ο μόνος σωζόμενος μέχρι το ύψος αυτό. ζ) Μόνον στη νότια πλευρά της αψίδας του Ιερού, ακριβώς πάνω από τη ζώνη με τους ρόμβους, υπάρχει ζώνη με πλίνθους, 0,075×0,125 μ. (Πί ν. 56 β), τοποθετημένες με τη μικρότερη διάσταση (0,075 μ.) κατακόρυφη (δηλαδή πλαγιαστές). η) Ανάμεσα στις μετωπικές πλίνθους της προηγούμενης ζώνης διατηρείται η άκρη της απόληξης (ουράς) φιαλοστομίου χωρίς εφύαλωση. Επίσης στο νότιο τοίχο της ανατολικής καμάρας, στη ζώνη με τα τριγωνικά πλακίδια (στο ίδιο περίπου ύψος δηλαδή), σώζονται τρεις μικρές οπές στο κονίαμα, ίσως αποτυπώματα της απόληξης φιαλοστομίων. Αξίζει να αναφερθούν ακόμη δύο μεμονωμένα πλίνθινα κοσμήματα: μέσα σε πλίνθινο πλαίσιο τρία ζεύγη πλίνθων σχηματίζουν υποτυπώδες ψαροκόκκαλο χωρίς ράχη (ή τρεις ομοίθετες γωνίες) σε κατακόρυφη διάταξη. Σώζεται ένα στο νότιο τοίχο της δυτικής καμάρας και ένα στη νότια αψίδα (Πί ν. 56 γ), και τα δύο χαμηλά.

Η είσοδος στο μνημείο θα βρισκόταν ασφαλώς στη δυτική πλευρά· πουθενά αλλού δεν υπάρχει άνοιγμα. Από ένα μονόλοβο παράθυρο (άνοιγμα 0,39, ύψ. 0,68 μ., το βόρειο, και αντίστοιχα 0,38, και 0,68 μ., το νότιο) ανοίγεται στη βόρεια και νότια αψίδα. Οι σταθμοί είναι με τοιχοποιία και τα τόξα πλίνθινα, περιβαλλόμενα από οδοντωτή ταινία. Το παράθυρο του Ιερού ήταν δίλοβο με σταθμούς από την τοιχοποιία και τόξα πλίνθινα (άνοιγμα 1,04 μ., υπολογιζόμενο ύψος 0,79 μ. έως τη γένεση του τόξου), περιβαλλόμενα επίσης από οδοντωτή ταινία· στο βόρειο και στο ανατολικό παράθυρο τα τόξα βρίσκονται σε εσοχή από την τοιχοποιία.

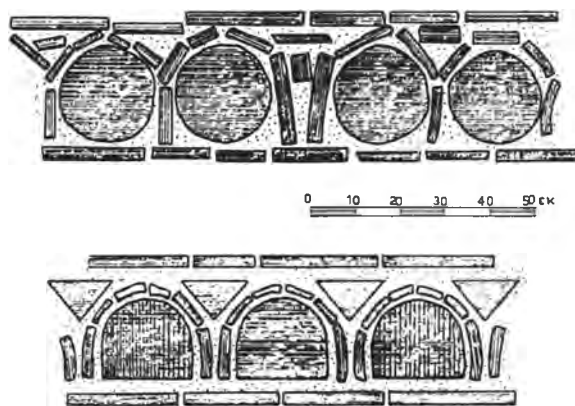

Σχέδ. 2. Ναός Αγίου Βλασίου Βαλύρας. Κεραμοπλαστικός διάκοσμος.

Λοξότμητος κοσμήτης (ύψ. 0,14 μ.) από διπλή σειρά πλίνθων (η δεύτερη προεξέχει ελαφρώς από την περασιά της πρώτης) περιτρέχει το εσωτερικό του ναού, αμέσως πάνω από το κλειδί των τόξων των παραθύρων στις πλάγιες αφίδες (Σχ έ δ. 5). Όπου διατηρήθηκε το πρόσωπο της τοιχοποιίας αμέσως πάνω από τον κοσμήτη (σε μικρό ύψος πάντως) δεν διαπιστώθηκε καμπυλότητα· ωστόσο δεν μπορεί παρά η γένεση του ημικυλίνδρου της καμάρας να βρισκόταν πολύ κοντά στον κοσμήτη. Εξ άλλου η αποκόλληση των λίθων στο εσωτερικό, η διατήρηση του πυρήνα 0,50-0,65 μ. ψηλότερα από τον κοσμήτη και η διατήρηση της εξωτερικής μόνον παρειάς της τοιχοποιίας στον νότιο τοίχο της ανατολικής καμάρας, δείχνουν ότι ο κοσμήτης όριζε τη γένεση της καμάρας. Το ίδιο επίσης δείχνει η διατήρηση των άλλων τοίχων του μνημείου περίπου μέχρι το ύψος του κοσμήτη. Τελειώνοντας με την περιγραφή του ερειπίου αναφερόμαστε στις υποδοχές ικριωμάτων που διατηρούνται στους τοίχους του (Σχ έ δ. 6). Οι υποδοχές στον Άγιο Βλάσιο: α) λαξεύονται σε λίθο, β) διαμορφώνονται ανάμεσα σε δύο λίθους μιας στρώσεως, γ) διαμορφώνονται ανάμεσα σε δύο λίθους ειδικά τοποθετημένους για την υποδοχή, δ) διακόπτουν τη συνέχεια των πλινθίνων στρώσεων σε ζώνες πλίνθων, ε) διαμορφώνονται ανάμεσα σε στοίβες πλινθίων που παρεμβάλλονται σε στρώσεις λίθων. Η πρώτη περίπτωση επισημάνθηκε μόνον μία φορά· από τις υπόλοιπες η τελευταία είναι λιγότερο συνήθης από τις άλλες. Πλην της πρώτης σε κάθε υποδοχή υπάρχει πλίνθος πάνω και κάτω.

4. Ο τύπος που ακολουθεί η εκκλησία της Βαλύρας – τρίκογχος μονόχωρος τρουλαίος, με τρούλο ανεχόμενο από τις δύο καμάρες στα ανατολικά και δυτικά και από τα δύο τεταρτοσφαίρια στα βόρεια και νότια – είναι γνωστός στην έρευνα των μνημείων της Ελλάδος<sup>4</sup>. Στα όσα έχουν γραφεί για τα τρίκογχα, ο ναός του Αγίου Βλασίου δεν έχει να προσθέσει τίποτε.

4. Ν. Νικονάνος, Βυζαντινοί ναοί της Θεσσαλίας. Από τον 10ο αιώνα ως την κατάκτηση της περιοχής από τους Τούρκους το 1393, Αθήνα 1979, σ. 108-10 και 153-4. Π. Βοκοτόπουλος, Ο τρίκογχος ναός του Αγίου Νικολάου στο Πλατάνι της Αχαΐας, Αρμός, Τιμητικός τόμος στον καθηγητή Ν. Κ. Μουτσόπουλο, Α', Θεσσαλονίκη 1990, σ. 391-2 (εφεξής Βοκοτόπουλος, Πλατάνι). Χ. Μπούρας, Ο Άγιος Νικόλαος παρά την Λάρυμνα, Αρμός, Β', Θεσσαλονίκη 1991, σ. 1247 (εφεξής Μπούρας, Λάρυμνα). Ν. Μουτσόπουλος, Εκκλησίες της Καστοριάς, 9ος-11ος αιώνας, Θεσσαλονίκη 1992, σ. 21-85 (εφεξής Μουτσόπουλος, Καστοριά). Τρεις τρίκογχους βυζαντινούς ναούς της Σαλαμίνας (Άγιος Γρηγόριος, Άγιος Ιωάννης ο Καλυβίτης και Άγιος Ιωάννης ο Πρόδρομος) δημοσιεύει ο Δ. Πάλλας, Το τρίκογχον ναύδριον του Αγίου Γρηγορίου εις την Σαλαμίνα, ΕΕΒΣ ΜΗ' (1990-1993), σ. 13-25.

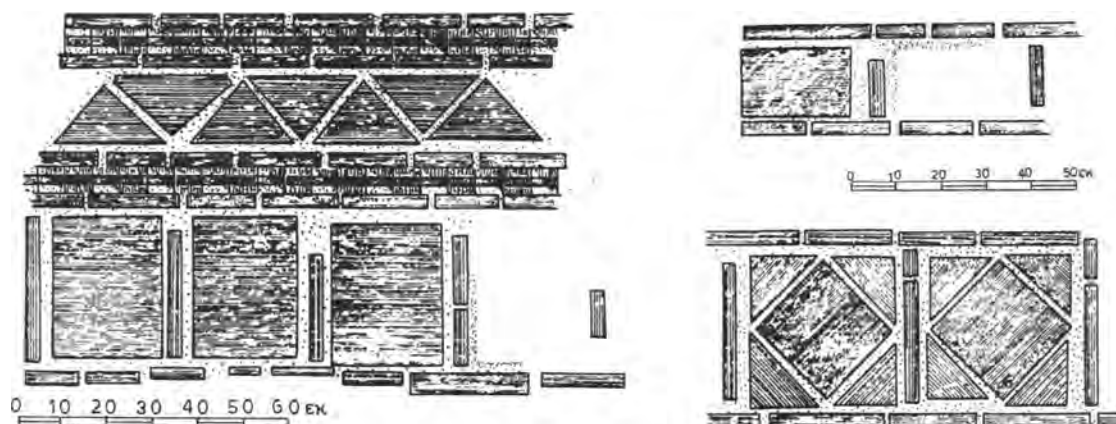

Σχέδ. 3-4. Ναός Αγίου Βλασίου Βαλύρας. Κεραμοπλαστικός διάκοσμος.

Οι ημικυκλικές αφίδες, συνήθεις στην προελλαδική Σχολή, υποχωρούν με την εμφάνιση του πλινθοπερίκλειστου συστήματος (τέλη 10ου αι.), χωρίς όμως να εξαφανισθούν παντελώς<sup>5</sup>. Μέχρι το τέλος της υστεροβυζαντινής περιόδου συναντώνται σε μνημεία κτισμένα με αργολιθοδομή<sup>6</sup> παράλληλα με τις τρί πλευρες, οι οποίες κτίζονται είτε με πλινθοπερίκλειστο είτε με αργολιθοδομή<sup>7</sup>. Η τοιχοποιία του Αγίου Βλασίου συναντάται – παρεμφερής εν πολλοίς – σε άσημα υστεροβυζαντινά μνημεία της Μεσσηνίας<sup>8</sup> ή – αυτοτελώς αλλά και σε συνδυασμό με πλινθοπερίκλειστο σύστημα – σε πολύ γνωστά υστεροβυζαντινά μνημεία της Λακωνίας και Αρκαδίας<sup>9</sup>. Οι ζώνες των πλίνθων (ντουζένια) – σε γενικές γραμμές σπάνιες σε μνημεία 11ου - 12ου αι.<sup>10</sup> – εφαρμόζονται (διπλές ή τριπλές σειρές πλίνθων) στην οχύρωση και στο Αφεντικό του Μυστρά<sup>11</sup>, σε τοιχοποιίες με αργολιθοδομή. Τα μονόλοβα και δίλοβα παράθυρα, με σταθμούς από τοιχοποιία και πλίνθινα τόξα, απαντώνται σε πρώιμα μνημεία<sup>12</sup>· από το β' μισό του 11ου αι. αποτελούν πλέον εξαίρεση, ενώ στα υστεροβυζαντινά μνημεία εμφανίζονται δίπλα – αλλά σπανιότερα – στα παράθυρα με λαξευτά λίθινα πλαίσια και τόξα ή στα παράθυρα με πλίνθινα τόξα που κατέρχονται μέχρι την ποδιά<sup>13</sup>. Η οδοντωτή ταινία που παρακολουθεί μόνον τα πλίνθινα τόξα

5. Π. Βοκοτόπουλος, *Η Εκκλησιαστική Αρχιτεκτονική εις την Δυτικήν Στερεάν Ελλάδα και την Ήπειρον από του τέλους του 7ου μέχρι του τέλους του 10ου αιώνας*, Θεσσαλονίκη 1992<sup>2</sup>, σ. 151 (εφεξής Βοκοτόπουλος, *Αρχιτεκτονική*).

6. Γ. Δημητροκάλλης, *Άγνωστοι βυζαντινοί ναοί Ιεράς Μητροπόλεως Μεσσηνίας*, Αθήνα 1990, εικ. 45, 88, 199 (εφεξής Δημητροκάλλης, *Μεσσηνία*).

7. Ημικυκλική αφίδα με πλινθοπερίκλειστο έχει η Μεταμόρφωση Μεσοχωρίου, ό.π., σ. 244, εικ. 233, 240.

8. Ό.π., εικ. 58 (Άγιος Στέφανος Ραμμοβουνίου).

9. Εκκλησίες Γερακίου και Λεονταρίου, σπίατα, οχυρώσεις και εκκλησίες του Μυστρά: παρά τις επανειλημμένες επισκευές και συντηρήσεις διακρίνεται ίδια χρήση κυρίως του λίθου.

10. Βοκοτόπουλος, *Αρχιτεκτονική*, σ. 143.

11. G. Millet, *Monuments byzantins de Mistra*, Paris 1910, πίν. 8<sup>1-3</sup>, 24<sup>1</sup>, 25<sup>1</sup> (εφεξής Millet, *Mistra*).

12. Βοκοτόπουλος, *Αρχιτεκτονική*, σ. 164. Ο ίδιος, *Αγία Παρασκευή του Δράκου*, ΔΧΑΕ, περ. Δ' - τ. ΙΔ' (1987-88), σ. 52 (εφεξής Βοκοτόπουλος, *Αγ. Παρασκευή*). Ο ίδιος, *Πλατάνι*, σ. 395.

13. Σταθμοί στην τοιχοποιία: καθολικό Μονής Παναγίας της Γριβιτσιανής (Δημητροκάλλης, *Μεσσηνία*, εικ. 95), Μεταμόρφωση Μεσοχωρίου Πυλίας (ό.π., εικ. 232-42), Άγιος Ανδρέας Πεταλιδίου (ό.π., σ. 274), Άγιος Χαράλαμπος Καλαμάτας, Άγιοι Απόστολοι Λεονταρίου, Κοίμηση Θεοτόκου Αχλαδοχωρίου Τρικάλων (Ν. Νικονάνος, ό.π., σ. 172, πίν. 40 α.).

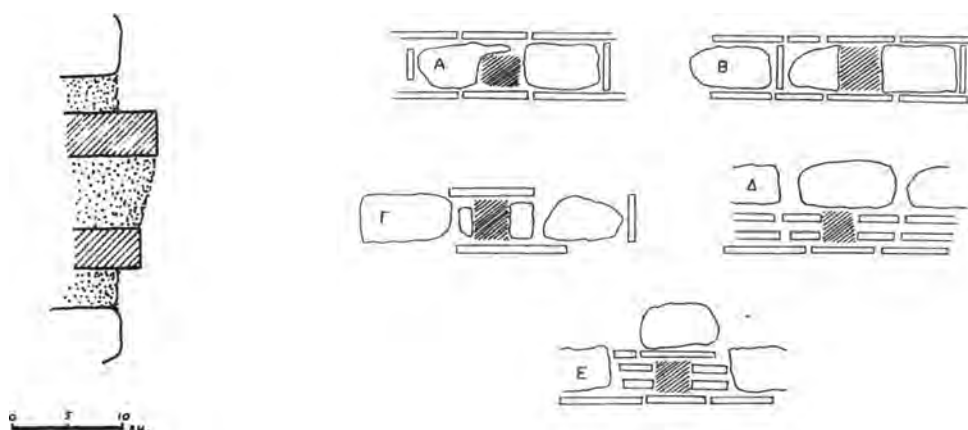

Σχέδ. 5. Ναός Αγίου Βλασίου Βαλύρας. Κτιστός κοσμήτης.

Σχέδ. 6. Ναός Αγίου Βλασίου Βαλύρας. Υποδοχές ικριωμάτων. Σκαριφήματα.

και κάμπτεται οριζόντια οργανώνοντας τους τοίχους είναι γνωστή από μεμονωμένα μεσοβυζαντινά και υστεροβυζαντινά μνημεία<sup>14</sup>.

Το ενδιαφέρον του μνημείου εντοπίζεται κυρίως στον πρωτότυπο και πλούσιο κεραμοπλαστικό του διάκοσμο, για τον οποίο χρησιμοποιούνται περιορισμένα και μάλλον ευτελή μέσα: στην πραγματικότητα πρόκειται για στοιχεία που προκύπτουν από την επεξεργασία πλίνθων ή για πλίνθους προερχόμενες από αρχαιότερα κτίρια και πλινθία ή κομμάτια κεραμιδιών. Τα σχήματα, οι διαστάσεις, η πλαισίωση, η διάταξη και η συχνότητα είναι που παράγουν την εντύπωση πλουσίου θεματολογίου.

Από το θεματολόγιο αυτό μόνον τα τριγωνικά πλακίδια γνώρισαν ιδιαίτερη διάδοση στις βυζαντινές εκκλησίες μέσων και υστέρων αιώνων. Στις περισσότερες περιπτώσεις χρησιμοποιούνται συμπληρωματικά στις ζωφόρους αβακίων<sup>15</sup>. Ζώνες μόνον με τριγωνικά πλακίδια διατηρούνται στους Αγίους Θεοδώρους Τρύπης<sup>16</sup> – τα τρίγωνα χωρίζονται μεταξύ τους με πλίνθο – (παραλλήλως με ορθογωνίους πίνακες και αβακωτή ζωφόρο), στον Άγιο Ιωάννη τον Θεολόγο Παλιού Λιγουριού<sup>17</sup>, στην Κουμπελίδικη (παραλλήλως με μονή ζώνη αβακίων) και στον Άγιο

14. Σαμαρίνα, Άγιος Γεώργιος Μυστρά, Κοίμηση Αχλαδοχωρίου (ό.π., πίν. 40α).

15. Παραδείγματα και βιβλιογραφία: Κ. Τσουρής, Ο κεραμοπλαστικός διάκοσμος των υστεροβυζαντινών μνημείων της Βορειοδυτικής Ελλάδος, Καβάλα 1988, σ. 57-65 και Δημητροκάλλης, Μεσσηνία, σ. 35-39. Υστεροβυζαντινές περιπτώσεις στην Πελοπόννησο: Άγιοι Θεόδωροι Μυστρά, Άγιοι Θεόδωροι Τρύπης (Ν. Δρανδάκης, Ο ναός των Αγίων Θεοδώρων της Λακωνικής Τρύπης, ΕΕΒΣ ΚΕ' (1955), σ. 42, 46, εικ. 2-3, 6-7 (στο εξής Δρανδάκης, Τρύπη), ναΐσκος του Τιμίου Προδρόμου στο Παλιομονάστηρο των Αγίων Σαράντα στη Λακεδαίμονα (ο ίδιος, Το Παλιομονάστηρο των Αγίων Σαράντα στη Λακεδαίμονα και το ασκηταριό του, ΔΧΑΕ, περ. Δ' - τ. ΙΣΤ' (1991-1992), σ. 131-2, εικ. 31, πιθανώς οι Άγιοι Θεόδωροι κοντά στο Πραστείο, με τοιχογραφίες α' μισού 13ου αι. (ο ίδιος, Έρευνα εις την Μεσσηνιακήν Μάνην, ΠΑΕ 1976 Α', σ. 221), τα κωδωνοστάσια του Σωτήρα (14ου αι.) στην Λαγκάδα Έξω Μάνης και του Αγίου Γεωργίου (14ου αι.) στο Δρύαλο Μέσα Μάνης (Χ. Κωνσταντινίδη, Συμβολή στη μελέτη των βυζαντινών «τοξωτών - κωδωνοστασίων», Λακωνικά Σπουδαί ΣΤ' (1982), σ. 70-72).

16. Δρανδάκης, Τρύπη, σ. 42, εικ. 3.

17. Στ. Μαμαλούκος, Ένας άγνωστος βυζαντινός ναός στην Αργολίδα, Ο Άγιος Ιωάννης ο Θεολόγος Παλιού Λιγουριού, ΔΧΑΕ, περ. Δ' - τ. ΙΒ' (1984), σ. 432-3 και 438, εικ. 13-14, 18 (εφεξής: Μαμαλούκος, Θεολόγος).

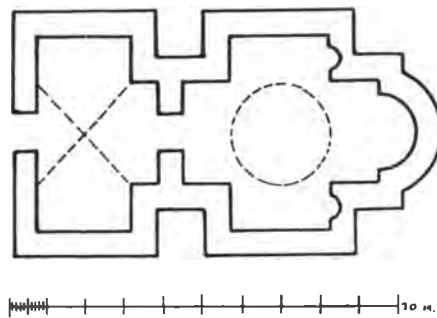

Σχέδ. 7. Ναός Μεταμορφώσεως στη Μεταμόρφωση. Κάτοψη του ναού, κατά τον Α. Blouet.

Στέφανο Καστοριάς<sup>18</sup> (μαζί με άλλες ζώνες πλίνθων), στην Ύψωση του Τιμίου Σταυρού Πολιανής Μεσσηνίας<sup>19</sup>, τέλους 13ου - α' μισού 14ου αι. - τα τρίγωνα χωρίζονται μεταξύ τους με διπλή πλίνθο - (συγχρόνως με μονή ζώνη αβακίων), στην Κοίμηση Λαμπόβου<sup>20</sup> (επίσης μαζί με πλήθος άλλων ζωνών), στο καθολικό της Μονής Αγίου Δημητρίου Κυψέλης (Τουρκοπάλουκου)<sup>21</sup> (μαζί με αβάκια που γεμίζουν αφιδώματα). Επενδυτικές πλίνθους σε οριζόντια διάταξη, τοποθετημένες πλαγιαστές ή όρθιες, γνωρίζουμε από τον πύργο της Πύλης κοντά στην Αγία Σοφία του Μυστρά (πλαγιαστές - εδώ χωρίς κατακόρυφα τούβλα ανάμεσά τους)<sup>22</sup>, το καθολικό της Μονής Ντίλιου Νήσου Ιωαννίνων (πλαγιαστές)<sup>23</sup>, τον Άγιο Στέφανο (όπου χρησιμοποιούνται μαζί με όρθιες και πλαγιαστές) και τον Άγιο Νικόλαο του Κασνίτζη Καστοριάς (πλαγιαστές)<sup>24</sup> και την Κοίμηση Λαμπόβου<sup>25</sup>.

Κλείνοντας τα σχετικά με το είδος αυτό του διακόσμου θα επιχειρήσουμε μία τολμηρή σύγκριση: η ανατολική πλευρά και οι αφίδες των Αγίων Θεοδώρων Μυστρά<sup>26</sup> είναι κτισμένες με, α) αργολιθοδομή, β) επιμελημένο πλινθοπερίκλειστο και γ) αβακωτές ζωφόρους - υποτίθεται. Οι λίθοι του πλινθοπερίκλειστου είναι αρκετά καλά λαξευμένοι και διαφοροποιούνται έντονα από την υπόλοιπη τοιχοποιία. Το ίδιο αποτέλεσμα παράγεται βεβαίως και σε άλλα μνημεία του Μυστρά. Στην Αγία Άννα επίσης του Μυστρά, στην αφίδα, σώζεται ζώνη με λίθινες πλάκες τοποθετημένες πλαγιαστά. Οι τεχνίτες λοιπόν που έκτισαν τον Άγιο Βλάσιο θέλησαν, επενδύοντας την τοιχοποιία με πλίνθους, να μιμηθούν και να δώσουν την εντύπωση που δίνει το πλινθοπερίκλειστο σημαντικών υστεροβυζαντινών μνημείων, όπως οι Άγιοι Θεόδωροι ή οι ζώνες με πλάκες άλλων μνημείων, όπως η Αγία Άννα: χρησιμοποίησαν δηλαδή το πιο πρόχειρο και φθη-

18. Μουτσόπουλος, Καστοριά, πίν. 7<sup>1</sup>, εικ. 91. Γ. Βελένης, Ερμηγεία του εξωτερικού διακόσμου στη βυζαντινή αρχιτεκτονική, Θεσσαλονίκη 1984, πίν. 74α (εφεξής: Βελένης, Ερμηγεία).

19. Μεσσηνιακά, 1968, σ. 202.

20. Βοκοτόπουλος, Αρχιτεκτονική, πίν. 53-55, 56γ.

21. Βελένης, ό.π., πίν. 100.

22. Millet, Mistra, πίν. 8<sup>2</sup> και 14<sup>3</sup>.

23. Μ. Αχεμάστου-Ποταμιάνου, Νέα στοιχεία περί της Μονής του Αγίου Νικολάου του Ντίλιου εις την Νήσον των Ιωαννίνων, ΑΔ 24 (1969), Μελέτες, σ. 172-3, Πίν. 93 α και Βελένης, Ερμηγεία, σ. 61.

24. Μουτσόπουλος, Καστοριά, εικ. 194-8, 362-5. Πλίνθοι επενδύουν το τύμπανο του αμιδώματος στη νότια πλευρά του εξωνάρθηκα στην Κουμπελίδικη της Καστοριάς, ό.π., πίν. 7/1.

25. Βοκοτόπουλος, Αρχιτεκτονική, πίν. 53-55.

26. Millet, ό.π., πίν. 21<sup>1</sup>.

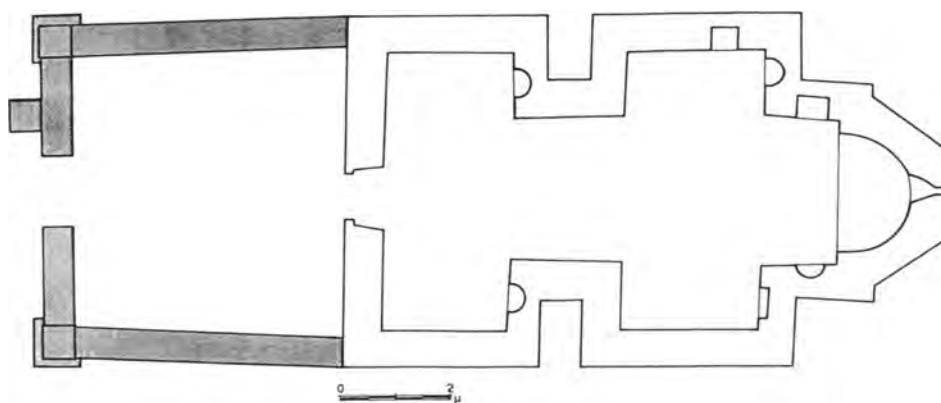

Σχέδ. 8. Ναός Μεταμορφώσεως στη Μεταμόρφωση. Κάτοψη (σκαρίφημα).

νό μέσο – την πλίνθο – αντί να επιδοθούν στην λιθοξοική, τεχνική με την οποία δεν φαίνεται να είχαν μεγάλη εξοικείωση.

Πίνακες με ρομβοειδώς διατασσόμενα αβάκια και τριγωνικά πλακίδια στις τέσσερις γωνίες συναντούμε στους Αγίους Θεοδώρους Τρύπης, όπου δεν σχηματίζουν ζώνη αλλά αποτελούν επιτυχές θέμα πλήρωσεως των ορθογωνίων πινάκων στη βάση τεταρτοκυκλίων που πλαισιώνουν παράθυρα<sup>27</sup>. Τα αβάκια (πλευράς περίπου 0,22 μ.) και τα τριγωνικά πλακίδια του Αγίου Βλασίου είναι από τα μεγαλύτερα που έχουν χρησιμοποιηθεί στις εκκλησίες της Πελοποννήσου και της Ηπείρου: εξ όσων γνωρίζομε, μόνον στον Άγιο Ιωάννη τον Θεολόγο Παλιού Λιγουριού έχουν χρησιμοποιηθεί πλακίδια προερχόμενα από αβάκια πλευράς 0,20 μ., ενώ οι άλλες περιπτώσεις έχουν μικρότερες διαστάσεις<sup>28</sup>. Σημειώνεται επίσης ότι εδώ τα τριγωνικά πλακίδια προέρχονται από το κόψιμο στα τέσσερα αβακίου, πλευράς 0,22 μ., και όχι από το κόψιμο του αβακίου στα δύο (κατά τη μία διαγώνιο δηλαδή)<sup>29</sup>. Κυκλικές πλίνθοι, μεμονωμένες και όχι διατεταγμένες σε ζώνη, σώζονται στους Αγίους Αποστόλους Λεονταρίου<sup>30</sup>, στο καθολικό της Μονής Κάτω Παναγιάς (όπου κοσμούνται με ακτινωτές εγκοπές)<sup>31</sup>, στην Παναγιά της Κοσίνας<sup>32</sup>, ενώ παρόμοιες πλίνθοι που βρέθηκαν στην ανασκαφή Παντανάσσης Φιλιπιάδος θεωρείται ότι ανήκουν στον πλίνθινο διάκοσμο του μνημείου<sup>33</sup>.

Τα φιαλοστόμια<sup>34</sup>, είδος διακόσμου που εμφανίζεται στη βυζαντινή αρχιτεκτονική γύρω

27. Ν. Δρανδάκης, Τρύπη, εικ. 6-7.

28. Κ. Τσουρής, ό.π., σ. 57. Μαμαλούκος, ό.π., σ. 433.

29. Μαμαλούκος, ό.π.

30. Βελένης, ό.π., πίν. 96α.

31. Κ. Τσουρής, ό.π., σ. 66-69, εικ. 60.

32. Αν βεβαίως ανήκουν στον αρχικό διάκοσμο του μνημείου. P. Thoma, Mbi dy monumente të arkitekturës sonë mesjetare në shek, XI-XIV, Studime Historike XXVI (IX) 4(1972), εικ. 4, 5, 10, 12.

33. Π. Βοκοτόπουλος, Ανασκαφή του καθολικού της Μονής Παντανάσσης Φιλιπιάδος, ΠΑΕ 1989, σ. 172-3, πίν. 122α.

34. Για το είδος του διακόσμου, τα μνημεία με φιαλοστόμια και τη σχετική βιβλιογραφία προχείρως βλ. Κ. Τσουρής, ό.π., σ. 70-74. Περαιτέρω παραδείγματα δημοσιεύει ο Γ. Δημητροκάλλης, Η βασιλική του Αγίου Ισιδώρου στην Τραγαία Νάξου, Επετηρίς Εταιρείας Κυκλαδικών Μελετών, ΙΕ' (1995), σ. 282-95. Για να μη διαωνίζονται λάθη της προγενέστερης βιβλιογραφίας, σημειώνεται εδώ ότι από τα βυζαντινά μνημεία που κάποτε φέρονται ότι κοσμούνται

στον 11ο αι. και γνωρίζει τη μέγιστη διάδοσή του από τα τέλη του 12ου μέχρι τον 15ο αι., είναι γνωστά στην Πελοπόννησο ήδη από τον 12ο αι. (Άγιος Ιωάννης ο Ελεήμων Λιγουριού και Μεταμόρφωση Νομιτζής)· κατά τους υστεροβυζαντινούς αιώνες χρησιμοποιήθηκαν στο καθολικό και την τράπεζα της Μονής Περιβλέπτου και στο καθολικό της Μονής Παντανάσσης Μυστρά, στον Άγιο Χαράλαμπο Καλαμάτας και στην Αγία Παρασκευή Πλάτσας Μάνης. Συστηματικά σε ταινίες τα βρίσκομε στα τρία μνημεία του Μυστρά και στον Άγιο Χαράλαμπο Καλαμάτας. Στην περίπτωση του Αγίου Βλασίου δεν γνωρίζομε ούτε αν τα φιαλοστόμια είχαν εφυάλωση (όπως είχαν στις περισσότερες περιπτώσεις) ούτε τη μορφή του ελευθέρου άκρου τους (τετράφυλλα ή στρόγγυλα)· δυνάμεθα μόνον να υποθέσομε ότι ήταν μάλλον μικρά και λεπτοκαμωμένα. Καθώς οι τοίχοι του μνημείου έχουν καταστραφεί σχεδόν όλοι στο ύψος που φαίνεται ότι είχαν τοποθετηθεί τα φιαλοστόμια, δεν είναι δυνατόν να υποθέσομε τίποτε για την έκταση που είχε αυτό το είδος διακόσμου ούτε για τη μορφή που αυτός είχε. Διακοσμητικά θέματα παρεμφερή προς το υποτυπώδες ψαροκόκκαλο εντοπίζονται στην Αγία Σοφία Λαγκαδάς Έξω Μάνης<sup>35</sup>.

Κοσμήτης κτιστός υπάρχει στους Αγίους Θεοδώρους του Μυστρά, στην Παναξιότισσα Γαυρολίμνης, στον Άγιο Βασίλειο Γεφύρας Άρτης και στον Άγιο Δημήτριο Κατσούρη<sup>36</sup>· κοσμητή διαμορφωμένο σε πλίνθους σώζουν η Επισκοπή Μάστρου (μιμείται γεισιπόδες)<sup>37</sup>, η Κόκκινη Παναγιά Κονίτσης<sup>38</sup> και ο Άγιος Ιωάννης Γέρακα, ενώ στο ερείπιο της Πελαγίας Ροδόπης πλίνθος με χαραγμένο διάκοσμο τοποθετείται στη θέση λοξόστητου κοσμητή<sup>39</sup>.

Στοιχεία για το σφράγισμα των υποδοχών ικριωμάτων δεν προέκυψαν. Όπως στους Αγίους Θεοδώρους Τρύπης το συνεργείο απέφυγε να στερεώσει ικριώματα στις ζώνες με διακόσμο<sup>40</sup>. Κυρίως χρησιμοποίησε τις στρώσεις του χαλαρού πλινθοπερίκλειστου (Σχ έ δ. 6, Α-Γ, Ε): η περίπτωση Α είναι λαϊκός συγγενής των υποδοχών που λαξεύονταν με επιμέλεια και επιμονή κυρίως στα μεσοβυζαντινά μνημεία της Ν. Ελλάδας<sup>41</sup>, ενώ η Δ (σε πλίνθινες στρώσεις) αποτελεί εξαίρεση για την υστεροβυζαντινή περίοδο στον ίδιο χώρο<sup>42</sup>. Όπου οι λίθοι του πλινθοπερίκλειστου έχουν κατάλληλες παρειές, τα ικριώματα στερεώθηκαν στους κατακόρυφους αρμούς<sup>43</sup>, όπως στην προαναφερθείσα εκκλησία της Τρύπης ή στην Αγία Βαρβάρα Ερήμου, στους Αγίους Θεοδώρους Βάμβακα, στον Άγιο Δημήτριο Λιμπέρδου. Όπου δεν προσφέρονται οι λίθοι, τότε τα ικριώματα στερεώνονται ανάμεσα σε μικρότερες κατάλληλες πέτρες (περίπτωση Γ) ή σε επάλληλα πλινθία (περίπτωση Ε). Ο συμφυρμός διαφόρων τεχνικών σε συνδυασμό με το γεγονός ότι οι υποδοχές μάλλον έμεναν ακάλυπτες (ασφράγιστες) – αν καταλάβαμε σωστά – δείχνει κατά τη γνώμη μας λαϊκό συνεργείο χωρίς αυστηρές αρχές στις τεχνικές του.

5. Οι συγκρίσεις που έχουν γίνει μέχρι εδώ επιτρέπουν χρονολόγηση γενικά στην υστερο-

με φιαλοστόμια, το κωδωνοστάσιο του Σωτήρος Λαγκαδάς Μάνης και ο Ταξίαρχος Γερακίου δεν έχουν, καθώς επίσης ο Άγιος Νικόλαος Βερούας δεν είχε φιαλοστόμια. Επίσης η Αγία Παρασκευή Δολών Μάνης είναι μεταβυζαντινός ναός. Στη Μεταμόρφωση Δολίχης Ελασσόνας τα φιαλοστόμια εντοπίζονται σε μεταβυζαντινό τμήμα της εκκλησίας, όπως μας πληροφορήσε η αρχιτέκτων Αφρ. Πασαλή, που δημοσιεύει το μνημείο. Η θύρα της Μονής Παναγίας της Χοζοβιάτσας Αμοργού χρονολογείται στον 15ο αι. και δεν είναι έργο βυζαντινής αρχιτεκτονικής, με την οποία το στοιχείο που τη συνδέει είναι προπάντων τα φιαλοστόμια.

35. Χ. Κωνσταντινίδη, Ο ναός της Αγίας Σοφίας στη Λαγκαδά της Έξω Μάνης, Λακωνικά Σπουδαί ΣΤ' (1982), σ. 90, σχέδ. 2.

36. Βοκοτόπουλος, Αρχιτεκτονική, σ. 47, 60, 81-83, 168.

37. Βοκοτόπουλος, Αρχιτεκτονική, σ. 16.

38. Κ. Τσουρής, ό.π., σ. 135.

39. Θ. Παπαζώτος, Προανασκαφικές έρευνες στο Πατίκιον Όρος, Θρακική Επετηρίδα 1 (1980), σ. 116, σχέδ. 3.

40. Βελένης, ό.π., σ. 37.

41. Ό.π., σ. 19-20, 23, 40, 43.

42. Ό.π., σ. 20-21, 39-40.

43. Ό.π., σ. 22-23, 42-43.

βυζαντινή περίοδο· εξαίρεση αποτελεί η περίπτωση των ζωνών τριγωνικών πλακιδίων, προς την οποία όμοιες ζώνες εντοπίζονται και σε μεσοβυζαντινούς και σε υστεροβυζαντινούς ναούς.

Οι ζώνες κυκλικών πλίνθων, πεταλοσχημών στοιχείων (πλίνθων και λίθων) και ορθογωνίων πλίνθων – πλαγιαστών ή ορθίων<sup>44</sup> – είναι θέματα σχεδόν άγνωστα ή πολύ σπάνια στο διακοσμητικό θεματολόγιο των βυζαντινών εκκλησιών, εξ όσων βεβαίως οι γράφοντες γνωρίζουν. Είναι γνωστό πως πήλινες πλάκες (μεμονωμένες ή σε ζωφόρους), άλλοτε ακόσμητες και άλλοτε διακοσμημένες, κοσμούσαν ορισμένες βυζαντινές εκκλησίες<sup>45</sup>. Ωστόσο το σύνολο των παραδειγμάτων μεμονωμένων πλακών – ασχέτων μεταξύ των γεωγραφικά και χρονολογικά – δεν τεκμηριώνουν την ανάπτυξη ενός συγκεκριμένου συρμού, όπως λ.χ. οι αβακωτές ζωφόροι ή οι ζωφόροι πηλίνων πλακών<sup>46</sup>. Εκφράζουν απλώς τη διάθεση να πλουτισθεί ο διάκοσμος με διαφόρους αυτοσχεδιασμούς και συνήθως πενιχρά μέσα. Αυτό εξ άλλου είναι σε τελευταία ανάλυση το πνεύμα της διακοσμήσεως των τοίχων του Αγίου Βλασίου. Από την άποψη αυτή ο Άγιος Βλάσιος μπορεί να θεωρηθεί έργο της εποχής (που περισσότερο από οποιαδήποτε άλλη επεδίωξε να κοσμήσει τους τοίχους των εκκλησιών με ποικίλα κεραμοπλαστικά). Στην Πελοπόννησο η περίοδος αυτή οριοθετείται από την άνοδο και παρακμή της βυζαντινής ισχύος μετά από τη Φραγκοκρατία. Μνημεία που την χαρακτηρίζουν είναι δυνατόν να θεωρηθούν – σε διαφορετικό βαθμό κατά περίπτωση – οι Άγιοι Θεόδωροι Τρύπης και οι ναοί του Μυστρά και του Λεονταρίου, στους οποίους ο διάκοσμος συγκεντρώνεται ή σε πλευρές που πρέπει να αναβαθμισθούν ή σε εξέχοντα τμήματα τους, όπως λ.χ. τα αετώματα. Τα μνημεία των μέσων βυζαντινών αιώνων και της πρώτης γενεάς μετά το 1204, που παρέμεναν όρθια με τη λιτότητα των μέσων και την καθαρότητα των μορφών τους δεν άφηναν πολλά περιθώρια στα υστεροβυζαντινά συνεργεία της Πελοποννήσου να ανοικοδομήσουν εκκλησίες που να θυμίζουν την «παραληρηματική» διακόσμηση, π.χ. του νάρθηκα της Αγίας Θεοδώρας ή της ανατολικής πλευράς του Αγίου Βασιλείου στην Άρτα. Με τη λογική αυτή, χωρίς να εντοπίζεται ακριβώς παράλληλο διακοσμητικό θεματολόγιο σε υστεροβυζαντινά μνημεία, τοποθετούμε τον Άγιο Βλάσιο στο τελευταίο τέταρτο του 13ου αι. ή στο α' μισό του 14ου αι. Με αυτή τη χρονολόγηση δεν είναι αντίθετη ούτε η μορφή της τοιχοποιίας ούτε η καθαρά διακοσμητική λειτουργία των ζωνών με πλίνθους ποικίλων σχημάτων<sup>47</sup>.

#### ΜΕΤΑΜΟΡΦΩΣΗ ΜΕΤΑΜΟΡΦΩΣΕΩΣ

1. Ο ναός της Μεταμορφώσεως του Σωτήρα ή η Αγία Σωτήρα βρίσκεται στο χωριό Μεταμόρφωση της επαρχίας Πυλίας, στη θέση Κεφαλόβρυσο ή Χάνια, σε απόσταση 5-6 χλμ. ΒΑ. της Χώρας. Ο ναός είναι κτισμένος πάνω σε κεφαλάρι νερού, που αναβλύζει στη νοτιοανατολική γωνία του ναού, κάτω από το Ιερό μέσα από τον βράχο. Κτιστό πλίνθινο τόξο πλαισιώνει το στόμιο, από όπου το νερό ρέει σε μικρή κτιστή δεξαμενή, που επισκευάσθηκε με τσιμέντο πριν από λίγα χρόνια, όταν διαμορφώθηκε και επιστρώθηκε ο χώρος νότια του ναού. Γύρω από την εκκλησία υπάρχουν κτιριακά λείψανα (κτίσματα, πηγάδι, στέρνα), κυρίως της περιόδου της Τουρκοκρατίας, όπως μαρτυρούν τα όστρακα που εντοπίστηκαν. Στην περιοχή διατηρούνται επίσης – ανακατασκευασμένες σήμερα – δύο παλαιές εκκλησίες. Στη θέση Πέρα Χωριό, σε απόσταση 350 μ. προς Β. της Μεταμορφώσεως, ο μικρός ναός του Αγίου Ιωάννη Προδρόμου, μονόχωρος,

44. Στον Άγιο Στέφανο Καστοριάς (Μουτσόπουλος, Καστοριά, ειχ. 194-8) συμφύρονται με ποικιλοτρόπως διατεταγμένες πλίνθους σε οριζόντιες μονές ζώνες.

45. Κ. Τσουρής, ό.π., σ. 66-69. Πρόσθεσε και την περίπτωση του Αγίου Ανδρέου Λογγά (πλίνθινη πλάκα 0,24×0,38 μ.) Δημητροκάλλης, Μεσσηνία, σ. 35.

46. Για τις τελευταίες προχειρώς: Κ. Τσουρής, ό.π., σ. 65-68.

47. Γ. Βελένης, ό.π., σ. 195-6.

καμαροσκέπαστος, με μεγάλη ημικυκλική αφίδα Ιερού, και λίγο μακρύτερα, στη θέση Παλιοβούλη, ο ναΐσκος του Αγίου Κωνσταντίνου. Και οι δύο είναι κτισμένοι πάνω σε κεφαλάρια νερού. Στη θέση Λουτρά, σε απόσταση 300 μ. δυτικά του ναού της Μεταμορφώσεως, διατηρούνται μεγάλα τμήματα τοιχοποιίας κτιρίου μεσοβυζαντινών χρόνων, ξεθεμελιωμένα από γεωργικό σκαπτικό μηχάνημα<sup>48</sup>. Η περιοχή της Αγίας Σωτήρας, ιδανική στις φυσικές πηγές, βρίσκεται στο δρόμο που οδηγούσε από την Πυλία (Μεθώνη, Ναβαρίνο) στην ορεινή Μεσσηνία και Αρκαδία και αποτελούσε μέχρι και τους νεότερους χρόνους πέρασμα και τόπο διανυκτέρευσης ταξιδιωτών και εμπόρων που έκαναν αυτή τη διαδρομή – για τούτο και η τοπωνυμία «Χάνια».

Η ονομασία του χωριού Μεταμόρφωση είναι νεότερη και δόθηκε στον οικισμό το 1827 σε αντικατάσταση της ονομασίας Σκάρμηγκας, όνομα που μέχρι σήμερα χρησιμοποιείται από τους ντόπιους<sup>49</sup>. Το χωριό Σκάρμηγκας αναφέρεται στους ενετικούς καταλόγους απογραφών του Αρχείου Grimani, του 1700<sup>50</sup> και ανήκε στην περιοχή του Ναβαρίνου. Περιγράφεται ως χωριό στο οποίο υπάρχει ένας ναός του Σωτήρος και άλλος της Παναγίας. Ο Σκάρμηγκας ή το χωριό των Σκαρμυγιανάδων μαρτυρείται επίσης στις πηγές των υστεροβυζαντινών χρόνων<sup>51</sup>. Η παλαιότερη μαρτυρία του χωριού ανάγεται στο 1212, οπότε αναφέρεται, μαζί με τη Χώρα (Λιγούδιστα) και την Ίνκλαινα, σε επιστολή του Πάπα Ιννοκέντιου του Γ' ως «Escaminges», παραφθορά του Σκάρμηγκα<sup>52</sup>. Η ονομασία που διατηρήθηκε μέχρι σήμερα πιστεύουμε ότι προέρχεται από το βυζαντινό σκαραμάγγιον, από όπου η λέξη Σκαράμαγγας ή Σκαραμαγγάς, και από αυτό το Σκάρμαγγας, Σκάρμηγγας<sup>53</sup>. Το τοπωνύμιο αυτό παραπέμπει στην παραγωγή και κατεργασία του μεταξιού που γνωρίζουμε ότι αποτελούσε ένα από τα κύρια προϊόντα της περιοχής στη βυζαντινή περίοδο<sup>54</sup>.

2. Ο ναός της Μεταμορφώσεως δεν είναι άγνωστος στην έρευνα. Στον πρώτο τόμο που εξέδωσε η *Expédition Scientifique de Morée* δίδεται κάτοψη του μνημείου (Σχ έ δ. 7) και αναφέρεται ότι βρίσκεται στα μισά του δρόμου από το Ναβαρίνο προς τη Μεθώνη και ότι καταστράφηκε από τις ροδές του Ιμπραήμ<sup>55</sup>. Ο Π. Βοκοτόπουλος κατατάσσει το ναό στους ελευθέρους σταυρούς και παραπέμπει στην κάτοψη του Α. Blouet<sup>56</sup>.

3. Σήμερα το μνημείο αποτελείται από κυρίως ναό, νάρθηκα και εξωνάρθηκα. Ο κυρίως ναός έχει σχήμα ελεύθερου σταυρού (Σχ έ δ. 8), ενώ ο νάρθηκας είναι μονόχωρο μακρόστενο διαμέρισμα με πλάτος ίσο προς το πλάτος της εγκαρσίας κεραίας. Στην ανατολική πλευρά διαμορφώνεται η αφίδα σχεδόν ημικυκλική εσωτερικά και τρίπλευρη εξωτερικά (Πί ν. 57 α). Συ-

48. Η περιοχή κατοικείται από τους προϊστορικούς χρόνους, όπως φανερώνει η θέση Ρούτσι, σε απόσταση 3 χλμ. περίπου, που ανασκάπτεται από τον καθηγητή του Πανεπιστημίου Αθηνών Γ. Κορρέ. Στο προϊστορικό νεκροταφείο εντοπίζονται ταφές που καλύπτουν χρονικά τις περιόδους από τα ελληνοιστικά έως και τα μεσοβυζαντινά χρόνια.

49. Μεσσηνιακά, 1967, σ. 368· 1968, σ. 201-202.

50. Κ. Ντόκος, Η εν Πελοποννήσω εκκλησιαστική περιουσία κατά την περίοδο της Β' Ενετοκρατίας, *Byzantinisches Neugriechisch, Jahrhundert 21, 1971-74* (Αθήνα 1976), σ. 137. Β. Παναγιωτόπουλος, ό.π. (υποσημ. 2), σ. 231 κ.ε., σ. 300.

51. E. Gerland, *Neue Quellen zur Geschichte des Lateinischen Erzbistums Patras*, Λευσία 1903, σ. 236.

52. J. Longnon - P. Topping, *Documents sur le régime des terres dans la principauté de Morée au XIVe siècle*, Παρίσι 1969, σ. 253. Επίσης A. Bon, *La Morée Franque, Recherches historiques, topographiques et archéologiques sur la principauté d'Achaïe (1205-1430)*, Παρίσι 1969, σ. 430.

53. John F. Haldon, *Constantine Porphyrogenitus three Treatises on Imperial Military Expeditions*, Βιέννη 1990, σ. 216. Du Cange, I-II, σ. 1382. Π.Α. Φουρίκης, *Περί του ετύμου των λέξεων σκαραμάγγιον, καββάδιον, σκαράνιον, Λεξικογραφικόν Αρχείου της Μέσης και Νέας Ελληνικής* 6 (1923), σ. 444-463.

54. D. A. Zakythinos, *Le Despotat grec de Morée, Vie et institutions, édition revue et augmentée par Chryssa Maltéζου*, Variorum, Λονδίνο 1975, σ. 251-2 και στοχοδικά. Ch. Hodgetts, *The Colonies of Coron and Modon under Venetian Administration, 1204-1400* (διδασκατοική διατριβή 1974, Πανεπιστήμιο Λονδίνου), σ. 422.

55. A. Blouet, *Expédition Scientifique de Morée, ordonnée par le gouvernement Français 1*, Παρίσι 1831, σ. 10, πίν. 8<sup>11</sup>.

56. Βοκοτόπουλος, *Αρχιτεκτονική*, σ. 107 (υποσημ. 5).

μπεριλαμβανομένων της αφίδας και του νάρθηκα, το μνημείο έχει μήκος εξωτερικά 11 μ., ενώ το πλάτος φθάνει τα 6,30 μ. (στο δυτικό και ανατολικό σκέλος περιορίζεται στα 3,90-3,95 μ.). Ο εξωνάρθηκας είναι ανοικτός (Πί ν. 57 β) και έχει εξωτερικά μήκος 5,57 και πλάτος 6,16 μ. Εσωτερικά ο νάρθηκας έχει διαστάσεις 2,30×4,95 μ. ενώ τα σκέλη του σταυρού έχουν πλάτος μετρημένο στα μέτωπα των σκελών, 2,70 μ. το ανατολικό, 2,60 μ. το δυτικό, 2,05 μ. το νότιο και το βόρειο και βάθος αντιστοίχως 1,40, 2,05, 1,25 και 1,15 μ. Το έδαφος είναι ελαφρά υπερυψωμένο στη βόρεια και ανατολική πλευρά του μνημείου, και για να διαμορφωθεί κατάλληλα ο χώρος, κτίστηκε κρηπίδα στη νότια πλευρά, ύψ. 0,40-0,80 και πλ. 0,18-0,20 μ. περίπου. Στην ανατολική πλευρά του ανοικτού εξωνάρθηκα υπάρχει άνοιγμα, πλ. 1,30 μ., με πλαίσια διαμορφωμένα από την τοιχοποιία. Η μοναδική είσοδος στο μνημείο ανοίγεται σχεδόν αξονικά στον δυτικό τοίχο, είναι τοξωτή, έχει πλάτος 0,78 μ., ενώ οι σταθμοί και το τόξο διαμορφώνονται από καλοδοιευμένους λίθους ανεξάρτητους από την τοιχοποιία του δυτικού τοίχου.

Το δάπεδο είναι από πλακάκια σύγχρονα. Η Αγία Τράπεζα είναι κτιστή, έχει ύψος 1 μ. περίπου και καταλαμβάνει ολόκληρο το εύρος της αφίδας (Πί ν. 58 α). Στον ανατολικό τοίχο του νάρθηκα και στον ανατολικό τοίχο του βορείου σκέλους του σταυρού διαμορφώνονται ραδινές κόγχες. Στον βόρειο τοίχο του ανατολικού σκέλους ανοίγεται η πρόθεση (ορθογώνια κάτοψη - άνω τόξου) και απέναντι το διακονικό (χαμηλή κόγχη). Στον ανατολικό τοίχο του νοτίου σκέλους υπάρχει ερμάριο (ορθογώνια κάτοψη - ευθύγραμμο πλαίσιο άνω) και τέλος στον βόρειο τοίχο του βορείου σκέλους διαμορφώνεται ερμάριο με ορθογώνια κάτοψη και τεταρτοσφαιρίο άνω. Τρία στενά και χαμηλά ορθογώνια μικρά ανοίγματα φωτίζουν σήμερα την εκκλησία. Ένα στην κεντρική πλευρά της αφίδας με σταθμούς από την τοιχοποιία (πλ. 0,10 μ. στην εξωτερική πλευρά, διευρυνόμενο προς τα μέσα), ένα στο νότιο τοίχο της νοτίας κεραίας - διαμορφώνεται από τέσσερις πλίνθους και έχει κατακόρυφη διαχωριστική πλίνθο στο μέσο (πλ. 0,34, ύψ. 0,47 μ.) και ένα τρίτο - φραγμένο πρόσφατα - στο νότιο τοίχο του νάρθηκα - σταθμοί από μία πέτρα και από τοιχοποιία - (πλ. 0,28 - 0,30, ύψ. 0,63 μ.). Ενιαία δικλινής ξυλοστέγη καλύπτει τον κυρίως ναό και τον νάρθηκα. Ξύλινο πρέκι γεφυρώνει το κενό ανάμεσα στα οριζόντια σκέλη και τον νάρθηκα, ώστε να μη διακοπεί η συνέχεια της στέγης. Ξυλοστέγη με ρύσεις προς τις τρεις ελεύθερες πλευρές καλύπτει τον εξωνάρθηκα.

Η κάτοψη του Α. Blouet, χωρίς να αφίσταται από τη σημερινή πραγματικότητα, παρουσιάζει ορισμένες διαφορές από αυτήν. Η αφίδα φαίνεται ημικυκλική, λείπουν κόγχες και ερμάρια ή αποτυπώνονται λανθασμένα, σημειώνονται ενδείξεις θόλων, παρ' ότι αναφέρεται πως το μνημείο ήταν σχεδόν κατεδαφισμένο. Οι περισσότερες από τις διαφορές αυτές δεν έχουν ιδιαίτερη σημασία για τη μελέτη του μνημείου και δεν συζητούνται εδώ. Δύο ενδείξεις όμως έχουν ιδιαίτερη σημασία για την αποκατάσταση της αρχικής μορφής του ναού, η οποία θα επιχειρηθεί κατωτέρω. Στην κάτοψη του Α. Blouet σημειώνονται: α) τοίχος ανάμεσα στον νάρθηκα και το δυτικό σκέλος του σταυρού και β) σταυροθόλιο στο κεντρικό τμήμα του νάρθηκα. Σήμερα δεν υπάρχει ο διαχωριστικός τοίχος στη θέση που σημειώνει η παλαιά κάτοψη ούτε λείψανα του σταυροθολίου<sup>57</sup> και, καθώς το εσωτερικό είναι όλο επιχρισμένο, είναι αδύνατο να διαπιστωθεί - από ίχνη στις σωζόμενες τοιχοποιίες - αν υπήρχαν άλλοτε. Στην παλαιά κάτοψη σημειώνεται προβολή τρούλου, που προφανώς δεν σωζόταν, και για τον λόγο αυτό δεν θα ληφθεί υπ' όψη η προβολή του σταυροθολίου. Αντιθέτως δεν θα απορριφθεί ως ανύπαρκτη ή υποθετική η αποτύπωση του διαχωριστικού τοίχου. Σημειώνεται ότι ο βόρειος και νότιος τοίχος του δυτικού σκέλους στο δυτικό άκρο τους εμφανίζουν ορισμένες ανωμαλίες στα επιχρίσματα, οι οποίες κάνουν τους

57. Ο Χ. Μπούρας, Ο Άγιος Γεώργιος της Ανδρούσης, Χαριστήριον εις Α. Κ. Ουλάνδον, Β', Αθήνα 1966, σ. 270, σημειώνει επίσης ότι στην περίπτωση του Αγίου Γεωργίου «αι ενδείξεις των θόλων δεν είναι ακριβείς εις την ατελή κάτοψιν».

γράφοντες να υποθέσουν – αν βέβαια οι παρατηρήσεις τους είναι ορθές – ότι ο διαχωριστικός τοίχος της κατόψεως Α. Blouet υπήρχε, αλλά βρισκόταν στην περασιά του ανατολικού τοίχου του νάρθηκα. Εξ άλλου στη νοτιοανατολική γωνία του νάρθηκα σώζεται ανωμαλία του επιχρίσματος, η οποία δεν αποκλείεται να είναι ό,τι απέμεινε από τη γένεση καμάρας, που άλλοτε εκάλυπτε κατά το μακρό άξονα το νάρθηκα. Και οι δύο αυτές εκτιμήσεις διατυπώνονται με μεγάλες επιφυλάξεις, δεδομένου ότι τα επιχρίσματα ενδέχεται να παραπλανούν· μόνον η καθαίρεσή τους θα επέτρεπε ασφαλή συμπεράσματα.

Οι τοίχοι της εκκλησίας έχουν πάχος περίπου 0,65 μ., εκτός από τον δυτικό, που έχει πάχος περίπου 0,70 μ. Οι τοιχοποιίες είναι τριών ειδών (Πί ν. 58 β, 59 α-β, 60 α-β). Η κρηπίδα και οι πρώτες δύο-τρεις στρώσεις διαμορφώνονται κυρίως από ακανόνιστες ή χονδροδουλεμένες πέτρες· μερικές από αυτές είναι αρκετά ογκώδεις και χρησιμοποιούνται κυρίως στις γωνίες· πλίνθοι, πλινθία ή συμπλέγματα πλίνθινα παρεμβάλλονται στους κατακόρυφους αρμούς και οριζόντιες σειρές πλίνθων αναπτύσσονται μεταξύ των στρώσεων των λίθων. Οι επόμενες στρώσεις είναι με πλινθοπερίκλειστο σύστημα, οι λίθοι αρκετά δουλεμένοι, σε στρώσεις ύψ. 0,20-0,30 μ., μερικές φορές τετράπλευροι. Οι στρώσεις των πλίνθων είναι μονές και μία μόνον φορά υπάρχει διπλή στρώση. Στους κατακόρυφους αρμούς τοποθετείται μία πλίνθος κατά κανόνα· σε μερικές περιπτώσεις σχηματίζονται συμπλέγματα πλίνθων με διάφορα σχήματα ή γράμματα (Σχ έ δ. 9)· σπανίως τοποθετούνται δύο πλίνθοι. Το τρίτο είδος τοιχοποιίας είναι λιθοδομή με αργούς ή χονδροδουλεμένους λίθους· πλινθία χρησιμοποιούνται για να χωρίσουν στρώσεις λίθων αλλά όχι συστηματικά, ενώ σπανίως τοποθετούνται κατακόρυφα ή λοξά.

Στον ανοιχτό εξωνάρθηκα χρησιμοποιούνται χονδροδουλεμένες πέτρες αλλά και άλλες αρκετά δουλεμένες. Πλίνθοι ή πλινθία τοποθετούνται στους οριζόντιους και κατακόρυφους αρμούς, ενώ πλίνθινα γράμματα εντοπίζονται μόνον σε δύο περιπτώσεις. Γενικά οι τοιχοποιίες του εξωνάρθηκα εμφανίζουν μια εικόνα αμέλειας σε σχέση με τις πλινθοπερίκλειστες τοιχοποιίες του κυρίως ναού και του νάρθηκα. Επιχρίσματα σώζονται εξωτερικά σε ολόκληρη σχεδόν την αφίδα και το δυτικό τοίχο, ενώ εσωτερικά όλες οι επιφάνειες είναι επιχρισμένες.

Στον νότιο τοίχο του νοτίου σκέλους και του νάρθηκα σώζονται υπολείμματα ζώνης μαιάνδρου κάτω από το γείσο της στέγης (Σχ έ δ. 10· Πί ν. 60 γ). Οδοντωτή ταινία σώζεται ακριβώς κάτω από τους μαιάνδρους και συνεχίζεται σχεδόν στο ίδιο ύψος στον δυτικό τοίχο του νοτίου σκέλους, στον νότιο τοίχο του δυτικού σκέλους και στον ανατολικό τοίχο του νάρθηκα. Υπόλειμμα οδοντωτής ταινίας εντοπίζεται στον βόρειο τοίχο του ανατολικού σκέλους. Στη νότια πλευρά του νοτίου σκέλους η οδοντωτή ταινία κάμπτεται προς τα πάνω σχηματίζοντας τη γένεση ενός τόξου. Η οδοντωτή ταινία της βόρειας πλευράς του ανατολικού σκέλους βρίσκεται 0,03 μ. ψηλότερα από την αντίστοιχη της νότιας πλευράς του νοτίου σκέλους, ενώ η διπλή στρώση πλίνθων της πρώτης πλευράς βρίσκεται 0,07 μ. ψηλότερα από την αντίστοιχη της νότιας· οι μαιάνδροι της νότιας πλευράς του νοτίου σκέλους έχουν μια υψομετρική διαφορά 0,05 μ.

Τα πλίνθινα σχέδια στους κατακόρυφους αρμούς μπορούν να ομαδοποιηθούν σε δύο κατηγορίες. Την πρώτη αποτελούν σχέδια καθαρά διακοσμητικά τοποθετούμενα ανάμεσα σε δύο κατακόρυφες πλίνθους ή σε δύο ορθογώνιους δόμους. Στη δεύτερη ανήκουν σχέδια κατάλληλα για να γεμίσουν τους αρμούς ανάμεσα σε δύο ακανόνιστους λίθους. Οι υποδοχές των ικριωμάτων έχουν διατομές 0,15×0,25 μ., 0,15×0,26 μ., 0,12×0,21 μ., 0,13×0,24 μ., ενώ σε μία περίπτωση μετρήθηκε η διατομή ξύλου και βρέθηκε να έχει πλευρά 0,13 μ. Οι υποδοχές καταλαμβάνουν το ύψος τοιχοδομικής στρώσης, ανάμεσα σε δύο δόμους και από πλίνθο σε πλίνθο πάνω και κάτω ή πάνω σε λίγο κονίαμα στην κάτω μεριά. Τα επίπεδα εργασίας στη νότια πλευρά του νάρθηκα και στη νότια πλευρά του νοτίου σκέλους βρίσκονται σε διαφορετικό ύψος: στη δεύτερη οι υποδοχές ανοίγονται δύο τοιχοδομικές στρώσεις ψηλότερα. Οι διάμετροι των ξύλων της ξυλοδεσιάς, διαπιστώθηκε ότι είναι 0,06-0,07 μ. Τελειώνοντας με την περιγραφή της υπάρχουσας κατάστασης, σημειώνεται ότι στο κτίσμα έχουν χρησιμοποιηθεί πλίνθοι με πλευρές 0,33, 0,40 και 0,52 μ. και πάχος 0,03 μ. που συχνά περιορίζεται στα 0,025 μ.

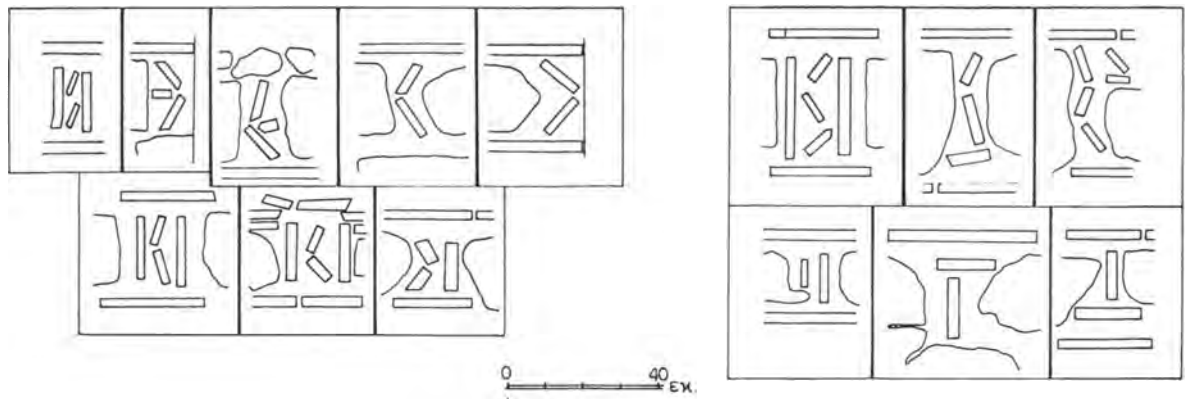

Σχέδ. 9. Ναός Μεταμορφώσεως στη Μεταμόρφωση. Πλίνθινα γράμματα και σχέδια στους κατακόρυφους αρμούς της τοιχοποιίας.

4. Είναι προφανές ότι η αρχική εκκλησία ήταν τελείως διαφορετική από τη σημερινή. Ο παλαιότερος αυτός ναός ήταν ελεύθερος σταυρός του οποίου τα σκέλη καλύπτονταν με ημικυλινδρικές καμάρες και στη διασταύρωση των κεραιών υψωνόταν τρούλος, ενώ στα δυτικά διαμορφωνόταν νάρθηκας ευρύτερος από το δυτικό σκέλος, ισοπλατής προς την εγκάρσια κεραία. Πουθενά δεν διαπιστώθηκαν αρμοί, οι οποίοι να μαρτυρούν φάσεις στην οικοδομική ιστορία του αρχικού μνημείου. Κατασκευάστηκε ευθύς εξ αρχής με την κάτοψη που διατηρήθηκε μέχρι σήμερα. Την κατάρρευση του τρούλου και των θόλων καθώς και μέρους της τοιχοποιίας ακολούθησε η επισκευή των τοίχων με τοιχοποιία τελείως διαφορετική από την αρχική και η κατασκευή της ξυλοστέγης. Η τοιχοποιία στα χαμηλότερα μέρη (κυρίως στη νότια πλευρά) με τους μεγάλους χονδροδουλεμένους λίθους, τις πλίνθους και τα πλινθία στους αρμούς, τα μέρη με το πλινθοπερίγλιστο, την οδοντωτή ταινία και τον μαϊάνδρο, ανήκει στην αρχική φάση. Στην ίδια αυτή φάση ανήκουν δύο παράθυρα φραγμένα με τοιχοποιία, στην οποία ανοίχθηκαν τα σωζόμενα παράθυρα: πρόκειται για παράθυρο αξονικά ανοιγμένο στη νότια πλευρά του νάρθηκα, από το οποίο σώζονται η ποδιά και οι σταθμοί (άνοιγμα 0,80 μ., ύψος τουλάχιστον 1,50 μ.), και για παράθυρο στο νότιο σκέλος από το οποίο σώζεται τμήμα του δυτικού σταθμού (ύψ. 1,10 μ.), ενώ η καμπυλούμενη οδοντωτή ταινία δείχνει τη γένεση των τόξων του παραθύρου. Οι σταθμοί διαμορφώνονται από την τοιχοποιία. Θεωρείται πιθανό ότι και το δεύτερο παράθυρο ήταν σχεδόν αξονικά ανοιγμένο στη νότια κεραία, οπότε το άνοιγμά του θα ήταν περίπου 1,15 μ. Το πλάτος τους επιτρέπει να υποθέσουμε ότι και τα δύο παράθυρα ήταν δίλοβα, ενώ στην περίπτωση του παραθύρου της νότιας κεραίας είναι προφανές ότι υπερυψωμένη οδοντωτή ταινία περιέβαλλε τα τόξα του παραθύρου. Υποθέτουμε ότι η ταινία της γενέσεως των τόξων του παραθύρου στο νότιο σκέλος περιέτρεχε χωρίς διακοπή όλο το μνημείο και ότι ο μαϊάνδρος εκτεινόταν εκατέρωθεν των παραθύρων σε όλο το μήκος των τυμπάνων του νοτίου σκέλους του σταυρού και της νότιας πλευράς του νάρθηκα.

Ότι διασώθηκε από την αρχική φάση του ενδιαφέροντος αυτού μνημείου, επιτρέπει να διατυπώσουμε μόνον γενικότητες για τη διαμόρφωση των θολωτών μερών και των όψεών του. Το δυσκολότερο πρόβλημα στην προσπάθεια αυτή είναι η κάλυψη του νάρθηκα και η σχέση που αυτή είχε με την καμάρα του δυτικού σκέλους του σταυρού.

Το πρώτο ενδεχόμενο είναι η ενιαία κάλυψη του νάρθηκα με ημικυλινδρική καμάρα, με άξονα δηλαδή Β.-Ν. και στέγη μονοκλίνη με ρύση προς τα δυτικά, χαμηλότερα από το αέτωμα

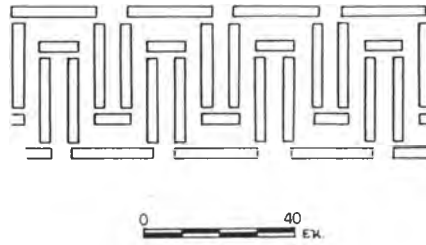

Σχέδ. 10. Ναός Μεταμορφώσεως στη Μεταμόρφωση. Πλίνθινος μαϊάνδρος.  
Σχεδιαστική αποκατάσταση.

του δυτικού σκέλους. Αν δεν υπήρχε ο τοίχος που χωρίζει το νάρθηκα από τον κυρίως ναό, η καμάρα του νάρθηκα επιβάλλει να δεχθούμε μεγάλο τόξο στον ανατολικό τοίχο του νάρθηκα. Η κορυφή του τόξου όφειλε να βρίσκεται πολύ χαμηλότερα από τη γένεση της καμάρας του νάρθηκα και συνεπώς η γένεσή του όφειλε να βρίσκεται χαμηλότερα από το σωζόμενο ύψος των τοίχων του ναού (δηλαδή περίπου 1 μ. ψηλότερα από το σημερινό δάπεδο, με την προϋπόθεση πάντοτε ότι στη νοτιοανατολική γωνία του νάρθηκα σώζεται η γένεση της καμάρας που τον εκάλυπτε), άλλως προκύπτει τελικά ένα κτίριο μάλλον πολύ ψηλό. Αλλά οι τοίχοι του δυτικού σκέλους δεν παρουσιάζουν καμμία καμπυλότητα. Βεβαίως μπορεί κανείς να υποθέσει ότι με την κατάρρευση του τόξου η τοιχοποιία ανακατασκευάστηκε και επιχρίστηκε. Χωρίς το τόξο αυτό, πρέπει να γίνει δεκτό ότι η αλληλοτομία των δύο καμαρών διεμόρφωσε το μέτωπο της καμάρας του δυτικού σκέλους στο ανατολικό μισό της καμάρας του νάρθηκα, λύση γνωστή μεν σε βυζαντινή εκκλησία<sup>58</sup>, κατάλληλη όμως για υπόγειους χώρους ή πύργους, αλλά όχι για ναούς.

Το δεύτερο ενδεχόμενο προϋποθέτει στέγαση του νάρθηκα όμοια με την προηγούμενη· η μόνη διαφορά είναι στον διαχωριστικό τοίχο της κατόψεως A. Blouet, ο οποίος ίσως αποτυπώθηκε σε λανθασμένη θέση (όπως λανθασμένα αποτυπώθηκαν η αψίδα, οι κόγχες, το εύρος των νεκρών χώρων, οι προβολές τρούλου και σταυροθολίου). Η αναμενόμενη θέση είναι στην περυσιά του ανατολικού τοίχου του νάρθηκα, γεγονός που προκύπτει και από τις ανωμαλίες των επιχρισμάτων στα άκρα των τοίχων του δυτικού σκέλους, παρατήρηση στην οποία ήδη έγινε επιφυλακτικά αναφορά ανωτέρω.

Το τρίτο ενδεχόμενο είναι η σταυρεπίστεγη κάλυψη του νάρθηκα: η καμάρα του δυτικού σκέλους επεκτείνεται στο κεντρικό τμήμα του νάρθηκα· τα τμήματα του νάρθηκα εκατέρωθεν της κεντρικής καμάρας καλύπτονται με καμάρες με άξονα Β.-Ν., το κλειδί τους βρίσκεται στο ύψος της γενέσεως της τελευταίας και η γένεσή τους περίπου στο σωζόμενο σήμερα ύψος των τοίχων. Οι πλευρικές καμάρες του νάρθηκα ήταν δυνατόν να έχουν μονοκλινή στέγη<sup>59</sup> (με ρύση προς Β. και Ν. αντιτοίχως) ή δικλινή<sup>60</sup>.

Ποια λύση προκρίνουν οι γράφοντες θα συζητηθεί στη συνέχεια.

58. Παναγία εις Zverneç Αυλώνος: A. Meksi, Disa kapela bizantine të vendit tonë, Monumentet 10 (1975), σ. 77-78, πίν. V, ο ίδιος, L'architecture des églises à planimétrie en forme de croix à coupole en Albanie, Αρμός, Β', Θεσσαλονίκη 1991, σ. 1147-8, εικ. 3-4.

59. Π.χ. ο νάρθηκας της Αγίας Μονής. Βοκοτόπουλος, Αρχιτεκτονική, σ. 138<sup>4</sup>. Η λύση απαντάται εις μνημεία μεταγενέστερα του 11ου αι. Βοκοτόπουλος, Αρχιτεκτονική, σ. 138 (υποσημ. 4).

60. Π.χ. Προφήτης Ηλίας Αθηνών ή Παναξιιώτισσα Γραβρολίμνης. Βοκοτόπουλος, Αρχιτεκτονική, σ. 139.

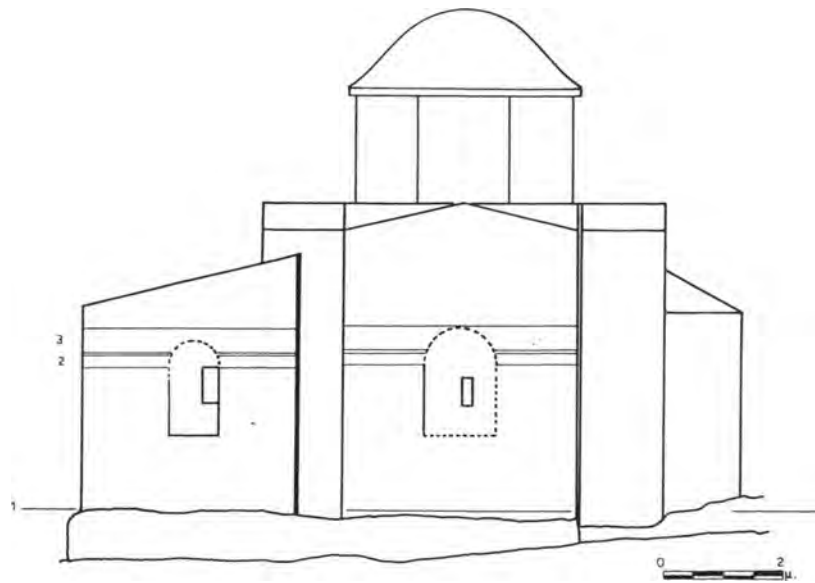

Σχέδ. 11. Ναός Μεταμορφώσεως στη Μεταμόρφωση. Νότια όψη. Σχεδιαστική αναπαράσταση. Σκαρίφημα (1. Επίπεδο δαπέδου εσωτερικού, 2. Οδοντωτή ταινία, 3. Μαϊάνδρος).

5. Στην τυπολογία του ελευθέρου σταυρού έχουν αφιερωθεί αρκετές σελίδες<sup>61</sup>. Σύμφωνα με τον Π. Βοκοτόπουλο είναι γνωστός αλλά χωρίς μεγάλη διάδοση στην ηπειρωτική Ελλάδα· φαίνεται πιο αγαπητός στα νησιά (πλην του Ιονίου)· συνήθως πρόκειται για μικρά κτίσματα ευρισκόμενα κατά κανόνα στην ύπαιθρο<sup>62</sup>. Η Μεταμόρφωση ανήκει στην ομάδα των ελευθέρων σταυρών που έχουν σκέλη με μήκος πάνω-κάτω ίσο<sup>63</sup> και παρουσιάζει μια ιδιοτυπία: ο νάρθηκός της είναι ευρύτερος του δυτικού σκέλους και μάλιστα σύγχρονος προς τον κυρίως ναό. Εξ όσων γνωρίζουμε η περίπτωση είναι σπανιότατη μεταξύ των παραδειγμάτων του ελευθέρου σταυρού, στα οποία: α) Ο νάρθηκας είναι σύγχρονος προς τον κυρίως ναό και ισοπλατής προς

61. Τη σχετική βιβλιογραφία συγκεντρώνει ο Βοκοτόπουλος, *Αρχιτεκτονική*, σ. 107-9, 244. Ο Ν. Δρανδάκης, Ο ναός του Αϊ-Λέου εις το Μπρίκι της Μάνης, *ΔΧΑΕ*, περ. Δ' - τ. ΣΤ' (1970-72), σ. 152-3, αναφέρεται και στα μικρασιατικά παραδείγματα. Βοκοτόπουλος, *Αγ. Παρασκευή*, σ. 51-52. Ελευθεροί σταυροί με σκέλη μικρού βάθους και μεγάλο τρούλο που κυριαρχεί στο σχεδόν ενοποιημένο εσωτερικό (ένα πραγματικά πρωτότυπο τύπο μεταξύ των μεσοβυζαντινών ελευθέρων σταυρών) φαίνεται ότι επιχωριάζουν στο Παπίκιο όρος (Ροδόπη): Ν. Ζήκος, Αποτελέσματα ανασκαφικών ερευνών στο Παπίκιον όρος, *Byz. Forsch.* XIV, 1 (1989), σ. 679-86 και XIV, 2 (1989), πίν. CCLVIII, CCLXI, και ο ίδιος, Παπίκιον όρος. Κερασιά, *ΑΔ* 43 (1988), *Χρονικά*, σ. 442-3, Σχέδ. 1. Στον τύπο του ελευθέρου σταυρού ανήκουν οι ναοί που ανασκάπτουν ο Ν. Μουτσόπουλος στο κάστρο της Ρεντίνας. Πρώτες παρατηρήσεις στην οικιστική του βυζαντινού οχυρού οικισμού της Ρεντίνας (6ος-14ος αιώνας), *ΑΕΜΘ* 3 (1989), σ. 296 και η Δ. Ευγενίδου στο κάστρο της Χρυσής, *ΑΔ* 41 (1986), *Χρονικά*, σ. 161 και το ναύδριο που αναφέρει ο Η. Κόλλιας, Τοπογραφικά προβλήματα της μεσαιωνικής αγοράς της Ρόδου και του νότιου τείχους του Κολλακίου, «Versus civitatem», Πρακτικά Επιστημονικής Συνάντησης (27-29 Νοεμβρίου 1986), *Ιστορία και προβλήματα συντήρησης της μεσαιωνικής πόλης της Ρόδου*, Αθήνα 1992, σ. 96.

62. Βοκοτόπουλος, *Αρχιτεκτονική* σ. 107-8 και ο ίδιος, *Αγία Παρασκευή*, σ. 51-52.

63. Α. Ορλάνδος, Βυζαντινά και μεταβυζαντινά μνημεία της Ρόδου, *ΑΒΜΕ ΣΤ'* (1948), σ. 86, Βοκοτόπουλος, *Αρχιτεκτονική*, σ. 108.

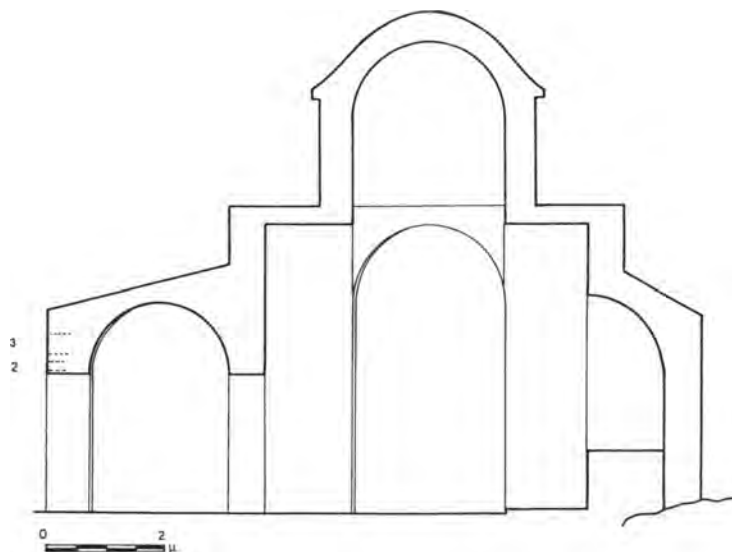

Σχέδ. 12. Ναός Μεταμορφώσεως στη Μεταμόρφωση. Τομή κατά μήκος. Σχεδιαστική αναπαράσταση. Σκαρίφημα (2. Θέση οδοντωτής ταινίας νότιας πλευράς, 3. Θέση μαιάνδρου νότιας πλευράς).

το δυτικό σκέλος<sup>64</sup>. β) Μεταγενέστερος και ελάχιστα πλατύτερος (τόσο, όσο το πάχος των δύο τοίχων της δυτικής κεραιάς) από αυτήν<sup>65</sup>. γ) Μεταγενέστερος και ο βόρειος και νότιος τοίχος του προεκτείνουν προς τα δυτικά τους αντιστοιχούς τοίχους του βορείου και νοτίου σκέλους<sup>66</sup>. δ) Ο νάρθηκας, ισοπλατής ή ευρύτερος από την εγκάρσια κεραιά, είναι μεταγενέστερος<sup>67</sup>. ε) Ο νάρθηκας, σύγχρονος προς τον κυρίως ναό, είναι ευρύτερος από το δυτικό σκέλος αλλά στενότερος από την εγκάρσια κεραιά<sup>68</sup>. Στα παραδείγματα της τελευταίας περιπτώσεως θα βρούμε και μία μοναδική περίπτωση αλληλοτομίας καμαρών νάρθηκα και δυτικού σκέλους, ανάμεσα στα οποία δεν υπάρχει διαχωριστικός τοίχος<sup>69</sup>.

Μεταξύ των ελευθέρων σταυρών ένα μόνο παράδειγμα θεωρείται συγκρίσιμο προς τη Μεταμόρφωση: πρόκειται για τον Άγιο Ιωάννη Γέρακα· την ύπαρξή του μας υπέδειξε ο αρχιτέκτων

64. Άγιος Βασίλειος Γέφυρας στην Άρτα, Αγία Παρασκευή του Δράκου στα Αμπέλια Άρτας.

65. Αγία Τριάδα του Μαύρικα κοντά στο Αγκρίνιο, Άγιος Δημήτριος κοντά στο Δραγάνο.

66. Αγία Φωτεινή Θηβών, εις την οποία δημιουργούνται με τον τρόπο αυτό δύο μικρά διαμερίσματα εκατέρωθεν του δυτικού σκέλους· Άγιος Δημήτριος Παληαχώρας Αιγίνης, όπου όμως δεν ήταν δυνατό να διαμορφωθούν παρόμοια διαμερίσματα λόγω του μικρού μήκους του βορείου και νοτίου σκέλους (N. Μουτσόπουλος, Η Παληαχώρα της Αιγίνης, Αθήνα 1962, σ. 160, εικ. 53).

67. Άγιος Αθανάσιος (14ος αι.) εις Lešak B. Μακεδονίας. A. Deroko, Monumentalna i dekorativna arhitektura u srednjevekonnoj Srbiji, Βελιγράδι 1962<sup>2</sup>, εικ. 253. Ναός Κερασιάς Ροδόπης, N. Ζήκος, ό.π., όπου ο ευρύτερος της εγκάρσιας κεραιάς νάρθηκας εκπροσωπεί μια δεύτερη οικοδομική φάση και εξαφανίζει τα εκατέρωθεν του δυτικού σκέλους διαμερίσματα.

68. Ζωοδόχος Πηγή Ωρικού: A. Meksi, Restaurimi i kishës së Marmiroit, Monumentet 2 (1971), σ. 73-83, πίν. I-III, ο ίδιος, Αρμός, Β' (βλ. υποσημ. 34), εικ. 1-2. Παναγία Ζερνec: ο ίδιος, Monumentet 10 (1975) (βλ. υποσημ. 34), σ. 77-78, πίν. V, ο ίδιος, Αρμός, Β' εικ. 3-4.

69. Παναγία Ζερνec, βλ. υποσημ. 34.

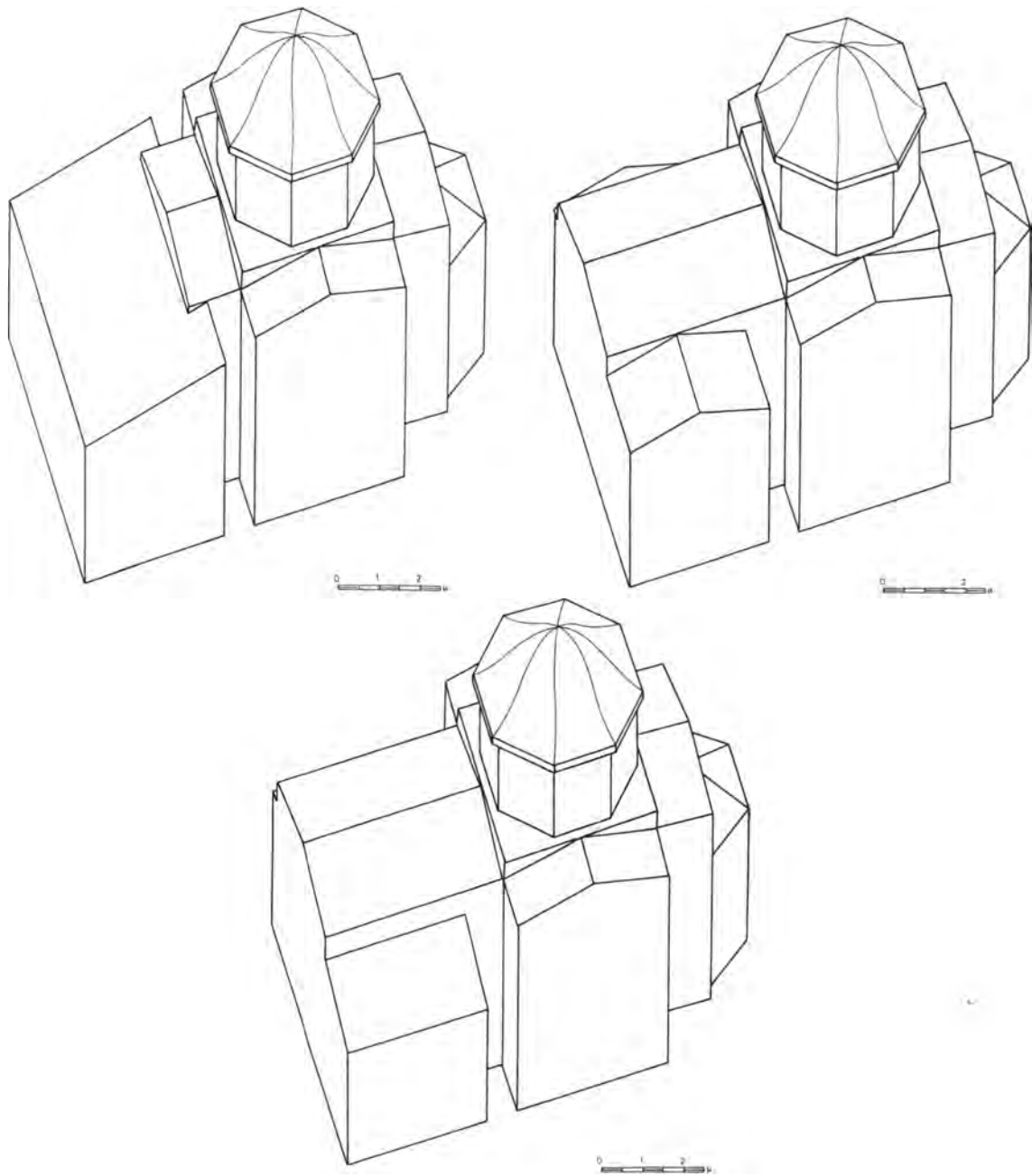

Σχέδ. 13. Ναός Μεταμορφώσεως στη Μεταμόρφωση. Αξονομετρικά σκαριφήματα: α) Πρώτο ενδεχόμενο, β) Τρίτο ενδεχόμενο, υποπερίπτωση 1, γ) Τρίτο ενδεχόμενο, υποπερίπτωση 2.

Μ. Κορρές, τον οποίο ευχαριστούμε θερμά. Μνημείο του 12ου αι., επαρχιακή εκδοχή των πρωτοτυπιών του αιώνας, δημοσιεύεται από τον Α. Ορλάνδο στο ΕΜΜΕ, τεύχος Γ, εν Αθήναις, 1933, σ. 178-9 (φέρεται ως Άγιος Γεώργιος), ως παραλλαγή του σταυροειδούς εγγεγραμμένου με τα τέσσερα γωνιακά διαμερίσματα γεμάτα τοιχοποιία. Στα μνημεία του τύπου αυτού τα γωνιακά διαμερίσματα στεγάζονται κανονικά με ιδιαίτερη στέγη. Ο ναός του Γέρακα είναι διαφορετική περίπτωση. Στην πραγματικότητα σταυροειδής εγγεγραμμένος είναι μόνον στη βάση, ενώ ψηλό-

τετρα μετατρέπεται σε ελεύθερο σταυρό, έχει νάρθηκα και εξωνάρθηκα συγχρόνους προς τον κυρίως ναό, ισοπλατείς προς την εγκάρσια κεραία, διαχωριστικό τοίχο μεταξύ νάρθηκα και κυρίως ναού, νάρθηκα με τριμερή (σταυρεπίστεγη) κάλυψη και καμάρα του δυτικού σκέλους του σταυρού εκτεινόμενη στο νάρθηκα. Ανάμεσα στους δύο ιδιόμορφους ναούς δεν υπάρχει άμεση σχέση· απλώς εκπροσωπούν κάποια διάθεση πρωτοτυπίας που εκδηλώνεται ακόμη και σε επαρχιακά μνημεία. Το παράδειγμα του Γέρακα είναι διδακτικό ιδιαίτερα για τη σχέση των θόλων κυρίως ναού και νάρθηκα και την αντιμετώπιση των νεκρών χώρων.

Οφείλομε να αναφερθούμε επίσης στην Παναγία της Κορωνησίας, ναό γνωστό ως ημειγεγραμμένο σταυρό των τελευταίων δεκαετιών του 10ου αι. Πρόσφατες εργασίες έδειξαν ότι η στέγη ίσως αρχικά είχε το σχήμα του ελευθέρου σταυρού και η συνάδελφος Β. Παπαδοπούλου, που εξετέλεσε τις εργασίες, θεωρεί ενδιαφέρον να εξετασθεί μήπως ολόκληρος ο ναός – και όχι μόνον η στέγη του – ήταν αρχικά κτισμένος στον τύπο του ελευθέρου σταυρού<sup>70</sup>. Στην πρώτη περίπτωση έχουμε διαμόρφωση στεγών που πρέπει να ληφθεί υπ' όψη στην τελική πρόταση για τη μορφή της Μεταμορφώσεως· αν μελλοντικά αποδειχθεί και το δεύτερο ενδεχόμενο, τότε έχουμε ένα μνημείο απολύτως συγκρίσιμο προς την μεσσηνιακή εκκλησία και μάλιστα προγενέστερο από αυτήν.

Συστηματικοί τυπολογικοί συσχετισμοί προς τρίκογχα ή τετράκογχα με νάρθηκα ευρύτερο του δυτικού σκέλους ή κόγχης είναι μάλλον άσκοπο να γίνουν στην εργασία αυτή<sup>71</sup>. Όμως κρίνεται απαραίτητο να γίνει συνοπτική αναφορά στα μνημεία αυτά, γιατί δύο βασικά προβλήματα είναι σχεδόν κοινά, όταν στον κυρίως ναό προστίθεται νάρθηκας: α) η αξιοποίηση των χώρων εκατέρωθεν του δυτικού σκέλους ή κόγχης και β) η διάταξη και η διαμόρφωση θόλων και στεγών νάρθηκα και δυτικού τμήματος του κυρίως ναού. Όσον αφορά στο πρώτο πρόβλημα, ο αρχιτέκτονας της Μεταμορφώσεως θέλησε να μεγαλώσει τον νάρθηκα και να διατηρήσει καθαρή την κάτοψη του ελευθέρου σταυρού, όπως ακριβώς στους τρικόγχους ναούς Άγιο Νικόλαο στο Πλατάνι Αχαΐας<sup>72</sup> και Άγιο Γεώργιο τον Κρουνερίτη των Σερρών<sup>73</sup>, και στον ελεύθερο σταυρό με μεταγενέστερο νάρθηκα Άγιο Αθανάσιο (14ου αι.) εις Lešak<sup>74</sup>. Όσον αφορά στο δεύτερο πρόβλημα, η δυνατότητα συγκρίσεων είναι ακόμη πιο περιορισμένη<sup>75</sup>. Από τα μνημεία που μας ενδιαφέρουν εδώ, μόνον ο Άγιος Νικόλαος στο Πλατάνι και ο Άγιος Γεώργιος των Σερρών σώζουν ακεραίους τους θόλους τους· στον πρώτο ο νάρθηκας καλύπτεται με τρία σταυροθόλια, στον δεύτερο με καμάρα, ενώ και στους δύο στεγάζεται με μονοκλινή στέγη (με ρύση προς Δ. και χαμηλότερη από το αέτωμα του δυτικού σκέλους). Καμάρα και μονοκλινή στέγη υπάρχει και στον νάρθηκα του Αγίου Νικολάου κοντά στη Λάρυμνα<sup>76</sup>, όπου επίσης τοίχος χωρίζει τον νάρθηκα από τον κυρίως ναό. Επισημαίνεται ότι στον Άγιο Νικόλαο τοίχος χωρίζει τον νάρθηκα από τον κυρίως ναό, ενώ τέτοιος τοίχος δεν υπάρχει στον Άγιο Γεώργιο, όπου όμως

70. Δημοσίευση του μνημείου: Βοκοτόπουλος, Αρχιτεκτονική, σ. 51-56, 193 και σποραδικά. Για τις πρόσφατες εργασίες: Β. Παπαδοπούλου, Κορωνησία, Ναός Γενεσίου Θεοτόκου, ΑΔ 45 (1990), Χρονικά, σ. 259-60.

71. Τα μνημεία με την ιδιαιτερότητα αυτή σχολιάζουν ο Βοκοτόπουλος, Πλατάνι, σ. 391-2 και ο Μουτσόπουλος, Καιτοριά, σ. 40-69. Παρεμφερή περίπτωση (όπου τα προβλήματα είναι βασικά τα ίδια), αποτελεί ο Άγιος Νικόλαος κοντά στη Λάρυμνα, στον οποίο το δυτικό σκέλος του τρικόγχου και ο ισοπλατής προς αυτό νάρθηκας είναι διευρυνμένα χωρίς όμως το πλάτος του κυρίως ναού, Μπούρας, Λάρυμνα, 1239-53.

72. Βοκοτόπουλος, Πλατάνι, σ. 391-2.

73. Α. Ξυγγόπουλος, Έρευνα εις τα βυζαντινά μνημεία των Σερρών, Θεσσαλονίκη 1965, σ. 63-4, εικ. 29. Ν. Μουτσόπουλος, ό.π., εικ. 69.

74. Α. Deroko, ό.π., εικ. 253.

75. Ο Βοκοτόπουλος (Πλατάνι, σ. 391-2), ο Μουτσόπουλος (ό.π., σ. 40-69) και ο Χ. Μπούρας (ό.π., σ. 1251-2) αξιολογούν τις διάφορες λύσεις.

76. Μπούρας, Λάρυμνα, σ. 1239-41.

δύο παραστάδες στενεύουν ελάχιστα το πλάτος του δυτικού σκέλους. Καμαροσκέπαστοι νάρθηκες με μονοκλινή στέγη (με ρύση προς Δ.) είναι γνωστοί και από μνημεία άλλων τύπων και κατά τον Π. Βοκοτόπουλο, που απεικονίζει σχετικά παραδείγματα, απαντώνται σε πρώιμα μνημεία, ενώ δεν λείπουν από μνημεία του 11ου αι., ή ακόμη και μεταγενέστερα<sup>77</sup>.

Σύμφωνα με τις ανωτέρω διαπιστώσεις φαίνεται πιθανότερο πως ο νάρθηκας της Μεταμορφώσεως καλυπτόταν με καμάρα και στεγαζόταν με μονοκλινή στέγη, με την προϋπόθεση ότι μεταξύ του νάρθηκα και του δυτικού σκέλους υπήρχε διαχωριστικός τοίχος που βρισκόταν στην περσιιά του ανατολικού τοίχου του νάρθηκα. Πρόκειται για την απλούστερη δυνατή εκδοχή. Η λύση νάρθηκα με σταυρεπίστεγη μορφή, εξ ίσου πιθανή, δεν μπορεί να αποκλεισθεί κατηγορηματικά, ωστόσο δεν προκρίνεται – όπως εξ άλλου και άλλες δυνατές λύσεις που δεν αναλύονται εδώ – γιατί θεωρείται αρκετά σύνθετη για ένα μάλλον απλό μνημείο όπως η Μεταμόρφωση. Όλες αυτές οι υποθέσεις γίνονται με κάθε επιφύλαξη, καθώς, επαναλαμβάνεται εδώ, όλο το εσωτερικό είναι επιχρισμένο. Η προκρινόμενη λύση και η λύση με σταυρεπίστεγο νάρθηκα αναπαρίστανται σχεδιαστικά στα σκαριφήματα 11-13. Στα σκαριφήματα αυτά τα γνωστά στοιχεία είναι οι θέσεις των σταθμών των παραθύρων, οι θέσεις των μαιάνδρων και των οδοντωτών ταινιών και, ίσως, η γένεση της καμάρας του νάρθηκα. Όλα τα άλλα είναι απολύτως υποθετικά. Ο σκοπός των σκαριφημάτων είναι να δείξουν σε γενικές γραμμές τη σχέση θόλων, νάρθηκα και δυτικού σκέλους και των στεγών των ίδιων μερών του ναού, και όχι να δείξουν την αρχική μορφή του μνημείου. Εκείνο που, κατά τη γνώμη μας, μπορεί να θεωρηθεί αρκετά βέβαιο είναι πως το μνημείο μέχρι το κλειδί των καμαρών του σταυρού δεν ήταν δυνατόν να έχει ύψος μικρότερο των 4,70 μ. (από το δάπεδο του εσωτερικού). Αξίζει να επισημανθεί ότι, αν η ζώνη του μαιάνδρου εκτεινόταν στη δυτική πλευρά του νάρθηκα και στην αψίδα, στο ίδιο ύψος με τις αντίστοιχες ζώνες της νότιας πλευράς του μνημείου, τότε θα εκάλυπτε τις ράχες της ημικυκλικής καμάρας του νάρθηκα και τεταρτοσφαιρίου της αψίδας, στη θέση που οι δύο θόλοι σχεδιάζονται στα σκαριφήματα. Ασφαλείς σχεδιαστικά αναπαραστάσεις θα καταστεί δυνατόν να γίνουν μόνον όταν καθαιρεθούν τα επιχρίσματα του εσωτερικού και εντοπισθούν υπολείμματα θόλων.

Επανερχόμενοι στα τυπολογικά παρατηρούμε ότι: α) μεταξύ των ελευθέρων σταυρών με σύγχρονο νάρθηκα, οι δύο κόγχες στον ανατολικό τοίχο του νάρθηκα είναι γνωστές μόνον από τον Άγιο Ιωάννη στον Γέρακα και β) οι δύο κόγχες στον ανατολικό τοίχο της εγκάρσιας κεραίας είναι φαινόμενο σύνηθες στους ναούς του τύπου<sup>78</sup>, θεωρείται δε ότι δεν χρησιμεύουν ούτε ως κόγχες παραβημάτων ούτε για την τέλεση λειτουργιών χωριστών δογμάτων<sup>79</sup>, διαπιστώσεις που επιβεβαιώνονται εν προκειμένω από την παρουσία κογχών στον νάρθηκα και στο ανατολικό σκέλος (οι τελευταίες, όπως σημειώθηκε ήδη, χρησιμεύουν ως πρόθεση και διακονικό), αν βεβαίως δεν οφείλονται σε μεταγενέστερες επεμβάσεις.

Η τρίπλευρη αψίδα από τα τέλη του 10ου αι. επικρατεί στη ναοδομία της Ν. Ελλάδας<sup>80</sup>. Η κρηπίδα της νότιας πλευράς θεωρείται χαρακτηριστικό μνημείων κυρίως του 12ου αι., ενώ το μοναδικό προγενέστερο παράδειγμα συναντάται στην εκκλησία των Χριστιάνων<sup>81</sup>. Ο συνδυα-

77. Βοκοτόπουλος, Αρχιτεκτονική, σ. 137-8.

78. Δύο κόγχες στον ανατολικό τοίχο του έχει μόνον ο μεταγενέστερος νάρθηκας στο ναό της Κερασίας Ροδόπης: Ν. Ζήκος, ό.π. Για τις κόγχες στον ανατολικό τοίχο της εγκάρσιας κεραίας: Βοκοτόπουλος, Αρχιτεκτονική, σ. 108-9 και ο ίδιος, Αγία Παρασκευή, σ. 52. Υπάρχουν ακόμη και σε ναούς της κεντρικής Μικράς Ασίας, W. Ramsay - G. Bell, The Thousand and One Churches, Λονδίνο 1909, εικ. 181, 290, 297. Κόγχες στο δυτικό τοίχο (βλ. Βοκοτόπουλος, Αγία Παρασκευή, σ. 52) του δυτικού σκέλους έχει ο ναός της Κερασίας (Ν. Ζήκος, ό.π.). Στο δυτικό τοίχο του νάρθηκα και της προηγούμενης εκκλησίας διαμορφώνονται δύο κόγχες (άλλο άπαξ - και αυτό μέχρι στιγμής).

79. Βοκοτόπουλος, Αρχιτεκτονική, σ. 109 και ο ίδιος, Αγ. Παρασκευή, σ. 52.

80. Βοκοτόπουλος, Αρχιτεκτονική, σ. 151 ο ίδιος, Αγ. Παρασκευή, σ. 52.

81. Χ. Μπούρας, Βυζαντινές «αναγεννήσεις» και η αρχιτεκτονική του 11ου και 12ου αιώνας, ΔΧΑΕ, περ. Δ' - τ.Ε' (1969), σ. 262 και ο ίδιος, Η Παλαιοπαναγιά στη Μανωλάδα, ΕΕΠΣΑΠΘ, Δ' (1969), σ. 254.

σμός του πλινθοπερίκλειστου συστήματος με άλλα συστήματα δομήσεως είναι γνωστός από μνημεία 10ου - 12ου αι. αλλά και από υστεροβυζαντινά μνημεία<sup>82</sup>. Το αμελές πλινθοπερίκλειστο σύστημα χαρακτηρίζει κυρίως μνημεία χρονολογούμενα ανάμεσα στα τέλη του 10ου και τα τέλη του 11ου αι., χωρίς να εξαφανίζεται παντελώς κατά τον 12ο αι.<sup>83</sup>. Οπωσδήποτε η τοιχοποιία της Μεταμορφώσεως δεν έχει τίποτε κοινό με τις επιμελημένες τοιχοποιίες των μνημείων του 12ου αι. και του 13ου αι.<sup>84</sup>. Οι κτιστοί σταθμοί των παραθύρων είναι χαρακτηριστικό κυρίως πρωίμων ελλαδικών ναών· από το β' μισό του 11ου αι. επικρατεί η μορφή του πλινθίνου τόξου που κατέρχεται μέχρι της ποδιάς των παραθύρων, χωρίς όμως να εξαφανίζεται πλήρως η μορφή με τους κτιστούς σταθμούς<sup>85</sup>. Αν το άνοιγμα του νοτίου σκέλους ανήκε σε παράθυρο, τότε το παράθυρο είχε λοβούς περιβαλλομένους από ευρύτερο τοξωτό πλαίσιο, στοιχείο που εμφανίζεται το πρώτον στον τρούλο της Παναγίας του Οσίου Λουκά, διαδίδεται κατά τον 11ο και κυριαρχεί τον 12ο αι.<sup>86</sup>.

Ο μαϊάνδρος με σύνθετες ή απλές μορφές, είναι θέμα συνηθισμένο στην αρχιτεκτονική των μέσων και των υστέρων βυζαντινών χρόνων<sup>87</sup>. Το αρχαιότερο παράδειγμα παρέχει το καθολικό της Μονής του Οσίου Λουκά με ένα τύπο μαϊάνδρου κάπως διαφορετικό από αυτόν που επικράτησε στη μεσοβυζαντινή αρχιτεκτονική. Το Δαφνί, ο Άγιος Ιωάννης ο Θεολόγος Παλιού Λιγουριού και ο Σωτήρας Γαρδενίτσας είναι τα παλαιότερα γνωστά παραδείγματα με τον τύπο του μαϊάνδρου, όπως αυτός της Μεταμορφώσεως. Στην προτεινόμενη «αναπαράσταση» της εκκλησίας ο μαϊάνδρος αναπτύσσεται σε ύψος κατάλληλο, για να καλύψει τις ράχες της καμάρας του νάρθηκα και του τεταρτοσφαιρίου της κόγχης, θέσεις στις οποίες οι αρχιτέκτονες χρησιμοποίησαν διάκοσμο ήδη από την έναρξη της μεσοβυζαντινής περιόδου<sup>88</sup>. Αν αυτό συνέβαινε στην πραγματικότητα, τότε ζώνη μαϊάνδρου περιέτρεχε το μνημείο (ή τουλάχιστον τη δυτική, τη νότια και την ανατολική πλευρά του, σύμφωνα με την αρχή που αναβαθμίζει τις πλευρές, οι οποίες θεωρούνται σημαντικές για ποικίλους κατά περίπτωση λόγους) συνδυάζοντας λειτουργία με συνθετικές επιδιώξεις. Ο Γ. Βελένης, στον οποίο οφείλονται μια σειρά σημαντικών διαπιστώσεων για τη λειτουργία του διακόσμου, επισημαίνει ότι σε ορισμένα μνημεία χρονολογούμενα από τα μέσα του 10ου μέχρι τις αρχές του 11ου αι. «οι ζωφόροι εμφανίζονται, κυρίως, εκεί όπου υπάρχει τοιχοδομική ανάγκη»<sup>89</sup> και τέτοια δεν είναι η περίπτωση της νότιας πλευράς της Μεταμορφώσεως. Αντιθέτως, σε μια σειρά μνημείων, που περιλαμβάνει την Αγία Μονή (μαϊάνδρος), την Παναγία του Μέριμπακα (μαϊάνδρος), την Παλαιοπαναγιά (μαϊάνδρος), τον Άγιο Νικόλαο της Οχιάς (μαϊάνδρος - αβακωτή ζωφόρος), την Αγία Βαρβάρα Ερήμου (μαϊάνδρος - αβακωτή ζωφόρος - στη δυτική πλευρά τοιχοδομική στρώση), στους Αγίους Σέργιο και Βάχχο Κίττας (αβα-

82. D. Hayer, Saint Georges près de Skala (Laconie), ΔΧΑΕ, περ. Δ' - τ. 1Β' (1984), σ. 270, 284-5. Στ. Μαμαλούκος, Θεολόγος, σ. 428-30. Βοκοτόπουλος, Πλατάκι, σ. 393. Χ. Μπούρας, Λάρυμνα (βλ. υποσημ. 4), σ. 1252. Εδώ ο συνδυασμός δεν χρησιμοποιείται για να εξαρθεί η επιμελημένη λιθοδομή που βρίσκεται ψηλότερα.

83. Π. Βοκοτόπουλος, Περί την χρονολόγησιν του εν Κερκύρα ναού των Αγίων Ιάσωνος και Σωσιπάρχου, ΔΧΑΕ, περ. Δ' - τ. Ε' (1969), σ. 162 (εφεξής Βοκοτόπουλος, Περί την χρονολόγησιν). Ο ίδιος, Άγιος Δημήτριος Ήλιδος, ΑΔ 24 (1969), Μελέτες, σ. 210. Χ. Μπούρας, Ο Άγιος Ιωάννης ο Ελεήμων Λιγουριού Αργολίδος, ΔΧΑΕ, περ. Δ' - τ. Ζ' (1974), σ. 10.

84. Προχείριως: Παλαιοπαναγιά, Αγία Μονή, Μέριμπακας, Χώνικας, Βλαχέραι Ηλείας (αρχών 13ου αι.), Άγιος Χαράλαμπος Καλαμάτας - αετώματα - (α' μισό 13ου αι.), Άγιοι Απόστολοι και Άγιος Κωνσταντίνος και Ελένη Καλαμάτας, Σαμαρίνα.

85. Βοκοτόπουλος, Αρχιτεκτονική, σ. 164. Ο ίδιος, Αγία Παρασκευή, σ. 52, ο ίδιος, Πλατάκι, σ. 395.

86. Βοκοτόπουλος, Περί την χρονολόγησιν, σ. 163. Ο ίδιος, Αγία Παρασκευή, σ. 52-54.

87. Γενικά για το θέμα: Γ. Δημητροκάλλης, Παλαιοχριστιανικοί και βυζαντινοί μαϊάνδροι, Αθήνα 1982, και ειδικά για τον τύπο της Μεταμορφώσεως βλ. προχείριως ό.π., σ. 33-39. Στ. Μαμαλούκος, ό.π., σ. 433-4. Κ. Τσουρής, ό.π., σ. 157-62.

88. Βελένης, Ερμηνεία, σ. 176-9.

89. Ό.π., σ. 177-8.

κωτή ζωφόρος), οι διακοσμητικές ζώνες (επενδυτικές ή συμπαγείς) καλύπτουν ράχες θολωτών κατασκευών και παράλληλα «οργανώνονται με συνθετικές προθέσεις» – διαφορετικές κατά περίπτωση<sup>90</sup>. Με εξαίρεση τον Άγιο Νικόλαο της Οχιάς – για τον οποίο έχουν προταθεί και ο 11ος και ο 12ος αι.<sup>91</sup> – και την Παναγιά του Μέρμπακα – η οποία αναχρονολογείται στον 13ο αι. – όλα τα άλλα μνημεία ανήκουν στον 12ο αι.

Χαρακτήρες του αλφαβήτου, μμηήσεις ή διάφορα σχέδια με πλίνθους και πλινθία είναι γνωστά από μνημεία μέσω βυζαντινών αιώνων, αλλά δεν λείπουν – αν και είναι εν γένει σπάνιο φαινόμενο – από υστεροβυζαντινά μνημεία<sup>92</sup>. Στην Ελλαδική Σχολή εμφανίζονται κατά τα τέλη του 10ου αι. και δεν χρησιμοποιούνται συστηματικά μετά τις αρχές του 12ου αι.<sup>93</sup>. Ιδιαίτερη σημασία δεν έχει απλώς η χρήση τους, αλλά ο τρόπος που χρησιμοποιούνται (συχνότητα, μορφές, θέση και σχέση με την υπόλοιπη τοιχοποιία). Εδώ έχουμε ένα σχετικά περιορισμένο θεματολόγιο σε σύγκριση με τον Άγιο Νικόλαο στο Πλατάνι, τον Άγιο Ιωάννη Θεολόγο Παλιού Λιγουριού ή τον Προφήτη Ηλία Κονιδίτσας<sup>94</sup>. Στη Μεταμόρφωση, σε ορισμένες περιπτώσεις, διαπιστώνεται καθαρά διακοσμητικός προορισμός, αλλά στις περισσότερες το θεματολόγιο αυτό προορίζεται να πληρώσει αρμούς ανάμεσα σε λίθους με ακανόνιστο περίγραμμα. Από την άποψη αυτή η Μεταμόρφωση φαίνεται να προηγείται των δύο τελευταίων ναών, με καθαρά διακοσμητικό θεματολόγιο, ενώ βρίσκεται κοντά σε περιπτώσεις όπως αυτές μνημείων του β' μισού του 10ου και του 11ου αι., όπου κυριαρχεί το κατασκευαστικό θεματολόγιο ή αυτό συνδυάζεται με τα καθαρά διακοσμητικά στοιχεία<sup>95</sup>.

Οι οδοντωτές ταινίες γνωρίζουν υπερβολική χρήση στην Παναγιά του Οσίου Λουκά και τους Αγίους Αποστόλους Αθηνών, στη συνέχεια κατά τον 11ο αι. παρατηρείται λελογισμένη χρήση τους, ενώ ο 12ος επανέρχεται σε κάπως πιο εκτεταμένη χρήση από τον προηγούμενο αιώνα<sup>96</sup>. Εξαιρέσεις βέβαια μπορούν να επισημανθούν και στις τρεις ανωτέρω περιόδους. Η περιορισμένη χρήση στη Μεταμόρφωση την τοποθετηθεί μάλλον στον 11ο αι. Σφραγίσματα υποδοχών ικριωμάτων δεν διατηρήθηκαν, αν βέβαια υπήρχαν. Η μέθοδος στερεώσεως των ικριωμάτων στους κατακορύφους αρμούς του πλινθοπερικλείστου<sup>97</sup> είναι απλή και εύκολη, προπάντων όταν δεν υπάρχει η πρόθεση να σφραγισθούν στη συνέχεια οι υποδοχές. Χρησιμοποιείται στη μέση και ύστερη βυζαντινή ναοδομία με ποικίλους τρόπους πληρώσεως των υποδοχών.

6. Όσα εξετέθησαν μέχρις εδώ επιτρέπουν να χρονολογήσουμε τη Μεταμόρφωση στον 11ο αι. Η κρηπίδα, χαρακτηριστικό κατ' εξοχήν του 12ου αι., δεν αγνοείται παντελώς κατά τον 11ο και επομένως δεν αποτελεί εμπόδιο για τη χρονολόγηση αυτή. Η θέση του μαιάνδρου στο μνημείο είναι το μοναδικό στοιχείο που το σχετίζει περισσότερο με τον 12ο παρά με τον 11ο αι. Ωστόσο, από το ναό λείπουν μια σειρά στοιχείων τα οποία χαρακτηρίζουν το έργο των μαστό-

90. Ό.π., σ. 182-6.

91. Ό.π., σ. 184 (υποσημ. 2).

92. Βοκοτόπουλος, Αρχιτεκτονική, σ. 144. Ν. Μουτσόπουλος, ό.π., κυρίως σ. 461-7, αλλά και σποραδικά. Κ. Τσουρής, ό.π., σ. 144-5.

93. Βοκοτόπουλος, Πλατάνι, σ. 394, 402.

94. Ό.π., σ. 394. Στ. Μαμαλούκος, ό.π., σ. 430-2. Α. Ορλάνδος, Άγνωστος βυζαντινός ναός της Λακωνίας, Ελληνικά 15 (1957), σ. 91.

95. Χ. Μπούρας, Συμπληρωματικά στοιχεία για έναν κατεστραμμένο ναό της Βοιωτίας, ΔΧΑΕ, περ. Δ' - τ. Δ' (1964-1965), σ. 240. Για τα μνημεία της Καστοριάς: Ν. Μουτσόπουλος, ό.π. σποραδικά. Λάμποβο, Βοκοτόπουλος, Αρχιτεκτονική, πίν. 55. Άγιοι Θεόδωροι Σερβίων, Α. Ευγγόπουλος. Τα μνημεία των Σερβίων, Αθήνα 1957, πίν. 12. Άγιος Νικόλαος στους Μολιγκάτες Κυθήρων, ΑΔ 20 (1965), Χρονικά, Πίν. 188β.

96. Μπούρας, ό.π., σ. 242. Βοκοτόπουλος, Περί την χρονολόγησιν, σ. 164. Ο ίδιος, Αρχιτεκτονική, σ. 169-70. Στ. Μαμαλούκος, ό.π., σ. 421, 438. Βοκοτόπουλος, Πλατάνι, σ. 393-4.

97. Βελένης, Ερμηνεία, σ. 22-24, 42-43.

ρων του 12ου αι. και της πρώτης γενεάς του 13ου αι. στη Ν. Ελλάδα<sup>98</sup>. Η Μεταμόρφωση επομένως δύναται να ενταχθεί στα μνημεία του 11ου αι. της Ελλαδικής Σχολής. Αν κατανοήθηκε και ερμηνεύθηκε σωστά ό,τι σώθηκε από την αρχική εκκλησία, τότε πρόκειται για έργο από το οποίο δεν λείπει η επιδίωξη της πρωτοτυπίας, όσο και αν η αρχιτεκτονική του δεν είναι αρχιτεκτονική μεγάλων αξιώσεων. Μια σειρά ενδείξεων, που λαμβάνονται υπόψη με μεγάλες επιφυλάξεις, επιτρέπουν να ανεβάσομε τη χρονολόγηση του μνημείου αρκετά πριν από το τέλος του 11ου αι. (χαλαρό πλινθοπερίκλειστο), να το θεωρήσομε πρώιμο (καμαροσκεπαστος νάρθηκας – μονοκλιής στέγη, σταθμοί από τοιχοποιία) και εν τέλει να το τοποθετήσομε στο α΄ μισό του αιώνας αυτού (γράμματα και πλίνθινα σχέδια στους αρμούς), πιθανώς πριν από άλλα πολύ κοντά στον Άγιο Ιωάννη τον Θεολόγο Παλιού Λιγουριού και τον Προφήτη Ηλία Κονιδίτσας.

Με τη δημοσίευση του ναού της Μεταμορφώσεως πλουτίζεται ο κατάλογος των μνημείων της Μεσσηνίας και η σειρά των πρώιμων μνημείων του τέλους του 10ου αι. και της πρώτης πεντηκονταετίας του 11ου αι., ενώ ο πίνακας των ελευθέρων σταυρών αποκτά ένα πρωτότυπο – μέγχι τον εντοπισμό και άλλων παρομοίων – μνημείο.

*Αθήνα, 25 Μαγτίου 1995*

*Α. ΚΑΒΒΑΔΙΑ-ΣΠΟΝΔΥΛΗ*

*Κ. ΤΣΟΥΡΗΣ*

98. Η ποιότητα των κατασκευών εν γένει, η επιμελημένη λάξευση των λίθων, οι πλίνθοι με τις εγχοπές, τα λίθινα γείσα και πλαίσια παραθύρων, spolia σε ιδιότυπη χρήση. Από τις μελέτες του Χ. Μπούρα για την αρχιτεκτονική της περιόδου γενικώς βλ. ενδεικτικά: Βυζαντινές «αναγεννήσεις» και η αρχιτεκτονική του 11ου και 12ου αιώνας, ΔΧΑΕ, περ. Δ΄ - τ. Ε΄ (1969), σποραδικά. Η Παλαιοπαναγιά στην Μανωλάδα, ΕΕΠΣΑΠΘ, Δ΄ (1969), σ. 255-61. Η αρχιτεκτονική στην Ελλάδα κατά τον 12ο μ.Χ. αιώνα, Διαλέξεις Κέντρου Νεοελληνικού Πολιτισμού, Αθήνα 1981, σ. 94-101. Η φραγκοβυζαντινή εκκλησία της Θεοτόκου στο Ανήλιο (τ. Γκλάτσα) της Ηλείας, ΔΧΑΕ, περ. Δ΄ - τ. ΙΒ΄ (1984), σ. 260-2. Church Architecture in Greece around the Year 1200, Studenica et l'art byzantin autour de l'année 1200, Βελιγράδι 1988, σ. 271-7. Φλιούς, Παναγία η Ραχιώτισσα, ΔΧΑΕ, περ. Δ΄ - τ. ΙΣΤ΄ (1991-1992), σ. 44-66, όπου αναχρονολογείται στον 13ο αι. και η Κοίμηση του Μέρμπακα.

## Summary

### TWO BYZANTINE CHURCHES IN MESSENA

1. The Church of Ayios Vlassios at Valyra is a triconch, aisleless, domed church, now in ruins. The masonry consists of roughly dressed blocks of stone and bricks. The walls are decorated with bands and zones containing a variety of decorative motifs: a zone with circular bricks, a zone of cloisonné bricks laid vertically, zones with two rows of triangular tiles (laid either right way up or upside down), a zone of panels consisting of square bricks laid in a rhombus pattern with a triangular tile at each corner, a zone with petal-shaped bricks and stones, a zone of bricks laid horizontally, dentil courses, and probably bands or isolated quatrefoils (phialostomia). There is a one-light window in each of the north and south apses, and the sanctuary apse has a two-light window. The monument is of particular interest for its decorative brick work, which is achieved with limited and rather cheap means: bricks taken from earlier buildings, small pieces of bricks and tiles, and (elements produced by carving the stone). The impression of a rich repertoire of motifs arises from the shape, dimensions, borders, arrangement and density of these elements. The spirit informing the decoration is an expression of a desire to enrich it by a variety of improvisations, using fairly cheap means. The monument is dated on the basis of the decorative brick work to the last quarter of the 13th c. or the first half of the 14th.

2. The Church of the Transfiguration in the village of Metamorphose, Pylia – a monument now deformed by later modifications – originally belonged to the type of the domed, free-cross church, and had a three-sided apse at the east end and a narthex on the west equal in length to that of the transept. In view of the fact that the surviving parts of the original church are not enough to permit an accurate reconstruction drawing of it, the authors investigate a variety of possibilities with regard to the original form of the monument. Basically, it is established that the entire building was erected in only a single building phase. The most difficult problem in the endeavour to make a reconstruction drawing of the monument is the restoration of the roof over the narthex and the relationship between this roof and the barrel vault covering the west end of the cross. It is considered likely that the narthex had a barrel vault running north-south and was covered with a lean-to roof sloping down to the west; between the narthex and the west end of the cross there was a partition wall (which was drawn in plan by the *Expédition Scientifique de Morée*, though in a different position). The type followed in the *Metamorphosis* (that is the free-cross church) is, generally speaking, a simple one, and attempts were made to preserve its clarity, though at the same time an unusually spacious narthex was constructed, which is a fairly original feature.

On the basis of the masonry, crepis, maeander pattern, dentil courses, the greek characters and the brick patterns at the joints, the monument is assigned to the Helladic School and is dated to the 11th c., and possibly to the first half of this century. The architecture of the church may not have had great pretensions, but certainly aspired to originality.

*A. KAVVADIA - K. TSOURIS*

# EXCAVATIONS AT POLYSTYLON (ABDERA) GREECE: ASPECTS OF MORTUARY PRACTICES AND SKELETAL BIOLOGY

## Abstract

The present study examines bioarchaeological data affecting two human skeletal series excavated from the archaeological sites, of ΕΑ1 and ΕΑ2, at Polystylon-Abdera, Greece. The two collections were dated between the 6th to 9th century AD, and 12th to 13th century AD, respectively.

Explanations for several conditions are offered, derived from analyses of the skeletal record, with the intention to decipher the anthropological manifestations and the bio-archaeological differences observed at an intra- and intersite level concerning the two populations.

The purpose of this report is twofold, to reflect primarily on issues of palaeopathology and palaeodemography, and subsequently to elucidate parts of the undocumented history of these people.

## A Historical Overview

Archaeological investigations were launched at Abdera (Fig. 1) in 1950 by archaeologist Dim. Lazaridis. References reflecting on the archaeological record of Abdera during the ancient and Byzantine time periods have been published in the *Πρακτικά Αρχαιολογικής Εταιρείας* (Prakt), and in the *Αρχαιολογικά Χρονικά του Αρχαιολογικού Δελτίου* (ADelt), see (Prakt 1954, 169, ADelt 17 (1961/2), 245-248, ADelt 20 (1965), 453, Prakt 1966, 61, ADelt 22 (1967), 433, Prakt 1971, 63-71, Prakt 1976, A', 134, Prakt 1978, 77-79, Prakt 1979, 101-105, *Θρακικά Χρονικά* 36 (1980/81), 58-60, Prakt 1982, 18-26, Prakt 1983-A', 13-19, Prakt 1984).

Starting from the 9th century AD, Abdera was referred to as Polystylon (Πολύστυλον), see Bakirtzis (1982), a name it carried during the Middle Ages. Polystylon became an important city and center of Christianity in Thrace during the Byzantine period (Lazaridis 1961, 1965, 1975; Bakirtzis 1982, 1983).

Today, the cities of ancient Abdera and Byzantine Polystylon are represented by an archaeological area exceeding 2.5 Km<sup>2</sup> and by the historic village of Abdera located approximately 6 Km inland from the seashore, due north.

Archaeological excavations of sites ΕΑ1, and ΕΑ2 were directed by Prof. Ch. Bakirtzis, under the auspices of the Ephorate of Byzantine Antiquities of Eastern Macedonia and Thrace, sponsored by the Greek Archaeological Service, the Greek Ministry of Macedonia and Thrace, and the Archaeological Society of Athens. The project was conducted by a crew of the Ephorate of Byzantine Antiquities of Eastern Macedonia and Thrace supervised by archaeologist Nicholas Zikos. The author was responsible for the excavation of the burials, the documentation of the mortuary practices, the *in situ* inspection, and the laboratory mensurational and statistical studies of the human skeletal remains.

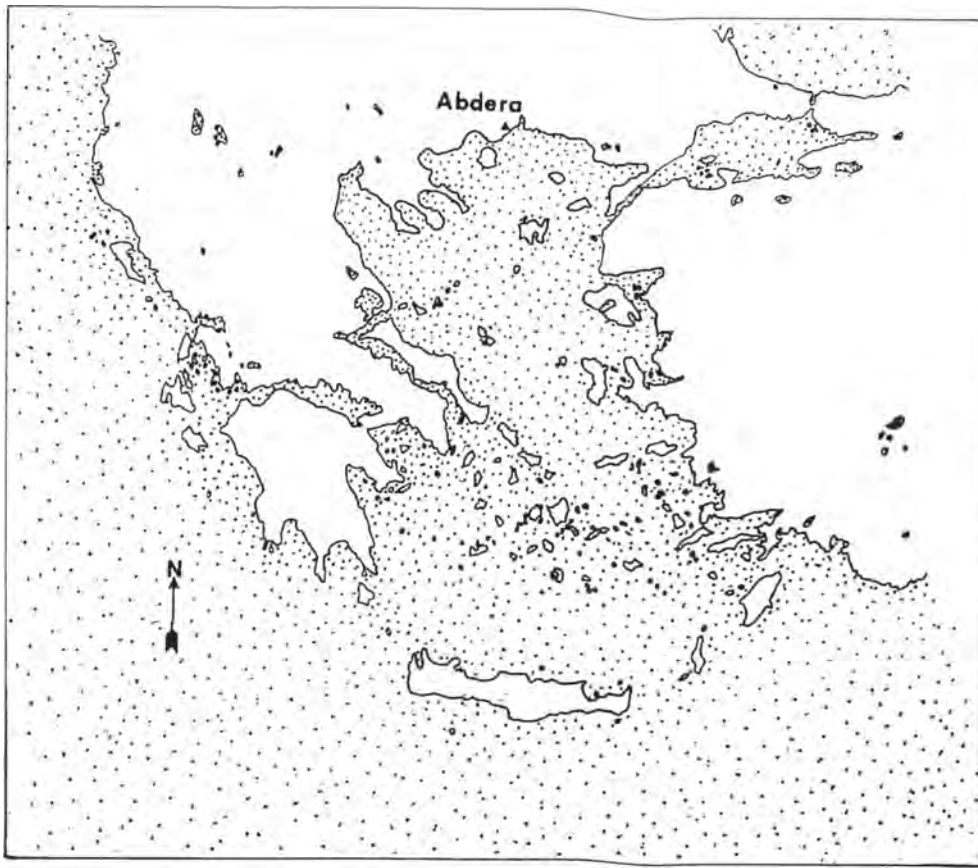

*Fig. 1. Map showing location of site Abdera-Polystylon.*

### **Site Locations, Burial Customs, Sample Size**

The provenances of the two cemeteries were independent. The  $\Xi A 1$  cemetery site was located at the peripheries of the three-aisled Basilica church (Fig. 2) by the western entrance of the ancient city of Abdera. The cemetery involved thirty well built and well defined graves. The graves were classified as boxed-shaped. They were constructed by the utilization of well carved marble and crystalline limestone slabs, and/or stone materials selectively collected from earlier architectural structures, hence, indicating secondary use-related associations. Out of the thirty graves excavated, eight represented collective burials consisting of both primary and secondary burials. Forty individuals comprised this skeletal collection (Table 1).

The burial customs and practices concerning the collective burials involved the respectful and careful removal of the earlier interments toward the long-side (north and south), and the short-side (east and west) walls of the graves in order for the main burial to be interred. All individuals were positioned in an extended, supine position with flexed forearms superimposing the thoracic region. They were placed in an east-west orientation, facing east (Fig. 3). The respectful removal and repositioning of earlier interments, as well as the placement and orientation of the main burials should be noted conform with the contemporary burial customs and practices observed among family owned graves of the Hellenic culture area. Based on the microstratigraphic interrelations affecting the secondary and primary burials, it was possible to argue that the remov-

TABLE 1. POLYSTYLON, $\Xi$ A1 AND $\Xi$ A2 SITES: Age and Sex Assessments						
Age Groups in Years	$\Xi$ A1 Site Individuals			$\Xi$ A2 Site Individuals		
Infancy I: 0 to 6	16			13		
Infancy II: 6+ to 12	2			10		
Juvenilis: 12+ to 18					3 (♂)	1 (♀)
Adults: 18/19 to 45	1 (*)	13 (♂)	3 (♀)		17 (♂)	7 (♀)
Maturus: 45 to <60		3 (♂)	2 (♀)		9 (♂)	
Senilis: >60						
Note: (*) Indeterminate sex assessment, (♂)= Male, (♀)= Female						

al and repositioning of the initial interments was conducted according to the state of bodily decomposition of the earlier interments. As a rule, however, the cranial remains of the preceding interments were placed adjacently, and in analogous anatomical associations with the crania of all primary burials, resting at the western short sides of the graves and facing east (Fig. 4).

The  $\Xi$ A2 cemetery site was located at the peripheries of the aisles domed Byzantine church at the north-western esoteric area of Polystylon (Fig. 5). Forty five graves were excavated yielding a collection of sixty individuals (Table 1). Ten out of the forty five graves implicated primary and secondary burials. The burial customs concerning the practice of inhumations, placement and orientation of the interments, as well as the burial offerings were similar to these of the  $\Xi$ A1 site. What differed, however, were the materials used for the construction of the graves, coupled by dissimilarities of the spatial distribution of the interments. Here ( $\Xi$ A2 cemetery), wooden coffins appeared to have been introduced (Fig. 6) and widely used (Bakirtzis 1983). In addition, ample burials were intrusive, truncating and/or overlapping earlier, and adjacently located interments from the same cultural component. Furthermore, stratigraphic correlations indicated that during the processes of placement of new interments, human skeletal remains of unrelated graves were either partially, or entirely removed to undefined areas (Fig. 7).

### Stratigraphy and Taphonomy

It was plausible to demonstrate by means of an integrated stratigraphic perspective, that the  $\Xi$ A2 site was distinguished as a human activity area of long duration, allocated as a cemetery. Seen from a bio-archaeological viewpoint, however, it was apparent that this activity area was subjected to significant constraints affecting accessible space. These conditions of restricted spatial availability augmented to unconventional variations of the taphonomic conditions pertaining to the preservation of the human skeletal remains. From an anthropological perspective these disturbances and impactions of the human burials observed at the  $\Xi$ A2 site, revealed contrasting deviations to what was documented at the antedating  $\Xi$ A1 cemetery.

Ensuing the dissimilar cultural manifestations observed in the archaeological record it was necessary to decipher possible causative agents which underlay these variations, recognizing that burial customs and practices reflect on cultural and behavioral modes and versions through time. Additionally, preliminary archaeological forensic studies of the human skeletal remains indicated significant intrasite palaeopathological and palaeoepidemiological differences.

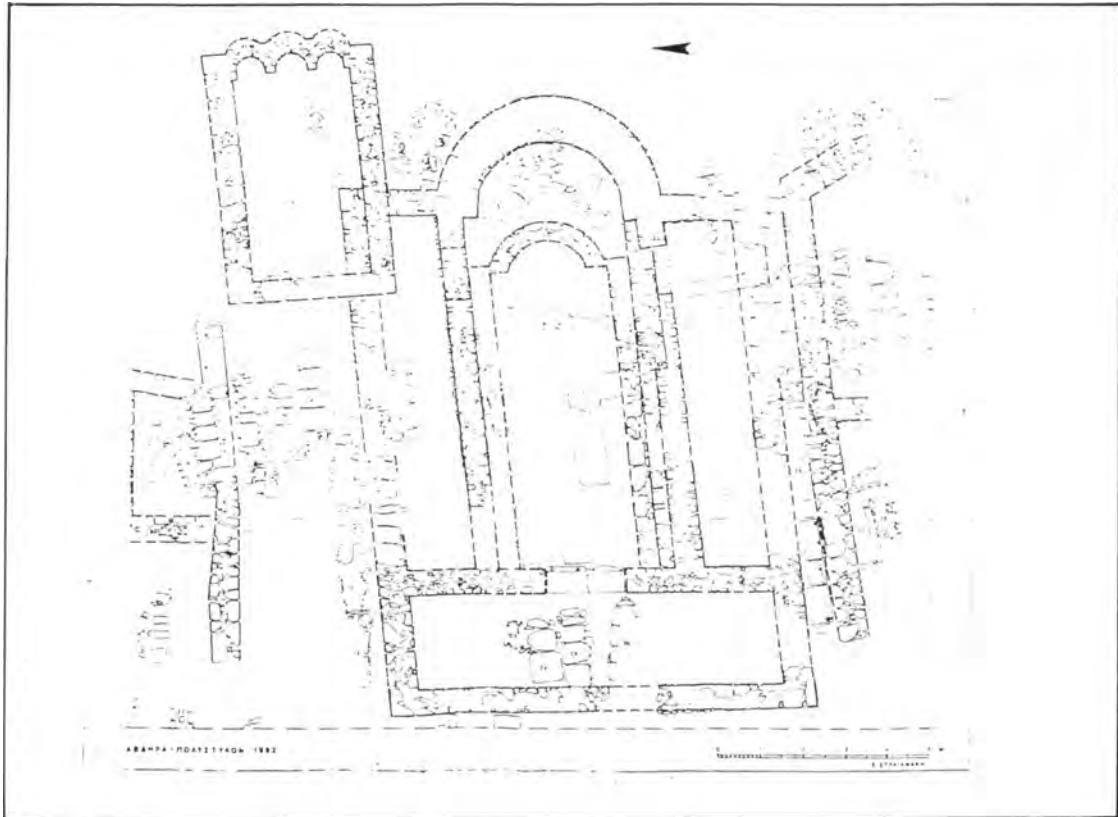

*Fig. 2. Plan view of EA1 site.*

## **Objectives**

The overall objective was to use skeletal forensics and palaeopathology to comprehend and elucidate processes and conditions which underlie manifestations of skeletal changes and disease patterns observed in the archaeological record. It was anticipated that results from the bioarchaeological studies would enhance our understandings, by providing information on past physical and social environmental conditions pertaining to the subject study for purposes of anthropological reconstructions. Using a deductive approach, conditional probabilities could therefore be calculated for competing explanatory hypotheses.

## **Methods**

In studying human skeletal remains, with a look at archaeological forensic implications, bone was considered a flexible organ responding to constitutional and/or localized physiological and pathological stress, which, in turn, affects the general health and vitality of an individual. Hence, stress is thought to be a dynamic factor activating and orienting human populations towards adaptive processes in respect to their biocultural environmental settings, which might need to be changed through selective processes for more favorable conditions. However, when stress is long

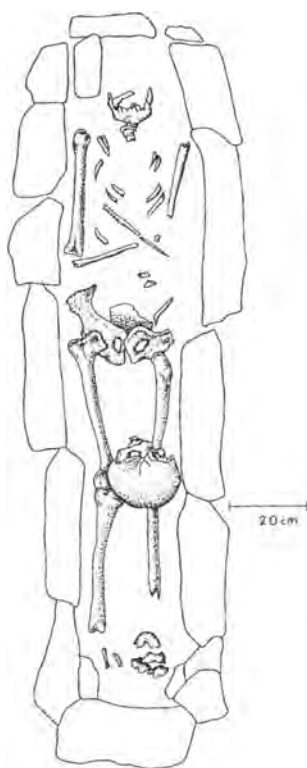

Fig. 3. Interment placement and orientation.

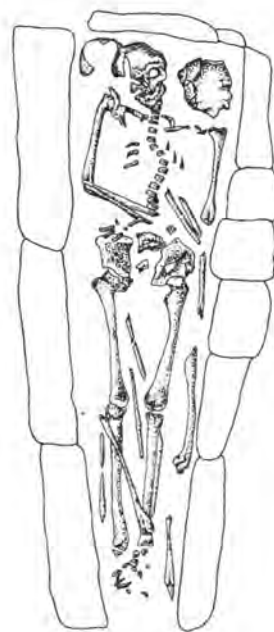

Fig. 4. Primary and secondary burials.

lasting and uncontrolled, it usually has a devastating effect on individuals and the groups or populations to which they belong (Selye 1971). Individual physiological changes, resulting from stress may increase morbidity and mortality within a population contributing to decreases of its productive and reproductive capacities (Christian 1968) affecting the gene pool, and regulating the composition of the genetic structure of the next generations.

A derivative of stress is the disruption of growth (Park 1964; Vahlquist 1975; Angel and Olney 1981). Disruptions severe enough to prove morbid, or conditions of arrested and improved growth usually leave permanent markers on skeletal tissues. Such markers are often the only means for the general reconstructions of stress frequencies in prehistoric and past historic populations.

Skeletal metrics, macroscopic investigations of cranial and post cranial pathologies enhanced by microscopic, as well as bone isotopic analyses were used in this study, in order to understand the adjustments and biocultural adaptations of these two series, and hopefully the processes which underlay the manifestations of stress and disease patterns seen in the archaeological record.

Various methods were employed for the determination of sex and age for each individual. The pelvic bones were the main criteria for sex assessments (Brooks 1955; Phenice 1969; Stewart 1968; Washburn 1949), although, robusticity, cranial and post cranial features were considered (Krogman

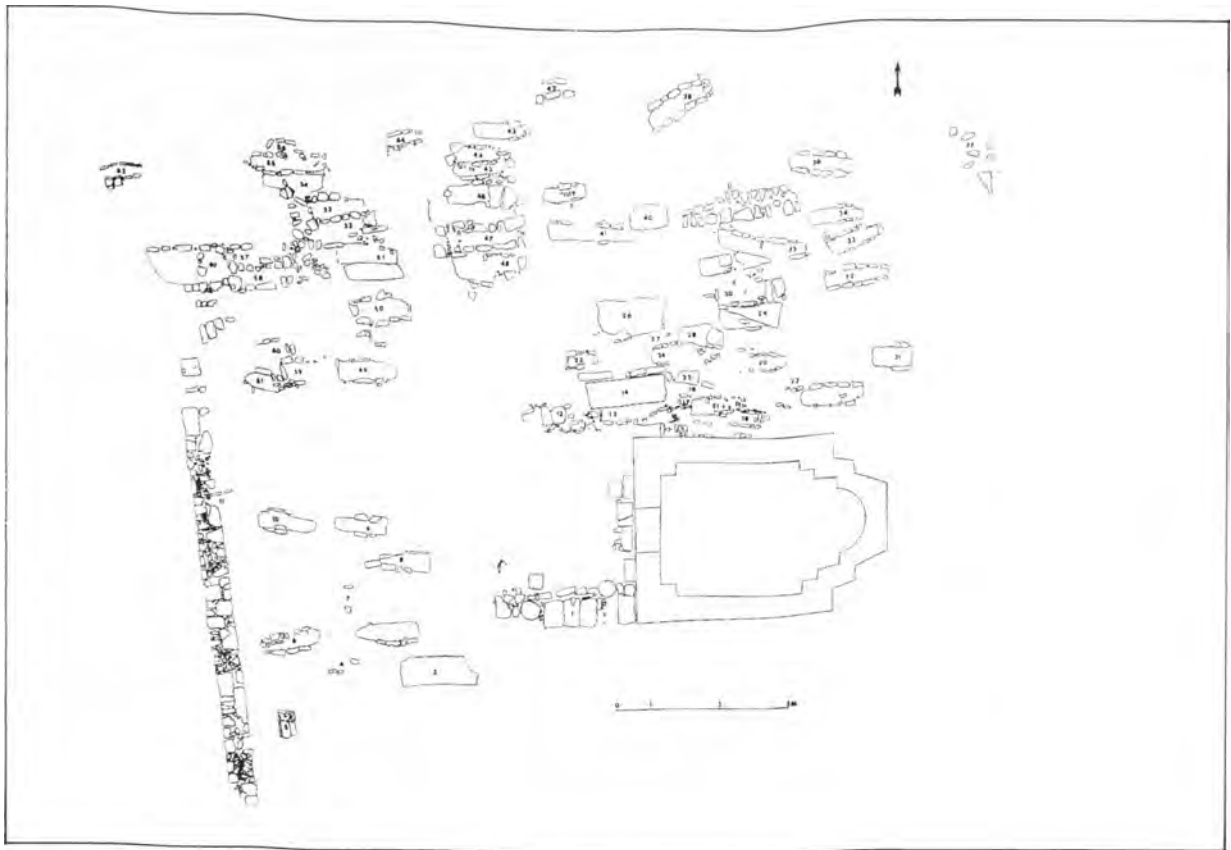

Fig. 5. Plan view of EA2 site.

1962; Stewart 1968) as subjective assessments. For biological determinations of age among infants and juveniles, the main criteria used were dental development and eruption, as well as skeletal appendicular maturation. For the adults, *Maturus* and *Senilis*, the pubic symphysis was regarded as the main criterium for age assessments (Brooks 1955; Krogman and Iscan 1986; Gilbert and McKern 1973). Suturaleal fusion (Krogman 1962) and dental wear patterns (Brothwell 1989; Klatsky 1939; Molnar 1970; Tomenchuck 1979) provided supplementary data. Stature was calculated using the methods by Trotter and Glesser (1952, 1958) in conjunction with the correlation formula for individuals older than thirty years.

## BIOARCHAEOLOGICAL RESULTS

### Preface on the Assessments of Biological Distance and Pathology

Correlations of the skeletal morphometrics and traits of non metric epigenetic variation (Berry and Berry 1967; Brothwell 1963; Winder 1981) from both collections, revealed that each were inbred populations with no discernible evidence of biological distance between them. Forensic analyses of the EA1 and EA2 collections indicated there were significant differences in the skeletal record as reflected by the palaeopathological manifestations observed between the two series. The EA2 collection was the most severely affected by morbid manifestations.

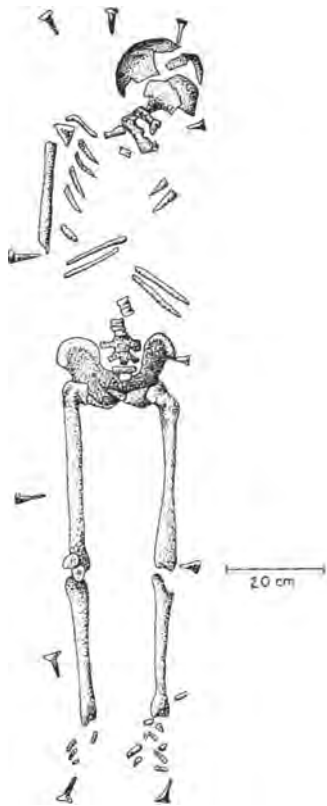

Fig. 6. Iron nails depicting the outlines of wooden coffin.

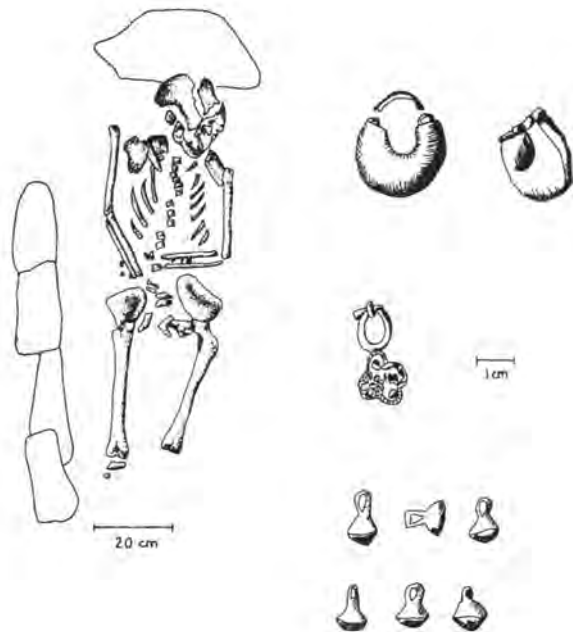

Fig. 7. Taphonomic impacts on human osseous remains.

### Infant Morbidity

Throughout the developmental period of the individuals within the Infancy I age group (0-6 years) of the  $\Xi A1$  collection, three growth retardations were observed, notably between the first (1.0), second (2.0), and fifth (5.0) years of age. For the individuals of the Infancy I age group of the  $\Xi A2$  collection, two major growth retardations were detected, at the second (2.0) and fifth (5.0) years of age (Table 2).

The data derived from the skeletal analysis of the very young from Polystylon, especially the incidence of cessations of growth at the second (2.0) and fifth (5.0) year, observed among both skeletal collections, suggested these were particularly critical stages of the developmental processes and survival of the individuals within the Infancy I age groups.

Furthermore, it is inducted that the conditions of stress prevailing during these critical stages of growth and development were not successfully counteracted by anticipated cultural buffer mechanisms, and/or biocultural adaptations. It is therefore argued, that the causative agents of the morbid conditions critically affecting and inhibiting the vitality and survival of the very young individuals (within the Infancy I), were functioning as relatively early checking point mechanisms of the growth abilities and reproductive capacities of both populations. This statement specifically applies to the  $\Xi A2$  population .

Age groups in years	$\Xi$ A1 cessations of growth in years	$\Xi$ A2 cessations of growth in years
Infancy I: 0 to 6	At 1.0, 2.0, and 5.0 years	At 2.0 and 5.0 years
Infancy II: 6+ to 12	Limited number of individuals	At 8.0 and 10.0 years

Furthermore, the skeletal record of the  $\Xi$ A2 site indicated, there were less survivors from Infancy I to the next age group, Infancy II(6+ to >6 years). Two growth retardation periods were observed with this latter age group, at the eighth (8.0) and tenth (10.0) years of age (Table 2).

### Dental Pathologies and Manifestations of Stress

Inter- and intrasite dynamics of population demographics pertaining to the Infancy groups, relative to morbidity issues, were partially supported, when available, by dental hypoplasias, serving as permanent markers of stress. The latter (infancy stressors) coincides with the data derived from the dental enamel hypoplastic defects (Goodman 1984; Goodman and Armelagos 1985; Goodman et al. 1980; Pindborg 1982; Swardstedt 1966) of the older individuals who had survived severe and relatively long-lasting constitutional disturbances associated with a wide variety of diseases and nutritional deficiencies, the causative agent of the dental hypoplasias. These might include vitamin A (Wolbach 1947) and D, deficiencies (Nikiforok 1981), fevers (Kreshover and Clough 1953), maternal diabetes (Grahnen 1967), neonatal asphyxia (Grahnen 1969), neonatal jaundice, nephrotic syndrome (Schusterman 1969), and gastroenteritis (Smith 1979). Such conditions may disturb the enameloblastic activities serving as permanent markers of *ante mortem* disruptions and subsequent improvement of growth (Goodman 1984; Goodman et al. 1984).

It is remarkable to report that enamel hypoplasias were absent from the dental remains of the  $\Xi$ A1 collection, whereas they were very frequent throughout the dental surfaces of the individuals of the  $\Xi$ A2 site. Calculating the *intra vitam* chronological occurrence of enamel hypoplasias among the  $\Xi$ A2 site's Infancy age groups, two major onset periods were scored: at the second (2.0) and fifth (5.0) years (Table 3). These chronological resolutions, onsets of enameloblastic defects, were in concurrence with the age at death assessments of the Infancy I group individuals that did not survive suspected morbid cessations of their growth. It should be underlined that infants that died within their first (1.0) year of life would have developed hypoplastic defects, had they not succumbed to conditions of stress which led to mortality.

In accordance with the  $\Xi$ A2 Infancy I and II age groups, it is of particular interest to report that all  $\Xi$ A2 female dentitions revealed multiple hypoplastic defects, calculated to have marked their enamel surfaces specifically at their second (2.0), fifth (5.0) and seventh (7.0) years of age. However, only 17.8% of the  $\Xi$ A2 sites' male dentitions revealed hypoplastic defects which were

Infancy groups I and II combined	Calculated hypoplastic onsets at 2.0, and 5.0 years
100% of the female individuals	Calculated hypoplastic onsets at 2.0, 5.0, and 7.0 y.
17.8% of the male individuals	Calculated hypoplastic onsets at 3.5, 5.0, and 7.0 y.

TABLE 4. POLYSTYLON, EA1 AND EA2 SITES: Prevalence of Porotic Hyperostosis as Cribra Orbitalia	
EA1 infancy groups combined	5.5%
EA2 infancy groups combined	39.1%

calculated to have occurred at three major periods of onset, notably at three and one half (3.5), fifth (5.0) and seventh (7.0) years of age (Table 3).

In evaluating the prevalence of hypoplastic defects among the two series, it was very significant to discover that hypoplasias were lacking from the EA1 site dentitions, indiscriminately of sex and age group. On the contrary, the EA2 dental surfaces exclusively revealed multiple hypoplastic defects, owed to growth disruptions from suspected systemic disturbances. The dental hypoplastic data was consistent with the rest of the EA2 collection's palaeopathological record which revealed increased manifestations of stress, infectious and morbid conditions during this era at Polystylon. Further, it should not be overlooked that a clear differential pattern of growth disruptions by gender was discovered in the EA2 skeletal collection. These results, although reflected for the first time through the bioarchaeological record in this geographic region, were not unexpected, for it could be predicted that males would have fewer growth disruptions, as observed among patrilineal peasant societies. Even though the growing male was more susceptible to stress, it was most probably better protected and buffered through «cultural filters», compared to female offspring.

### Porotic Hyperostosis

The prevalence of porotic hyperostosis was mainly manifested in the form of *cribra orbitalia* affecting 5.5% of the EA1 Infant groups (combined Infancy I and II), while reaching 39.1% among the EA2 counterparts (Table 4). The presence of *cribra orbitalia* manifestations, observed most frequently among the Infancy I and II age groups of the EA2 collection (however, some of the cribrotic lesions observed were in the process of healing) were in accordance with the rest of the palaeopathological record indicating the very young of Polystylon during this time period were affected severely by stress conditions which more frequently (compared to EA1) had the potential to deploy their fatal capacities.

Based on the intra- and intersite comparative assessments and evaluations of the palaeoepidemiological record, concerning both skeletal collections, it is suggested that the occurrence of *cribra orbitalia* might not be interpreted as manifestations of hereditary hemopoietic disorders (Armstrong et al. 1967; Carlson et al. 1974). It should be noted that any anemia, hereditary such as sickle cell anemia, thalassemia (Angel 1964, 1966, 1967, 1978b) and/or nutritional anemia (Carlson et al. 1974; Lallo et al. 1977; Lukens 1975; Steinbock 1976), may cause porotic hyperostosis and cribrotic lesions in the roofs of the orbital cavities.

Suspected hereditary anemias (Cockburn 1963, 1967; Ortner and Putschar 1981; Steinbock 1976; Wells 1964), in both collections, were represented by three cases only. In these cases taphonomic conditions did not allow the preservation of appropriate diagnostic criteria for purposes of differential diagnosis. Hence, hereditary causative agents could not be excluded. However, judging from the overall pathogenetic profile of the rest of the individuals involved, manifesting cribrotic lesions in the orbital roofs, it is suggested that *cribra orbitalia* could be indicative of malnutrition and/or prolonged nutritional stress, debilitating infectious and/or opportunistic diseases especially in cases of constitutional disturbances, trauma or recovery from trauma, and conditions of aggregation (Huss-Ashmore et al. 1982; Martin et al. 1985; Mensforth et al. 1978).

A prolonged lactation period is suspected for the children of the  $\Xi$ A2 site. After weaning, alternative foods were introduced to their dietary patterns. These foods, usually involving cereal grains, are deficient in nutrients when compared with the maternal milk, in addition they are very poor in iron. This, in a synergistic process with possible parasitic infestations (Lukens 1975), was most likely to have caused "weanling diarrhea", a general syndrome found in infants (Behr 1968; Gordon et al. 1963; Mensforth et al. 1978), which, if uncontrolled, could lead to morbid conditions. Hence, an iron deficiency anemia is highly suspected.

It should be of interest to mention that similar conditions of prolonged maternal lactation were common practice, as indicated by ethnographic interviews of elderly local informants conducted by the author in the historic village of Abdera. Such maternal offspring relations are explained here as a case of nutritional necessity in poor, low yield, dry farming, peasant cultural-economic environments, also reflecting cases of dependence training in extended family social arrangements.

### Adult Females

The high prevalence of mortality observed among the Infancy age groups of the  $\Xi$ A2 site (compared to the earlier site,  $\Xi$ A1) was in accord with the palaeoepidemiological profile affecting the adult females of the  $\Xi$ A2 site. The significant adult female mortality ratio at the  $\Xi$ A2 site reflects a high prevalence of mortality for these females during their child bearing years, suggesting increased stress conditions during their reproductive years, the result of a variety of factors including multiparity.

All  $\Xi$ A2 females revealed non-localized osteoporotic conditions, observed even among the young adult female individuals. In addition, 12.5% of this age/gender subgroup revealed skeletal manifestations indicative of iron deficiency anemias (Stuart-Macadam 1978). It should be of significant importance to juxtapose these morbid conditions to the female subgroup of the  $\Xi$ A1 site, where such manifestations were practically absent.

Dental pathological manifestations (Brothwell 1963; Mandel 1979; Pindborg 1970, 1982; Powell 1985), reflecting, as they might, aspects of a general hygiene status, were diverse between the female individuals of the two collections. The females of the  $\Xi$ A2 site, surprisingly, revealed less dental pathologies and a higher hygiene status than the  $\Xi$ A1 site counterparts. Dental wear in the form of attrition, abrasion and acquired enamel micro-defects, owed to functional modification, suggested the foods consumed were better prepared in the dietary patterns of the  $\Xi$ A2 sites' female individuals, when compared to the  $\Xi$ A1, females, however, not necessarily richer in nutrients.

Based on the bioarchaeological evidence it seems that during the time period represented by the  $\Xi$ A2 site a nexus of economic and socio-political changes occurred at Polystylon which must have affected certain aspects of the cultural environmental settings. This transformation of behavioral hues is reflected by the modified patterns of "savoir vivre" elucidated by the dental toiletry, and expected labor diversity between genders; specifically by the newly adopted restriction of strenuous work-related physical activities confined to the female individuals at the  $\Xi$ A2 site. These adjusted actions were discerned through the manifestations of the stress bearing and trajectory points of their skeletal bodies. The skeletal structures of the females revealed emphasized sexual dimorphism (when compared to their counterparts of the time period represented by the  $\Xi$ A1 site) with gracile skeletal bodies lacking any morphometrics indicative of robusticity and showing absence of degenerative osteoarthritic lesions or traumatic conditions. The absence of such manifestations and conditions of stress might be associated with a decrease in involvement to strenuous working activities, circumstances that were indeed "reversed" and indeed prominent

among the female individuals of the  $\Xi$ A1 site. The stature variable, however, remained stable for both  $\Xi$ A1 and  $\Xi$ A2 female individuals, measuring a mean value of approximately 156.0 cm.

### Adult Males

Comparing the skeletal morphometrics of both  $\Xi$ A1 and  $\Xi$ A2 male groups of Polystylon, the  $\Xi$ A2 site's male individuals revealed a discernible decrease in robusticity, coupled with a reduction in stature by ca. 3.0 cm, hence, measuring a mean of 165.74 cm, when compared to the males of the  $\Xi$ A1 site which measured a mean of 168.74 cm. Furthermore, the  $\Xi$ A2 males revealed a degradation of the general hygiene status as revealed through assessments of their masticatory apparatus, coupled by the presence of severe cranial and post cranial pathologies when compared to all  $\Xi$ A1 adults (indiscriminate of sex), as well as to the females of the  $\Xi$ A2 site. Dental wear (Pindborg 1970), acquired enamel micro-defects (Pindborg 1982), cariogenic lesions (Mandel 1979), periodontal disease, *intra vitam* tooth loss fluctuated from moderate to severe for the  $\Xi$ A2 sites' male individuals. Their post cranial pathological manifestations (Steinbock 1976) disclosed primary periostitis, degenerative osteoarthritis (Stewart 1958b, 1968), and traumatic conditions involving mainly the vertebrae (Schmorl 1971) and the lower extremities, particularly the tibiae. All manifestations were indicative of strenuous working activities (Zarek 1966). Post traumatic implications and secondary periostitis associated with specific infectious diseases, such as osteomyelitis (Ortner and Putschar 1981), revealed a harsh and strenuous physical and social environment for the male individuals of the  $\Xi$ A2 site. Such conditions and manifestations were not observed among the males of the  $\Xi$ A1 site.

### Bone Isotopic Results

Results from bone isotopic analyses (Krueger and Sullivan 1984) from both collections, compared to samples from Archaic (7th century BC) and Lated Archaic/Early Classical (terminal 7th to third quarter of 6th century BC) populations from Abdera, indicated the  $\Xi$ A1 site population had depended more on agricultural C3 plants, cereals like wheat (*frumentum*) and barley, than earlier cultural components. The minor sea food amounts consumed by the  $\Xi$ A1 population included more fish than earlier cultural components, providing however 30-50% of the protein source but representing only an amount of ca. 10% on a weight basis. The  $\Xi$ A2 population depended even more on agricultural products, and it seems that a C4 plant, such as millet, was introduced in their dietary patterns. It should be noted that the common millet (*milium*), was mainly grown as a fodder and emergency crop during the classical antiquity (Jasny 1994; Moritz 1958). The seafood input at  $\Xi$ A2 was the lowest when compared diachronically, nevertheless comprising a very important source for the protein intake.

### Conclusion

This paper has sought to demonstrate the significance of anthropological implications for the archaeological record through the physical anthropological and archaeological forensic study of the  $\Xi$ A1, and  $\Xi$ A2 skeletal collections. Osteological studies disclosed explicit palaeopathological differences at the intra- and intersite levels of analysis between the 6-9th centuries AD ( $\Xi$ A1 site) and 12-13th centuries AD ( $\Xi$ A2 site) at Polystylon, Abdera. The susceptibility to stress increased during the 12-13th c. AD, revealing increased morbidity and mortality for the Infant groups, Juveniles and Young Adult female individuals.

Although the causative agents of maladaptations to buffer stress cannot be specified through the skeletal record alone, from a bio-cultural perspective the growth and sustenance processes of

an organism, and eventually of a population, do not only require a high input of nutrients, but a fine-tuned correlation between physical and cultural environments as well. Any factor(s) interfering with these requirements and fragile balance mechanisms can and will affect growth, healthiness and livelihood. Growth retardation and morbidity could thus be a consequence of a) decreased nutritional intake and/or unachieved increased nutrient requirements which accompany biological reparative processes in case of trauma or disease, and b) any unfavorable changes, by means of a “positive feedback” in systems models, altering conditions of socio-cultural equilibria for the subject population.

In light of the above it was expected to identify a general decline of health parameters and an ascending record of palaeopathological manifestations among all  $\Xi A2$  individuals. Surprisingly, however, it was discovered that the  $\Xi A2$  females revealed the highest dental hygiene status when compared to all other adult individuals (indiscriminate of sex) from both collections. Further, the  $\Xi A2$  females disclosed the greatest sexual dimorphism relative to robusticity, coupled by a lack of occupational and habitual, degenerative, lesions of the joints. It is suggested that these manifestations reflect a cultural buffer phenomenon, which must have restrained females from participating in strenuous working activities when compared to the female counterparts of the  $\Xi A1$  collection. Hence, it could be argued that a segment of the  $\Xi A2$  human population, in the midst of increased to conditions of stress from both physical and social environments, presented certain attributes of cultural resilience as recipient of diseases, responding with a “negative feedback mechanism” for the betterment of their health status (even if unintentionally) in the overall palaeopathological picture of Polystylon between the 6-9th and 12-13th centuries AD.

The male individuals of  $\Xi A2$  conducted the bulk of the strenuous physical work required at Polystylon. Dental pathologies indicate they did not discriminate against consumption of non-well prepared foods. Their dietary patterns, as revealed through bone growth and isotopic analyses, must have included less nutritive foods. Furthermore, they exhibited a decreased dental hygiene status when compared to the rest of the adults (indiscriminate of sex) of both collections. Contrarily, the  $\Xi A1$  males were the most robust, well built, and more culturally buffered from early childhood conditions of stress.

It was further deduced that the individuals from both collections that had been exposed to growth retardations and had experienced early life conditions of stress, were more susceptible to later onsets of disruptions of growth and health by physiological and pathological stress inflictions and fell easier and earlier victims to death.

As Calvin Wells (1965) noted: “The patterns of disease or injury that affect any group are not a matter of chance. It is invariably the expression of stresses and strains to which they were exposed, a response to everything in their environment and behavior. It reflects their genetic inheritance, the climate in which they lived, the soil that gave them subsistence and the animals and plants that shared their homeland. It is influenced by their occupation, their choice of dwelling, and their clothes, their social structure, even their folklore and mythology”.

However, from a social and/or an economic point of view, disease is conceived as a maladaptation to harsh or changing environments before any buffering systems are activated (Bean, 1981). And yet, a successful population could carry and buffer high frequencies of disease and ashenias, as long as interactions between environment and cultural, health, growth, reproduction, and longevity, could be kept in balance for cultural and biological success (Angel 1975, 1984).

Although the skeletal record alone could not explain the exact reasons and the complete panorama of historic circumstances responsible for the abrupt changes and decline of the quality of life and nearly marasmus of the  $\Xi A2$  population, it is nevertheless possible to conceptualize, and in fact it is asserted here that we are observing reflections of events and processes of a time period strictly related to the isolation, slow deterioration through warfare and polemic activities, and finally the decline of the Byzantine Empire and its provinces to the Ottoman forces.

It is anticipated that the bioarchaeological information will help elucidate viewpoints of the undocumented history of Polystylon during these Byzantine time periods, and in conjunction with the rest of the archaeological record to provide for a better understanding of the living conditions of these Hellens.

### Acknowledgements

I would like to recognize and thank the people of the historic village of Abdera for their hospitality and sincere interest to the lives of their ancestors; Prof. Ch. Bakirtzis, Ephor of the Ephoreia of Byzantine Antiquities of Eastern Macedonia and Thrace, and Dr. Nicholas Zikos, Archaeologist of the same Ephoreia for their support; Dr. Sidney S. Horowitz, acting Dean, and Dr. Irwin Mandel, Director of clinical research of Columbia University, School of Dental and Oral Surgery, for their cooperation; Dr. Ralph Solecki, Professor Emeritus, Dept. of Anthropology, Columbia University, New York, Dr. George Armelagos, Dept. of Anthropology, Emory University, Atlanta, Georgia, and the late Dr. Lawrence, J. Angel, Division of Physical Anthropology, Smithsonian Institution, for dialogues and exchange of ideas in anthropology and palaeoepidemiology.

*ANAGNOSTIS P. AGELARAKIS*

### BIBLIOGRAPHY

- Angel 1964 J.L. Angel, Osteoporosis: *Thalassemia?*, *Am. J. Phys. Anthropol.* 22, 369-374.
- Angel 1966 J.L. Angel, Porotic Hyperostosis, Anemias, Malaras, and the Marshes in Prehistoric Eastern Mediterranean, *Science* 153, 760-762.
- Angel 1967 J.L. Angel, Porotic Hyperostosis or Osteoporosis Symmetrica, in D.R. Brothwell and A.T. Sandinson (eds): *Diseases in Antiquity*. Springfield, IL: Ch. C. Thomas, 378-379.
- Angel 1975 J.L. Angel, Paleoecology, Paleodemography, and Health, in S. Polgar (ed): *Population, Ecology, and Social Evolution*. Mouton: The Hague, 167-190.
- Angel 1978 J.L. Angel, Porotic Hyperostosis in the Eastern Mediterranean. *Med. Coll. Virg. Quarterly.* 14:10-16.
- Angel 1984 J.L. Angel, Health as a Crucial Factor in the Changes from Hunting to Developed Farming in the Eastern Mediterranean, in M.N. Cohen and G.J. Armelagos (eds): *Paleopathology at the Origins of Agriculture*. New York, Academic Press, 51-69.
- Angel and Olney 1981 J.L. Angel and L.M. Olney, Skull Base Height and Pelvic inlet Depth from Prehistoric to Modern Times. *Am. J. Phys. Anthropol.* 54, 197.
- Armelagos, Huss-Ashmore - Martin 1967 G.L. Armelagos, R. Huss-Ashmore - D. Martin, Future Work in Paleopathology, in I.W.D. Wade (ed): *Miscellaneous Papers in Paleopathology*. Technical Series No. 7, Flagstaff, A.R: Northern Arizona Museum, 1-8.
- Bakirtzis 1982 C. Bakirtzis, Excavations in Polystylon Abdera, *Prakt* 25, 18-26.
- Bakirtzis 1983 C. Bakirtzis, Excavations in Polystylon Abdera, *Prakt* 26, 13-9.
- Bean 1981 W.B. Bean, Changing Patterns of Ideas about Disease, in HR Rothchilde (ed): *Biocultural Aspects of Disease*. New York, Academic Press, 25-50.
- Behr 1968 M. Behr, Prevalence of Malnutrition among Preschool Children of Developing Countries, in N.S. Scrimshaw and J.E. Gordon (eds): *Malnutrition, Learning and Behavior*, Cambridge, M.I.T. Press.

- Berry and Berry 1967 R.J. Berry and A.C. Berry, Epigenetic variation in the Human Cranium. *J. Anat.* 101, 361-379.
- Brooks 1955 S.T. Brooks, Skeletal Age at Death: Reliability of Cranial and Pubic Age Indicators. *Am. J. Phys. Anthropol.* 13, 567-597.
- Brothwell 1959 D. Brothwell, The Use of non-metric Characters in the Skull in Differentiating Populations. *Ber. 6 Tag Dtsch. Ges. Anthropol. Kel.* 103, 103-109.
- Brothwell 1963 D.R. Brothwell, The Macroscopic Dental Pathology of Some Earlier Populations. *Dental Anthropology*. New York: McMillan Co.
- Brothwell 1989 D.R. Brothwell, The Relationship of Tooth Wear to Aging, in M.Y. Iscan (ed): *Age Markers in the Human Skeleton*. Springfield, IL: Charles C. Thomas.
- Carlson, Armelagos and van Gerven 1974 D.S. Carlson, G. Armelagos D. van Gerven, Factors affecting the Etiology of Cibra Orbitalia in Prehistoric Nubia. *J.Hum. Evol.* 3, 405-410.
- Christian 1968 J. Christian, Potential Role of the Adrenal Cortex as affected by Social Rank and Population Density on Experimental epidemics. *Amer. J. Epid.* 87, 255-264.
- Cockburn 1963 T.A. Cockburn, *The Evolution and Eradication of Infectious Diseases*. Baltimore: Johns Hopkins U. Press.
- Cockburn 1967 T.A. Cockburn, *Infectious Diseases: Their Evolution and Eradication*. Springfield, IL: Charles C. Thomas.
- Diodorus Diodorus Siculus of Agyrium (c.60-30 B.C.), *World History*.
- Gaius Plinius Gaius Plinius Secundus (23/24-79 A.D.), *Naturalis Historia*. Vol. Geography. Books 3-6.
- Goodman 1984 A.H. Goodman, The Chronological Occurrence of Enamel Hypoplasias in an Industrial Sample. *Am. J. Phys. Anthropol.* 63, 164.
- Goodman and Armelagos 1985 A.H. Goodman and G.J. Armelagos, Factors Affecting the Distribution of Enamel Hypoplasias within the Human Permanent Dentition. *Am. J. Phys. Anthropol.* 68, 479-493.
- Goodman, Armelagos and Rose 1980 A.H. Goodman, G.L. Armelagos and J.C. Rose, Enamel Hypoplasias as indicators of Stress in three Prehistoric Populations from Illinois. *Hum. Biol.* 52, 515-528.
- Goodman, Martin, Armelagos and Clark 1984 A.H. Goodman, D.L. Martin, G.J. Armelagos and G. Clark, Indicators of Stress from Bones and Teeth, in M.N. Cohen and G.J. Armelagos (eds): *Paleopathology at the Origins of Agriculture*. New York: Academic Press, 13-39.
- Gordon, Chitkara, and Wyon 1963 E. Gordon, I.D. Chitkara and J.B. Wyon, Weanling Diarrhea. *Am.J. Med. Sci.* 245, 345-377.
- Grahnén 1967 H. Grahnén, Maternal Diabetes and Changes in the Hard Tissues of Primary Teeth I: A Clinical Study. *Odont. Rev.* 18, 257-162.
- Grahnén 1969 H. Grahnén, Neonatal Asphyxia and Mineralization Defects of the Primary Teeth. *Caries Res.* 3, 301-307.
- Herodotus Herodotus son of Lyxes from Halicarnassus (c. 484-420 B.C.) *History*.
- Himes 1978 J.B. Himes, Bone Growth and Development in Protein-Calorie Malnutrition. *World Rev. Nutr. Diet* 28, 143-187.
- Huss-Ashmore 1981 R. Huss-Ashmore, Bone Growth and Remodeling as Measure of Nutritional Stress, in D.L. Martin, and M.P. Bumsted (eds): *Biocultural Adaptation, Comprehensive Approaches to Skeletal Analysis*. Research Report 20, 84-95. Amherst, University of Massachusetts Department of Anthropology.
- Huss-Ashmore, Goodman and Armelagos 1982 R. Huss-Ashmore, A.H. Goodman and G.J. Armelagos, Nutritional Inference from Paleopathology, in M.B. Schiffer (ed): *Advances in Archaeological Method and Theory*. Vol. 5. New York, Academic Press, 395-474.
- Jasny 1944 N. Jasny, *The Wheats of Classical Antiquity*. London, England: Evans Brothers, Ltd.
- Klatsky 1939 N. Klatsky, Dental Attrition. *J. Am. Dent. Ass.* 26, 73-84.
- Kreshover and Clough 1953 S. Kreshover and O. Clough, Prenatal Influences on Tooth Development: Artificially Induced Fever in Rats. *J. Dent. Res.* 32, 565, 577.

- Krogman 1962 W.M. Krogman, *The Human Skeleton in Forensic Medicine*. Springfield, IL: Charles C. Thomas.
- Krogman and Iscan 1986 W.M. Krogman and M.Y. Iscan, *The Human Skeleton in Forensic Medicine*. Springfield, IL.: Charles C Thomas.
- Krueger and Sullivan 1984 H.W. Krueger and Ch. Sullivan, Models for Carbon Isotope Fractionation between Diet and Bone, in J.E. Turnlund, and P.E. Johnson (eds): *Stable Isotopes and Nutrition*. A.C.S. Symposium Series No. 258. Washington, D.C: American Chemical Society, 205-220.
- Lazaridis 1961 D.I. Lazaridis, *On Abdera*, *Prakt* Vol. 139.
- Lazaridis 1965 D.I. Lazaridis, *On Abdera*, *ADelt* 20, 453.
- Lazaridis 1971 D.I. Lazaridis, *Abdera and Dikaia*, *Ancient Greek Cities*. *Pantos*. 6, 13.
- Lallo, Armelagos and Mensforth 1977 J. Lallo, G.J. Armelagos and R.P. Mensforth, The Role of Diet, Disease and Physiology in the Origin of Porotic Hyperostosis. *Hum. Biol.* 49, 471-484.
- Lukens 1975 J. Lukens, Iron Deficiency and Infection. *Am. J. Dis. Child.* 129, 160-162.
- Mandel 1979 I.D. Mandel, *Dental Caries*. *American Scientist*. 67, 686-694.
- Martin, Goodman and Armelagos 1985 D.L. Martin, A.H. Goodman, and G.J. Armelagos, Skeletal Pathologies as Indicators of Quality and Quantity of Diet, in R.I. Gilbert, and J.H. Mielke (eds): *The Analysis of Prehistoric Diets*. New York, Academic Press, 227-279.
- Martin and Saller 1957 R. Martin and K. Saller, *Lehrbuch der Anthropologie*. Stuttgart: Fischer.
- McKern, and Gilbert 1973 T.W. McKern and B.M. Gilbert, A Method for Aging the Female os Pubis. *Am. J. Phys. Anthropol.* 38, 31-38.
- Mensforth, Lovejoy, Lallo and Armelagos 1978 R. Mensforth, C. Lovejoy, J. Lallo and G.L. Armelagos, The Role of Constitutional Factors, Diet, and Infectious Disease in the Etiology of Porotic Hyperostosis and Periosteal Reactions in Prehistoric Infants and Children. *Med. Anthropol.* 2, 1-59.
- Nikiforok 1981 G. Nikiforok, The Etiology of Enamel Hypoplasias: A Unifying Concept. *Pediatrics*. 98, 888-893.
- Molnar 1970 S. Molnar, Human Tooth Wear, Tooth Function, and Cultural Variability. *Am. J. Phys. Anthropol.* 34, 27-42.
- Moritz 1958 L.A. Moritz, *Grain-Mills and Flour in Classical Antiquity*. Oxford, England: University Press.
- Ortner and Putschar 1981 D.J. Ortner and W. Putschar, *Identification of Pathological Conditions in Human Skeletal Remains*. Washington, D C: Smithsonian Institution Press.
- Park 1964 E.A. Park, The Imprinting of Nutritional Disturbances on the Growing Bone. *Pediatrics*. 38, 815-862.
- Phenice 1969 T.W. Phenice, A Newly Developed Visual Method of Sexing the Os Pubis. *Am. J. Phys. Anthropol.* 30., 297-301.
- Pindborg 1970 J.J. Pindborg, *Pathology of the Dental Hard Tissus*, Copenhagen: Munksgaard.
- Pindborg 1982 J.J. Pindborg, Aetiology of Developmental Enamel Defects not Related to Fluorosis. *Int. Dent. J. Surg.* 29, 171-192.
- Powell 1985 M.L. Powell, The Analysis of Dental Wear and Caries for Dietary Reconstruction, in R.I. Gilbert, and J.H. Mielke (eds): *The Analysis of Prehistoric Diets*. Orlando, F.L.: Academic Press, 307-338.
- Schmorl and Junghanns 1971 G. Schmorl and H. Junghanns, *The Human Spine in Health and Disease*. New York, Grune and Stratton.
- Schusterman 1969 S. Schusterman, The Prevalence of Enamel Defects in Childhood Nephrotic Syndrome. *J. Dent. Child.* 36, 435-440.
- Selye 1971 H. Selye, The Evaluation of the Stress Concept-Stress and Cardiovascular Disease, in L. Levi (ed): *Society, Stress, and Disease*. Vol I. London: Oxford Un. Press, 299-311.
- Smith and Miller 1979 D.M. Smith and J. Miller, Gastro-Enteritis, Coelic Disease and Enamel Hypoplasia. *Br. Dent J.* 147-91-95.

- Steinbock 1976 R.T. Steinbock, *Paleopathological Diagnosis and Interpretation*. Springfield IL: Charles C. Thomas.
- Stewart 1958a T.D. Stewart, The Rate of Development of Vertebral Osteoarthritis in American Whites and its Significance in Skeletal age Identification. *Leech* 28, 144-151.
- Stewart 1968 T.D. Stewart, Identification by the Skeletal Structures, in F.E. Camps (ed): *Gradwol's Legal Medicine*. Bristol, England: J. Wright and Sons Ltd., 123-154.
- Stini 1971 W.A. Stini, Evolutionary Implications of Changing Nutritional Patterns in Human Populations. *Am. Anthropol.* 73, 1019-1030.
- Strabo Strabo of Amaseia (64/3 B.C.-A.D. 21 at least), *Geography*. Book 7: North and East Europe, North Balkans.
- Stuart 1987b Macadam P. Stuart, Porotic Hyperostosis: New Evidence to Support the Anemia Theory. *Am.J.Phys. Anthropol.* 74, 521-526.
- Swardstedt 1966 T. Swardstedt, *Odontological Aspects of a Medieval Population in the Province of Jamtland/Mid-Sweden*. Stockholm: Tiden-Barnängen AB.
- Thucydides Thucydides (c.455-400 B.C.), *History of the Peloponnesian War* (431-404 B.C.).
- Tomenchuck and Mayhall 1979 J. Tomenchuck and J.T. Mayhall, A Correlation of Tooth Wear and Age among Modern Igloolik Eskimos. *Am.J. Phys. Anthropol.* 51, 67-68.
- Trotter and Gleser 1952 M. Trotter and G.C. Gleser, Estimation of Stature from long Bones of American Whites and Negroes. *Am. J. Phys. Anthropol.* 10, 463-514.
- Trotter and Gleser 1958 M. Trotter and G.C. Gleser, A Re-Evaluation of Estimation of Stature Based on Long Bones After Death. *Am. J. Phys. Anthropol.* 16, 79-123.
- Vahlquist 1975 B. Vahlquist, Two Century Perspective on some Major Nutritional Deficiency Diseases of Childhood. *Acta Paediatr. Scand.* 64, 161-171.
- Washburn 1949 S.L. Washburn, Sex Differences in the Pubic Bone. *Am. J. Phys. Anthropol.* 6, 199-207.
- Wells 1964 C. Wells, *Bones, Bodies and Disease*. London, Thames and Hudson.
- Winder 1981 S. Winder, *Infracranial Nonmetric Variation: An Assessment of its Value for Biological Distance Analysis*. Ph.D. Dissertation, Indiana University.
- Wolbach 1947 S. B. Wolbach, Vitamin A Deficiency and Excess in Relation to Skeletal Growth. *J. Bone Joint Dis.* 7, 34-57.
- Zarek 1966 J.M. Zarek, Dynamic Considerations in load Bearing Bones with Special Reference to Osteosynthesis and Articular Cartilage, in F.G. Evans (ed): *Studies on the Anatomy and Function of Bones and Joints*. New York: Springer Verlag, 40-51.

# INSCRIPTIONS BYZANTINES DE LA THRACE ORIENTALE ET DE L'ILE D'IMBROS (XI<sup>e</sup>-XV<sup>e</sup> SIÈCLES. SUPPLÉMENT) PRÉSENTATION ET COMMENTAIRE HISTORIQUE\*

## HEBDOMON

Faubourg maritime thrace de Constantinople, sur la Propontide, appelé ainsi en raison de sa distance de sept milles du Μίλιον τοῦ Αὐγουστεῶνος, sis près de la Sainte Sophie, l'Hebdomon (le Makrochôrion tardif, Uzunköy, Makriköy en turc, l'actuel Bakirköy), est connu dans les sources dès le IV<sup>e</sup> siècle. Destiné dès le début à servir de lieu d'exercices et de concentration des armées de l'Europe, en même temps que lieu de la proclamation des empereurs par la troupe (au *Campus tribunalis*), il s'est vu très vite orné de palais impériaux (ceux de la Magnaure et des *Jucundianae*) ainsi que de nombreuses églises (surtout celles de Saint-Jean Prodrome et de Saint-Jean le Théologien) et autres monuments. La Via Egnatia, dite Πλακωτή (ὁδός) à partir de Rhègion, traversait l'Hebdomon avant d'aboutir à Constantinople par la Porte Dorée. Voir Sôzoménos, Ἐκκλησιαστικὴ Ἱστορία, PG 67, col. 1492 C ; Sôkratès, Ἐκκλησιαστικὴ Ἱστορία, éd. Hussey, I/II, pp. 672, 10-14 ; 696, 20-23 ; Simokattès, éd. De Boor - P. Wirth [éd. anast., Stuttgart 1972], p. 302, 20-23 ; Procope, De Aedificiis, pp. 190, 19 ; 198, 21 ; 201, 10-11 ; 294, 15-295, 2 ; Théophane, éd. De Boor, I, pp. 78, 10 ; 226, 19 ; 289, 10-24 ; 297, 14 ; 353, 25-28 et *passim* ; Constantin Porphyrogénète, De Cerim., I, p. 438, 5-10.

L'Hebdomon fut probablement détruit pendant l'attaque de Krum contre les villes thraces en juillet 813 (bien qu'il ne soit pas nommé cité, voir Asdracha, Inscriptions II, pp. 252-254), puisque le khan bulgare brûla tout entre la Porte Dorée et Rhègion (Scriptor incertus, p. 344, 17-18 : ... κατέκαυσαν τὸ ἔξωθεν τῆς Χρυσῆς πόρτης ἕως τοῦ Ῥηγίου ; Théophane Contin., p. 614, 15-16). Un siècle plus tard, en 913, c'est le tsar Syméon qui planta son camp à Hebdomon où il se retira après l'abandon de l'assaut contre les murs de Constantinople (Théophane Contin., p. 721, 10-15 ; Skylitzès, éd. Thurn, p. 200, 18). Entre temps, la ville et ses palais devaient avoir été reconstruits, comme en témoignent les séjours de la cour et les processions triomphales des empereurs rentrant des campagnes victorieuses et se dirigeant de l'Hebdomon à Constantinople (Théophane, éd. De Boor, I, p. 289 ; Constantin Porphyrogénète, De Cerim., éd. Reiske, PG 112, col. 936-937 ; Skylitzès, éd. Thurn, p. 137, 57-60. Cf. Dagron, Une capitale, pp. 100-102).

Cependant, les attaques et les destructions des ennemis de tout bord ainsi que les fréquents tremblements de terre eurent raison de ses monuments et aussi de son nom qui peu à peu disparut des sources, surtout à partir du XIV<sup>e</sup> siècle.

Sur les palais de l'Hebdomon, voir Janin, Constantinople, pp. 139-140 et son exposé général, pp. 446-449 et cartes VIII-IX. Sur l'hypogée, cimetière souterrain de forme circulaire, au nord-ouest de la ville, voir Makridy - Ebersolt, Monuments funéraires, pp. 363-393 ; Makridis, Τὸ βυζαντινὸν Ἐβδομον II, pp. 35-51 (transcription en grec des pages mentionnées de l'article précédent).

\* Suite de la publication in AD 44-46 (1989-1991), Μελέτες, pp. 239-334.

Voir en général, A.D. Mordtmann, *Esquisse topographique de Constantinople*, Lille 1892 ; F. Glück, *Das Hebdomon und seine Reste in Makriköi*, Vienne 1920 ; Makridis, *Τό βυζαντινόν Ἐβδομον I*, pp. 137-198 ; R. Demangel, *Contribution à la topographie de l'Hebdomon*, Paris 1945 ; cf. Giannios, *Ἐπαρχία Δέρονων*, pp. 108-113.

Le problème de sa localisation fut résolu avec bonheur par Van Millingen (*Ἡ ἀληθής θέσις τοῦ Ἐβδόμου*, pp. 33-37 ; *idem*, *Byzantine Constantinople*, pp. 316-341, avec carte hors texte). Celui-ci, reprenant la thèse de l'helléniste H. de Valois ou Valesius (1603-1676), a corrigé la fausse localisation de P. Gylles (Gyllius, *De topographia Constantinopoleos et de illius antiquitatibus*, Lyon 1561, ch. IV, pp. 198-203), qui situait l'Hebdomon «intra urbem», au dessus du quartier des Blachernes, opinion qui a prévalu longtemps parmi les savants, puisque accréditée par Du Cange, *De Hebdomo Constantinopolitano. Disquisitio topographica*, appendice comprenant un large éventail des sources, à *Constantinopolis Christiana seu Descriptio urbis Constantinopolitanae... ex variis scriptoribus contexta*, Venise 1729, pp. 12-13.

En revanche, la question du nom de Makrochôrion, à l'emplacement duquel l'Hebdomon aurait été situé, n'est pas résolue pour autant. La seule chose sûre est, à mon avis, que ce nom a remplacé celui de l'Hebdomon très tardivement, peut-être après la chute de Constantinople. La mention d'un *Μακρὸν Χωρίον* dans la *Diataxis* de Michel Attaleiate (éd. Gautier, l. 1716-1717 : *προάστειον τοῦ Σελοκάκα σὺν τῷ Μακροῦ χωρίῳ* ; cf. l. 426, 1324), écrite en mars 1077, ne peut pas se référer à l'Hebdomon, dont le nom est encore mentionné au moins jusqu'à la fin du XIII<sup>e</sup> siècle (voir l'épithaphe ci-dessous).

Pour les mêmes raisons, il n'est pas non plus possible d'y rattacher le toponyme *Λόγγοι*, mentionné par Kinnamos comme nom d'un lieu près de Constantinople (p. 202, 6 : *ὁ δὲ βασιλεὺς [Manuel Ier ]... ψυχαγωγίας ἔνεκα ἐπὶ τι τῶν ἐγγύς Βυζαντίῳ χωρίων ἐξῆλθε, Λόγγοι ὄνομα τούτῳ...*), d'autant que *χωρία* signifie ici, à mon avis, *τόποι*, voire endroits fortement boisés, et non pas villages ; cf. un autre passage du même auteur où ces mêmes *Λόγγοι* sont qualifiés de *χωῖος*, *ibid.*, p. 73, 4.

En outre, aux arguments de Makridis qui vont dans le même sens (*Τό βυζαντινόν Ἐβδομον I*, p. 137, note 1), j'ajouterais, pour les conforter, un argument supplémentaire en ce qui concerne le passage d'Attaleiate. Il est tout à fait improbable qu'un village quelconque (le *Μακρὸν Χωρίον*), dépendant en plus, jusqu'à cette date (1077) d'un domaine, ait remplacé le fameux Hebdomon, mentionné encore sous ce nom, à propos des événements se déroulant à peu près à la même époque, en 1081. En effet, Anne Comnène, se rapportant à l'abdication du patriarche Cosmas Ier (1075-1081), mentionne la sainte liturgie célébrée par lui dans l'église de Saint-Jean le Théologien, située à l'Hebdomon, le jour de la fête du saint (8 mai : *Syn. CP*, col. 664, 31), avant qu'il ne renonce au trône patriarcal et ne se retire dans un monastère (Alexiade, éd. Leib, I, p. 115, 2-9) : *... Ὁ μέντοι... πατριάρχης Κοσμάς... κατὰ τὴν μνήμην τοῦ ἱεράρχου Ἰωάννου τοῦ Θεολόγου, τὴν ἱεροτελεσίαν τελέσας ἐν τῷ κατὰ τὸ Ἐβδομον ἐπ' ὀνόματι τοῦ ἤδη ῥηθέντος σηκῶ... παραιτεῖται... καὶ ἄπεισιν εἰς τὴν τοῦ Καλλίου μονήν*. Pour que le patriarche aille célébrer la messe à l'Hebdomon, cela signifie que la ville – et ses églises – existait bel et bien et portait le même nom.

## 102. Epithaphe de Basile II le Bulgaroctone (après le 15 décembre 1025)

Epigramme funéraire, gravée sur le tombeau de l'empereur Basile II, déposé dans l'église de Saint-Jean le Théologien, à l'Hebdomon. Ce tombeau pourrait être, selon Th. Makridis (Makridy bey), le sarcophage de marbre blanc, de très grandes dimensions (hauteur, couvercle inclus : 185 ; longueur 255 ; largeur 111), découvert par lui lors des fouilles qu'il avait entreprises à l'Hebdomon, en 1914-1921, en tant que sous-directeur du Musée impérial ottoman à Constantinople (Makridy - Ebersolt, *Monuments funéraires*, pp. 363-365 ; Makridis, *Τό βυζαντινόν Ἐβδομον II*, pp. 51-60, fig. 37-37 B ; Demangel, *Topographie de l'Hebdomon*, p. 40 ; l'auteur donne des mesures

légèrement différentes du sarcophage : 226. 261. 118). Selon Makridis, le sarcophage avait été transporté de l'église de Saint-Jean à un endroit proche de celle-ci avec d'autres marbres qui ont servi à la construction d'une manufacture de textiles et de la jetée. Le cénotaphe, transformé en fontaine pour l'usage religieux des Turcs, présentait sur l'un de ses côtés des traces de grattage qui aurait de cette manière effacé l'épithaphe. Celle-ci n'est donc pas parvenue jusqu'à nous dans sa matérialité et ne fut pas retrouvée dans l'Hebdomon ( : A. Failler, dans l'édition de Pachymère, I, p. 175, note 5) ; c'est seulement le tombeau présumé de Basile II qui a été conservé au moins jusqu'en 1939, date de l'article de Makridis sur les fouilles de la ville.

L'existence du sarcophage de Basile II est connue par le texte de Pachymère concernant le siège de la forteresse de Galata par Michel VIII Paléologue, au printemps 1260, lors de la découverte du squelette de Basile II et de son tombeau dans les ruines de l'église, voire du Katholikon, du monastère de Saint-Jean le Théologien, à l'Hebdomon, par quelques-uns des familiers de l'empereur qui s'y sont promenés pour se détendre (éd. Failler, I, pp. 175, 12-177, 10). Des gardiens de troupeaux qui, selon la Chronique anonyme (éd. Müller, p. 381, vv. 481-494), étaient des bergers Latins de la campagne (ἀγροικοὶ [= ἄγροικοι, ἀγροῖκοι] ποιμένες Λατίνοι), avaient transformé l'église de Saint-Jean en bergerie et ce sont eux qui avaient mis dans la bouche du squelette une flûte de roseau pour le tourner en dérision. Transporté avec tous les honneurs jusqu'à la tente de l'empereur à Galata, le cercueil précieux qui renfermait les restes de Basile II (ἐν θήκη τιμίᾳ) fut à la fin amené à Selyvria et déposé dans le monastère du Sauveur. C'est là d'ailleurs que serait enterré plus tard Michel VIII lui-même (cf. Magdalino, *Byzantine Churches*, p. 315). Le sarcophage sur lequel étaient «écrits» des vers signalant l'empereur défunt (Pachymère, éd. Failler p. 175, 24-26 : τὸ κενήριον καὶ ἐπ' αὐτῷ γεγραμμένους στίχους δηλοῦντας τὸν κείμενον. Ἦν δ' οὗτος, ὡς ἐδήλουν τὰ γραμμάτια, ὁ Βουλγαροκτόνος Βασίλειος) aurait dû rester sur place, à l'Hebdomon.

Cf. le poème écrit sur une pierre liée à la Passion du Christ et faisant allusion à la mort de Manuel Ier Comnène (+24 septembre 1180), déposée près de sa tombe dans le monastère de Pantocrator, à Constantinople : Mango, *Notes on Byzantine Monuments*, pp. 372-375 ; cf. *idem*, *Sépultures*, p. 116.

L'épithaphe de Basile II est le seul texte du présent recueil à être transmis uniquement par les sources littéraires. Les seuls témoins oculaires connus sont les gens de Michel VIII, en 1260, d'après le récit de Pachymère qui pourtant ne nous donne pas le texte de l'épigramme. Celle-ci ne se trouve pas non plus chez les historiens et les chroniqueurs byzantins édités, sa présence dans le Cod. Marcianus gr. VII, 12 de Skylitzès étant due à une interpolation (voir C. de Boor, *Weiteres zur Chronik des Skylitzes*, BZ 14 (1905), pp. 427-428).

D'autre part, je ne retiendrai pas l'hypothèse de Mercati (Note I, p. 140) que les ἐνεπίγραφοὶ πλάκες qui auraient été découvertes par l'armée bulgare à Selyvria pendant les guerres balkaniques (1912-1913) et emportées en Bulgarie, porteraient gravée l'épithaphe proprement dite. Cette information, tirée du journal *Νέα Ἡμέρα* du 10 juin [1913], parle d'une mosquée en ruines dans laquelle des fouilles, menées sous l'inspection d'un officier bulgare qui se voulait archéologue, avaient mis en lumière des plaques inscrites et un crâne censés appartenir au tombeau de Basile II. Or, il existait en effet une église, voire un monastère de Saint-Jean Prodrome, à Selyvria (voir là-dessus, Asdracha, *Inscriptions I*, nos 11-12), mais c'est au monastère du Sauveur que fut enterré le corps de l'empereur, après sa translation de l'église de Saint-Jean le Théologien de l'Hebdomon (voir Sp. Lambros, in *NE 10* (1913), pp. 192-193). D'ailleurs, étant fort probable que le sarcophage transformé en fontaine, mentionné ci-dessus, soit celui de Basile II, l'épithaphe devait avoir été gravée sur le côté qui porte les traces du grattage.

La tradition livresque de l'épigramme est transmise par une série des *codices*, présentés et analysés par Mercati (Note I, pp. 138-140 et Note II, pp. 220-221). Parmi ceux-ci, le Cod. Reg. 3130 et le Cod. Paris. gr. 1759, fol. A<sup>r</sup> des XVe-XVIe s. (Omont, *Inventaire*, II, p. 136 ; A.

H[eisenberg], in BZ 9 (1900), pp. 245-246), qui donnent des versions semblables de dix vers, ont été le plus largement suivis par les différents éditeurs de l'épigramme.

Cependant, un texte comportant sept vers de plus, contenu dans le Cod. Ambros. gr. 801, du XIVe s., fol. 2<sup>v</sup> et dans le Cod. Marcian. gr. VII, 12, des XIIIe-XIVe s., fol. 355<sup>v</sup>, est jugé plus correct par Mercati qui l'a reproduit dans son édition. En outre, deux autres manuscrits, le Cod. Moden. gr. 144, du XVe s., fol. 1<sup>v</sup> et le Cod. Ottobon. gr. 324, du XIVe s., fol. 156<sup>v</sup>, comportant le même texte, découvert par le savant Italien, font que nous disposons d'une version satisfaisante de l'épigramme, jusqu'à plus ample informé.

Ch. Du Cange, *Notae historicae in Zonaras Annales*, Paris 1687, p. 109, repris dans Zonaras, *Annales*, éd. Dindorf, VI, pp. 172-173 (version de dix vers du Cod. Reg. 3130) ; Banduri, *Antiquitates*, I, pp. 179-180, repris de l'édition de Du Cange en majuscules et avec quelques corrections; Jo.F. Boissonade, in *Theophylacti Simocattae Quaestiones physicae et epistolae*, Paris 1835, pp. 264-265 (version de Du Cange, avec des rectifications de lecture) ; Le Bas, *Inscriptions*, p. 349, n° 1529 (version de dix vers) ; E. Martini, *Analecta Laertiana*, I, *Leipziger Studien* 19 (Thèse), Leipzig 1899, p. 84 (version de dix vers du Cod. Paris. gr. 1759) ; Mercati, *Note I*, pp. 141-142 (version de dix-sept vers du Cod. Ambros. gr. 801 et du Cod. Marcian. gr. VII, 12) ; *idem*, *Note II*, pp. 220-222 (variantes des Cod. Moden. gr. 144 et Ottobon. gr. 324 ; addition d'un vers inséré entre les vers 12 et 13 de sa propre édition) ; Makridis, *Τό βυζαντινόν Ἐβδομον*, II, p. 56 (version reprise de l'édition de Du Cange et de Banduri). Texte d'après l'édition de Mercati dont nous corrigeons le premier vers, tout en adoptant certaines lectures qui ne correspondent pas forcément à sa dernière version.

Στίχοι ἐπιτάφιοι εἰς τὸν τάφον κυροῦ  
Βασιλείου τοῦ Βουλγαροκτόνου καὶ βασιλέως.

- Ἄλλοι μὲν ἄλλη τῶν πάλαι βασιλέων  
αὐτοῖς προαφώρισαν εἰς ταφὴν τόπους,  
ἐγὼ δὲ Βασίλειος, πορφύρας γόνος,  
4 ἴσθημι τύμβον ἐν τόπῳ γῆς Ἐβδόμου  
καὶ σαββατίζω τῶν ἀμετρήτων πόνων  
οὓς ἐν μάχαις ἔστεργον, οὓς ἐκαρτέρουν·  
οὐ γὰρ τις εἶδεν ἠρεμοῦν ἐμὸν δόρυ,  
8 ἀφ' οὗ βασιλεὺς οὐρανῶν κέκληκέ με  
αὐτοκράτορα γῆς, μέγαν βασιλέα·  
ἀλλ' ἀγρυπνῶν ἅπαντα τὸν ζωῆς χρόνον  
Ῥώμης τὰ τέκνα τῆς Νέας ἐρουόμην  
12 ὅτε στρατεύων ἀνδρικῶς πρὸς ἐσπέραν,  
ὅτε πρὸς αὐτοὺς τοὺς ὄρους τοὺς τῆς ἔω,  
ἰστῶν τρόπαια πανταχοῦ γῆς μυρία·  
καὶ μαρτυροῦσι τοῦτο Πέρσαι καὶ Σκύθαι,  
16 σὺν οἷς Ἀβασγός, Ἰσμαήλ, Ἄραψ, Ἰβηρ·  
καὶ νῦν ὄρων, ἄνθρωπε, τόνδε τὸν τάφον  
εὐχαῖς ἀμείβου τὰς ἐμὰς στρατηγίας.

L. 1. Ἄλλοι μὲν ἄλλοι (Du Cange, Banduri, Le Bas) ; Ἄλλοι (an ἄλλη?) μὲν ἄλλοι (Boissonade) ; ἄλλους (Mercati).

L. 2. τόπους προηυτρέπισαν εἰς ταφὴν ξένους (Du Cange ; Banduri : προηυτρέπησαν ; Boissonade : προηυτρέπησαν, leg. προηυτρέπισαν).

L. 4. εἴσειμι τύμβον ἐν μέσῳ τῆς ἐβδόμου (Du Cange) ; ἴσθημι τύμβον ἐν μέσῳ γῆς Ἐβδόμου (Banduri) ; Εἴσθημι (leg. ἴσθημι) τύμβον ἐν μέσῳ γῆς ἐβδόμου (Boissonade). Je ne retiendrai pas

la préférence de Mercati (Note II, p. 222) pour le datif, i.e. ἐν τόπῳ γῆς Ἐβδόμῳ ; car, le mot Ἐβδόμῳ devient ainsi un simple adjectif se référant à τόπῳ, tandis que, à mon avis, il s'agit d'un nom-toponyme, l'Ἐβδομον, la ville tout court.

L. 7. Au lieu de οὐ γὰρ τις... δόρου, on a transposé ἀφ' οὗ γὰρ βασιλέα θεὸς κέκληκέ με (Du Cange, Banduri, Le Bas, Boissonade : version (différente de notre vers 8) tirée du Cod. Reg. 3130 et du Cod. Paris. gr. 1759).

L. 8. Au lieu de ἀφ' οὗ... κέκληκέ με, on a reporté οὐ γὰρ τις εἶδεν ἡρεμοῦν ἐμὸν δόρου (Du Cange, Banduri, Le Bas, Boissonade, d'après la version des *codices* mentionnés ci-dessus).

L. 9-14. Om. Du Cange, Banduri, Le Bas, Boissonade, Martini (d'après la version ci-dessus).

L. 14. ἰστών τροπαια... μυρία. A mon avis, il est évident que ce vers doit être mis après le vers 13, puisqu'il s'agit des campagnes tant d'Occident que d'Orient, et non pas intercalé entre les vers 12 et 13 (: Mercati).

L. 17-18. Om. Du Cange, Banduri, Le Bas, Boissonade, Martini (d'après la version ci-dessus).

Pour un plus ample apparat critique, avec les lectures d'autres auteurs, je renvoie à Mercati, Note I et II, pp. 141-142 et 221 respectivement.

*Vers d'épithaphe au tombeau de kyr Basile le Bulgaroctone et basileus.*

*D'autres basileis parmi ceux d'antan / ont assigné préalablement ailleurs les lieux de leur enterrement, / mais moi, Basile, le porphyrogénète, / j'élève un tombeau à l'endroit de la terre de l'Hebdomon / et me repose des fatigues innombrables / que j'ai supportées dans les batailles et que j'ai endurées courageusement ; / parce que personne n'a vu ma lance en repos, / depuis que le basileus des cieux m'a appelé / à être autocrator de la terre, mégas basileus ; / mais en étant éveillé tout le temps de la vie / j'ai sauvé les enfants de la Nouvelle Rome, / en faisant avec bravoure des expéditions tantôt vers l'Ouest, / tantôt vers les frontières mêmes de l'Orient, / élevant d'innombrables trophées sur toute la terre ; / et les Perses et les Scythes en témoignent, / et avec eux l'Abasgos, l'Ismaël, l'Arabe, l'Ibère ; / et maintenant, en regardant, ô homme, ce tombeau, / récompense par des prières mes campagnes militaires.*

Selon Mercati, le titre de cette épithaphe dans la version du Cod. Ottobon. gr. 324, qui attribue le poème à Michel Psellos (Στίχοι ἐπιτάφιοι τοῦ Ψελλοῦ εἰς τὸν τάφον Βασιλείου βασιλέως τοῦ ἐν τῷ Ἐβδόμῳ) est à mettre au compte de la grande renommée de l'auteur qui, pourtant, n'avait qu'à peu près huit ans à la date de la mort de Basile et qui peut-être ne sera pas tenté ultérieurement d'honorer un empereur par trop «anti-littéraire» (cf. Psellos, Chronographie, éd. Renauld, I, p. 18, 12-14 : ὅθεν οὐδὲ προσεῖχε λογίοις ἀνδράσιν, ἀλλὰ τούτου δὴ τοῦ μέρους, φημί δὲ τῶν λογίων, καὶ παντάπασι καταπεφρονήκει).

Cependant, à mon avis, la question ne peut pas être définitivement classée, ne serait-ce qu'en raison du rapprochement possible des vers 15-16 de l'épithaphe d'un passage de Psellos, qui ne concerne pourtant pas les combats de l'empereur mais les richesses qu'il a thésaurisées (Chronographie, éd. Renauld, I, p. 19, 8-12 : ... ὅσα γὰρ ἐν Ἰβηροῖ τε καὶ Ἀραβί, καὶ ὅσα ἀποτεθησαύριστο εἰς Κελτούς, ὅποσα τε ἡ Σκυθῶν εἶχε γῆ, ... πάντα ἐς ταῦτο συνεννοχῶς τοῖς βασιλικοῖς ταμείοις ἀπέθετο). En plus, on a publié récemment une épigramme acronyme de Psellos, dédiée à Basile II, ce qui pourrait conforter l'hypothèse en faveur de cet auteur (Westerink, Michael Psellus, p. 295, n° 26) : Εἰς τὸν βασιλέα κῦριν Βασίλειον ὁμοιοί [στίχοι], Βέβαιον ἄστρον, σεμνὸν ἴλασμα λίαν / ἔλαμψεν ἰσχειν οἶακας σκηπτουχίας.

En second lieu, l'attribution éventuelle de l'épigramme à Christophore de Mytilène, poète éminent du XIe siècle et auteur, entre autres, de plusieurs épithaphe ou poèmes de circonstance destinés à des empereurs (Romain III Argyros, Michel IV, Michel V, Constantin IX, Romain IV Diogène), n'est pas non plus à écarter, même si elle ne peut pas être prouvée pour le moment (voir E. Kurtz, Die Gedichte des Christophoros Mytilenaios, Leipzig 1903, notamment, n° 8, 49,

52, e.a. ; cf. Enrica Folieri, *Le poesie di Cristoforo Mitileneo come fonte storica*, ZRVI 8/2 (1964, *Mélanges Ostrogorsky II*), pp. 133-148).

L. 1/2 : "Ἄλλοι μὲν ἄλλη... εἰς ταφὴν τόπους. La syntaxe de la phrase exige, à mon avis, l'adverbe ἄλλη et non pas le pronom indéfini, acc. m. pl. ἄλλους ( : Mercati), qui ne trouve pas sa place dans l'ensemble. "Ἄλλοι, sujet du verbe προαφώρισαν. Il s'agit en outre d'un jeu de mots (ἄλλοι / ἄλλη) dont l'usage était plus que courant à Byzance (cf. Asdracha, *Inscriptions II*, n<sup>os</sup> 86, 100).

L. 2 : προαφώρισαν ; αὐτοῖς = ἑαυτοῖς, objet indirect du verbe ; τόπους, objet direct. Allusion est faite ici à l'habitude établie, au moins jusqu'au XI<sup>e</sup> siècle, d'enterrer les empereurs et les membres de la famille impériale à l'église des Saints-Apôtres, à Constantinople. Or, sur la liste des sarcophages royaux (λάρνακες) qui s'y trouvaient, non dépourvue pourtant de notations douteuses et de lacunes, le tombeau de Basile II ne figure pas, à l'encontre de celui de son frère, Constantin VIII (Constantin Porphyrogénète, *De Cerim.*, I, pp. 642-649 ; Anonyme, éd. Banduri, *Antiquitates*, I, pp. 121-122).

Sur l'église des Saints-Apôtres, voir Janin, *Eglises et monastères*, pp. 41-50, avec la bibliographie y afférente. Sur le réemploi des sarcophages, voir Ebersolt, *Mission archéologique*, p. 25. Sur l'enterrement des empereurs et le deuil royal, voir Ph. Koukoulés, *Τά κατά τήν ταφὴν τῶν βυζαντινῶν βασιλέων*, *ΕΕΒΣ* 15 (1939), pp. 52-78 (les références aux études de Makridis sont à corriger) ; *idem*, *Βυζαντινῶν βίος*, IV, pp. 227-248.

L. 3/4 : ἐγὼ δὲ Βασιλείος... ἐν τόπῳ γῆς Ἐβδόμου. Selon Skylitzès (éd. Thurn, pp. 368, 11-369, 19), Basile II, avant de mourir (le 15 décembre 1025), demanda à son frère, le coempereur Constantin VIII, d'être enterré dans l'église de Saint-Jean le Théologien, à l'Hebdomon ; ce qui fut exécuté quoique Basile eut auparavant fait construire un monument funéraire somptueux dans l'église des Saints-Apôtres (Glykas, p. 579 ; Zónaras, III, pp. 561-562, notamment pp. 568-569 ; Joël, p. 60 ; cf. Schlumberger, *L'épopée byzantine*, II, pp. 621-623).

L'église de Saint-Jean le Théologien, édifiée sous la forme d'une basilique (δρομικὸς ναὸς) par Constantin le Grand, d'après Pseudo-Kodinos (*Πάτρια Κωνσταντινουπόλεως*, éd. Preger, III, p. 260, § 144), fut restaurée par Basile Ier le Macédonien en même temps que l'église contiguë de Saint-Jean Prodrome (Théophane Contin., p. 340). Cependant, Basile II était considéré par certains chroniqueurs comme le fondateur de l'église, peut-être en raison de l'importance des nouvelles réparations entreprises sur son ordre et de la construction du monastère homonyme dont parle Yahya (trad. Rozen : *Imperator Vasilij*, p. 69 ; Anonyme de Sathas, *MB*, VII, p. 159).

Les liens de Basile II avec les deux saints Jean furent particuliers, comme le montre entre autres la visite, sur le lit de mort de l'empereur, d'Alexis Stoudite qui lui apporta le chef de saint Jean Prodrome en guise de consolation suprême (voir plus haut). Selon Pseudo-Kodinos (*Πάτρια Κωνσταντινουπόλεως*, éd. Preger, III, p. 260, § 145), cette relique, déposée d'abord dans l'église de Saint-Jean le Théologien pendant le règne de Théodose le Grand, fut ensuite transférée dans l'église-martyrion de Saint-Jean Prodrome (στρογγυλόστεγος ὁ ἔχων τὰς κόγχας), construite dans ce but par le même empereur.

D'après Makridis qui conduisit les fouilles sur place (voir ci-dessus), l'église de Saint-Jean le Théologien aurait formé une seule église avec l'église contiguë de Saint-Jean Prodrome, à partir du IX<sup>e</sup> siècle. Quoi qu'il en soit, elle était complètement ruinée vers la fin de l'occupation latine, comme le montre le récit de Pachymère, et ne fut pas relevée de ses ruines, si l'on en juge par son absence dans les sources.

Selon Makridis en outre (*Τὸ βυζαντινὸν Ἐβδομον I*, pp. 183-191), les vestiges qui ont été mis en lumière par les fouilles de 1914-1921 ont disparu depuis, tandis que quelques sculptures et autres pierres ont été amenées au Musée archéologique de Constantinople.

Sur la localisation des deux églises de Saint-Jean, voir Makridis, *Τὸ βυζαντινὸν Ἐβδομον I*, *loc.cit.* et II, pp. 51-53 ; Janin, *Eglises et monastères*, pp. 267-269 et 413-415 ; cf. Glück, *Das*

Hebdomon, pp. 29-41 ; Gedeôn, Βυζαντινόν Ἑορτολόγιον, p. 100. La localisation proposée par J.-B. Thibaut (L'Hebdomon de Constantinople, EO 21 (1922), pp. 31-44) est rejetée avec raison par Makridis, qui recuse encore les autres hypothèses du même auteur, ce que conforte Janin (*ibid.*, p. 269).

L. 5/6 : καὶ σαββατίζω... οὓς ἑκατέρουν. Résonance biblique faisant allusion au repos de Dieu le septième jour de la Création du monde, cf. Ex. 16.30 : ἑσαββάτισεν ὁ λαὸς τῇ ἡμέρᾳ τῇ ἑβδόμῃ ; Leuit. 23.32 : σάββατα σαββάτων ἔσται ὑμῖν, καὶ ταπεινώσετε τὰς ψυχὰς ὑμῶν ἀπὸ ἐνάτης τοῦ μηνός, ἀπὸ ἑσπέρας ἕως ἑσπέρας σαββατεῖτε τὰ σάββατα ὑμῶν ; *ibid.*, 26.35 ; Makk. 6.6 : ἦν δ' οὕτε σαββατίζειν, οὕτε πατρώους ἑορτὰς διαφυλάττειν, et *passim*. Cf. Skylitzès, éd. Thurn, p. 226, 17.

L. 7/9 : οὐ γὰρ τις εἶδεν... αὐτοκράτορα γῆς, μέγαν βασιλέα. La qualification «autocratôr de la terre» est une manière de réaffirmer l'œcuménisme de Byzance, dont l'empereur reste toujours le maître de l'œcuménè face au «basileus des cieux» (cf. H. Ahrweiler, L'idéologie politique de l'empire byzantin, Paris 1975, pp. 9-24, 48-54). Pour le terme μέγας βασιλεύς, qui continue d'être employé à cette époque, quoique sa plus grande fréquence se situe aux VIIIe-Xe siècles, cf. Asdracha, Inscriptions II, no 90.

L. 10/11 : ἀλλ' ἀγροπνῶν... Ῥώμης τὰ τέκνα τῆς Νέας ἐρνόμην. L'un des qualificatifs de Constantinople, à côté de Nouvelle Jérusalem, Nouvelle Athènes, etc., la Nouvelle Rome du texte donne avec le terme «mégas basileus» ses accents archaisants au style élaboré de l'inscription. Sur Νέα Ῥώμη, qui sera à la longue remplacée par θεοφύλακτος πόλις, voir Dagron, Constantinople, pp. 18-19 et *passim*.

L. 12/16 : ὁτὲ στρατεύων... καὶ μαρτυροῦσι τοῦτο Πέρσαι καὶ Σκύθαι, / σὺν οἷς Ἀβασγός, Ἰσμαήλ, Ἀραψ, Ἰβηρ. L'auteur de l'épithaphe résume ici les campagnes de Basile II, en situant géographiquement les peuples vaincus tant sur la frontière occidentale que sur la frontière orientale de l'empire.

Pourtant, le nom ethnique Πέρσαι ne doit pas être compris comme indiquant les peuplades turcs, usage fréquent à cette époque et par la suite, mais comme signifiant en général les peuples orientaux, ennemis de Byzance, par opposition aux Skythai qui renvoient ici aux Bulgares (cf. Moravcsik, Byzantinoturcica, II, pp. 252-254, s.v. Πέρσαι, et p. 280, § 5, s.v. Σκύθαι). Ceux-ci, se trouvant à l'Ouest de Constantinople et ayant constitué l'objectif principal de Basile II, font, à eux seuls, pendant à tous les peuples d'Orient dans l'épithaphe. Ces derniers sont à leur tour énumérés séparément : Ἀβασγός et Ἰβηρ indiquent les peuples soumis du Caucase à côté des Arméniens ; Ἰσμαήλ, d'où Ἰσμαηλίται, qui indiquera par la suite les Turcs, Seldjucides et Ottomans confondus, est ici synonyme de Ἀραψ, les deux signifiant les Arabes, notamment le califat des Fatimides (cf. Skylitzès, éd. Thurn, pp. 98, 102, 366-367 ; Encyclopédie de l'Islam, nouv. éd., IV, 1978, pp. 206-209, s.v. Ismā'īliyya ; voir Zakythinos, Ἱστορία, pp. 108-113 ; Schlumberger, L'épopée byzantine, II (1900), *passim*).

Transmise longtemps après sa composition et uniquement par la tradition livresque, cette épigramme funéraire byzantine eut de meilleures fortunes dans les lettres grecques modernes, puisqu'elle a inspiré l'un des plus importants poèmes de Costis Palamas (Ἡ φλογέρα τοῦ Βασιλιᾶ, Athènes 1910<sup>1</sup> ; Costis Palamas, La flûte du Roi, trad. du Néogrec par Eugène Clément, Paris 1934).

Pachymère ayant servi de source principale à la Première Parole parmi les douze que compte le poème, un grand nombre de textes byzantins ont été dépouillés par le poète et utilisés avec bonheur dans les Paroles suivantes. Je risquerais d'être pourtant taxée de prétentions inutiles si j'essayais de supplanter, ne serait-ce que par de brefs résumés, le travail stupéfiant, foisonnant d'idées et absolument exhaustif de Kasinis sur ce sujet, voir Ἡ ἑλληνική λογοτεχνική παράδοση, notamment pp. 47-57.

Ceci dit, il est intéressant de rapprocher l'imaginaire concernant la vie et la mort de Basile II

dans la tradition populaire de la légende, tout aussi populaire, du roi transformé en marbre (μαρμαρωμένος βασιλιάς). Celui-ci, telle une statue antique rendue à l'immortalité par la force de l'art, reprendra vie par la volonté divine pour venir en aide à son peuple et lui rendre la liberté, en chassant les conquérants. Si la personne en qui sont les espoirs et les illusions des Grecs pendant l'occupation ottomane, et bien au-delà, reste le dernier empereur, Constantin XI Paléologue, il n'en est pas moins vrai que des croyances analogues, faisant appel à d'autres empereurs et aux saints-patrons des villes, ont jalonné la littérature et la tradition populaire byzantines pendant toute la vie de l'empire et par la suite.

A cette catégorie de légendes appartient sans doute le récit de Théophane (éd. De Boor, I, p. 501) concernant Constantin V (741-775) : à l'invocation de certains partisans de l'iconoclasme, rassemblés devant sa tombe dans l'église des Saints-Apôtres, à Constantinople, l'empereur en sortit à cheval pour combattre les Bulgares de Krum et sauver la ville (813). Il en est de même de Basile II qui, d'après une tradition populaire, resurgit une fois de sa tombe pour chasser les ennemis de l'empire (voir Politis, *Μελέται*, p. 668 sq. ; Bees, *Περί τοῦ ἱστορημένου χρονημολογίου*, pp. 32κζ'-32λζ').

Notons enfin le parallélisme curieux entre la dernière volonté de Basile II d'être enterré dans le monastère de Saint-Jean le Théologien et la tradition chrétienne très répandue à côté de celle de l'ascension du saint : saint Jean n'est pas mort mais simplement il dort dans sa tombe, «dans la Porte Dorée», en attendant de s'élever un jour fixé par Dieu. Selon Bees (*ibid.*, p. 32 λζ'), cette légende provient de la confusion de celle de μαρμαρωμένος βασιλιάς avec les oracles concernant le roi pauvre, futur sauveur de son peuple, qui plus souvent s'appelle Jean et s'identifie parfois plus tard à l'empereur Jean [VIII] Paléologue.

## MÈDEIA

Sur la ville de Mèdeia, voir Asdracha, *Inscriptions I*, p. 249. Pour le monastère de Saint-Nicolas, cf. *eadem*, *Inscriptions II*, n° 52.

### 103. Invocation de kyr Théodore Philanthrôpènos Sagopoulos (6601=1092/1093) (Pl. 61)

Graffito tracé, lui aussi, sur l'une des parois du narthex de l'église rupestre de Saint-Nicolas (voir ci-dessous, n° 104 et Asdracha, *Inscriptions I*, n° 21 ; *Inscriptions II*, n°s 52-53).

D'autres graffiti et surtout une multitude des croix, qui appartiennent apparemment à des époques différentes, sont visibles sur toute la surface de la paroi, donnant l'impression d'un palimpseste et se confondant souvent avec les accidents de la pierre. Qui plus est, en dessus de la première ligne de l'inscription, quelques lettres disposées en deux lignes (1. K-E [=Κύριε] ΒΘ [=βοήθει] / 2. ΘΟΡ [=Θεόδωρον]) pouvaient avoir été une première ébauche de celle-ci, interrompue pour être reprise juste en dessous. Texte d'après une photographie de C. Mango, *The Byzantine Photograph Collection*, *Dumbarton Oaks*, n° 69. 92. Inscription inédite (?).

+Κ(ύρι)ε βοήθη τὸν  
δοῦλλον σ(ου) κὺρ Θε(όδω)ρ(ον)  
Φυλαγθρ(ωπηνόν) [τὸν]  
4. Σαγόπουλο [v] +  
      ,ζχα' +

Lettres en majuscules irrégulières, dont la forme obéit forcément à l'inégalité de la surface.

Tilde sur le *nomen sacrum* :  $\bar{\kappa}\epsilon$  (l. 1).

Autre signe d'abréviation : \ : Θε(όδω)ρ\=ον (l. 2) ; Φυλαγθρ\ (=ωπηνόν) (l. 3), signe diagonal présumé par analogie à celui de la l. 2.

Ligature : Ξ=ου (l. 2), mais aussi ου (l. 4).

Leg. βοηθει (l. 1) ; δοῦλον (l. 2) ; Φιλανθρωπηνόν (l. 3).

*Seigneur, aide ton serviteur kyr Théodore Philanthrôpènos Sagopoulos. 6601 (= 1092/1093).*

L. 1/2 : Κύριε βοηθει τὸν δοῦλον σου. Un autre exemple de remplacement du datif par l'accusatif à l'intérieur de cette formule ; voir aussi Asdracha, Inscriptions II, n° 69 : βοηθῶ + accusatif. Deux autres exemples de ce recueil emploient la syntaxe de βοηθῶ + génitif (Inscriptions I, n° 21 et ci-dessous, n° 104).

Il est à noter que trois des quatre exemples cités sont des graffiti provenant de l'église rupestre de Mèdeia, qui en renferme un très grand nombre, dont j'ai pu consulter les photographies au service spécial de Dumbarton Oaks. Leur déchiffrement est vivement souhaitable, avant que les vestiges de cette œuvre monumentale ne disparaissent définitivement, sous l'œil indifférent et complaisant des autorités actuelles (cf. Thierry, in Eyice - Thierry, Le monastère de Midye, p. 76).

L. 2/4 : κύρ Θεόδωρον Φιλανθρωπηνόν τὸν Σαγόπουλον. Si la lecture est la bonne, cette personne, inconnue par ailleurs, pouvait avoir appartenu à la grande famille byzantine des Philanthrôpènoi, dont plusieurs membres ont servi dans la haute administration civile et militaire, surtout à partir du XIIIe siècle et par la suite. Notre personnage serait donc l'un des premiers membres manifestés de cette famille.

On connaît les multiples alliances conclues entre les Philanthrôpènoi et d'autres familles byzantines importantes, telles que les Bryennioi, les Asanai, les Laskareis, les Doukai, les Paléologue, etc. Notons à propos la présence de l'éminent stratège Alexios Doukas Philanthrôpènos dans le thème avoisinant d'Achridôs (Rhodopes orientaux), dont il fut le duc, en 1255/1256 (voir Asdracha, Les Rhodopes au XIIIe siècle, pp. 279-282).

En revanche, il n'en va pas de même avec le nom, relativement obscure, de Σαγόπουλος, qui pourrait simplement désigner le propre patronyme de Théodore, à côté de celui, plus large, du γένους de Philanthrôpènoi. Le nom de famille Sagopoulos est porté par un Michel, protospaithaire et mystographe (sceau censé être du XIe siècle : Laurent, Corpus II, p. 68, n° 146, reprise du sceau n° 417 de Konstantopoulos, Μολυβδόβουλλα, p. 115) et par un Théophylacte, qui se rendit au mont Galèsion pour visiter saint Lazare (+1053) (AASS, Novembre III, p. 541 B). On peut aussi déceler une autre mention de Σαγόπουλος chez un σαγοπῶλος (Jean, XIVe-XVe s. : PLP, n° 24684), qui a plutôt un sens péjoratif. Laurent insiste sur la distinction qu'il faut faire entre ce patronyme et le nom de métier σαγοπώλης (vendeur de manteaux de soldat) qui, pourtant, à mon avis, pourrait bien être à l'origine du nom ; tel est de toute façon le cas de plusieurs noms de métiers, transformés en patronymes au fil du temps.

D'autre part, le titre *kyr*, de Théodore, fait penser à un niveau social supérieur, celui d'un propriétaire foncier (local ?) ou/et d'un haut, peut-être, fonctionnaire de l'Etat (cf. PLP, n°s 29754, 29779).

Sur les Philanthrôpènoi, voir en général, The Oxford Dictionary of Byzantium, 3, 1991, s.v. Philanthropenos. En particulier, voir Athènegoras, Συμβολαί, pp. 61-74 ; Laurent, Légendes, pp. 177-181 ; Polemis, The Doukai, pp. 167-170 ; PLP, n°s 29747-29779. Cf. Acheimastou-Potamianou, Ἡ μονή τῶν Φιλανθρωπηνῶν, pp. 21-34 (branche de la famille en Epire, surtout au XVIe siècle) ; N.A. Bees (Βέης), Geschichtliche Forschungsergebnisse und Mönchs- und Volkssagen über die Gründer der Meteorenklöster, B-NJ 3/3-4 (1922), p. 376, note 5.

#### 104. Invocation dans l'église rupestre de Mèdeia (IXe-XIe s.) (Pl. 62a)

L'un parmi les nombreux graffiti répertoriés sur les surfaces des parois du narthex de l'église rupestre byzantine (consacrée au nom de Saint-Nicolas en 1856), qui fut le Katholikon du complexe monastique de Mèdeia (pour la bibliographie voir la notice ci-dessus concernant la

ville). Texte d'après une photographie de C. Mango, The Byzantine Photograph Collection, Dumbarton Oaks, n° 69. 57. Inscription inédite (?) en une seule ligne.

+ [Κ(ύρι)ε] [β(οή)θ(ει)] τοῦ δούλο[υ σου] Ἰωάννην

Ligatures :  $\text{ϝ}=\text{ou}$  (δούλο), mais aussi ου (τοῦ) ; ννη (Ἰωάννην).

*Seigneur, aide ton serviteur Jean.*

– Κύριε βοήθει τοῦ δούλου σου. Un exemple encore de la syntaxe du verbe βοηθῶ + génitif à la place du datif, lequel évolue lentement vers sa quasi-disparition après le Xe siècle. De ce point de vue, on peut rapprocher ce graffiti des graffiti de Ténos (voir Feissel, Ténos, en particulier, pp. 512-513) et de ceux du Parthénon (Orlandos - Vranoussis, Χαράγματα Παρθενῶνος, p. \*19).

– Ἰωάννην. Le glissement du génitif à l'accusatif à l'intérieur de la formule Κύριε βοήθει ... et ailleurs n'est pas un rare phénomène à cette époque, comme ne le sont non plus d'autres glissements similaires, p.ex., celui de l'accusatif au génitif ou au datif, etc. Voir Asdracha, Inscriptions II, n° 69 (IXe s.) : de l'accusatif au datif ; cf. n°s 76-77 (IXe-XIe s.) ; Orlandos-Vranoussis, Χαράγματα Παρθενῶνος, n° 33 : passage du génitif au datif et à l'accusatif ; cf. n°s 117, 144 : du datif au génitif ; cf. Feissel, Ténos, n° 47.

La date. En raison des rapprochements exposés ci-dessus, je propose une fourchette chronologique allant du IXe au XIe siècle.

Ceci dit, il faut signaler l'extrême difficulté à déchiffrer ces graffiti, dont plusieurs se superposent en se confondant avec les accidents de la pierre et comportent des croix tracées à des époques différentes ainsi que de dates et de noms (cf. les photographies de C. Mango, The Byzantine Photograph Collection, D.O, n°s 69. 55 et 69. 47 - Pl. 62 b-63 a). Quelques-uns de ces derniers datent même de l'époque moderne, voire contemporaine, tel celui de Monsieur S. Eyice qui s'est arrogé le droit de tracer son propre nom ainsi que la date de sa première visite (1961), en imitant bien sûr le voyageur français Xavier Hommaire de Hell (1846). Voir pour vérification, Eyice, in Eyice - Thierry, Le monastère de Midye, pp. 50, 61 ; photographie in Asdracha, Inscriptions I, pl. 105 b, cf. p. 251.

## ZEPHYRION

L'un des faubourgs thraces de Constantinople, Zephyrion (Zaphras / Saphras, l'actuel Safraköy), était situé entre le bourg de Saint Etienne et l'Hebdomon. A l'est de Zephyrion, étaient conservés les vestiges d'une construction byzantine comportant un sous-sol et s'étendant sur une longueur de 11 m environ. Près du bourg se trouvait l'hagiasma de la sainte Paraskeuè, qui appartenait à la métropole de Dérkôn et célébrait la synaxe de la sainte le 26 juillet (à ne pas confondre avec la sainte Paraskeuè l'Epivatènè, qui vécut à Epivates au Xe siècle et ne fut pas martyre, voir Janin, Le siège de Constantinople, p. 391 ; cf. Asdracha, Inscriptions I, p. 238). Ses murs étaient couverts de croix byzantines et parmi elles figurait le monogramme du Christ, datant peut-être du Ve siècle (il sera présenté dans la dernière partie de ce recueil). L'hagiasma lui-même qui, d'après Gedeôn, datait du Ve ou du VIe siècle, avait selon les indices archéologiques remplacé une source d'eau qui remontait à l'époque païenne et était consacrée aux divinités de l'eau. Il se trouvait encore en usage à l'époque contemporaine jusqu'en 1923, pour en tomber en désuétude en raison de l'échange des populations et du départ des Grecs. Voir Gedeôn, Ἐορολόγιον Κωνσταντινουπόλεως, fasc. 2, p. 240 ; *idem*, Θρακῶα κέντρα, pp. 13, 16 ; *idem*, Ἀγιάσματα θρακικά, p. 109 ; Paspatis, Τά θρακικά προάστεια, p. 41 ; Stamouli-Saranti, Ἀπό τὰ αγιάσματα τῆς Θράκης, pp. 277-278 ; Atzémoglou, Τ' αγιάσματα τῆς Πόλης, p. 74.

**105. Epitaphe du moine Jacques, cathigoumène du monastère de Saint-Môkios, mort le mois d'août 6658 (=1150)**

Inscription conservée jusqu'en 1922 au-dessous de la première marche de l'escalier menant au gynécée de l'église de Zaphras.

Gedeôn, Ἑορτολόγιον Κωνσταντινουπόλεως, fasc. 1, p. 35 (estampage) ; *idem*, Θρακῶα κέντρα, p. 14 (même estampage) ; (Kourilas, Μάρτυρες Ἡρακλείας, p. 155). Texte d'après l'estampage de Gedeôn.

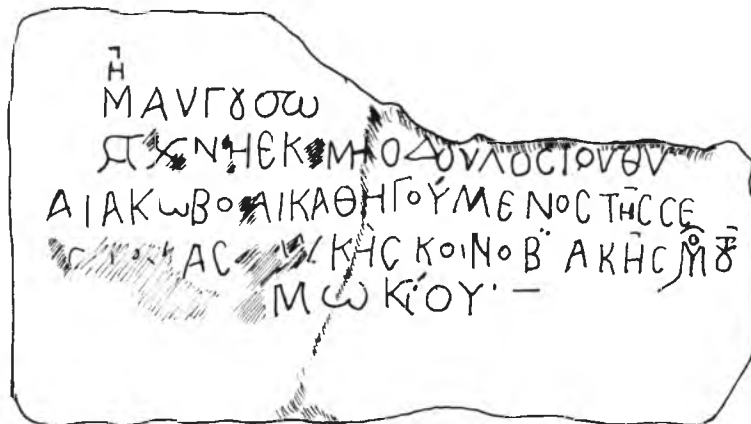

Μη(νι) Αὐγούστῳ [ἰνδικτιῶνος ιγ', ἔτους]  
 ,σχνη' ἐκ[οι] μὴ [θη] ὁ δοῦλος τοῦ Θεοῦ  
 (μον)α(χὸς) Ἰάκωβ[ος] καὶ καθηγούμενος τῆς σε-  
 4 [βασμί]ας [βασιλι]κῆς κοινοβ[ι]ακῆς μο(νῆ)ς τοῦ  
 [ἀγίου μάρτυρος] Μωκίου

Lettres en majuscules avec accentuation. L'absence des accents sur quelques lettres semble être due aux accidents de la pierre.

Abréviations : Θυ (l. 2) ; peut-être, il y avait un tilde au dessus du *nomen sacrum* ; α = (μον)α(χὸς) (l. 3), cf. Oikonomides, Abbreviations, p. 45.

Signes d'abréviation : ᾿ sur μη(=νι) (l. 1) ; ◌ sur μο(=νῆς) (l. 4), cf. Oikonomides, *ibid.*, p. 39.

Ligatures : ∆=ου (l. 1, 4), mais aussi ου (l. 2, 3, 5) ; στ (l. 1) ; μη (l. 2).

Lettres superposées : ᾿ (l. 1) ; ᾿ (l. 4) ; ᾿ (l. 4) qui est aussi une ligature.

L. 1. Il manque le ἔτους dans la restitution (Gedeôn, Kourilas). Gedeôn édite l'inscription sans signes critiques.

*Au mois d'août [indiction 13, en l'année] 6658 (=1150), s'est endormi Jacques le moine et cathigoumène du vénérable, royal, koinoblique monastère de saint martyr Môkios.*

L. 1/2 : La date. La restitution d'une indiction 13 est possible puisque c'est elle qui correspond au mois d'août de l'année 6658.

L. 2 : ἐχοιμήθη. Cet aoriste passif pour désigner l'état du trépas vient loin derrière de ἐτελειώθη dans les épitaphes, bien qu'il continue d'être en usage, voir ci-dessous, n° 106. Cf.

Asdracha - Bakirtzis, *Inscriptions de Thrace*, n° 15, 2 ; *Asdracha, Inscriptions II*, p. 262 (pour le commentaire) ; n°s 68, 6 ; 76, 2 (du IXe au XIe s.). On pourrait d'ailleurs restituer ἐκκημήθη, qui est la faute d'orthographe habituelle dans cette formule.

L. 2/5 : Ὁ δοῦλος τοῦ Θεοῦ μοναχὸς Ἰάκωβος... τῆς μονῆς... Μωκίου. Ce Jacques, moine et cathigoumène du monastère de Saint-Môkios, de Constantinople (?), est inconnu par ailleurs. Janin (*Le siège de Constantinople*, pp. 354-358) ne connaît pas cette épitaphe et donc n'inclut pas Jacques dans la notice sur le monastère de Saint-Môkios et sur ses higoumènes. Il se réfère seulement à l'higoumène Théodule, devenu archevêque de Bulgarie en 1056 (Skylitzès, éd. Thurn, p. 479, 18-23) ainsi qu'à un cathigoumène anonyme qui assista au synode qui s'occupa de l'affaire de Léon de Chalcédoine, fin 1094 (voir Gautier, *Le Synode des Blachernes*, pp. 220, 279).

Nous ignorons si cette (présumée) pierre tombale est restée sur place ou si elle fut une pierre errante ; autrement dit, l'endroit où mourut le moine Jacques pose problème (voir plus bas). Probablement, Jacques fut de son vivant cathigoumène du monastère de Saint-Môkios de Constantinople et la mort l'a peut-être surpris à ce faubourg qui servait de villégiature aux habitants de la capitale jusqu'à l'époque moderne.

L. 3/5 : τῆς σεβασμίας βασιλικῆς κοινοβιακῆς μονῆς τοῦ [ἀγίου μάρτυρος] Μωκίου. Ce monastère peu connu fut ajouté, à ce qu'il paraît, à l'église fameuse du même nom au moment de la restauration de cette dernière par l'empereur Basile Ier le Macédonien. Même si la très ancienne église de Saint-Môkios ne fut pas construite par Constantin le Grand, comme disent les Πάτρια Κωνσταντινουπόλεως (éd. Preger, pp. 19, 209 ; cf. Dagron, *Constantinople*, pp. 29, 34, 92, 145), elle existait cependant au Ve siècle et elle n'a cessé depuis de faire avec son monastère postérieur l'objet des reconstructions continues par les empereurs, dont Alexis Ier et Jean II Comnène. Voire, la reconstruction du réfectoire du monastère par Manuel Ier Comnène a distancé de peu (après 1168) la date de la mort de notre higoumène, comme il résulte d'une épigramme (voir Sp. Lambros, in *NE 8* (1911), pp. 127-128 ; d'autres références in Janin, *Le siège de Constantinople*, pp. 355-356).

Les dernières mentions de l'édifice se situant autour de 1204, ce sont ses ruines qu'utilisa Jean V Paléologue pour construire deux tours près de la Porte Dorée, en 1390 (Choniatès, éd. Van Dieten, p. 590, 65 ; Doukas, pp. 47, 17-48, 4).

En ce qui concerne la localisation de l'église et du monastère de Saint-Môkios, on suppose qu'ils étaient situés à l'ouest du mur Constantinien et qu'ils avoisinaient la citerne dite «de Saint-Môkios», parce qu'elle se trouvait près de l'église, tandis que le quartier dit τὰ Κύρου occupait une place entre l'édifice sacré et la Porte de Saint-Rômanos.

Une autre hypothèse doit aussi être envisagée, tout au moins mentionnée : que le monastère de Saint-Môkios était situé à l'endroit même où l'inscription fut trouvée, c'est-à-dire, à l'actuel Zaphras. C'est ce qui peut être suggéré par les Actes du saint qui affirment que son corps fut enseveli à un mille de Constantinople (Delehayé, *Saints de Thrace*, p. 175, 18). Même si ce texte est de composition tardive et la distance d'un mille peu défendable ( : Janin, *Le siège de Constantinople*, p. 358), nous pouvons penser simplement à un endroit sis près de la capitale, en interprétant μίλιον dans un sens large. Dans ce cas-là, un monastère pourrait avoir été construit à Zaphras pour abriter le corps du saint, qui était en plus miraculeux, selon le même texte. Cette hypothèse contredit évidemment la première, ne serait-ce que par rapport à la localisation du tombeau.

L. 4 : βασιλικῆς. La restitution du qualificatif «royal» s'explique par le fait que les fondateurs et les restaurateurs de l'église et du monastère étaient toujours les empereurs. Citons l'épigramme mentionnée ci-dessus : ὡς ἐπλασάν με χεῖρες αὐτοκρατόρων (*NE 8* (1911), p. 127, 5). En outre, l'empereur régnant y disposait des appartements privés, cependant que toute la cour s'y rendait en visite solennelle à la Mi-Pentecôte (Μεσοπεντηκοστή), voir la description chez Constantin Porphyrogénète, *De Cerim.*, I, pp. 100-105.

L. 4 : κοινοβιακῆς μονῆς. L'une des formules utilisées à cette époque pour dire μοναστήριον tout court et plus rarement κοινόβιον, voir là-dessus, Papachryssanthou, 'Ο Ἀθωνικός μοναχισμός, p. 66 et note 27, et *passim*.

L. 4/5 : τοῦ [ἁγίου μάρτυρος] Μωκίου. La restitution «saint martyr» est conforme aux caractéristiques attribuées à Mōkios dans le synaxaire (Syn. CP, col. 141, 8-10 : τελείται δὲ ἡ αὐτοῦ σύναξις [du saint Lucien] ἐν τῷ ἁγιοτάτῳ αὐτοῦ μαρτυρείῳ τῷ ὄντι ἔνδον τοῦ ἁγίου μάρτυρος Μωκίου ; cf. *ibid.*, col. 241, § 3).

La fête de saint Mōkios, dont le martyr eut sa phase finale à Constantinople, sous Dioclétien (Syn. CP, col. 674-676 ; Typikon de la Grande Eglise, I (Or. Chr. Anal., n° 165, 1962), p. 290 : ... ἄθλησις τοῦ ἁγίου μάρτυρος Μωκίου ; Gedeōn, Βυζαντινὸν Ἑορτολόγιον, pp. 103-104), était célébrée le 11 mai, date aussi de la fondation de Constantinople. Son corps était gardé à l'intérieur de l'église, où se trouvaient d'ailleurs les corps d'autres saints que l'on commémorait à des dates différentes comme saint Lucien, saint Euthyme le Jeune, saint Samson, etc.

#### 106. Région d'Andrinople (Tzangadés). Epitaphe du moine Klēmēs, mort le 26 mars 6663 (= 1155)

Inscription funéraire gravée sur une pierre tombale qui se trouvait dans l'église des Saints-Théodore-Têrōn et Théodore-Stratèlate, du village de Tzangadés (Karagaç, en turc). Ce village, sis à une distance de 1 1/2 mille à l'ouest d'Andrinople, était habité en majorité de Grecs et s'est développé par la suite à un riche faubourg de villégiature, d'où la population turque et les camii étaient absents (voir Covell's Diary, pp. 242-243 ; Konstantinidis, Ἑλληνική κοινότης, pp. 78-79).

Covell avait vu cette inscription pendant son séjour dans ce village et les alentours, dû à son désir de se mettre hors du danger de la peste qui s'était déclarée à Andrinople, en juillet 1675.

Covell, Voyages, éd. Grégois, appendice épigraphique, n° 10 (fac-similé). Texte continu d'après le fac-similé.

ΕΚΥΜΗΘΗ Ο ΔΟΥΛΟΣ ΤΟΥ

Θ̄Ῡ Ο̄Μ̄Ο̄ ΚΛΗΜΗΣ ΥΠΕΡΑΦΕΣΕΟΣ ΤΩΝ ΑΜΑΡΤΙΩΝ ΝΑΥΤΟΥ ΤΟΥ ΕΤΟΥΣ ςΧΞΓ' Μ(Η)ΝΙ ΜΑΡΤΙΟΥ ΚΣ' (Ι)Ν ΔΙΚΤΩΝΟΣ Γ'+

Μ̄ΑΡΤΙΟΥ ΚΣΝΓ' 

1. Ἐκυμήθη ὁ δούλος τοῦ Θεοῦ ὁ μοναχὸς Κλήμης [εὐχέσθε] ὑπὲρ ἀφέσεως τῶν ἀμαρτιῶν αὐτοῦ· τοῦ ἔτους ςχξγ' μ(η)νι Μαρτίου κς' (ι)ν δικτιῶνος γ'+

Lettres en majuscules sans accentuation.

Tildes : a) sur le *nomen sacrum* : Θ̄Ῡ : b) sur une partie de la date : ς̄χ̄ξ̄γ' ; μ̄(η)νι. La barre sur O doit être un esprit rude, ̄ (cf. Asdracha, Inscriptions I, n° 2, 4), quoique, en d'autres cas, il peut être une abréviation, (voir *ibid.*, n° 1, 1).

Autre signe d'abréviation, le signe horizontal en double, ≈ : sur Μ̄Ο̄ (=ναχὸς), à la place du simple tilde (cf. Oikonomides, Abbreviations, pp. 38, 40).

Notons l'appendice horizontal qui surmonte les lettres Α et Δ, caractéristique de cette époque.

Leg. ἐκοιμήθη, ἀφέσεως.

*S'est endormi le serviteur de Dieu, le moine Klēmēs ; [priez] pour la remise de ses péchés ; en l'année 6663 (=1155), le 26 mars, indiction 3.*

– ἐκνυμήθη. Faute d'orthographe très fréquente dans cette formule utilisée couramment à cette époque, à côté de ἐτελειώθη, qui prévaut, pourtant, sur les graffiti de Parthénon, voir Orlandos - Vranoussis, *Χαράγματα Παρθενῶνος*, *passim* ; cf. Asdracha - Bakirtzis, *Inscriptions de Thrace*, n° 15, 2 (ἐκνυμήθη, XIe s.) ; Asdracha, *Inscriptions I*, n° 1, 1 (ἐκομήθη, XIIe s.) ; *Inscriptions II*, n° 68, 6 (ἐκνυμήθη, IXe s.) ; n° 76, 2 (ἐκομήθη, IXe-XIe s.) ; n° 77, 7/8 (ἐκνυμήθη, IXe-XIe s.).

– Ὁ μοναχός Κλήμης. Nous avons un autre moine Klèmès qui «s'est endormi» (ἐκομήθη) à une date proche, à savoir en avril 1177, voir Pazaras, *Ἀνάγλυφες σαρκοφάγοι*, p. 31, n° 3, 1, pl. 4 (de Serrès). Cf. un diacre Klèmès, *ibid.*, p. 40, n° 13, pl. 11 b (Verrhoia).

– ὑπὲρ ἀφέσεως τῶν ἁμαρτιῶν αὐτοῦ. Cette formule se rencontre d'habitude dans les inscriptions de fondation, d'invocation ou de dédicace (cf. Philippidis-Braat, *Péloponnèse*, n°s 54, 4 ; 73, 4). Telle qu'elle est ici, elle présuppose l'impératif d'un verbe comme εὐχομαι (cf. *ibid.*, n°s 45, 1 ; 46, 2 ; 57, 28 ; Asdracha - Bakirtzis, *Inscriptions de Thrace*, n° 11, 4), lequel manque sur le fac-similé de Covel, peut-être par négligence.

La date. Les éléments de la date fournis par l'építaphe (quantième du mois, indiction et année) nous permettent de chercher aussi le jour de la semaine de la mort de Klèmès : le 26 mars 1155 était donc un samedi. D'ailleurs, l'indiction 3 correspond bien à l'année 6663.

### 107. Hebdomon. Epigramme funéraire (XIIe s.)

Plaque de marbre blanc, veiné de bleu, découverte en 1912, lors des travaux de réfection de la chaussée, à 3 km au nord de Makriköy (aujourd'hui Bakirköy) – site présumé de l'Hebdomon byzantin – ; entrée au Musée archéologique de Constantinople, n° d'inv. 2641. Photographie envoyée par Th. Makridis, conservateur alors des Musées d'Antiquités de Constantinople, à W.A. Buckler, en 1924. «81. 168. 4» ; haut. des lettres : «7-8» (d'après Makridis).

Buckler, *Deux inscriptions* p. 305, pl. V, fig 1 ; (Mango, *The Byzantine Inscriptions*, p. 66, simple mention). Texte d'après la photographie de Makridis. Datation d'après Buckler et Mango.

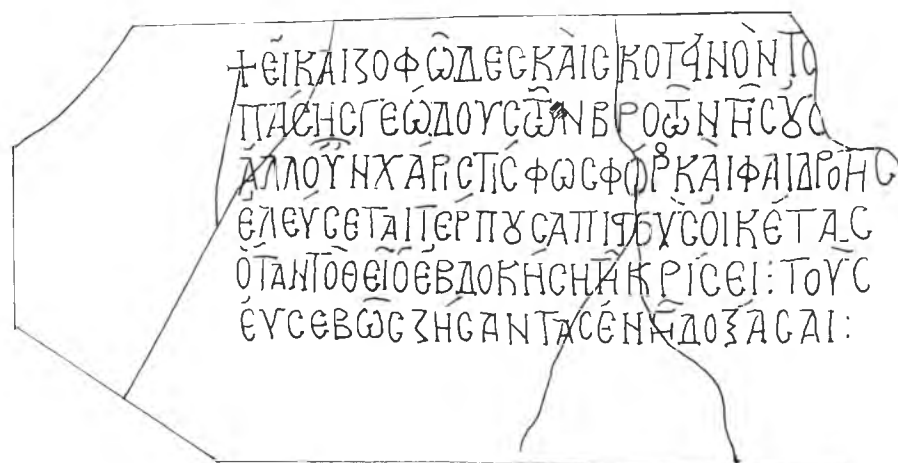

- + Εἰ καὶ ζοφῶδες καὶ σκοτεινὸν τὸ [κλέος]  
 πάσης γεώδους τῶν βροτῶν τῆς οὐσ[ίας]  
 ἀλλ' οὖν χάρις τίς φωσφόρο(ς) καὶ φαιδρότης  
 4 ἐλεύσεται τέρπουσα πιστοὺς οἰκέτας  
 ὅταν τὸ θεῖο(ν) ἐβδοκήσῃ τῇ κρίσει / τοὺς  
 εὐσεβῶς ζήσαντας ἐν γῆ δοξάσαι

Ε Γ Κ Δ Α Ξ      Ϝ = ΕΛ

Belle écriture en majuscules, souvent inégales, avec accentuation. Orthographe correcte.

Signe d'abréviation : ~ sur  $\theta\epsilon\bar{\iota}\omega$  ( $\nu$ ), ressemblant à l'accent circonflexe sur  $\epsilon\iota$  (l. 5).

Ligatures :  $\epsilon\iota$  (l. 1) ;  $\delta\bar{\iota}\omega$  (l. 2, 4), mais aussi  $\omega\iota$  (l. 2-5) ;  $\tau\eta$  (l. 2, 3, 5) ;  $\sigma\tau$  (l. 4).

Lettres superposées :  $\omega\bar{\iota}$  (l. 2) ;  $\theta\bar{\iota}$  (l. 3), ce qui sert aussi d'abréviation ;  $\eta\bar{\iota}$  (l. 6).

Notons les lettres A et Δ, surmontées à gauche d'un appendice horizontal, caractéristique de cette époque (voir Feissel, Ténos, p. 509), ainsi que les *apices* de certains Δ.

Leg. χάρις τις (l. 3). La restitution κλέος (l. 1), qui me paraît conforme au mètre et au contexte de l'épigramme, est une solution de l'édition Buckler, qui la doit à O. Grosjean, bibliothécaire de l'Université de Caire au moment de la publication.

L. 5. Le ἐβδοκήση au lieu de εὐδοκήση ne constitue pas une faute mais un fait de l'évolution de la langue pendant les siècles de la koinè, quand la deuxième voyelle des diphtongues αυ et ευ changea en φ et β, voir Hadzidakis, Σύντομος ἱστορία, p. 62 ; Tonnet, Histoire, pp. 27-28. L'accusatif τούς à la fin de la ligne appartient, d'après les exigences du mètre, à la l. 6.

Pour la traduction, je tiens compte en partie du texte de Buckler, *ibid.*, p. 306.

*Bien que la gloire de toute substance terrestre des mortels soit ombre et ténèbres, toutefois, une grâce lumineuse et une splendeur viendra réjouir les fidèles serviteurs, lorsque la Divinité daignera, au Jugement, glorifier ceux qui vécurent pieusement sur la terre.*

Épithaphe métrique en six dodécasyllabes, que Buckler a attribué avec des arguments convaincants à l'auteur polygraphe du XIIe siècle, Jean Tzetzès (voir là-dessus, Krumbacher, Literatur, pp. 526-536 ; bibliographie récente in Dictionnaire des auteurs Grecs et Latins de l'Antiquité et du Moyen Age, Brepols 1991, s.v. Tzetzès).

D'après une suggestion de H. Grégoire à l'éditeur, il s'agirait d'une dalle funéraire, destinée à l'ensemble d'un cimetière, donc encastrée soit dans la chapelle mortuaire soit dans le mur d'enceinte. Buckler rapproche cette hypothèse d'un discours iambique de Manuel Philès (éd. Miller, II, p. 144), destiné au τῆς Παμμακαρίστου κοιμητηρίου et composé environ un siècle plus tard.

L. 2 : πάσης γεώδους τῶν βροτῶν τῆς οὐσίας. Buckler illustre son argument en faveur de Tzetzès en rapprochant ce vers du vers 48 de l'épithaphe de Théodore Kamatéros (θρήνει τὸ ἔευ-στον τῆς γεώδους οὐσίας (S. Pétridès, in BZ 19 (1910), pp. 7-10), attribuée aussi à Tzetzès.

L. 4 : ἐλεύσεται τέρωπουσα πιστοὺς οἰκέτας. Il s'agit apparemment des morts ensevelis dans ce cimetière, fidèles Chrétiens qui rappellent à Buckler le πιστὸς οἰκονόμος de Luc, XII, 42 et, j'ajoute, le πιστὸς δοῦλος καὶ φρόνιμος de Matth., XXIV, 45.

L. 5/6 : ὅταν τὸ θεῖον ἐβδοκήση ... ἐν γῆ δοξάσαι. Allusion au Jugement dernier, analogue à celle exprimée par les vers 15-16 du poème de Philès mentionné ci-dessus, que cite Buckler : εἰμὶ δὲ νεκρὸς καὶ καθεύδων ἐν τάφῳ / τὴν ἐσχάτην ἔγερσιν ἐν τούτῳ μένω. (Il fallait lire, à mon avis, μένων au lieu de μένω et comprendre ἀναμένων, ce qui serait plus conforme au sens des vers mais que le mètre ne tolérerait pas).

#### AUDEMION

Sur ce bourg, voir Asdracha, Inscriptions I, p. 224.

#### 108. Dédicace (?) de Xénos Tornikès et de Théodore (XIIe-XIIIe s. ?)

Fragment de pierre signalé par Papadopoulou-Kerameus dans la chapelle de la Sainte-

Paraskeuè, d'où proviennent d'autres inscriptions byzantines de l'époque tardive (voir Asdracha, *Inscriptions I*, n<sup>os</sup> 1-2, 6-7). «28. 37» (d'après Papadopoulos-Kerameus).

Papadopoulos-Kerameus, *Ἀρχαιότητες*, p. 101 (fac-similé) ; (Dumont- Homolle, *Mélanges*, p. 419, n<sup>o</sup> 87 n). Texte d'après le fac-similé de Papadopoulos-Kerameus.

ΣΙΟΤΟΡ  
ΘΕΟΔΩΤΩΤΩΚ  
ΤΗΧΗΚΙΟΜΗ

Ξένος ὁ Τορ[νίκης καί]  
Θεόδ(ωρος) ὁ τοῦ Κ(ωνσταντίνου) [ἐκ]  
3 τῆς Νικομη[δείας]

Lettres en majuscules, accentuation partielle.

Abréviations : ΞΕΝ (=ος), signe d'abréviation ο ou superposition de l'Ο (l. 1) ; ΘΕΟΔ (=—δωρος, ou —δωτος, e.a.) (l. 2) ; le signe d'abréviation / est suspendu à la dernière lettre donnée du nom, ce qui est normal, d'autant qu'il s'agit d'un Δ ; cf. Oikonomides, *Abbreviations*, pp. 36-37 ; Κ<sup>-</sup> (l. 2) : la petite barre en haut qui suit le Κ pouvait désigner un Τ suivi d'un autre Τ (cf. ci-dessus, Θεόδωρος), ce qui donnerait, hypothétiquement, Κ(ωνσ)τ(αν)τ(ίνου), (cf. Oikonomides, *Abbreviations*, pp. 36, 80, 125, différentes abréviations de ce nom) ; ou bien, nous avons là un tilde pour ΚΩΝ(σταντίνου), cas très fréquent, ou encore pour Κοσμάς, Κυριᾶκος, Κύριλλος, e.a.

Ligature : Ψ=ου (l. 2).

Notons l'appendice horizontal qui surmonte le Δ à gauche (cf. ci-dessus, no 107).

L. Leg. ὁ τοῦ (l. 2) ; Νικομηδείας. Inversion des lettres Ι et Κ (l. 3).

L. 1. Ξένος ὁ Τορ(νίκης) (Papadopoulos-Kerameus).

L. 2. Θεόδω(ρος) τοῦ Κτ... (Papadopoulos-Kerameus) ; τοῦ κτ... (Homolle).

*Xénos Tornikès et Théodore* (ou Théodote, e.a.) de [Constantin?], de Nicomédie.

L. 1 : Ξένος ὁ Τορνίκης. Si la lecture du nom est la bonne, ce Xénos Tornikès, inconnu par ailleurs, doit appartenir à la famille homonyme qui donna plusieurs hauts fonctionnaires à l'administration civile et militaire de Byzance, et dont un membre, Tornikios l'Ibère, fut le fondateur du monastère d'Iviron, vers 980 (*Actes d'Iviron*, I, pp. 13-25 ; Papachryssanthou, *Ὁ Ἀθωνικός μοναχισμός*, pp. 228-232).

D'origine géorgienne ou arménienne, les Tornikioi, arrivés à Byzance vers le milieu du Xe siècle, furent installés aussitôt en Occident par les empereurs (cf. Léon Diaconus, p. 45, 15-19). On les trouve notamment à Andrinople et sa région (Michel Psellos, *Χρονογραφία*, éd. Renauld, II, p. 14, § 99, 4) et, plus tard, dans d'autres villes de l'Hellade. Sur la famille de Tornikès, voir N. Adontz, *Les Taronites à Byzance*, Byz 11 (1936), pp. 30-42 ; Kazdan, *Armjane*, pp. 47-57 et tableau hors texte ; Schmalzbauer, *Die Tornikioi*, pp. 115-135, stemma pour l'époque des Paléologues, p. 128 ; Polemis, *The Doukai*, pp. 184-185. Cf. Bourdara, *Καθοσώσεις*, I, pp. 121-122 ; J.-Cl. Cheynet, *Pouvoir et contestations à Byzance (963-1204)*, Paris 1990, pp. 59-61, 220 ; PLP, n<sup>o</sup> 29133.

Quant au prénom Xénos, il est vrai qu'il ne se rencontre pas parmi les prénoms connus des membres de cette famille, où surtout les Jean, Démètre, Léon, Constantin et Andronic se succèdent au fil des générations.

L. 2 : Θεόδωρος ὁ τοῦ Κ(ωνσταντίνου?). La deuxième abréviation, si c'en est une, cache apparemment le prénom du père de Théodore (ou Théodote, non moins fréquent), qui peut être Constantin, ou à la rigueur son nom qui commencerait par Κτ, ce qui est plus difficile à imaginer.

L'autre possibilité, à savoir que le Κτ soit le début d'un nom de lieu des environs de Nicomédie, me paraît moins plausible, vu l'absence de la préposition ἐκ entre le prénom (Θεόδωρος) et le génitif de l'article défini (τοῦ). D'ailleurs, puisque Xénos est indiqué par son nom, on attend la même chose dans le cas de Théodore, où, à défaut de son nom, nous avons le prénom du père qui constitue une indication suffisante d'identité. On doit en conclure que si Xénos portait un nom éminent, il n'en allait pas de même pour Théodore, qui se contenterait de se définir comme le fils de Constantin.

L. 2/3 : [ἐκ] τῆς Νικομηδείας. La mutilation de la deuxième ligne de l'inscription nous permet facilement de restituer ici la préposition ἐκ, qui rendrait plus correct le sens de la provenance. Les deux hommes, originaires de Nicomédie, seraient des pèlerins venus à Audémion ou à un autre bourg des Ganochōra, qui étaient avec le mont de Ganos un centre important du monachisme à cette époque (voir Asdracha, Inscriptions I, pp. 224, 226).

Nous aurions donc encore un des très nombreux témoignages des rapports entre la Thrace et les villes micrasiatiques proches et d'un certain mouvement entre ces deux pôles. Il arrive aussi que la ville micrasiatique soit assez éloignée, comme dans le cas de Mamistra en Cilicie orientale, d'où les restes de Nicolas Valtzérés ont été apportés pour être enterrés à Trajanoupolis, son lieu d'origine (1069), voir Asdracha - Bakirtzis, Inscriptions de Thrace, pp. 257-260, n° 15.

Quant à la dédicace, si c'en est une, elle concernerait quelque objet sacré, offert par les deux hommes à une église (ou à un monastère) de la région.

#### PANION

Sur cette ville, voir Asdracha, Inscriptions II, la notice introduisant l'inscription n° 51, p. 248.

#### 109. Fragment d'inscription de fondation (XIIe-XIIIe s.)

Fragment de la partie supérieure d'une corniche brisée, qui se trouvait dans l'église de la Dormition de la Vierge, en 1896. «25. 30» ; hauteur des lettres : «6,5» (Kalinka).

Kalinka, Thrakien, col. 156-157 (fac-similé). Texte d'après son fac-cimilé.



1 ---[ἐκ β]άθρων ἀνήγειρεν

Lettres en majuscules avec accentuation ; esprit doux sur le ἀνήγειρεν : —.

Ligature : νηγε.

— ...ἐκ τῶν β]άθρων (Kalinka). L'ajout de l'article défini τῶν n'est pas du tout en usage dans cette formule et dans notre époque, cf. Asdracha, Inscriptions I, n°s 32, 1 ; 34, 5 ; Philippidis-Braat, Péloponnèse, n°s 54, 64, 67, 78, 87 et autres.

.... il a érigé depuis les fondations.

La corniche aurait appartenu apparemment aux éléments architecturaux plutôt d'une église construite à Panion vers la fin de l'époque byzantine tardive. Le verbe actif ἀνεγείρω suggère que le nom du constructeur devait figurer sur l'inscription.

La date. La ressemblance paléographique avec certaines inscriptions datées de l'Ainos

(Asdracha, *Inscriptions I*, notamment n<sup>os</sup> 32 et 34 - 1420/21 et 1422/23 respectivement), malgré la faiblesse de l'argument, nous inciterait à situer cette inscription dans les deux derniers siècles byzantins.

Pourtant, en tenant compte de la situation politique en Thrace pendant ce temps-là, après la prise de Kallipolis (1354) et d'Andrinople (1369) et l'arrivée de plus en plus massive des Turcs, tant Seldjoucides qu'Ottomans dans la région (voir Asdracha, *Les Rhodopes*, pp. 248-260 ; *eadem*, *Inscriptions I*, n<sup>o</sup> 47), nous pensons que cette hypothèse est plutôt indéfendable. Nous proposons donc une datation antérieure à cette grande σύγχυσις τῶν καιρῶν, que ne contredit pas de toute façon l'image paléographique de l'inscription.

#### ANDRINOPLE

Pour cette ville, voir Asdracha, *Inscriptions I*, p. 227.

#### 110. Restauration d'une tour pendant le service de Comnène Tornikès (après 1271-avant 1285)

Plaque encadrée dans la maçonnerie d'une tour des murailles de la ville, que Covell avait vue lors de son séjour à Andrinople, en automne 1675. Selon le voyageur Anglais, le début manquant de l'inscription devait se trouver «sur l'autre côté de la tour». Celle-ci s'élevait, toujours selon Covell, non loin de la tour où était encadrée l'inscription de Michel VIII Paléologue (voir Asdracha, *Inscriptions I*, pp. 227-229, n<sup>o</sup> 4).

Covell, *Voyages*, éd. Grégoire, app. épigr., n<sup>o</sup> 14 (fac-similé). Texte d'après le fac-similé de Covell.

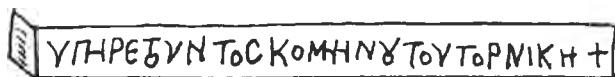

1. [+ Ἀνεκαινίσθη ὁ πύργος οὗτος]
2. ὑπηρετοῦντος Κομνηνοῦ τοῦ Τορνίκη +

Ligatures : πη, μνη, ὄ qui est écrit aussi ου (l. 2).

Lettres superposées : ὄυ. A relever la disjonction de la diphtongue ου à côté de του sur la même ligne (2).

[A été restaurée cette tour] lors du service de Comnène Tornikès.

L. 1 : [Ἀνεκαινίσθη ὁ πύργος οὗτος]. A l'instar d'autres inscriptions concernant la restauration ou la reconstruction des tours ou d'autres œuvres militaires, notamment dans ce recueil, le début de l'inscription pourrait être celui que je restitue ici (voir Asdracha, *Inscriptions II*, n<sup>os</sup> 49, 50, 65, 67, 75, 81, 83-84, 90 ; cf. *ibid.*, n<sup>o</sup> 89).

L. 2 : ὑπηρετοῦντος Κομνηνοῦ τοῦ Τορνίκη. Comnène Tornikès, dont l'inscription ne donne pas le prénom et que l'on ne connaît pas par ailleurs, appartenait sans doute à la branche des Tornikai (ou Tornikioi) apparentée aux Comnène, que l'on rencontre surtout à partir du XIII<sup>e</sup> siècle (mariage de Constantin Tornikès, logothète du dromos en 1203, avec une Comnène, probablement après 1185, voir Darrouzès, *Tornikès*, pp. 34, 37-38 ; Kazdan, *Armiane*, p. 55 ; Guillard, *Les logothètes*, pp. 65-66 ; Schmalzbauer, *Die Tornikioi*, pp. 117-119, n<sup>o</sup> 1).

Le participe présent ὑπηρετῶν (gén. ὑπηρετοῦντος), désignant que Comnène Tornikès était en service à Andrinople, est sans doute le pendant des termes πράττων, ενεργῶν, πρακτορεύων, qui à côté des δασμολόγος, φορολόγος, ἀπογραφεύς, étaient très souvent employés,

même seuls, pour désigner le duc du thème pendant la seconde période de l'organisation thématique inaugurée par Jean II Comnène (voir Ahrweiler, *Smyrne*, pp. 125-127, 138 ; *eadem*, *Crète*, p. 227 et note 4 ; Maksimović, *Provincijska uprava*, pp. 65-67 ; Tsougarakis, *Leontios*, p. 199, § 73, 2).

En particulier pour Andrinople, le thème homonyme comprenait la région d'Orestias, à savoir la périphérie de la ville, et s'étendait, au moins avant 1285 (voir plus bas) jusqu'à la mer Noire, avec Andrinople comme capitale. Provenant de la division de l'ancien thème d'Andrinople-et-Didymoteichon, le thème d'Andrinople fut créé après la reconquête du territoire mentionné sur les Bulgares, commencée sous les Laskarides de Nicée et conclue sous Michel VIII Paléologue, vers 1263 (voir Asdracha, *Les Rhodopes*, pp. 243-245 ; *eadem*, *Les Rhodopes au XIIIe siècle*, p. 277).

Par conséquent, nous pouvons dire que le Comnène Tornikès de notre inscription fut duc d'Andrinople à un moment donné, après 1271, enrichissant ainsi d'un nom supplémentaire la liste insuffisante des ducs du thème pour cette époque. En effet, nous ne connaissons qu'Andronic Tarchaneïôtès, qui fut chargé du gouvernement d'Orestias et des parties intérieures de l'Hæmus, résidant lui-même à Andrinople, entre 1263 et 1271 (voir Asdracha, *Les Rhodopes au XIIIe siècle*, p. 284).

Le *terminus ante quem* du mandat de Comnène Tornikès serait 1285 environ, où se situe la création du thème autonome de Mésembria qui engloba les villes d'Anchialos, Sôzopolis, Agathopolis et autres de la mer Noire, en les détachant alors du thème d'Andrinople (voir Asdracha, *ibid.*, pp. 277-278). Le mandat de Comnène Tornikès à Andrinople, donc la restauration de cette tour et, peut-être, d'autres parties de la muraille, aurait coïncidé en ce moment-là avec le temps des grandes expéditions lancées contre les Bulgares par l'empereur Michel VIII et notamment par son brillant stratège Michel Doukas Glabas Tarchaneïôtès, durant lesquelles Andrinople fut utilisée comme base de l'offensive des armées byzantines. Il est tout à fait significatif que Michel VIII fit de la ville le lieu de sa résidence, en 1277, et nous avons mentionné déjà l'épigramme en son honneur (1263 ?), encastrée sur une autre tour de la muraille et vue par Coval en 1675 (Asdracha, *Inscriptions I*, n° 4 ; cf. *eadem*, *Les Rhodopes*, p. 246).

Notons la présence dans la région avoisinant Andrinople d'un autre Comnène Tornikès, Constantin de son prénom. Placé à la tête du thème de Serrès-et-Strymôn avec Alexios Stratégopoulos, les deux, en 1255, menèrent une malheureuse campagne contre la forteresse de Tzépaina dans les Rhodopes occidentaux, qui restait aux mains des Bulgares. Tenu en disgrâce par l'empereur Théodore II Laskaris qui était mal disposé envers la famille des Tornikioi, il obtint les faveurs de Michel VIII Paléologue sous lequel il fit une brillante carrière (voir Schmalzbauer, *Die Tornikioi*, pp. 117-119, n° 1 ; Asdracha, *Les Rhodopes au XIIIe siècle*, pp. 285-286).

Un autre Tornikès, de son plein nom Andronic Comnène Doukas Paléologue Tornikès, chef militaire qui eut quelques activités dans les îles de la mer Egée du Nord, fit installer à Lemnos, Thasos et Lesbos deux mille Coumans sur ordre d'Andronic II, en 1327 (*Cantacuzène*, I, p. 259, 5-10 ; cf. Asdracha, *Les Rhodopes au XIVe siècle*, p. 204 ; Schmalzbauer, *ibid.*, pp. 126-127, n° 12 ; PLP, n° 29122).

#### NOTE

**Imbros (Asdracha, *Inscriptions I*, n° 44, pp. 279-281) : Georges Dromokatès Paléologue (6959 = 1450/1451) (Pl. 63 b).**

Par une chance inattendue, une photographie de cette inscription a été mise à notre disposition récemment, ce qui nous a permis de corriger la date du service du dernier gouverneur byzantin de l'île, Georges Dromokatès Paléologue. La photographie de l'inscription a été prise par Madame Eugénie Chalkia (Musée byzantin d'Athènes), à qui nous devons déjà la photographie de l'inscription de Jean Laskaris Rontakènos, n° 46 du recueil mentionné. Eugénie

Chalkia découvrit l'inscription de Dromokatès Paléologue parmi d'autres pierres, dans la cour de l'ancienne église métropolitaine de Sainte-Marina, à Kastro, en été 1995. Sur cette église qui a abrité jadis plusieurs inscriptions et qui est actuellement transformée en étable pour les colons Turcs d'Anatolie, voir Asdracha, *ibid.*, p. 273 et pl. 116 a. Selon les dernières estimations, 200 églises et monastères de l'île ont été détruits de 1960 à 1990.

Nous connaissons jusqu'à maintenant cette inscription uniquement par l'édition, en caractères épigraphiques, du métropolite Nicéphore et par celle de C. Fredrich qui avaient vu la pierre après Bartholomé Koutloumousianos ; Sp. Lambros crut devoir corriger la date sur la base de la correspondance de l'année à l'indiction.

Nous restituons donc le texte de cette inscription d'après la récente photographie qu'Eugénie Chalkia a eu l'amabilité de nous communiquer.

+ Γεώργιος Δρομο-  
κάτης ὁ Παλαι-  
3 ολόγος ἐτ(ους) ,ςζνθ' (ι) ν(δικτιῶνος) ι[δ']

Α Α Γ = ΕΤ

Lettres en majuscules avec accentuation.

Tildes comme signe d'abréviation sur ἐτ (ους) et au dessus de la date visible (l. 3) : ,ςζ̄νθ̄' (ι) ν̄(δικτιῶ̄νος) ι[δ'].

Ligature : ἐτ (l. 3).

*Georges Dromokatès Paléologue, en l'année 6959 (= 1450/1451), indiction 14.*

D'après la nouvelle datation, le mandat de Dromokatès Paléologue comme gouverneur de l'île au nom de l'empereur byzantin doit avancer de 4 ans, de 1446/47 à 1450/51. Ceci nous donne le *terminus ante quem* de ce service, le *terminus post quem* se situant après le mois de septembre 1444, moment où figure encore son prédécesseur Manuel Asanès Laskaris (voir n° 39 du recueil mentionné). Nous rapprochons ainsi un peu plus de la date fatidique de la chute de Constantinople, et en même temps nous fixons avec plus de précision le moment de la cession de l'île à Palamède Gattilusi par l'empereur Constantin XI.

Or, puisque cet événement doit se situer, selon la nouvelle datation, après 1450/1451 et que nous savons par une autre inscription datée (voir *ibid.*, n° 46) que Jean Laskaris Rontakènes fut le représentant de Palamède dans l'île en 1452/1453, la date de la substitution de l'administration génoise à celle de Byzance ne peut être que l'année 1451/1452.

La date de l'inscription. L'indiction présumée 14 est celle qui correspond à l'année 1450/1451, bien que l'accord entre indiction et année ne soit pas obligatoire, voir Asdracha, *Inscriptions II*, n° 91.

Sur tous les autres points, le commentaire de l'inscription n° 44 reste valable.

**Imbros (Asdracha, *Inscriptions I*, n° 45, p. 281)** : fragment d'inscription non datée se référant à Georges Dromokatès Paléologue et dont la date présumée doit être corrigée selon ce qui a été dit ci-dessus, en 1450/1451 (?).

(A suivre)

CATHERINE ASDRACHA

Centre National de la Recherche Scientifique (CNRS), Paris

## RÉPARTITION CHRONOLOGIQUE ET GÉOGRAPHIQUE DES INSCRIPTIONS

Localités	Siècles					Total	Dates
	IXe	XIe	XIIe	XIIIe	XIVe		
Andrinople				110		1	110 : après 1271-av. 1285
Audèmion			108-			1	
Hebdomon		102	107			2	102 : 1025, après le 15 déc.
Mèdeia	104-*	103				2	104 : IXe-XIe s. 103; 1092/1093
Panion			109-			1	
Tzangadés (act. Karagaç)			106			1	106 : 1155
Zephyrion			105			1	105 : 1150
Total	1	2	5	1	0	9	

Note : Siècles: Les chiffres renvoient aux numéros d'ordre des inscriptions.

— : et au siècle suivant.

—\* : et aux siècles suivants.

## REVUES ET OUVRAGES CITÉS EN ABRÉGÉ

Pour les auteurs byzantins, l'édition est spécifiée, sauf quand ils sont cités d'après l'édition de Bonn.

- AASS Acta Sanctorum.
- Acheimastou-Potamianou, Myrtali Acheimastou-Potamianou, Ἡ μονή τῶν Φιλανθρωπινῶν καὶ ἡ πρώτη φάση τῆς μεταβυζαντινῆς ζωγραφικῆς, Athènes 1995.
- Ἡ μονή τῶν Φιλανθρωπινῶν
- Actes d'Iviron Archives de l'Athos XIV, XVI, XVIII, XIX. Actes d'Iviron, I-IV, éd. Denis Papachryssanthou, N. Oikonomidès, J. Lefort, Vassiliki Kravari, Hélène Métrévéli, Paris 1985-1995.
- Ahrweiler, Crète Hélène Ahrweiler, L'administration militaire de la Crète byzantine, Byz 31 (1961), pp. 217-228 (repris in Variorum Reprints, Londres 1971, n° XI).
- Ahrweiler, Smyrne Hélène Ahrweiler, L'histoire et la géographie de la région de Smyrne entre les deux occupations turques (1081-1317), particulièrement au XIIIe siècle, extrait de TM 1 (1965), pp. 1-204.
- AJA American Journal of Archaeology.
- An. Boll. Analecta Bollandiana.
- Asdracha, Inscriptions I et II Catherine Asdracha, Inscriptions byzantines de la Thrace orientale et de l'île d'Imbros. Présentation et commentaire historique, I (XIIe-XVe siècles), AA 43 (1988), Μελέτες, 1995, pp. 219-291, pl. 101-118 ; II (VIIIe-XIe siècles), AA 44-46 (1989-1991), Μελέτες, 1996, pp. 239-334, pl. 97-108.
- Asdracha, Les Rhodopes Catherine Asdracha, La région des Rhodopes aux XIIIe et XIVe siècles. Etude de géographie historique, Texte und Forschungen de B-NJ, n° 49, Athènes 1976.
- Asdracha, Les Rhodopes au XIIIe siècle Catherine Asdracha, Les Rhodopes dans la deuxième moitié du XIIIe siècle : prosopographie, REB 31 (1973), pp. 275-297.
- Asdracha, Les Rhodopes au XIVe siècle Catherine Asdracha, Les Rhodopes au XIVe siècle : histoire administrative et prosopographie, REB 34 (1976), pp. 175-209.

- Asdracha, La Thrace orientale  
Catherine Asdracha, *La Thrace orientale et la mer Noire. Géographie ecclésiastique et prosopographie (VIIIe-XIIe siècles)*, Byzantina-Sorbonensia 7, Paris 1988, pp. 221-309.
- Asdracha - Bakirtzis, Inscriptions de Thrace  
Catherine Asdracha - Ch. Bakirtzis, *Inscriptions byzantines de Thrace (VIIIe-XVe siècles)*. Edition et commentaire historique, *ΑΔ* 35 (1980), *Μελέτες*, 1986, pp. 241-282, pl. 58-78.
- Athènegoras, Συμβολαί  
† Παραμυθίας καί Φιλιατῶν Athènegoras, *Συμβολαί εἰς τήν ἱστορίαν τοῦ βυζαντινοῦ οἴκου τῶν Φιλανθρωπητῶν*, *ΔΙΕΕ* 1/4 (Νέα Σειρά, 1929), pp. 61-74.
- Atzémoglou, Τ' ἀγιάσματα τῆς Πόλης  
N. Atzémoglou, *Τ' ἀγιάσματα τῆς Πόλης*, Athènes 1990.
- Banduri, Antiquitates  
Ans. Banduri, *Imperium Orientale sive Antiquitates Constantinopolitanae*, I-II, Paris 1711.
- BCH  
Bulletin de Correspondance Hellénique.
- Bees, Περί τοῦ ἱστορημένου χρησιμολογίου  
N.A. Bees (Βέης), *Περί τοῦ ἱστορημένου χρησιμολογίου τῆς κρατικῆς βιβλιοθήκης τοῦ Βερολίνου (Cod. Gr. 62=297) καί τοῦ θρύλου τοῦ μαρμαρωμένου βασιλιᾶ*, Athènes 1938, numérotation propre (= B-NJ 13/2-4 (1937), pp. 203-244 λς').
- Bees, Peloponnes  
N.A. Bees, *Corpus der griechisch-christlichen Inschriften von Hellas, Inschriften von Peloponnes*, I, Athènes 1941 (éd. anastatique, Arès Publishers, Chicago 1978).
- B-NJ  
Byzantinisch-Neugriechische Jahrbücher.
- Bourdara, Καθοσίωσις  
Kalliopi A. Bourdara, *Καθοσίωσις καί τυραννίς κατά τοὺς μέσους βυζαντινοὺς χρόνους*, I-II (867-1081), Athènes - Komotini 1981-1984.
- Buckler, Deux inscriptions Byz  
W.A. Buckler, *Deux inscriptions de Constantinople*, *Byz* 3 (1926), pp. 305-309.
- BZ  
Byzantinische Zeitschrift.
- CA  
Cahiers Archéologiques.
- Covel's Diary  
Early Voyages and Travels in the Levant, II, Extracts from the Diaries of Dr. J. Covel (1670-1679), published by Th. Bent, Londres 1893.
- Covel, Voyages  
John Covel, *Voyages en Turquie (1675-1677)*. Texte établi, annoté et traduit par J.-P. Grélois, *Réalités Byzantines*, n° 6, Paris, sous presse (les fac-similés signalés figurent dans le texte principal).
- Dagron, Une capitale  
G. Dagron, *Naissance d'une capitale*, Paris 1974.
- Dagron, Constantinople  
G. Dagron, *Constantinople imaginaire. Etudes sur le recueil des «Patria»*, Paris 1984.
- Darrouzès, Tornikès  
J. Darrouzès, Georges et Dèmétrios Tornikès, *Lettres et discours*, Paris 1970.
- Delehay, Saints de Thrace  
H. Delehay, *Les saints de Thrace et de Mésie*, *An. Boll.* 31 (1912), pp. 161-300.
- Demangel, Topographie de l'Hebdomon  
R. Demangel, *Contribution à la topographie de l'Hebdomon*, Paris 1945.
- ΔΙΕΕ  
Δελτίον τῆς Ἱστορικῆς καί Ἐθνολογικῆς Ἑταιρείας.
- DOP  
Dumbarton Oaks Papers.
- Dumont - Homolle, Mélanges  
A. Dumont, *Mélanges d'Archéologie et d'Épigraphie*, réunis par Th. Homolle, Paris 1892.
- Ebersolt, Mission archéologique  
J. Ebersolt, *Mission archéologique de Constantinople*, Paris 1921.
- ΕΕΒΣ  
Ἑπετηρίς Ἑταιρείας Βυζαντινῶν Σπουδῶν.
- ΕΟ  
Echos d'Orient.
- ΕΦΣΚ  
Ἑλληνικός Φιλολογικός Σύλλογος Κωνσταντινουπόλεως.
- Eyice - Thierry, Le monastère de Midye  
S. Eyice et Nicole Thierry, *Le monastère et la source sainte de Midye en Thrace turque*, *CA* 20 (1970), pp. 47-76.
- Feissel, Τένος  
D. Feissel, *Inscriptions byzantines de Ténos*, *BCH* 104 (1980), pp. 477-518.
- Gautier, Le Synode des Blachernes  
P. Gautier, *Le Synode des Blachernes (fin 1094)*. Etude prosopographique, *REB* 29 (1971), pp. 213-284.

- Gedeôn, Ἀγιάσματα  
θρακικά  
Gedeôn, Βυζαντινόν  
Ἑορτολόγιον  
Gedeôn, Ἑορτολόγιον  
Κωνσταντινουπόλιτου  
Gedeôn, Θρακῶα κέντρα  
Giannios, Ἐπαρχία  
Δέρκων  
Glück, Das Hebdomon  
Guilland, Les logothètes  
Hadzidakis, Σύντομος  
ἱστορία  
Janin, Constantinople  
Janin, Eglises et monastères  
Janin, Le siège de  
Constantinople  
JÖAI  
JÖB  
Kalinka, Thrakien  
Kasinis, Ἡ ἑλληνική  
λογοτεχνική παράδοση  
Každan, Armjane  
Konstantinidis, Ἑλλη-  
νική κοινότης  
Konstantopoulos,  
Μολυβδόβουλλα  
Koukoulés, Βυζαντινῶν  
βίος  
Kourilas, Μάρτυρες  
Ἡρακλείας  
Krumbacher, Literatur  
Laurent, Corpus II  
Laurent, Légendes  
Le Bas, Inscriptions  
Magdalino, Byzantine  
Churches  
Makridy - Ebersolt,  
Monuments funéraires  
Makridis, Τό βυζαντι-  
νόν Ἐβδομον I et II  
Maksimović, Provincijska  
uprava  
Mango, The Byzantine  
Inscriptions  
M.J. Gedeôn, Κωνσταντινοπόλεως ἀγιάσματα θρακικά, *Θρακικά* 9 (1938), pp. 101-121.  
M.J. Gedeôn, Βυζαντινόν Ἑορτολόγιον, Constantinople 1899 (extrait des vol. 24 et 26 de ΕΦΣΚ).  
M.J. Gedeôn, Ἑορτολόγιον Κωνσταντινουπόλιτου προσκυνητοῦ, Ἐκκλησιαστική Ἀλήθεια (annexe, 1904), fasc. 1, pp. 1-224 ; fasc. 2, pp. 225-384.  
M.J. Gedeôn, Παλαιᾶς Εὐωρίας θρακῶα κέντρα, *Θρακικά* 7 (1936), pp. 5-34.  
A.G. Giannios, Ἀπό τήν Ἀνατολικήν Θράκην, ἡ ἐπαρχία Δέρκων, *Θρακικά* 12 (1939), pp. 161-209 ; *ibid.*, 13 (1940), pp. 108-156.  
H. Glück, Das Hebdomon und seine Reste in Makriköi, Vienne 1920.  
R. Guilland, Les logothètes. Etudes sur l'histoire administrative de l'Empire byzantin, Paris 1971.  
G.N. Hadzidakis, Σύντομος ἱστορία τῆς ἑλληνικῆς γλώσσης, Athènes 1915.  
R. Janin, Constantinople byzantine, Paris 1964.  
R. Janin, Les églises et les monastères des grands centres byzantins, Paris 1975.  
R. Janin, La géographie ecclésiastique de l'empire byzantin. Pr. partie : Le siège de Constantinople et le patriarcat œcuménique, Paris 1969.  
Jahreshefte des österreichischen archäologischen Institutes in Wien.  
Jahrbuch der österreichischen Byzantinistik.  
E. Kalinka, Altes und Neues aus Thrakien, *JÖAI* 23 (1926), Beiblatt, col. 117-208.  
C.G. Kasinis, Ἡ ἑλληνική λογοτεχνική παράδοση στή «Φλογέρα τοῦ βασιλιᾶ». Συμβολή στήν ἔρευνα τῶν πηγῶν, Athènes 1980.  
A.P. Každan, Armjane v sostave gospodstvijuščego klassa Vizantijskoj Imperii v XI-XII vv., Erevan 1975.  
G. Konstantinidis, Ἡ ἐν Ἀδριανουπόλει ἑλληνική κοινότης, *Θρακικά* 18 (1943), pp. 50-84.  
C.M. Konstantopoulos, Βυζαντινά μολυβδόβουλλα τοῦ ἐν Ἀθήναις Ἐθνικοῦ Νομισματικοῦ Μουσείου, Athènes 1917.  
Ph. Koukoulés, Βυζαντινῶν βίος καί πολιτισμός, Athènes I (1948) - VI (1955).  
† Κορυτσᾶς Eu. Kourilas, Ἅγιοι μάρτυρες τῆς ἐπαρχίας Ἡρακλείας καί μερικῶς τῆς ὅλης Θράκης, *Θρακικά* 26 (1957), pp. 63-213.  
K. Krumbacher, Geschichte der byzantinischen Literatur von Justinian bis zum Ende des oströmischen Reiches (527-1453), Munich 1897.  
V. Laurent, Le Corpus des sceaux de l'empire byzantin. II, L'administration centrale, Paris 1981.  
V. Laurent, Légendes sigillographiques et familles byzantines, *EO* 31 (1932), pp. 177-187.  
Ph. Le Bas, Inscriptions grecques et latines recueillies en Grèce et en Asie Mineure, II, Deuxième partie, Section VII : Macédoine et Thrace.  
P. Magdalino, Byzantine Churches of Selymbria, *DOP* 32 (1978), pp. 309-318.  
Th. Makridy et J. Ebersolt, Monuments funéraires de Constantinople, Paris 1923 (extrait de *BCH* 46 (1922), pp. 356-393).  
Th. Makridis, Τό βυζαντινόν Ἐβδομον καί αἱ παρ' αὐτῶ μοναί ἁγίου Παντελεήμονος καί Μάμαντος, I : *Θρακικά* 10 (1938), pp. 137-198 ; II : *Θρακικά* 12 (1939), pp. 35-80.  
Lj. Maksimović, Vizantijska provincijska uprava u doba Paleologa, Belgrade 1972.  
C. Mango, The Byzantine Inscriptions of Constantinople : A Bibliographical Survey, *AJA* 55 (1951), pp. 52-66.

- Mango, Notes on Byzantine Monuments C. Mango, Notes on Byzantine Monuments, in Studies on Constantinople, Variorum Reprints, Hampshire, GB - Vermont, USA 1993, n° XVI, III, pp. 372-375.
- Mango, Sépultures C. Mango, Sépultures et épitaphes aristocratiques à Byzance, in Epigrafia medievale greca e latina, Ideologia e funzione, Spoleto 1995, pp. 99-117.
- Mercati, Note I et II S. Mercati, Note d'epigrafia bizantina, I : Bessarione 25 (1921), pp. 136-162 ; II : Bessarione 26 (1922), pp. 220-222 (= Collectanea Byzantina, II, Bari 1970, pp. 226-231 et 232-234).
- Moravcsik, Byzantino-turcica Gy. Moravcsik, Byzantinoturcica, I-II, Berlin 1958.
- NE Νέος Ἑλληνομνήμων.
- Oikonomides, Abbreviations ALN. Oikonomides, ed., Greek Abbreviations. Abbreviations in Greek Inscriptions, Papyri, Manuscripts and Early Printed Books, Ares Publishers, Chicago 1974.
- Omout, Inventaire H. Omout, Inventaire sommaire des manuscrits grecs de la Bibliothèque Nationale, I-IV, Paris 1898.
- Or. Chr. Anal. Orientalia Christiana Analecta.
- Orlandos - Vranoussis, Χαράγματα Παρθενῶνος A.K. Orlandos - Léandros Vranoussis, Τά χαράγματα τοῦ Παρθενῶνος, Athènes 1973.
- Papachryssanthou, Ὁ Ἀθωνικός μοναχισμός Denise Papachryssanthou, Ὁ Ἀθωνικός μοναχισμός, ἀρχές καί ὀργάνωση, Athènes 1992.
- Papadopoulos-Kerameus, Ἀρχαιότητες A. Papadopoulos-Kerameus, Ἀρχαιότητες καί ἐπιγραφαί τῆς Θράκης καί Μακεδονίας συλλεγεῖσαι κατά τό ἔτος 1885, ΕΦΣΚ 17 (annexe, 1886), 1887, pp. 65-116.
- Paspatis, Τά θρακικά προάστεια A.G. Paspatis, Τά θρακικά προάστεια τοῦ Βυζαντίου, ΕΦΣΚ 12 (1877-1878), 1879, pp. 33-42.
- Pazaras, Ἀνάγλυφες σαρκοφάγοι Th. Pazaras, Ἀνάγλυφες σαρκοφάγοι καί ἐπιτάφιας πλάκες τῆς μέσης καί ὕστερης βυζαντινῆς περιόδου στήν Ἑλλάδα, Thessalonique 1984.
- PG Patrologia Graeca.
- Philippidis-Braat, Péloponnèse Anne Philippidis-Braat, Inscriptions du Péloponnèse, in Inventaires en vue d'un recueil des inscriptions historiques de Byzance, III. D. Feissel et Anne Philippidis-Braat, Inscriptions du Péloponnèse, TM 9 (1985), pp. 299-357 et 375-382.
- PLP Prosopographisches Lexikon der Palaiologen Zeit.
- Polemis, The Doukai D.I. Polemis, The Doukai. A Contribution to Byzantine Prosopography, Londres 1968.
- Politis, Μελέται N.G. Politis, Μελέται περί τοῦ βίου καί τῆς γλώσσης τοῦ Ἑλληνικοῦ λαοῦ. Παραδόσεις, Μέρος Β', Athènes 1904.
- REB Revue des Etudes Byzantines.
- Rozen, Imperator Vasilij V.R. Rozen, Imperator Vasilij Bolgarobojca. Izvlečeniija iz letopisi Ah'i Antiohijskago, Sanktpeterburg 1883 (éd. anastatique, Variorum Reprints, Londres 1972).
- Sathas, MB C.N. Sathas, Μεσαιωνική Βιβλιοθήκη, I-VII, Venise - Paris, 1872-1894 (éd. anastatique, Athènes 1972).
- Schlumberger, L'épopée byzantine G. Schlumberger, L'épopée byzantine à la fin du dixième siècle, I-III, Paris 1896-1905.
- Schmalzbauer, Die Tornikioi Gudrun Schmalzbauer, Die Tornikioi in der Palaiologenzeit, JÖB 18 (1969), pp. 115-135.
- Stamouli-Saranti, Ἀπό τά ἀγίασματα τῆς Θράκης Elpiniki Stamouli-Saranti, Ἀπό τά ἀγίασματα τῆς Θράκης, Θρακικά 18 (1943), pp. 219-290.
- Syn. CP Synaxarium Ecclesiae Constantinopolitanae, éd. H. Delehaye (AASS, Novembre Propylaeum, Bruxelles 1902).
- TM Travaux et Mémoires.
- Tonnet, Histoire H. Tonnet, Histoire du grec moderne, Paris 1993.

Tsougarakis, Leontios	D. Tsougarakis, ed., <i>The Life of Leontios Patriarch of Jerusalem. Text, Translation and Commentary</i> , Leiden - NY - Köln 1993.
Van Millingen, Ἡ ἀληθής θέσις τοῦ Ἐβδόμου	A. van Millingen, Ἡ ἀληθής θέσις τοῦ Ἐβδόμου, ΕΦΣΚ 20-22 (annexe, 1892), pp. 33-37.
Van Millingen, Byzantine Constantinople	A. van Millingen, <i>Byzantine Constantinople, The Walls of the City and the Adjoining Historical Sites</i> , Londres 1899.
Westerink, Michael Psellus	L.G. Westerink, ed., <i>Michael Psellus Poemata</i> , Leipzig 1992.
Zakythinos, Ἱστορία	D.A. Zakythinos, Ἱστορία τοῦ βυζαντινοῦ κράτους, I (395-1081), Athènes 1953.
ZRVI	Zbornik Radova Vizantološkog Instituta.

## ADDENDA ET CORRIGENDA

**Catherine Asdracha, Inscriptions byzantines de la Thrace orientale et de l'île d'Imbros (XIIe-XVe siècles), AA 43 (1988), Μελέτες, Athènes 1995 :**

Reuves et ouvrages cités en abrégé : p. 290 : B.A. Mystakidis, Γεωγραφικά ἹΑτακτα, Extrait d'Ἐκκλησιαστική Ἀλήθεια 40 et 41 (1920-1921), avec numérotation propre, pp. 1-31.

**Catherine Asdracha, Inscriptions byzantines de la Thrace orientale (VIIIe-XIe siècles). Présentation et commentaire historique, AA 44-46 (1989-1991), Μελέτες, Athènes 1996 :**

Inscription n° 51, p. 249 : Un fac-similé de l'inscription figure aussi in *Θρακικά* 24 (1955), p. 74 ; à ajouter au commentaire le parallèle d'une épitaphe chrétienne de Cappadoce, voir H. Grégoire, Notes épigraphiques IV, *Revue de l'Instruction Publique en Belgique* 51 (1908), p. 282 : Τάφος με κρούπτει, Παῦλαν κεκαλημένην.

Inscription n° 78, p. 287 : à ajouter la présence d'une formule analogue dans une autre épitaphe de Cappadoce, confortant la valeur diachronique de telles expressions, voir Grégoire, *ibid.*, p. 282 : Μηδεὶς τυφροῦσθω τοῦ ὥραιότατου πλοῦτου, / πολλοὺς γὰρ ὀλώλεκε ἰ φιλαργυρία.

Inscription n° 82, p. 297 : par inadvertance, ont été omises les précédentes éditions qui ne comportent pourtant ni restitution ni commentaire : S. Eyice, in *Edirne-Fethinin altiyüzüncü yıldönümü*, Ancyre 1964 (réimpression 1993), p. 76 ; Z. Taşlıklioğlu, *Trakya'da Epigrafya araştırmaları*, II, Istanbul 1971, p. 43, n° 14, fig. 34 (photographie).

Inscription n° 86, p. 304 : à ajouter à propos de saint Kèrykos, les références comprises in C. Astruc, *Un acte patriarcal inédit de l'époque des Paléologues*, *Annuaire de l'Institut de Philologie et d'Histoire Orientales et Slaves*, XII (1952), *Mélanges Henri Grégoire*, IV, Bruxelles 1953, pp. 29-35.

Inscription n° 92, p. 313 : troisième ligne d'en bas : au lieu de p. 289, lege p. 389.

Inscription n° 101, p. 324 : à ajouter à la bibliographie de Dérkoï, le long article de M. Gedeôn, Δέρκος. Ἐκκλησιαστική παροιμία· σύστασις καὶ τύχαι αὐτῆς, κῶμαι, ναοί, μοναί, ἀρχιεπίσκοποι καὶ μητροπολίται, in C. Vakalopoulos, Ἀνατολικόν Ἡμερολόγιον τοῦ 1896, Constantinople 1895, pp. 103-134.

Reuves et ouvrages cités en abrégé : p. 326 : Angelov, Lini. Au lieu de IBAD 22-24 (1948), lege IBID 22-24 (1948) ; p. 329 : à ajouter : IBID = *Izvestija na Bălgarskoto Istoricesko Družestvo*.



# ΠΙΝΑΚΕΣ



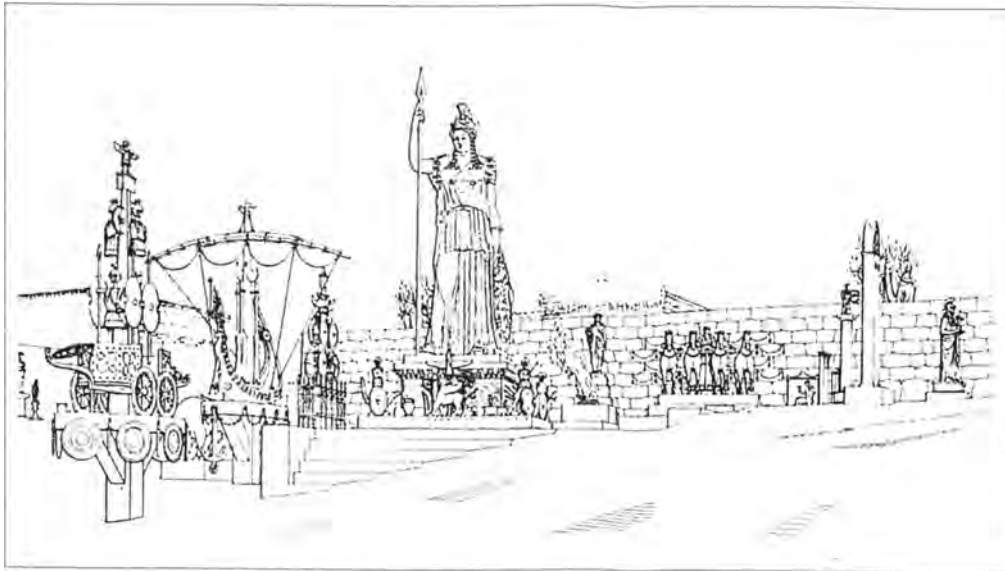

Ἡ μεγάλη χάλκινη Ἀθηνᾶ: α) Ὑποθετική ὄψη ἀνάμεσα στά ἀναθήματα (G.P. Stevens), β) Ἡ ὄψη τῆς Ἀθηνᾶς ἀπό τά Προπύλαια (G.P. Stevens).

ΠΙΝΑΚΑΣ 2



α) Πήλινο αρχαϊκό ειδώλιο της Ἀθηνᾶς ἐνθρονης, β) Ἀκέφαλος κορμός τοῦ λίθινου ἀγάλματος τῆς Ἀθηνᾶς τοῦ Ἐνδοίου.



*Ἡ θεά Ἀθηνᾶ μαχόμενη ἀπό τόν «παλιό ναό» της στήν Ἀκρόπολη.*

**Ν. ΠΑΠΑΧΑΤΖΗΣ**

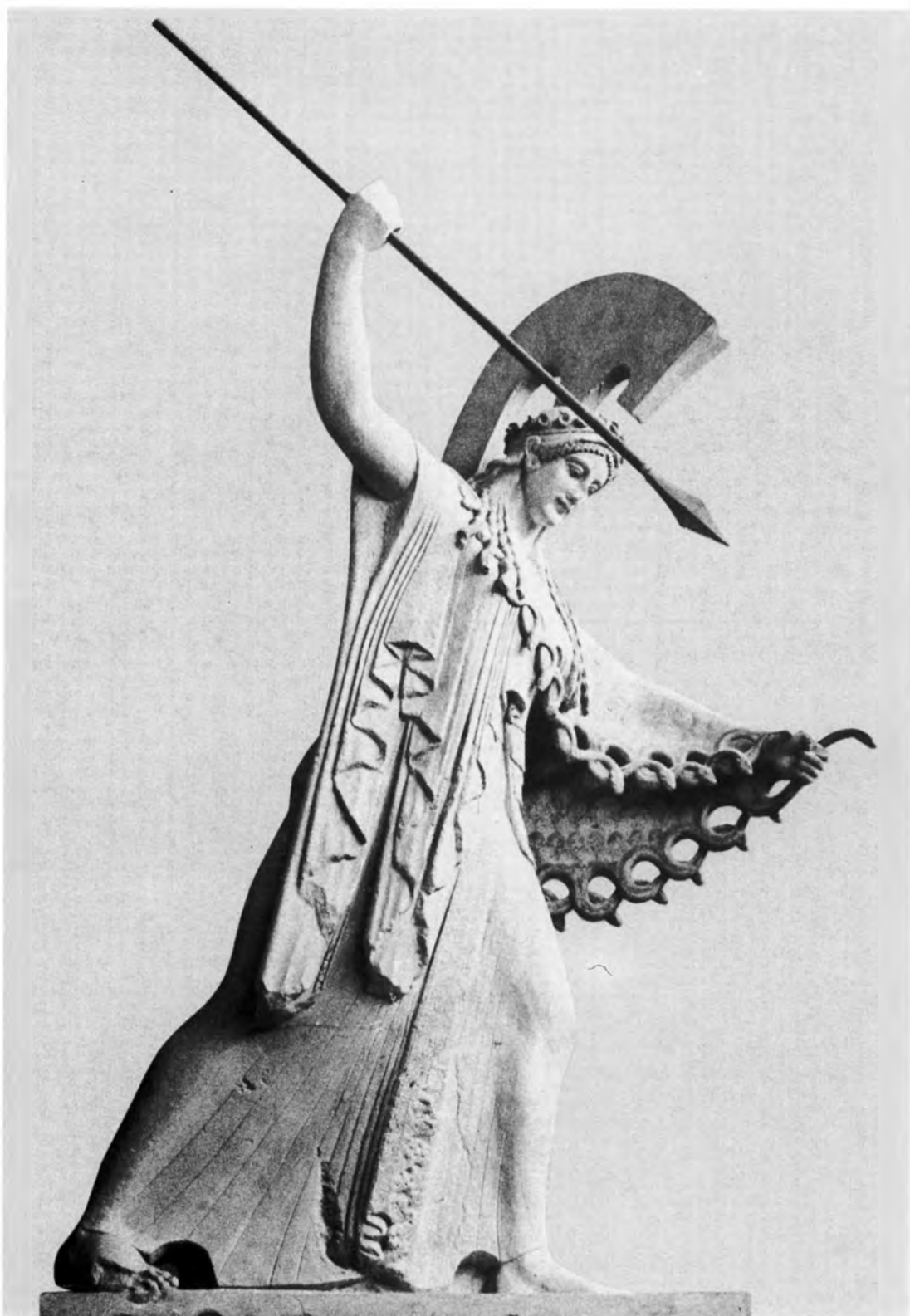

*Τό έλλιπές πάνω μέρος τής μαχόμενης θεᾶς Ἀθηνᾶς συμπληρωμένο μέ γύψο.*

*Ν. ΠΑΠΑΧΑΤΖΗΣ*



*Μαρμάρινο αντίγραφο της φειδιακής χρυσελεφάντινης Ἀθηνᾶς.*

*Ν. ΠΑΠΑΧΑΤΖΗΣ*



α-β) Μελανόμορφες αγγειογραφίες με τη γέννηση της Ἀθηνᾶς ἀπὸ τὸ κεφάλι τοῦ Δία.



*Καστέλλι Πεδιάδας. Κοινοτικό οικόπεδο: α) Η σημερινή κατάσταση του οικοπέδου, β) Τα Δωμ. 3 και 3α και ο δρόμος αριστερά από Α.*

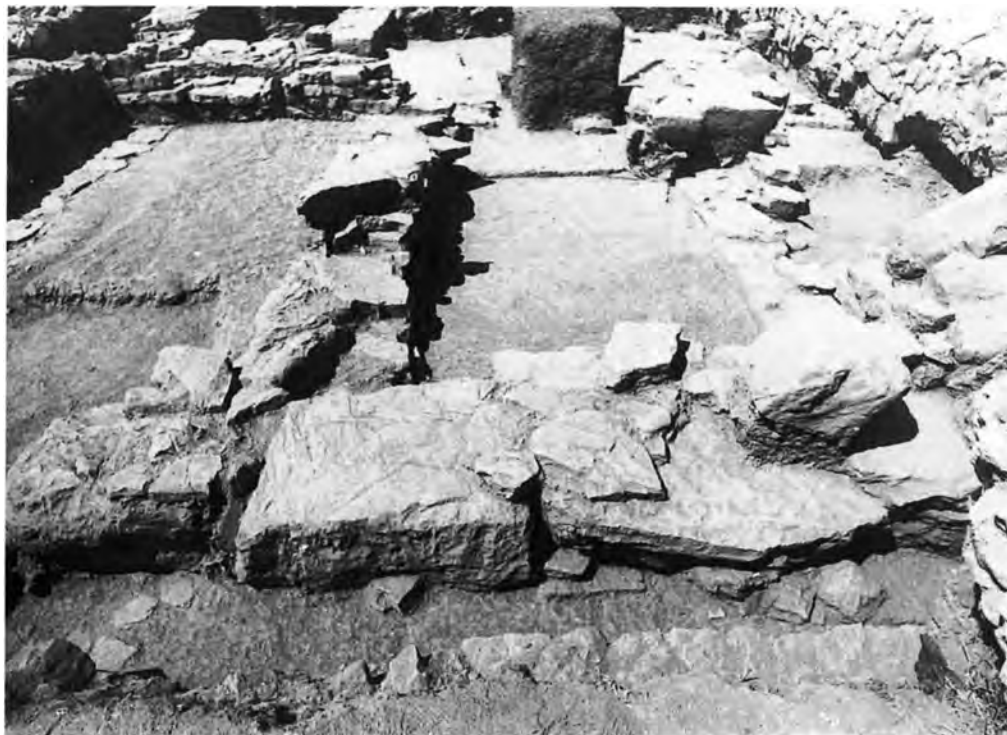

*Καστέλλι Πεδιάδας. Κοινοτικό οικόπεδο: α) Τα Δωμ. 6 και 7 από Α., β) Ο δόμος του ανατολικού εξωτερικού τοίχου in situ.*

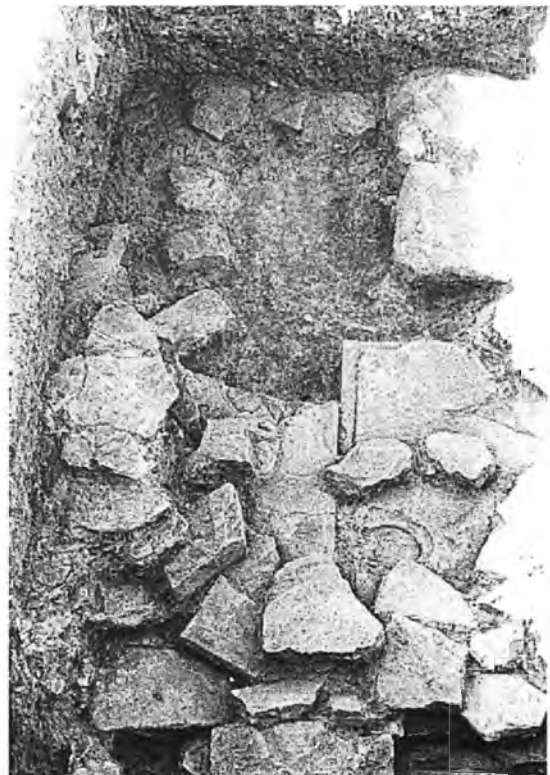

*Καστέλλι Πεδιάδας. Κοινοτικό οικόπεδο: α) Το στρώμα καταστροφής στο Δωμ. 3, β) Τα πεζοδρόμια των πομπικών δρόμων, γ) Η κατώτερη βαθμίδα της εξέδρας από Β.*

**Γ. ΡΕΘΕΜΙΩΤΑΚΗΣ**



*Καστέλλι Πεδιάδας. Κοινοτικό οικόπεδο: α) Το λιθόστρωτο του πομπικού δρόμου (β' φάση) και η εξέδρα (α' φάση) από Β., β) Τα δάπεδα των δύο φάσεων στο Δωμ. 2α.*

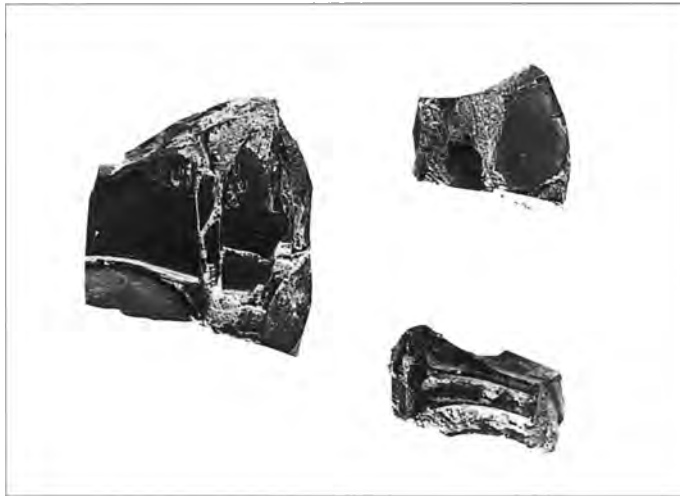
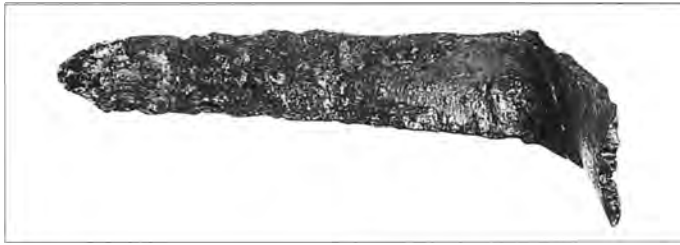

*Καστέλλι Πεδιάδας. Κοινοτικό οικόπεδο: α) Το χάλκινο εγχειρίδιο, β) Θραύσματα ελεφάντινων πλακιδίων, γ) Τα δάπεδα των δύο φάσεων και η «κατασκευή» στο Δωμ. 3.*



*Καστέλλι Πεδιάδας, Κοινοτικό οικόπεδο: α) Γεφυρόστομα αγγεία in situ στο Δωμ. 3α, β) Τα Δωμ. 6, 7 και η Αίθουσα 5 από Β.*



*Καστέλλι Πεδιάδας. Κοινοτικό οικόπεδο: α) Οι βάσεις του πολυθύρου της Αίθουσας 5 και ο αγωγός, β) Η Αίθουσα 5 και τα Δωμ. 6, 7 από Δ.*

**Γ. ΡΕΘΕΜΙΩΤΑΚΗΣ**



*Καστέλλι Πεδιάδας. Κοινοτικό οικόπεδο: α) Το βάθρο της Αίθουσας 5 από Δ., β) Το Δωμ. 7 και ο αγωγός από Α.*



*Καστέλλι Πεδιάδας. Κοινοτικό οικόπεδο: α-β) Αγγεία και σκεύη στο εσωτερικό της Αίθουσας 5.*  
**Γ. ΡΕΘΕΜΙΩΤΑΚΗΣ**

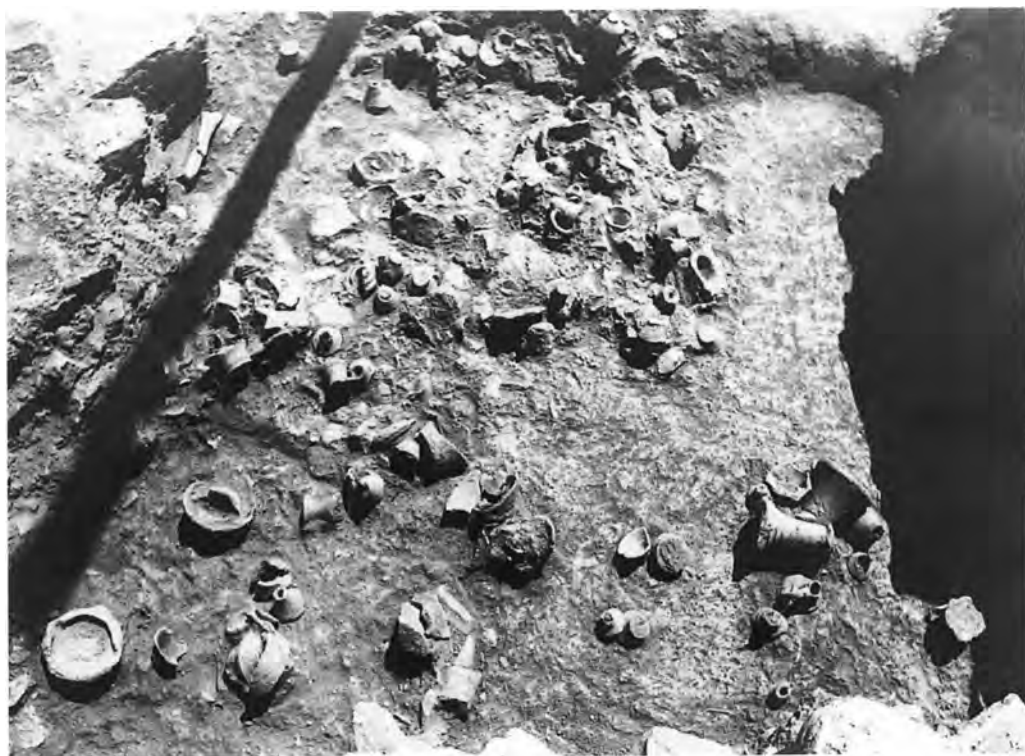

*Καστέλλι Πεδιάδας. Κοινοτικό οικόπεδο: α-β) Αγγεία και σκεύη στο εσωτερικό της Αίθουσας 5.  
Γ. ΡΕΘΕΜΙΩΤΑΚΗΣ*

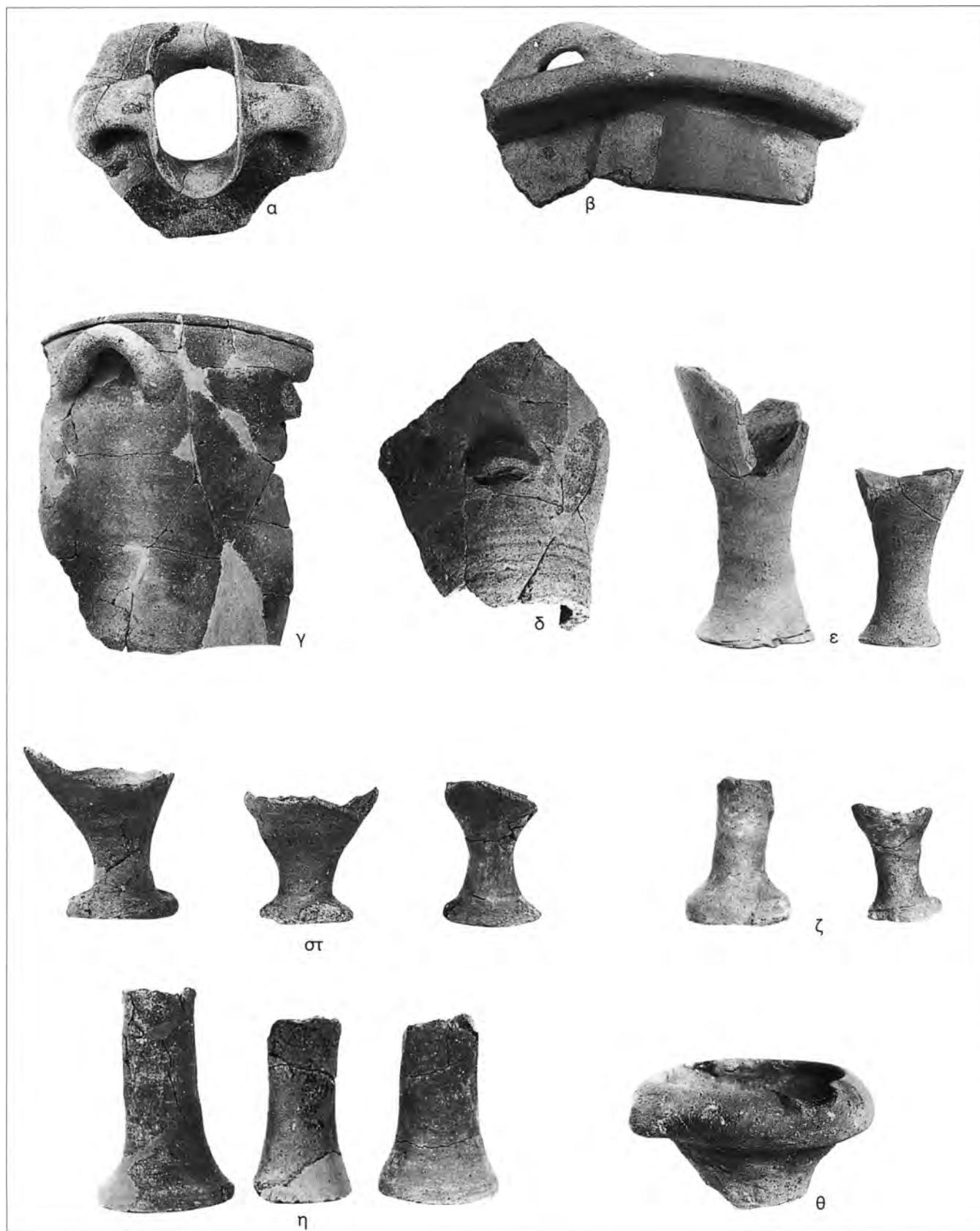

Καστέλλι Πεδιάδας. Κοινοτικό οικόπεδο: α-θ) Διάφοροι τύποι αγγείων (αμφορέας, δίσκος, καδοειδή, κύπελλα κοινωνίας, λύχνος).

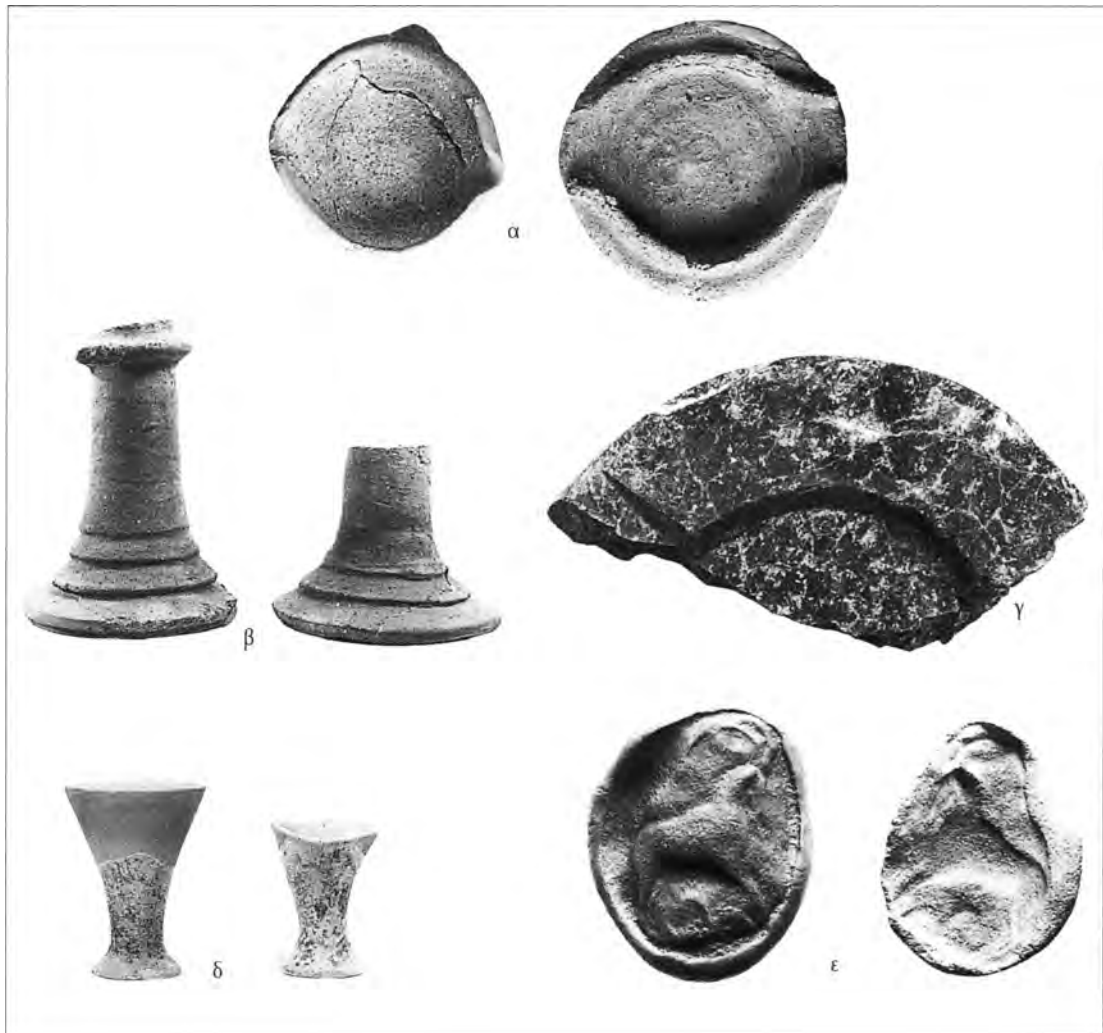

*Καστέλλι Πεδιάδας. Κοινοτικό οικόπεδο: α-β) Λύχνοι και κύλινδροι, γ) Λίθινος λύχνος, δ-στ) Οικόπεδο Ε. Καμπιτάκη. Κύπελλα κοινωνίας, πλήνη μητρα και κύλινδρος in situ.*



*Νοπήγεια: α) Θεμέλιος δόμος ΠΜ κτιρίου, β) Η παιδική ταφή σε λιθοειδές αγγείο.*  
**ΕΦΗ ΚΑΡΑΝΤΖΑΛΗ**

ΠΙΝΑΚΑΣ 20

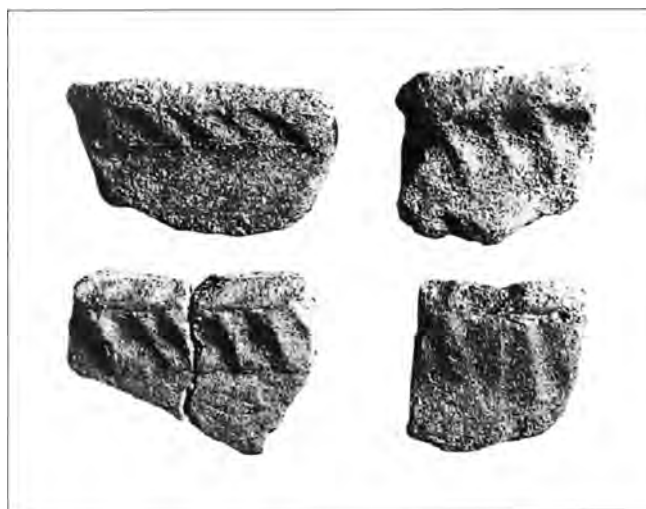
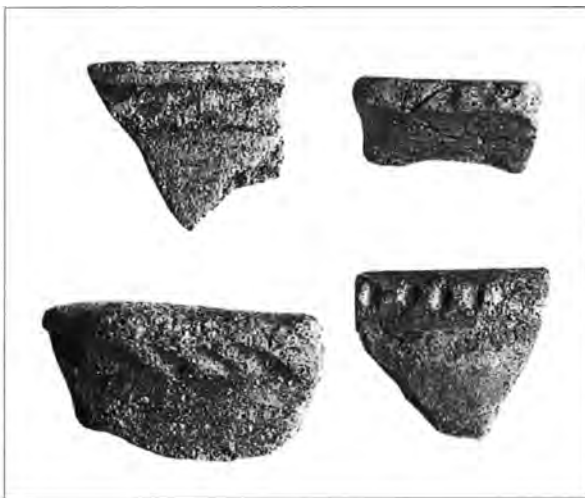

*Νοπήγεια: α-β) Όστρακα διακοσμημένα με την τεχνική της βούρτσας, γ-ε) Όστρακα διαφόρων αγγείων με ανάγλυφη διακόσμηση.*



*Νοπήγεια: α) Κυλινδρικές πνξίδες, β) Πώμα πνξίδας, γ) Όστρακα με χείλος διατομής τύπου σφύρας, δ) Πόδια χιτροών.*

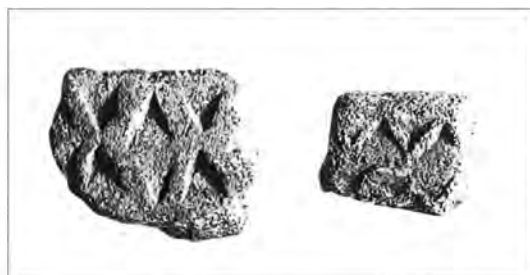

Νοπήγεια: α) Χαρακτηριστικές ΠΜ ΙΙ λαβές, β) Όστρακο κλειστού αγγείου με εγχάρακτη διακόσμηση, γ-ε) Τμήματα από «κινητές εστίες».

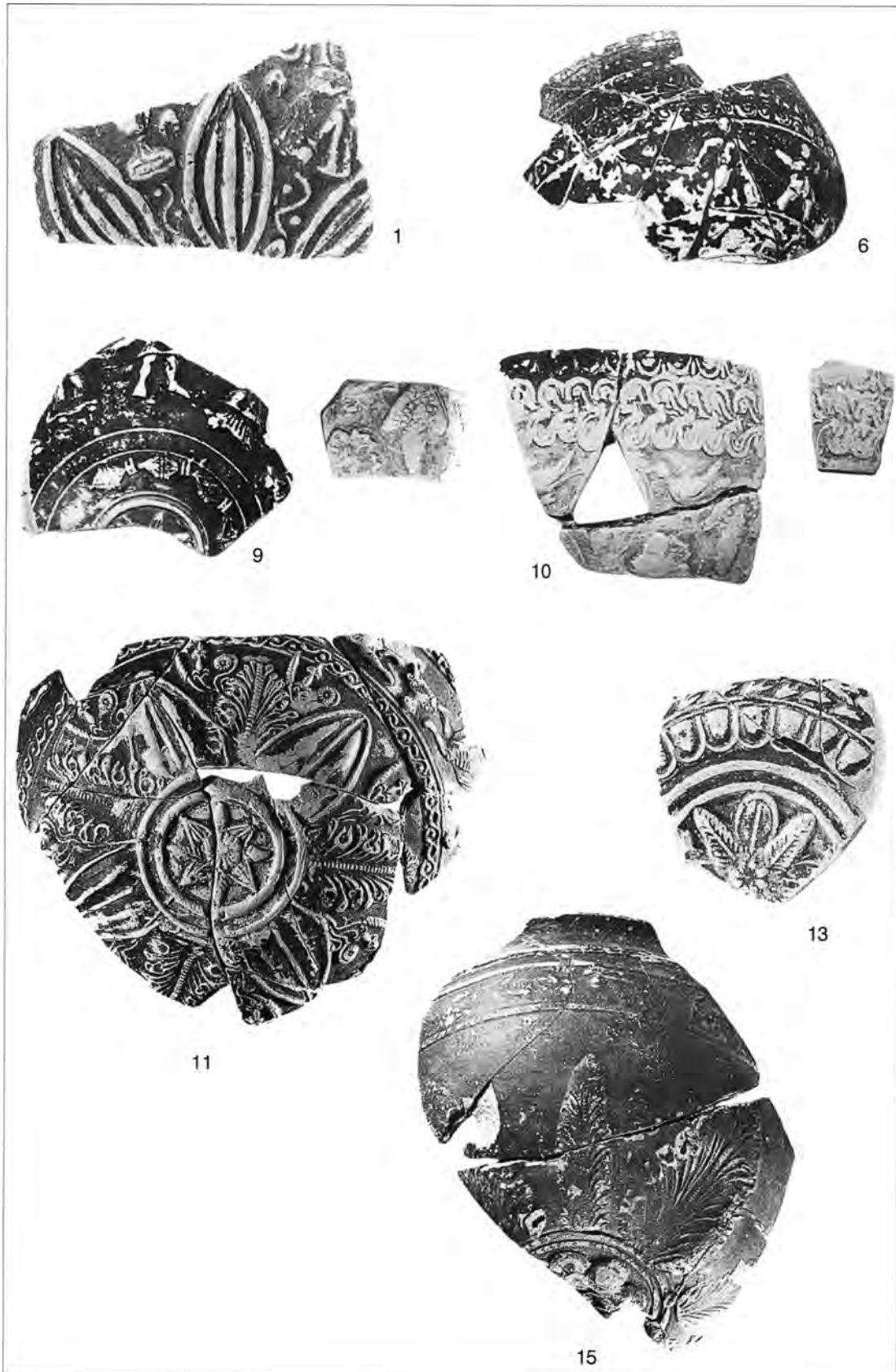

*Σκύφοι με ανάγλυφη διακόσμηση από την Ήλιδα.*

**P. ΠΡΟΣΚΥΝΗΤΟΠΟΥΛΟΥ**

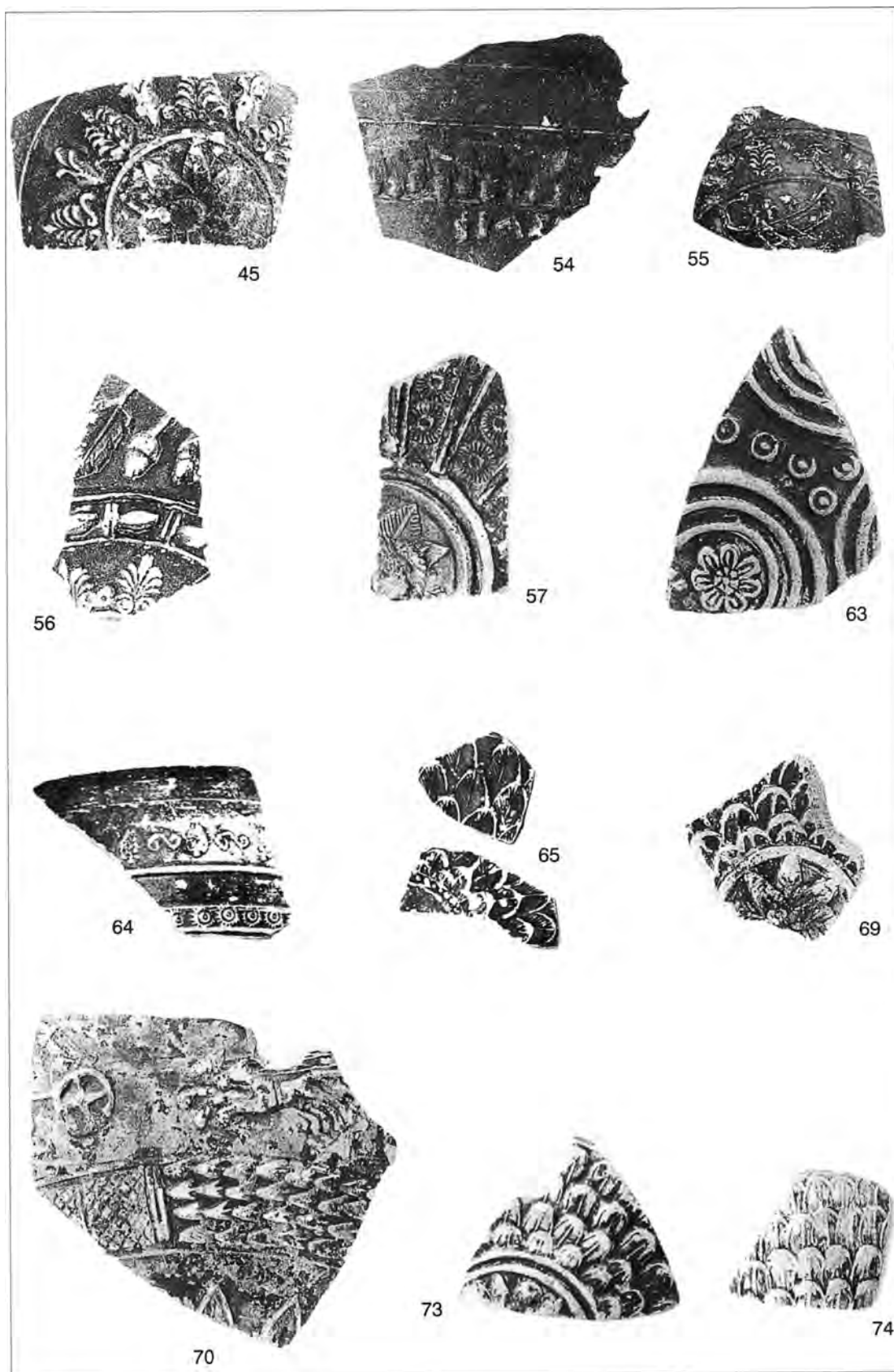

Σκύφοι με ανάγλυφη διακόσμηση από την Ήλιδα.

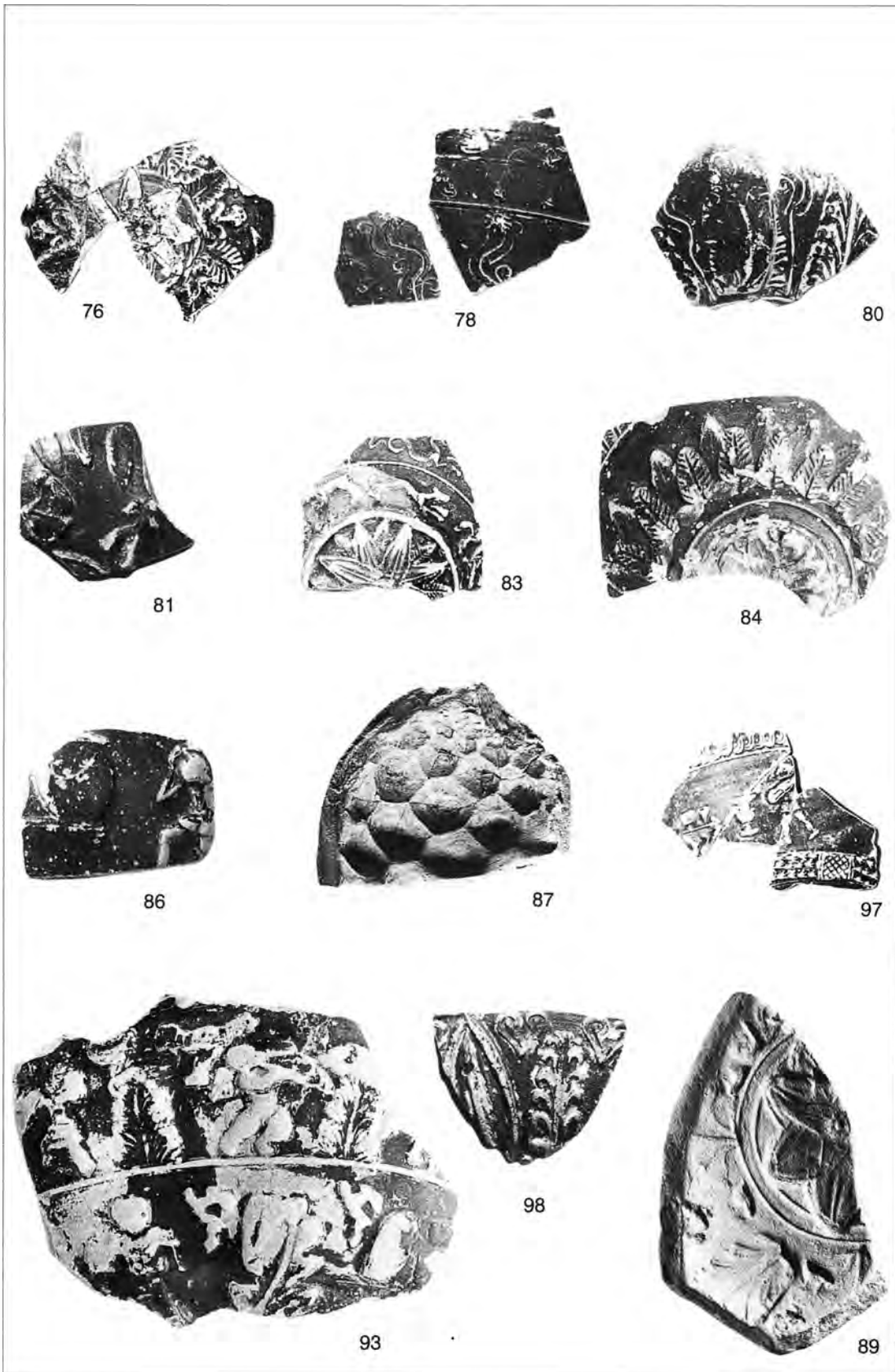

*Σκύφοι με ανάγλυφη διακόσμηση από την Ήλιδα.*

*P. ΠΡΟΣΚΥΝΗΤΟΠΟΥΛΟΥ*

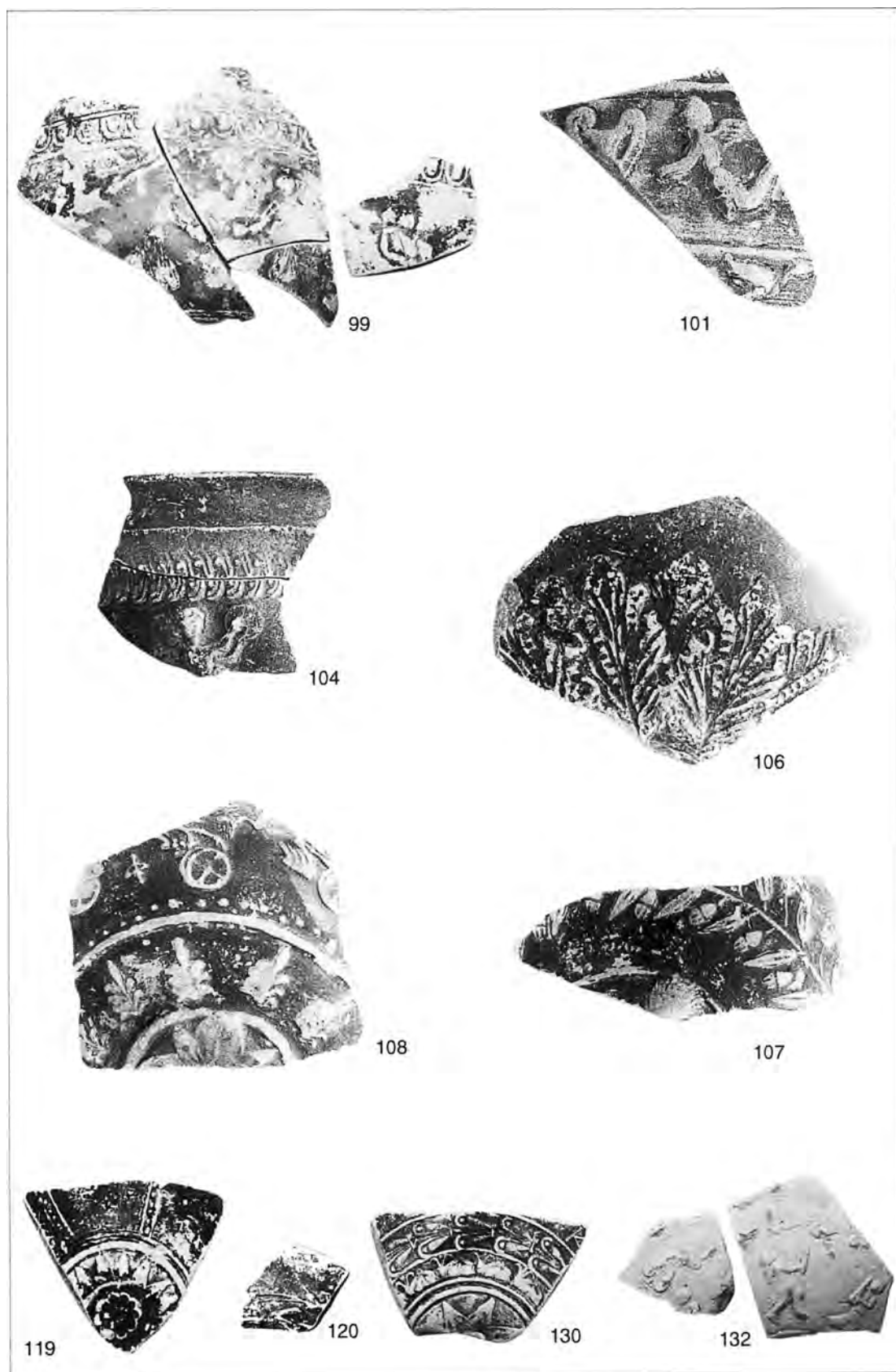

Σκύφοι με ανάγλυφη διακόσμηση από την Ήλιδα.

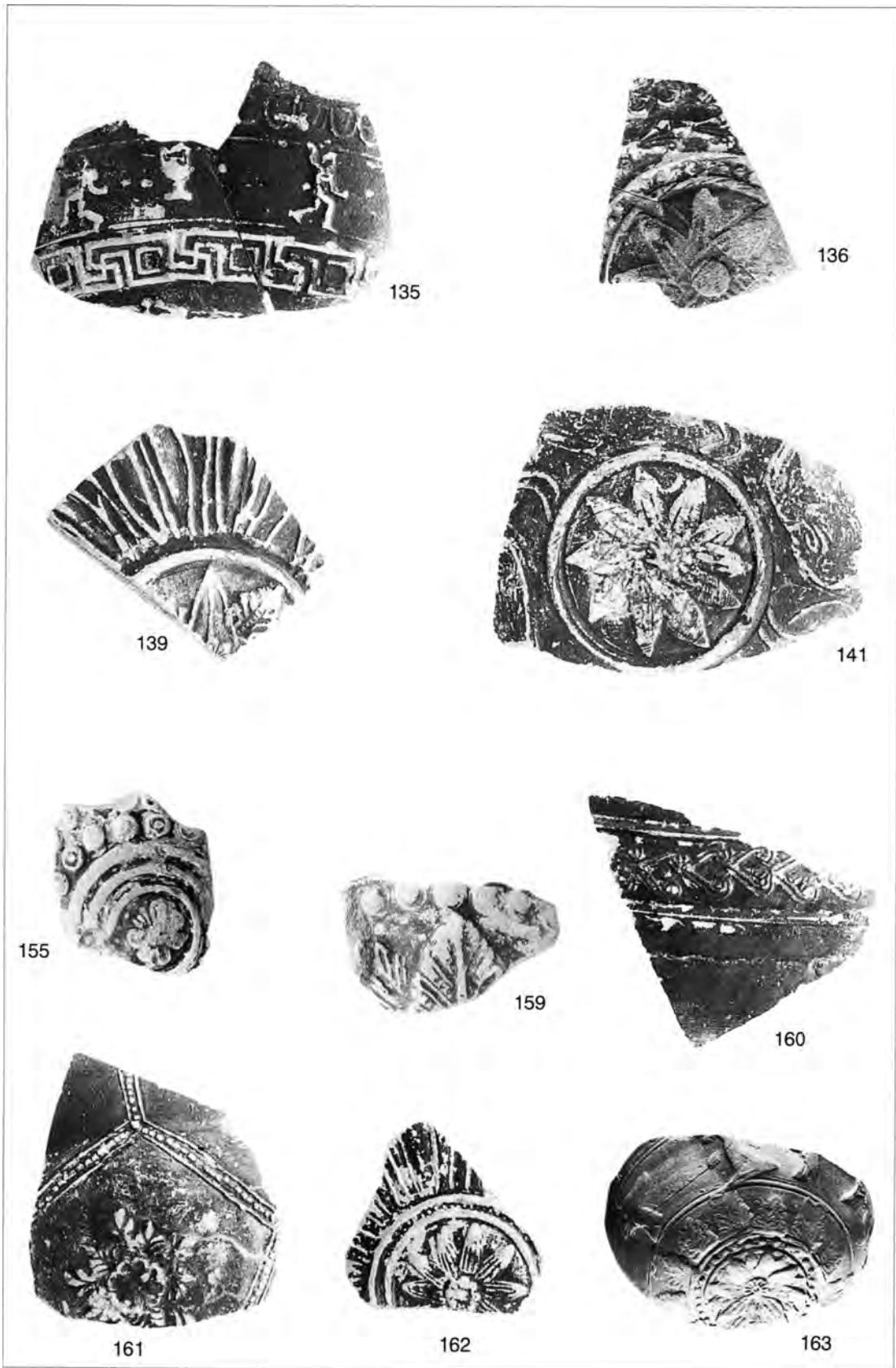

*Σκύφοι με ανάγλυφη διακόσμηση από την Ήλιδα.*

*P. ΠΡΟΣΚΥΝΗΤΟΠΟΥΛΟΥ*

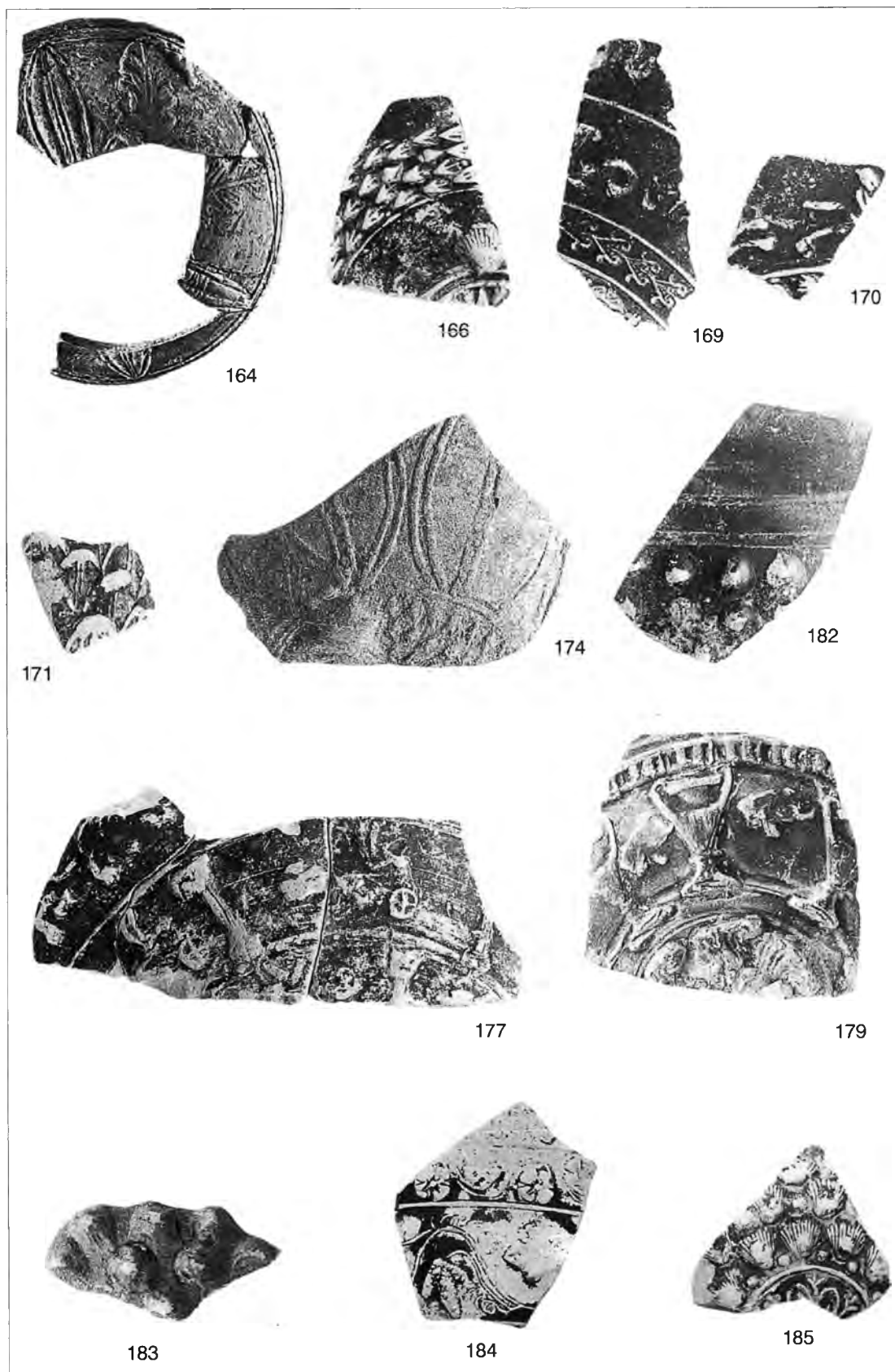

*Σκύφοι με ανάγλυφη διακόσμηση από την Ήλιδα.*

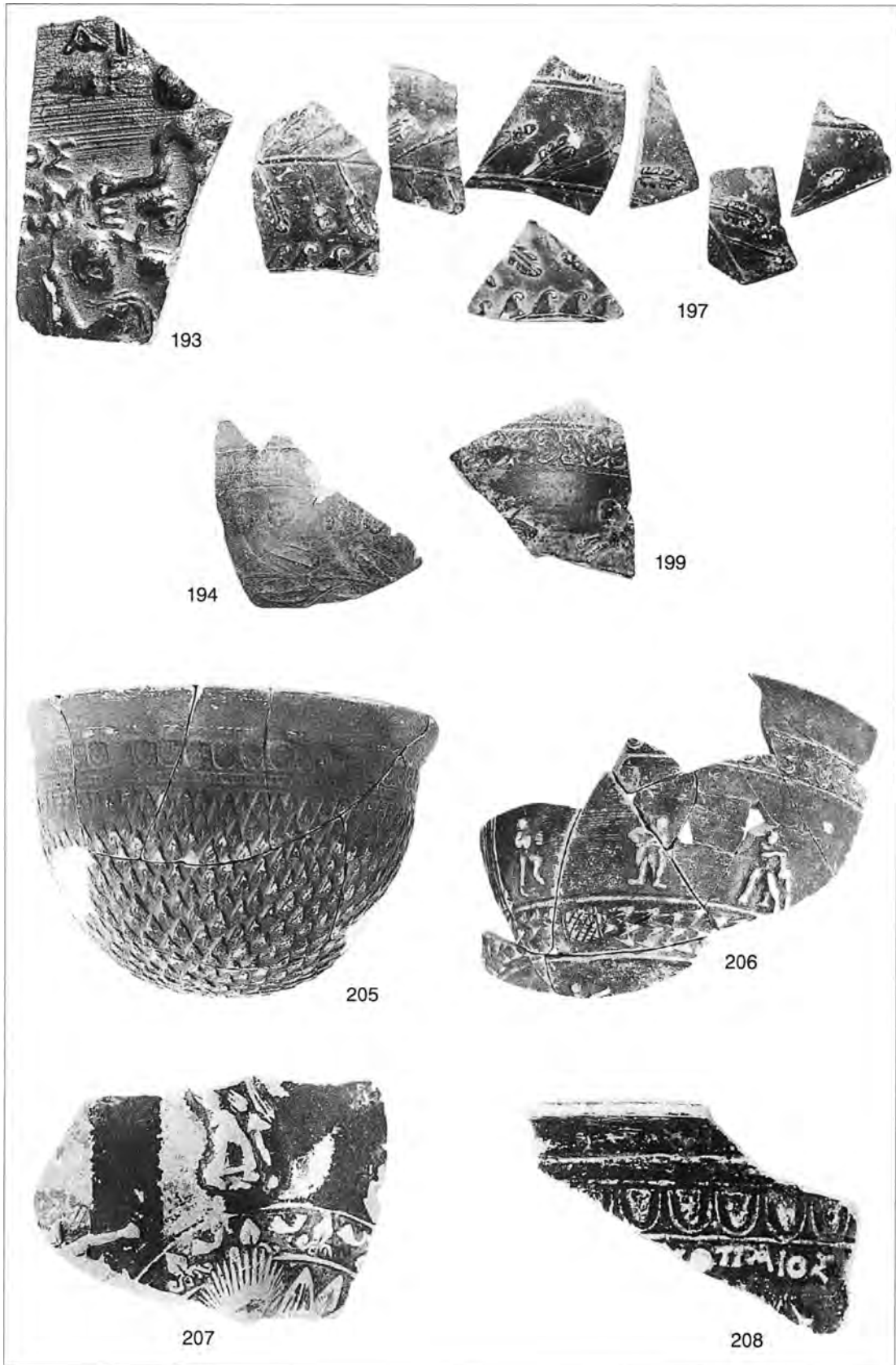

*Σκύφοι με ανάγλυφη διακόσμηση από την Ήλιδα.*

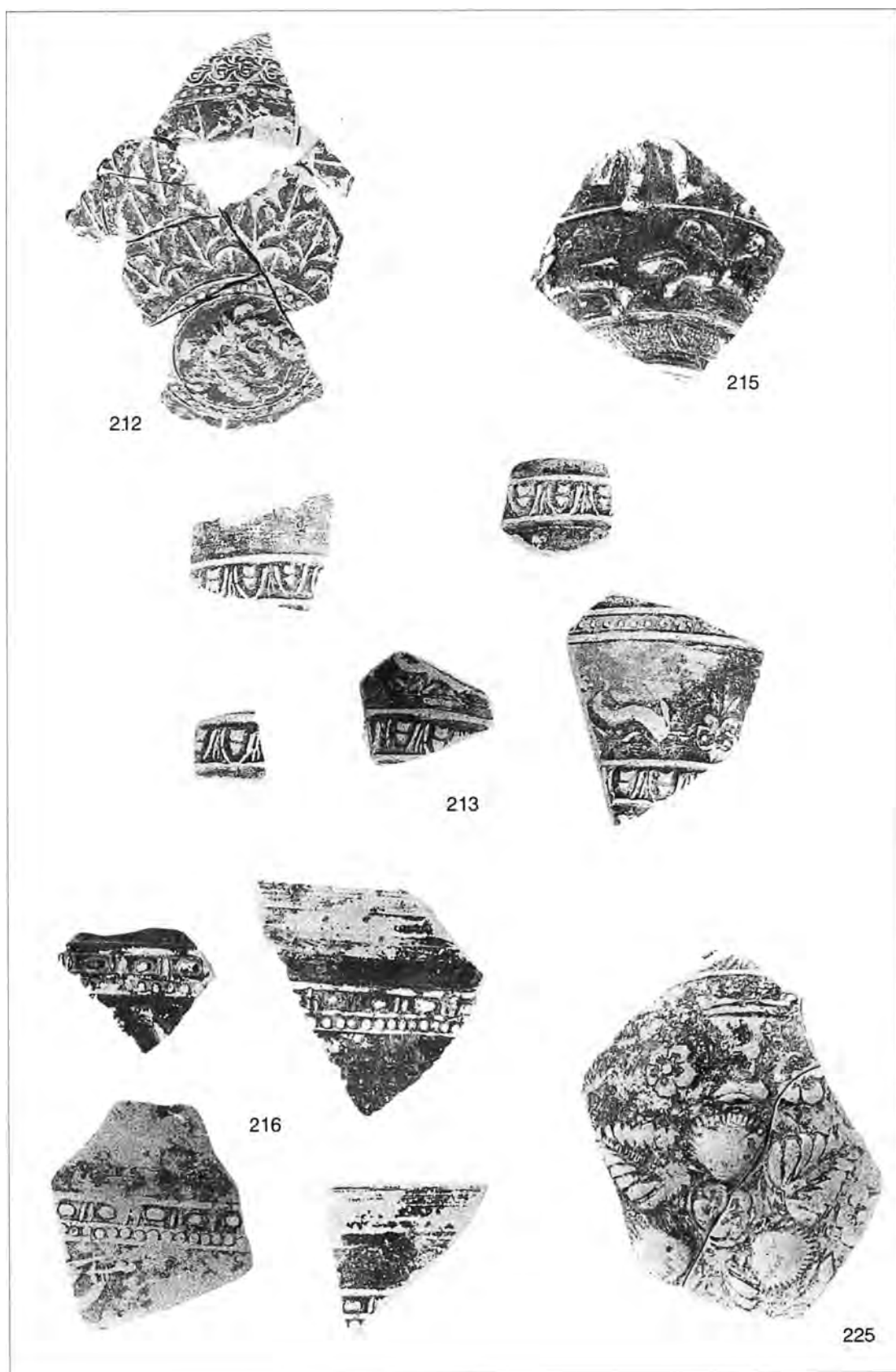

Σκύφοι με ανάγλυφη διακόσμηση από την Ήλιδα.

Ρ. ΠΡΟΣΚΥΝΗΤΟΠΟΥΛΟΥ

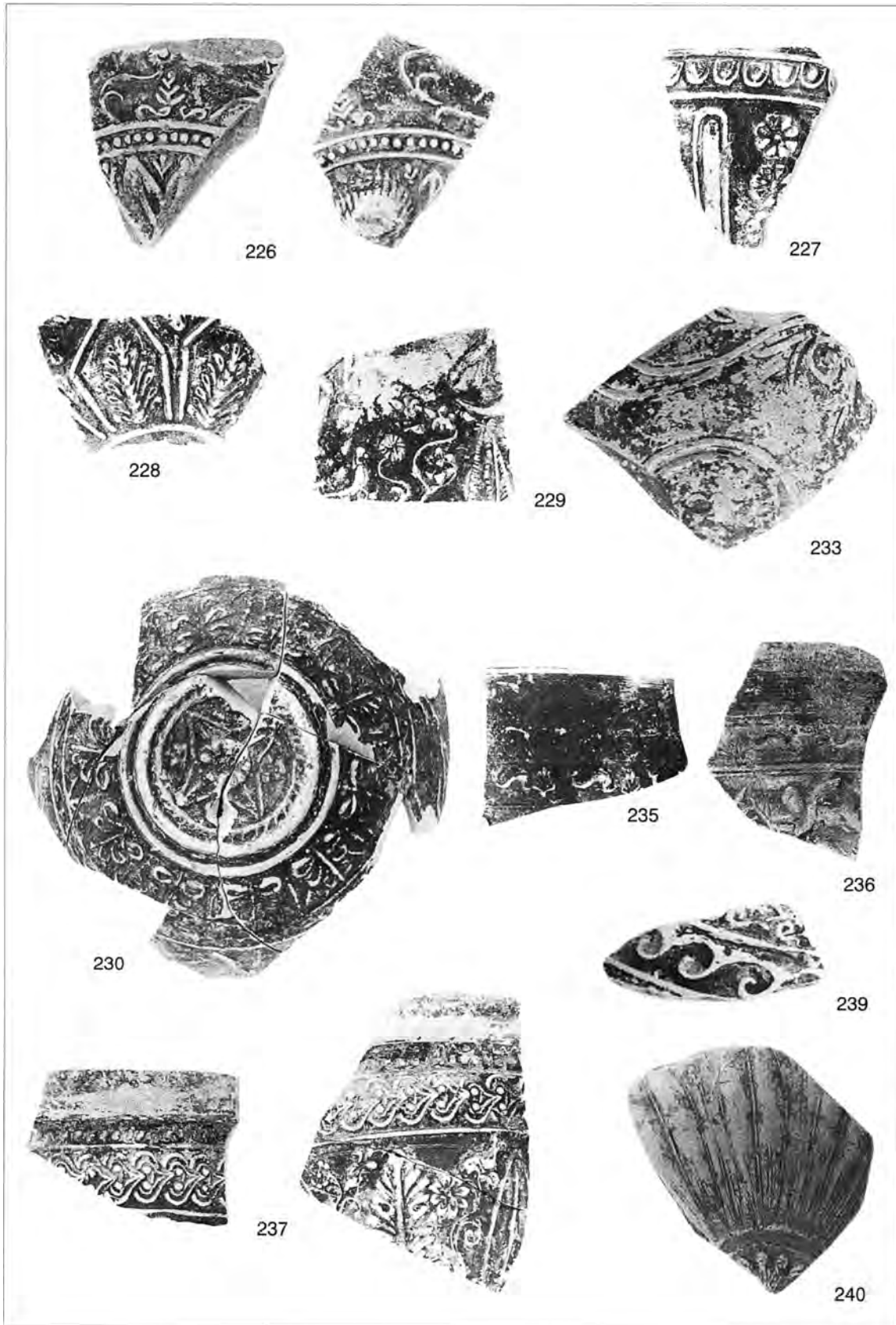

Σκύφοι με ανάγλυφη διακόσμηση από την Ήλιδα.

Ρ. ΠΡΟΣΚΥΝΗΤΟΠΟΥΛΟΥ

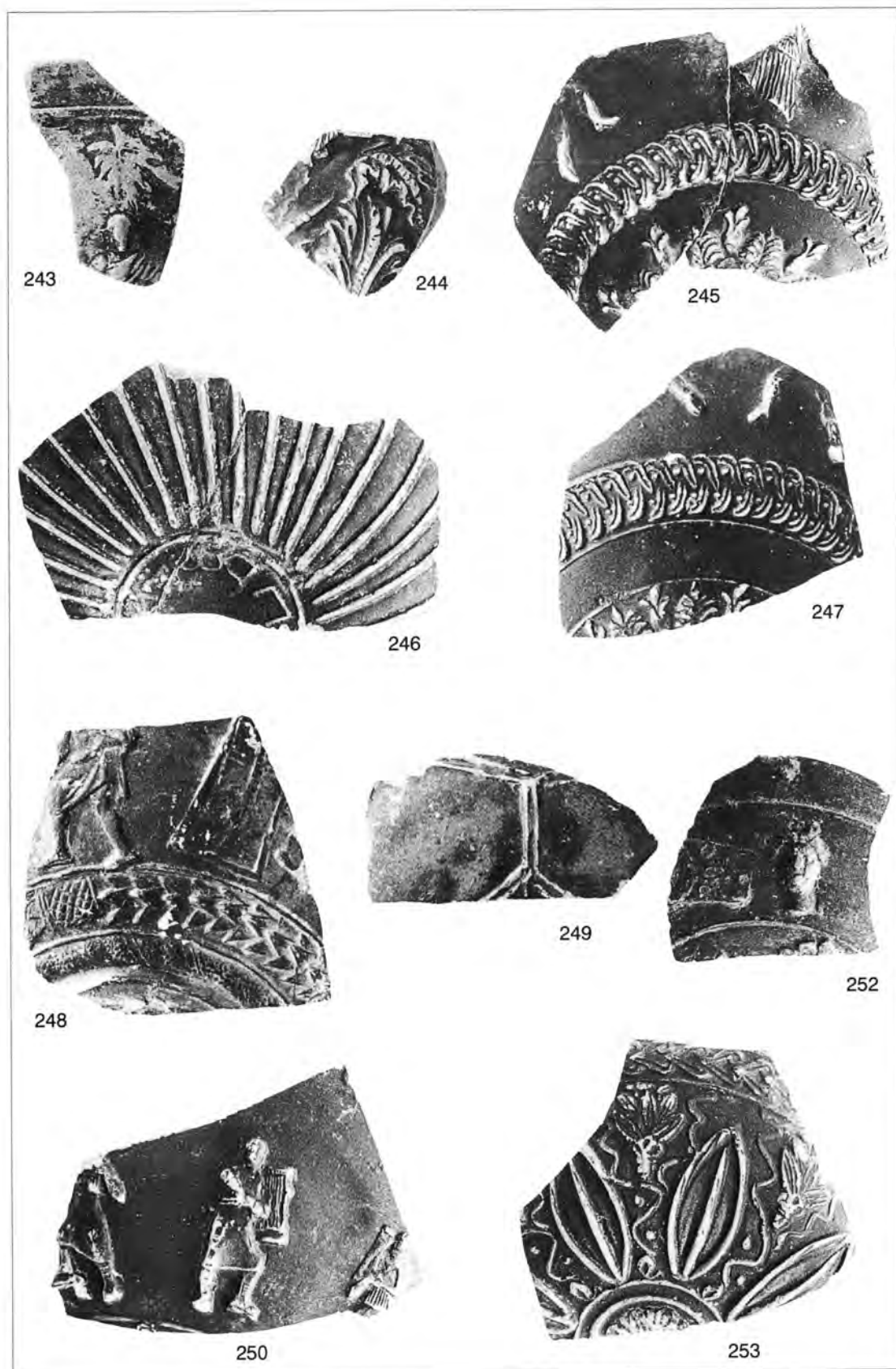

*Σκύφοι με ανάγλυφη διακόσμηση από την Ήλιδα.*

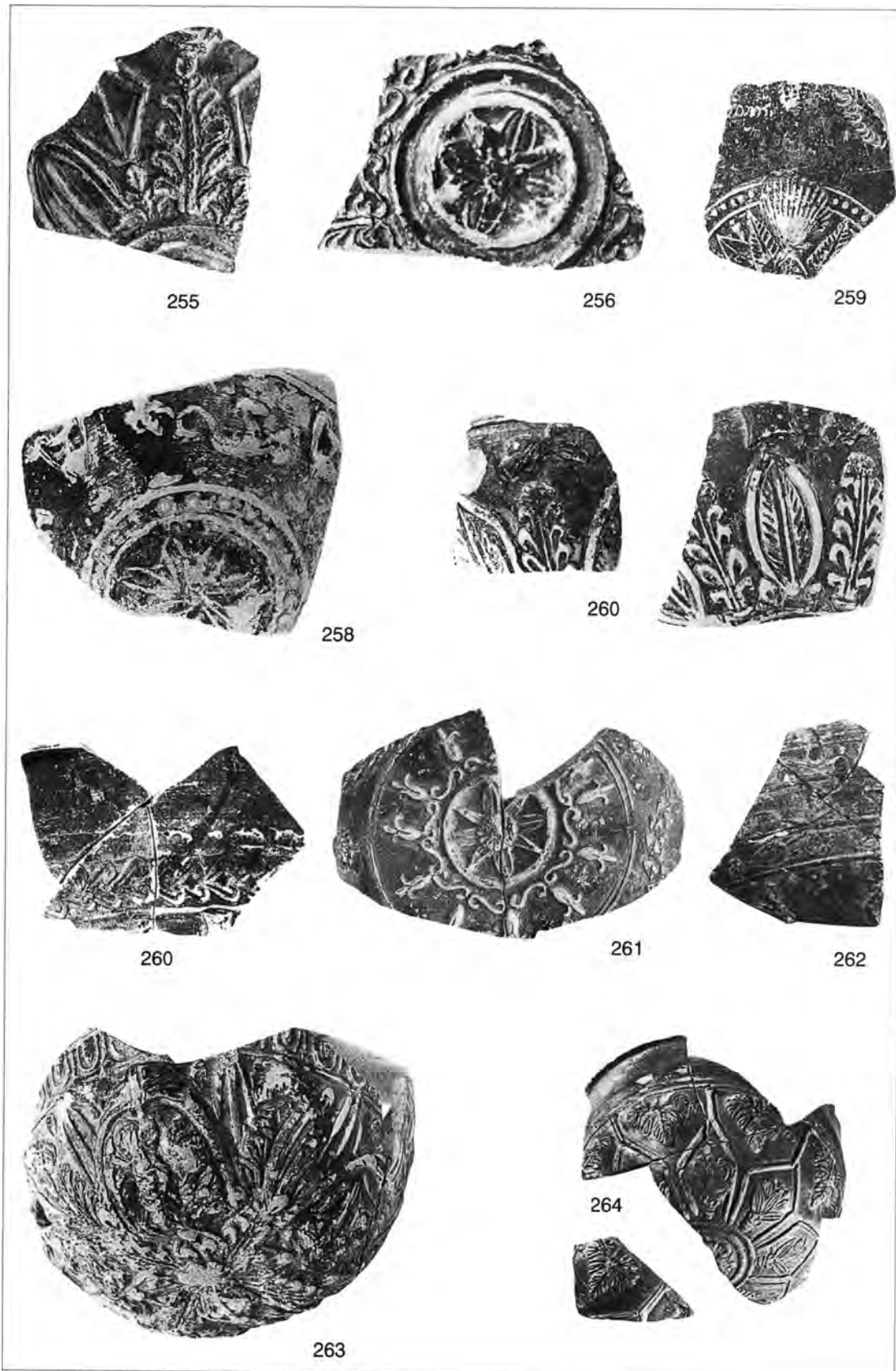

*Σκύφοι με ανάγλυφη διακόσμηση από την Ήλιδα.*

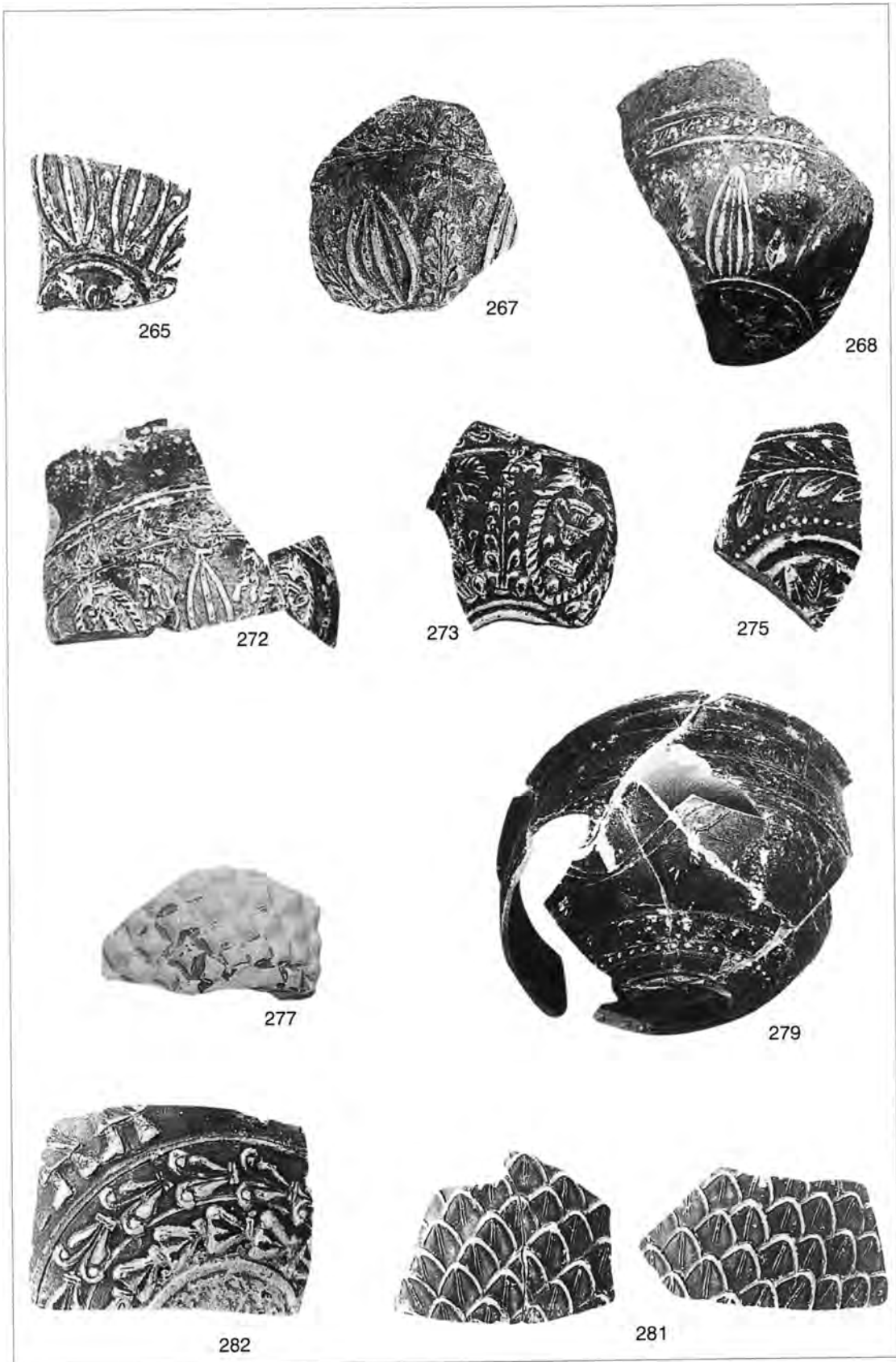

Σκύφοι με ανάγλυφη διακόσμηση από την Ήλιδα.

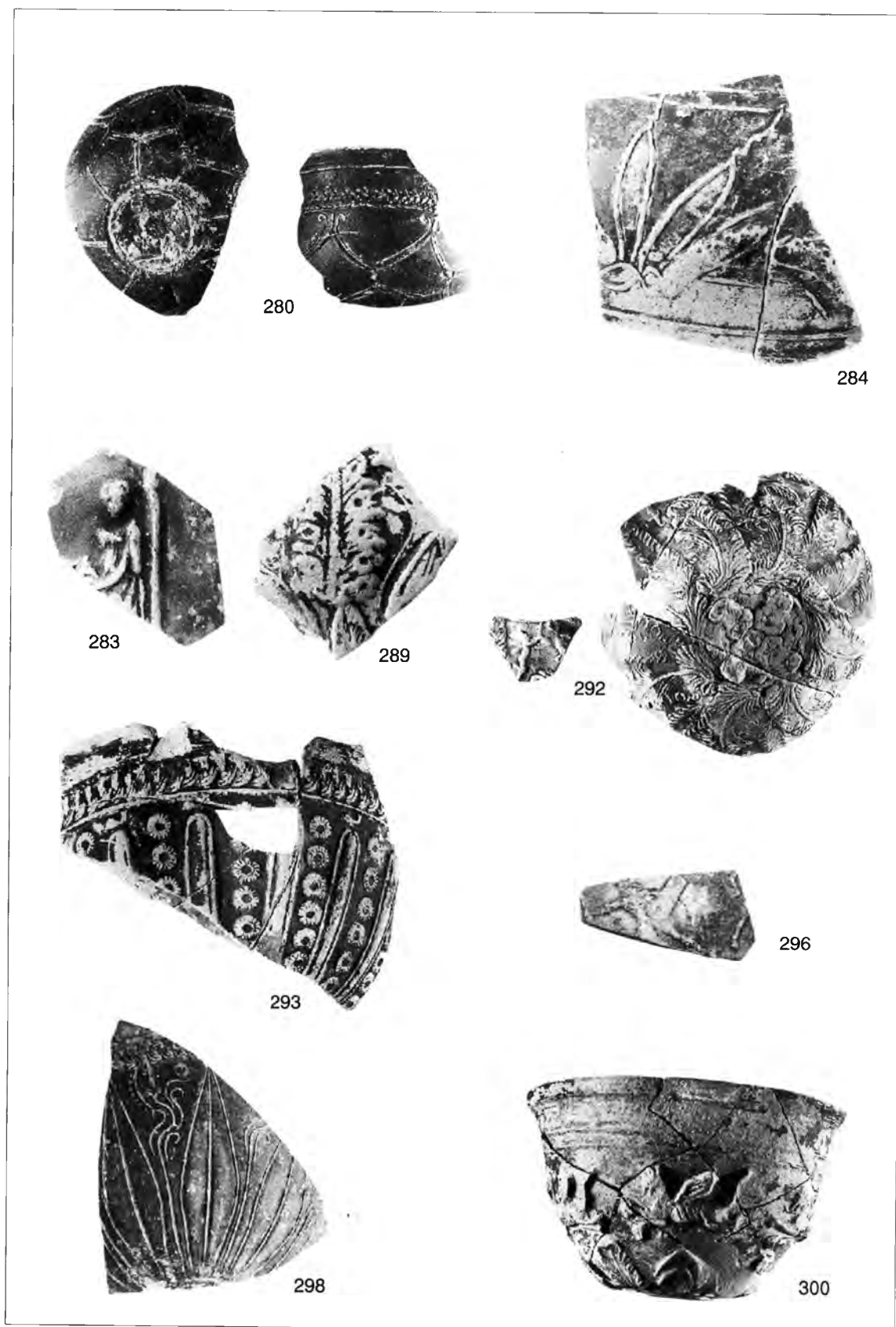

Σκύφοι με ανάγλυφη διακόσμηση από την Ήλιδα.

Ρ. ΠΡΟΣΚΥΝΗΤΟΠΟΥΛΟΥ

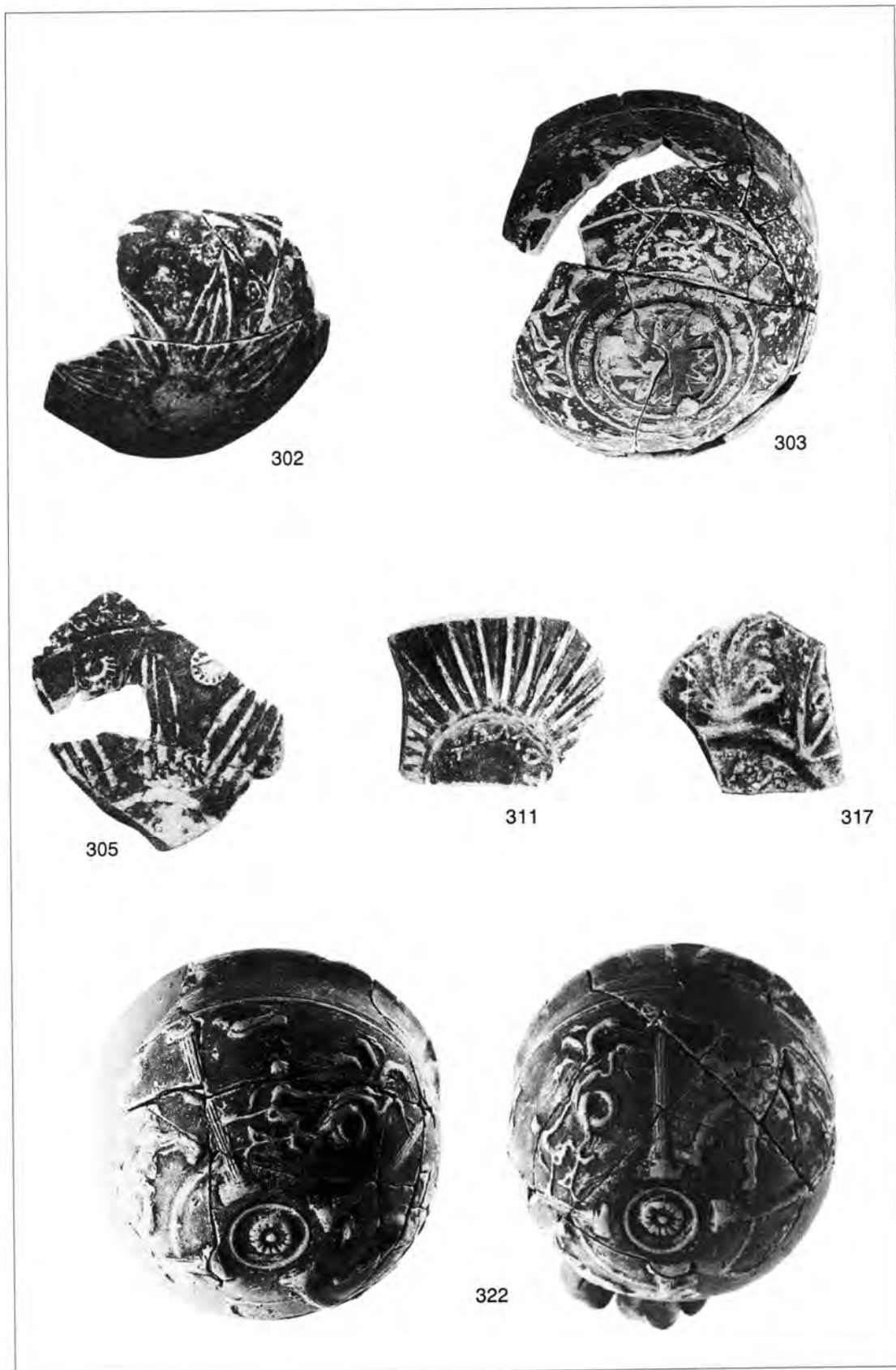

*Σκύφοι με ανάγλυφη διακόσμηση από την Ήλιδα.*

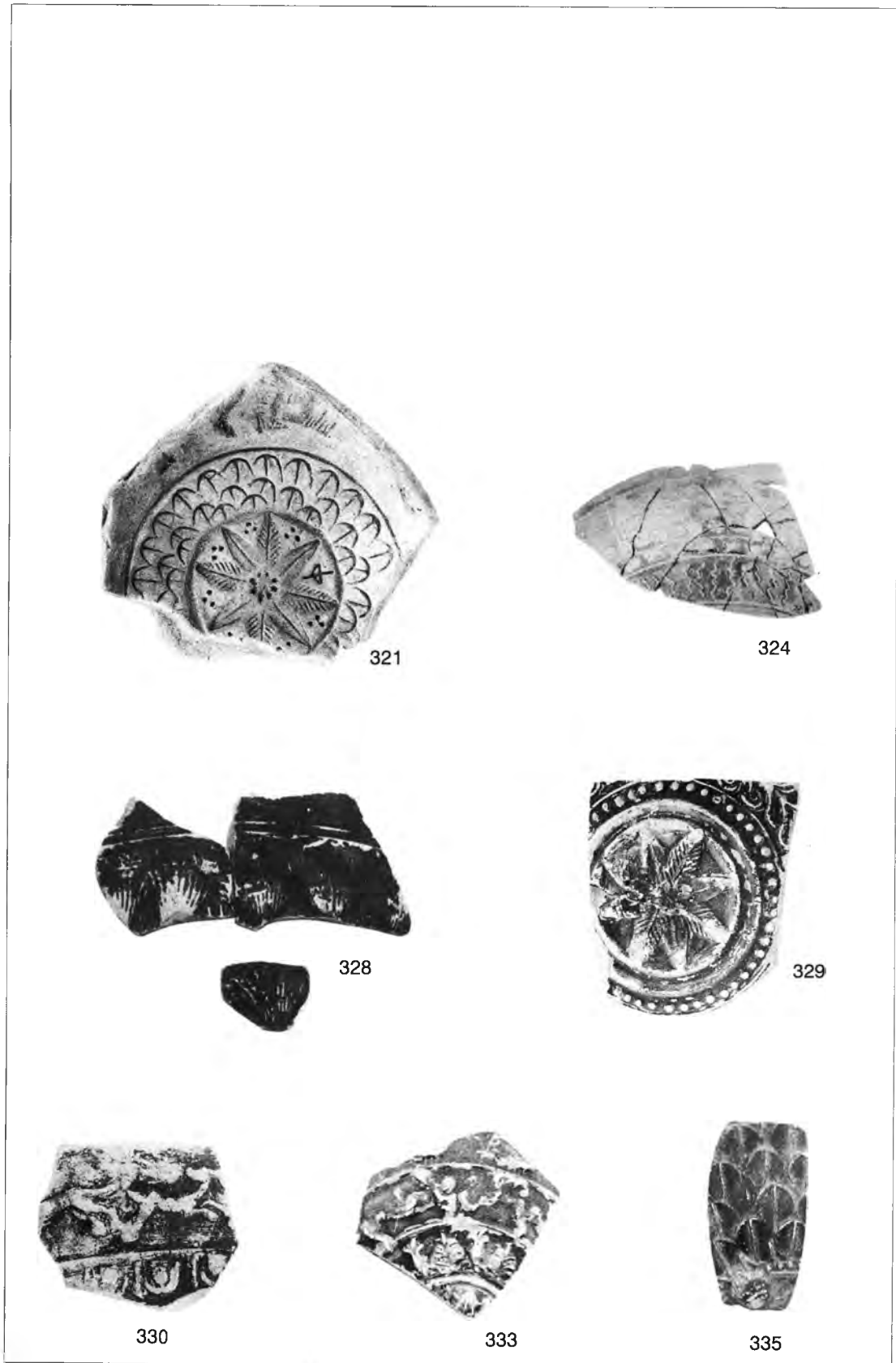

*Σκύφοι με ανάγλυφη διακόσμηση από την Ήλιδα.*

*Ρ. ΠΡΟΣΚΥΝΗΤΟΠΟΥΛΟΥ*



*Σκύφοι με ανάγλυφη διακόσμηση από την Ήλιδα.*



*Τύμβος Παραπόταμον. Αποψη του τύμβου.*

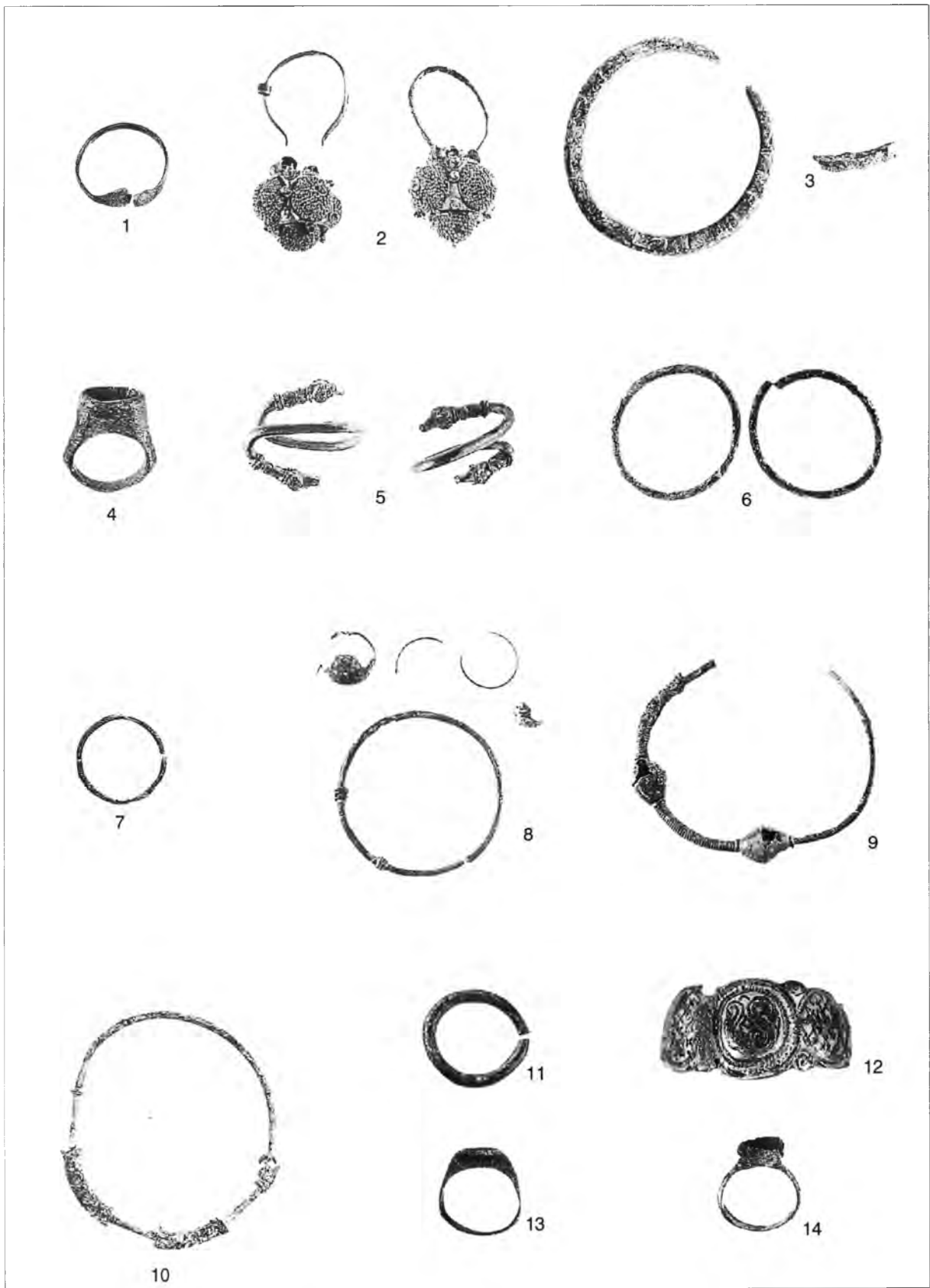

*Τύμβος Παραπόταμον. Κτερίσματα από τους τάφους.*

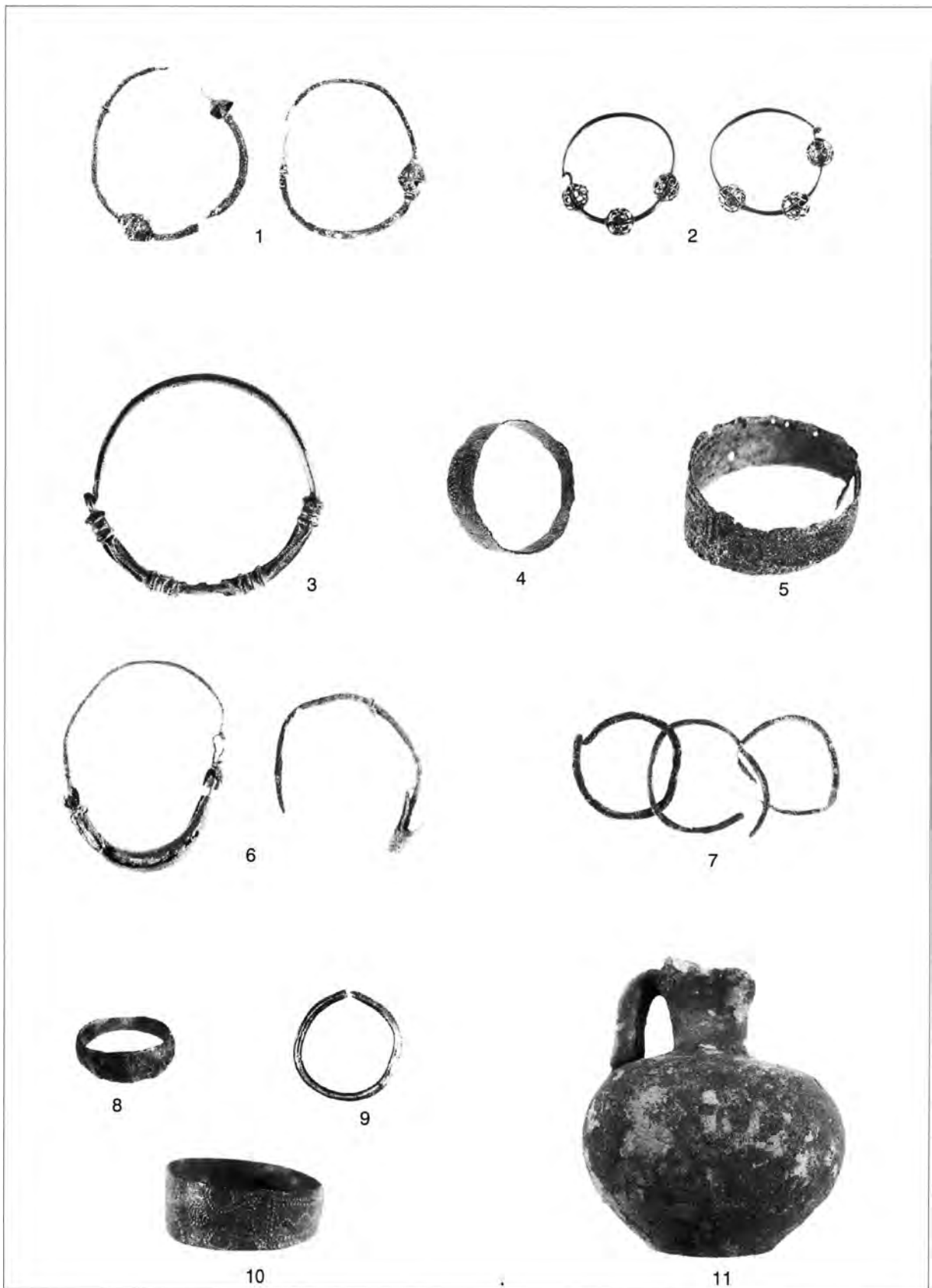

*Τύμβος Παραπόταμου. Κτερίσματα από τους τάφους.*

**Κ. ΠΡΕΚΑ**

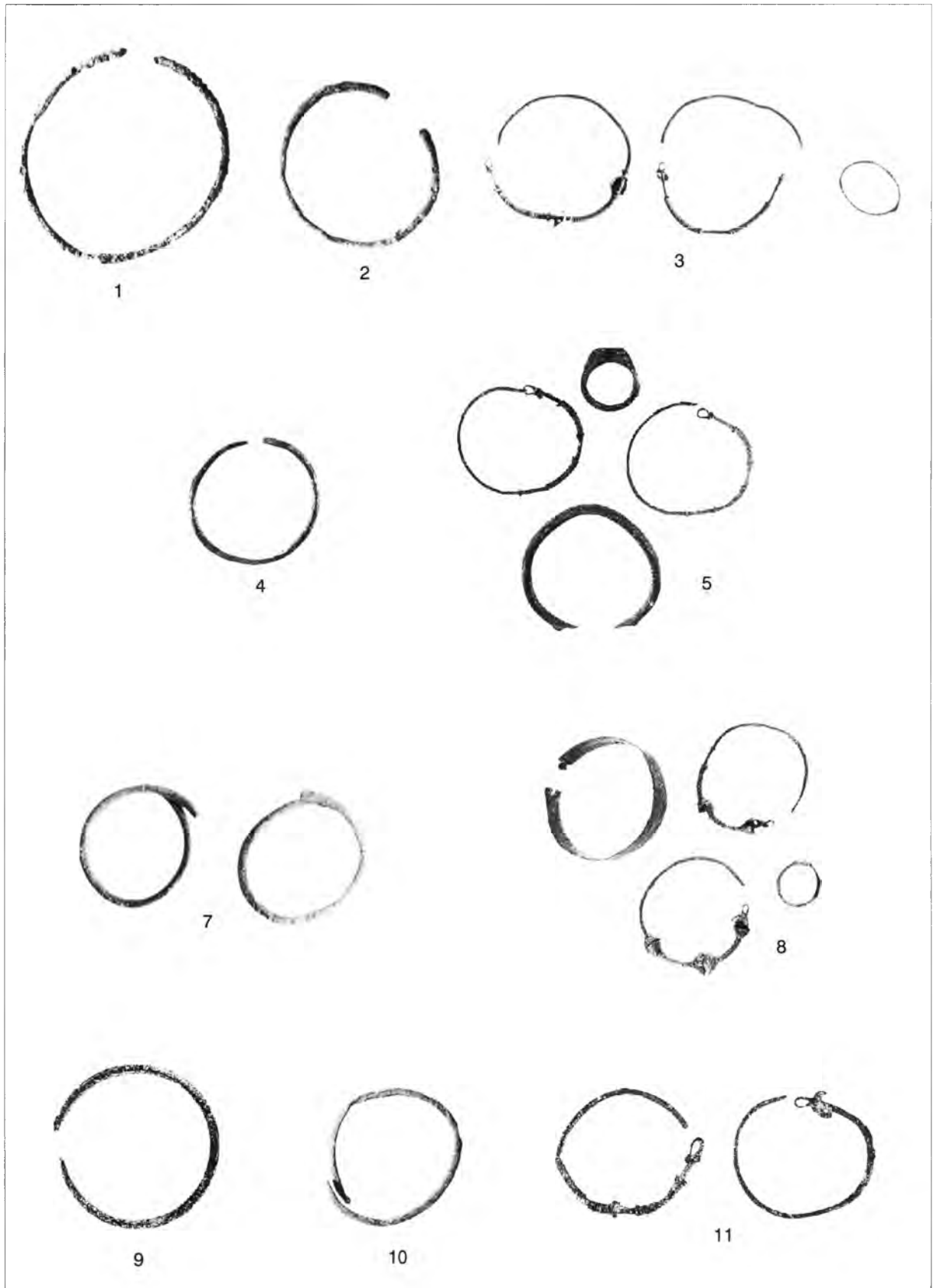

*Τύμβος Παραπόταμον. Κτερίσματα από τους τάφους.*



*Συλλογή Α. Νομίδου στο Μουσείο Πειραιά: α) Αττική ερυθρόμορφη κάλπη,  
β) Η Α πλευρά της κάλπης.*



*Συλλογή Α. Νομίδου στο Μουσείο Πειραιά: α-β) Οι πλάγιες πλευρές της κάλπης.  
ΠΕΡΣΑ ΓΚΕΚΑ*



*Museo Civico, Bologna. Ο ελικοτός κρατήρας του Πολυγνώτου: α) Η Α πλευρά (λεπτομέρεια),  
β) Η Β πλευρά (λεπτομέρεια).*



*Συλλογή Robinson, Βαλτιμόρη. Η κάλη του Πολυγνώτου.*



*«Επισκοπείο» της Σάμου: α) Ο αμφορέας αριθ. 9043 του υστερορωμαϊκού τύπου 1, β) Ο αμφορέας αριθ. 8040 του υστερορωμαϊκού τύπου 2, γ) Ο σαμιακός αμφορέας αριθ. 8053 του τύπου «Samos cistern type».*

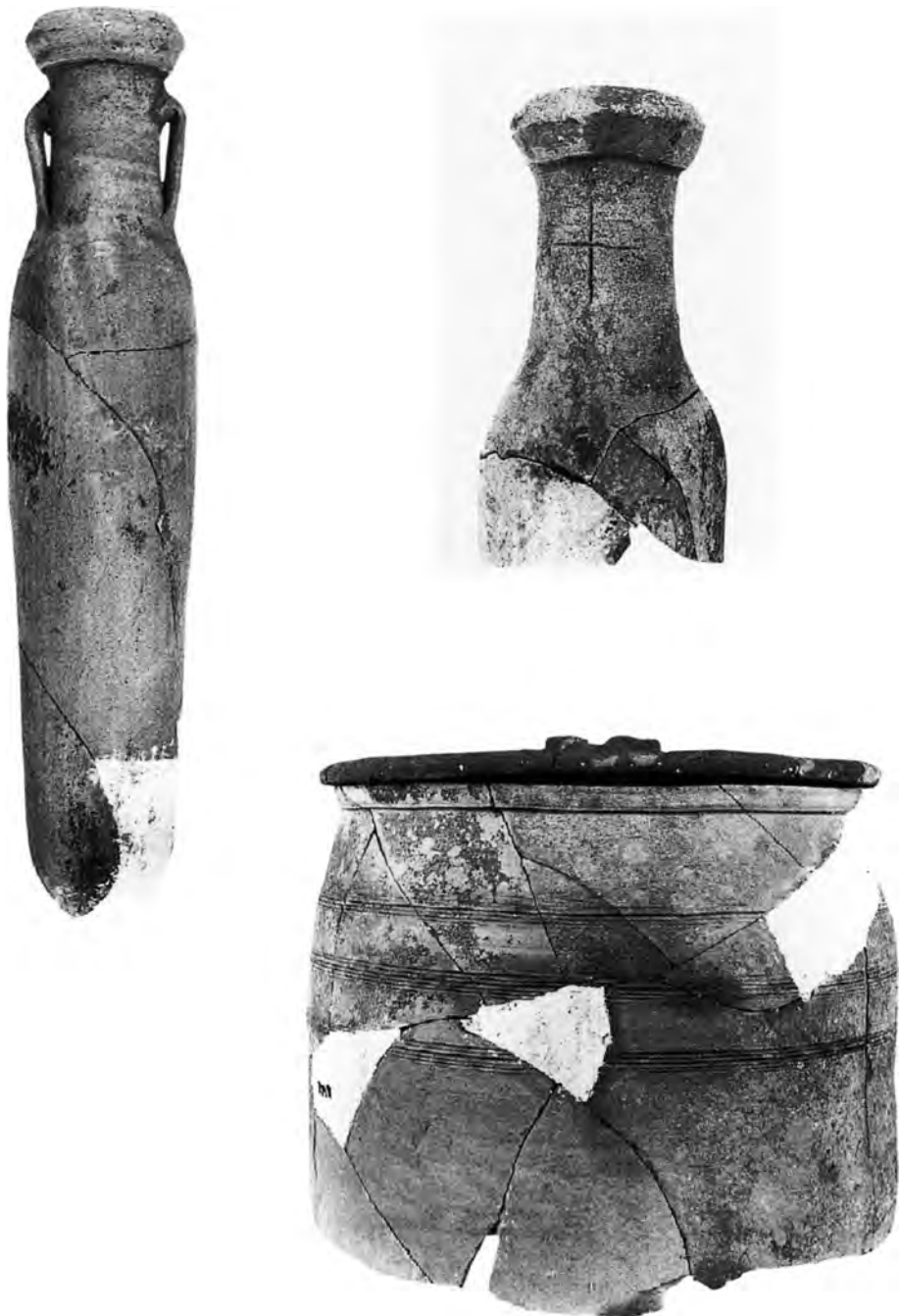

*«Επισκοπείο» της Σάμου: α) Το «σπαθίον» αριθ. 8062 με τις χαρακτηριστικές μικρές λαβές, β) Το «σπαθίον» αριθ. 8061 χωρίς λαβές και με εγχάρακτο σταυρό στο λαιμό, γ) Το άνω τμήμα του πιθαρίου αριθ. 8038 με το σκέπασμα.*



*«Επισκοπείο» της Σάμου: α) Το πιθάριο αριθ. 8037, β) Επιγραφή χαραγμένη στον ώμο του πιθαρίου αριθ. 8037.*

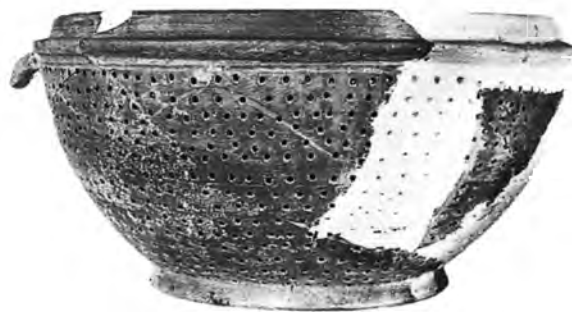

*«Επισκοπεία» της Σάμου: α) Το σαλτσάριον αριθ. 8050, β) Ο ηθμός αριθ. 8041, γ) Το αγγείο με προχή αριθ. 8048, δ) Η οινοχόη αριθ. 8060, ε) Η οινοχόη αριθ. 8049.*



*«Επισκοπείο» της Σάμου: α) Η οinoχόη αριθ. 8047, β) Η λεκάνη αριθ. 8054, γ) Το «σιφούνι» αριθ. 8067, δ) Ο λυχνούχος αριθ. 8045, ε) Το άνω τμήμα λυχνούχου αριθ. 8064.*

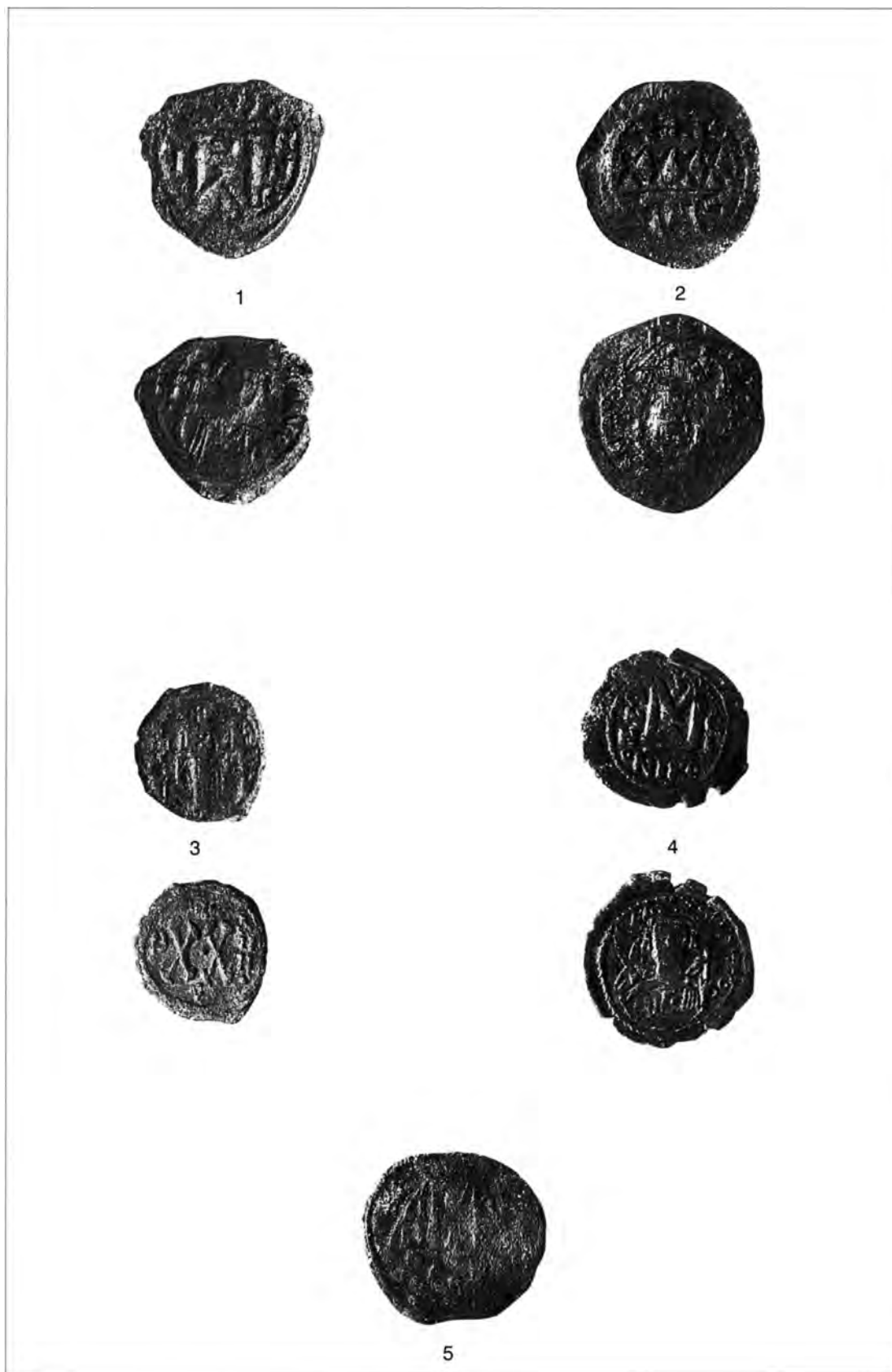

*«Επισκοπείο» της Σάμου. Νομίσματα από το λάκκο απόθεσης.*

**ΕΥΓΕΝΙΑ ΓΕΡΟΥΣΗ**



*Ναός Αγίου Βλασίου Βαλύρας: α) Βόρεια όψη, β) Νότια όψη.*

*A. ΚΑΒΒΑΔΙΑ - Κ. ΤΣΟΥΡΗΣ*



*Ναός Αγίου Βλασίου Βαλύρας: α) Ανατολική όψη, β) Δυτική όψη.*

*A. ΚΑΒΒΑΛΙΑ - Κ. ΤΣΟΥΡΗΣ*



*Ναός Αγίου Βλασίου Βαλύρας: α-δ) Κεραμοπλαστικός διάκοσμος. Λεπτομέρειες.*

**A. ΚΑΒΒΑΛΙΑ - Κ. ΤΣΟΥΡΗΣ**



*Ναός Αγίου Βλασίου Βαλύρας: α-γ) Κεραμοπλαστικός διάκοσμος. Λεπτομέρειες.*

**Α. ΚΑΒΒΑΔΙΑ - Κ. ΤΣΟΥΡΗΣ**



*Ναός Μεταμορφώσεως στη Μεταμόρφωση: α) Ανατολική όψη, β) Δυτική όψη.*

**A. ΚΑΒΒΑΔΙΑ - Κ. ΤΣΟΥΡΗΣ**



*Ναός Μεταμορφώσεως στη Μεταμόρφωση: α) Εσωτερικό προς τα ανατολικά, β) Η νότια όψη.  
Α. ΚΑΒΒΑΔΙΑ - Κ. ΤΣΟΥΡΗΣ*



*Ναός Μεταμορφώσεως στη Μεταμόρφωση. Η νότια όψη (η μαύρη γραμμή δείχνει τη σωζόμενη βυζαντινή τοιχοποιία: α) Νότια πλευρά του νότιου σκέλους του σταυρού, β) Νότια πλευρά του κάρθηκα.*

A. ΚΑΒΒΑΔΙΑ - Κ. ΤΣΟΥΡΗΣ



*Ναός Μεταμορφώσεως στη Μεταμόρφωση: α-β) Η τοιχοποιία της βόρειας όψης, γ) Υπολείμματα ζώνης μαιάνδρου στη νότια πλευρά του νότιου σκέλους του σταυρού.*



*Mèdeia. Eglise rupestre de Saint-Nicolas: graffito d'invocation de Théodore Philanthrôpènos Sagopoulos, 1092/1093 (The Byz. Phot. Coll., DO, n° 69. 92).*

C. ASDRACHA



*Mèdeia. Eglise rupestre de Saint-Nicolas: a) Graffito d'invocation, IXe-XIe s. (The Byz. Phot. Coll., DO, n° 69. 57), b) un autre graffito (The Byz. Phot. Coll. n° 69. 55).*



*a) Mèdeia. Eglise rupestre de Saint-Nicolas: Autre graffito mentionnant un prêtre slave du nom de Dobril (The Byz. Phot. Coll., DO, n° 69. 47), b) Imbros, forteresse de Kastro. Inscription de Georges Dromokatès Paléologue, 1450/1451 (avec la courtoisie d'Eugénie Chalkia, Musée Byzantin d'Athènes).*





